PÉNZÜGYEK BEN TUDATOS GENERÁCIÓK – KÖNYVTÁRI TÁMOGATÁSSAL?

A FIATALKORI PÉNZÜGYI NEVELÉS NEMZETKÖZI ÉS HAZAI PROGRAMKÖRNYEZETE¹

KISZL PÉTER²

TARTALMI ÖSSZEFOGLALÓ

PÉTER KISZL: FINANCIALLY CONSCIOUS GENERATIONS – WITH LIBRARY SUPPORT?

The international and domestic program environment of the financial education of the young

Library and school mutually imply each other. In this study, it will be revealed that library and financial education should be just as closely connected. The first part of the paper, after a short clarification of the terminology, introduces global and domestic organizations supporting financial literacy development among children and young adults, and their programs which treat equal opportunity resulting from disseminating economic knowledge as a priority. This is followed by a systematic overview of the achievements of Hungarian public education and higher education in forming financial literacy, and of the diverse digital education content available for teachers and librarians. As the profession-specific backbone of the paper, best practices also adoptable in Hungary are presented for creating and operating non-formal financial education projects in libraries aimed at younger generations. While doing so, the study also aims to identify the current library and information science literature related to the topic and to highlight the latest research and innovation results. Business development actions within and outside the school system are also mentioned, which can only be effective if they are aimed at a financially conscious generation (and parents or even grandparents and other relatives through them). The goal of this interdisciplinary endeavor is to reinforce the Hungarian school and public library system's function undertaking financial and business-related education, and, as an added benefit of the analysis, to strengthen the librarians' economic competence, managerial approach, and, indirectly, their social recognition.

¹ Készült a Bolyai János Kutatási Ösztöndíj, valamint az Innovációs és Technológiai Minisztérium ÚNKP-20-5 kódszámú Új Nemzeti Kiválóság Programjának a Nemzeti Kutatási, Fejlesztési és Innovációs Alapból finanszírozott szakmai támogatásával.

² Kiszl Péter PhD, habil. intézetigazgató, Eötvös Loránd Tudományegyetem Bölcsészettudományi Kar Könyvtár- és Információtudományi Intézet, Budapest

BEVEZETÉS

Könyvtár és iskola kölcsönösen feltételezi egymást.³ Tanulmányunkban rávilágítunk arra, hogy nem lehet kevésbé szoros kapcsolat a könyvtár és a pénzügyi edukáció vonatkozásában sem. Dolgozatunk első részében – a terminológia rövid tisztázását követően – a gyermek- és ifjúsági korosztály pénzügyi kultúrájának fejlesztését támogató, globális hatókörű és hazai szervezeteket, illetve a gazdasági ismeretek terjesztéséből származó esélyegyenlőséget prioritásként kezelő programjaikat vesszük számba. Ezután rendszerező helyzetképet adunk a magyarországi közoktatás és a felsőoktatás pénzügyi műveltséget formáló eredményeiről, a pedagógusok és a könyvtárosok rendelkezésére álló változatos digitális oktatási tartalmakról. Munkánk szakmaspecifikus gerinceként a fiatal generációkat megszólító, nemformális könyvtári pénzügyi oktatási projektek kialakítására és működtetésére mutatunk bevált, Magyarországon is adaptálható gyakorlatokat. Tesszük ezt mindvégig arra is tekintettel, hogy feltárjuk a téma kurrens könyvtár- és információ-tudományi szakirodalmát, rávilágítsunk a legfrissebb kutatási és innovációs eredményekre. Szót ejtünk az iskolai és iskolarendszeren kívüli vállalkozásfejlesztési akciókról, amelyek kizárólag akkor lehetnek hatékonyak, ha pénzügyileg tudatos nemzedéket (közvetítésükkel szülőket és akár nagyszülőket, további családtagokat) szólíthatnak meg. Interdiszciplináris vállalásunkkal a magyarországi iskolai és közkönyvtári rendszer pénzügyi és üzleti tematikájú nevelést is felvállaló funkcióját, de elemzésünk járulékos hasznaként a könyvtárosok gazdasági felkészültségét, menedzserszemléletét és – közvetve – társadalmi elismertségét is szeretnénk erősíteni.

PÉNZÜGYI MŰVELTSÉG ÉS VÁLLALKOZÁSFEJLESZTÉS

A pénzügyi ismeretek mindennapi gyakorlati alkalmazása alapvető jelentőségű a piaccgazdaság társadalmának valamennyi korosztálya, így a gyermekek és a fiatalok számára is. A *pénzügyi kultúráként* vagy *pénzügyi műveltségként* emlegetett *financial literacy* szakkifejezésnek számos értelmezése létezik, közülük az *OECD* (*Organisation for Economic Co-operation and Development*)⁴ 2018-as meghatározását tekinthetjük mérvadónak: „*a szükséges tudás, tudatosság, attitűdök és magatartás kombinációja annak érdekében, hogy az egyén megfelelő pénzügyi döntéseket hozhas-*

³ Csík Tibor (2020): *Könyvtár és iskola. Tanulmányok*. Budapest, ELTE BTK Könyvtár- és Információ-tudományi Intézet. Letöltés: <https://doi.org/10.21862/978-963-489-189-5> (2021. 04. 09.)

⁴ Organisation for Economic Co-operation and Development (OECD): <http://www.oecd.org>

son, hogy így önmaga számára pénzügyi jólétet biztosíthasson”,⁵ amit kiegészíthetünk azzal, hogy „a pénzügyi képzés – az OECD definíciója szerint – az a folyamat, melynek segítségével az egyének jobban megértik a pénzügyi termékeket és fogalmakat, információk, oktatás és/vagy objektív tanácsadás segítségével fejlesztik készségeiket és magabiztosságukat, így jobban felismerik a pénzügyi kockázatokat és lehetőségeket, megalapozott döntéseket hozhatnak a pénzügyi jólétük és biztonságuk növelésére egy jól behatárolható kockázatvállalás mellett.”⁶

A pénzügyi kultúra oktatásának, a pénzügyi tudatosság formálásának kívánt eredményei időrendi sorrendben:

1. pénzügyi ismeretek és belátás;
2. pénzügyi szemlélet és viselkedés (pénzügyi ismeretek alkalmazási képessége);
3. pénzügyi hozzáállás, magatartás, attitűd, önbizalom.

A fogyasztóvédelem analógiájára tehát jórészt tanítható, *piacgazdaságra* orientált szemléletmód és kultúra mentén születhetnek felelős pénzügyi döntések, illetve küszöbölhető ki a *pénzügyi sérülékenység*, továbbá ezekre építve lehet – a hazánkban is már korábban és szélesebb körben elterjedt, jelen dolgozatban csak érintőlegesen tárgyalt – *vállalkozásfejlesztési* akciókat eredményesen szervezni.

NEMZETKÖZI SZERVEZETEK ÉS PROGRAMJAIK

A pénzügyi kultúra pallérozását számos nemzetközi szervezet tűzte zászlójára. A 2008-ban létrehozott OECD *International Network on Financial Education (INFE)*⁷ 130 ország több mint 285 állami intézményét tömöríti. Négy munkacsoportja közül kettő a pénzügyi oktatással és a digitalizáció hatásaival, valamint a munkahelyi pénzügyi képességfejlesztéssel foglalkozik.

Az OECD/INFE tevékenysége – a nemzetközi és regionális kutatási eredmények disszeminációja érdekében – konferenciák, szemináriumok szervezésére is kiterjed, tagjai számára kollaboratív honlapot üzemeltet, ahol tanulmányozhatók szakértői dokumentumai, felmérései. *Pénzügyi oktatás és fogyasztóvédelem* (Financial education and consumer protection) aloldala⁸ (részei: pénzügyi oktatás, pénzügyi

⁵ OECD (2018): OECD/INFE Toolkit for Measuring Financial Literacy and Financial Inclusion. Paris. 4. p. <http://www.oecd.org/financial/education/2018-INFE-FinLit-Measurement-Toolkit.pdf> alapján idézi: Csorba László (2020): Pénzügyi kultúra és pénzügyi műveltség, a pénzügyi magatartás meghatározó tényezői. *Pénzügyi Szemle*. 65. 1. 75–76. p. https://doi.org/10.35551/PSZ_2020_1_6

⁶ Bárczi Judit – Zéman Zoltán (2015): A pénzügyi kultúra és annak anomáliái. *Polgári Szemle*. 11. 1–3. <https://polgariszemle.hu/archivum/93-2015-junius-11-efolyam-1-3-szam/gazdasagpolitika/651-a-penzuegyi-kultura-es-annak-anomaliai>

⁷ OECD International Network on Financial Education (INFE): <https://www.oecd.org/financial/education/oecd-international-network-on-financial-education.htm>

⁸ OECD. Financial education and consumer protection: <http://www.oecd.org/finance/financial-education>

fogyasztóvédelem, pénzügyi képzések eseményei; kiemelt menüpontjai: digitális pénzügyi oktatás, a COVID-19 és az idősek pénzügyi jóléte, webinárium a pénzügyi sérülékenység megakadályozására) megkerülhetetlen kiindulási forrás a témakör iránt érdeklődők számára. A koronavírus hatásait is figyelembe veszi a több mint 40 országot vizsgáló, 70-et meghaladó projektet feldolgozó *Digital delivery of financial education: design and practice* című friss jelentése.⁹ A digitális (pontosabban hibrid) pénzügyi oktatás nemzetközi szervezetőjének is használható összeállítás rávilágít arra, hogy az egyes államok miként tervezik és valósítják is meg, majd értékeli a digitális pénzügyi oktatási kezdeményezéseiket, valamint előrevetíti a jövőbeli feladatokat. A benne említett, diákoknak és gyermekeknek szóló, tanároknak és szülőknek digitális tartalmakat ajánló, a COVID-19 idején is futó mintaprojektek egy kivétellel Európából származnak (és nemzeti nyelven használhatóak):

- *Money Matters*¹⁰ – Competition and Consumer Protection Commission (CCPC), Írország – 12–16 éves korosztályt megszólító angol nyelvű oktatási segédanyag, esettanulmányokkal, videókkal, interaktív és közösségi média megoldásokkal, a háztartások gazdálkodása és az üzleti élet köré rendezve;
- *Gepeeese*¹¹ – Bank of Spain and the Securities Commission (CNV) – spanyol nyelvű tartalmak;
- *Koll på cashen*¹² (Check the cash) – Svédország, Finansinspektionen (Swedish Consumer Agency and the Enforcement Authority) – svéd nyelvű tartalmak;
- *Finansoaktywni*¹³ – Pénzügyminisztérium, Lengyelország – lengyel nyelvű tartalmak;
- *Thirty-Six Financial Management Stratagems: Let’s teach kids about money*¹⁴ – Kína, Hong Kong, Investor and Financial Education Council (IFEC) – kínai és részben angol nyelvű tartalmak. Érdekessége, hogy digitális hirdetéseit vasútállomásokon is elhelyezik.

A 19 legnagyobb gazdaságot és az Európai Uniót tömörítő G20-ak¹⁵ által 2010-ben létrehozott *The Global Partnership for Financial Inclusion (GPII)* platform¹⁶ a *Világbank (The World Bank)*¹⁷ *Global Findex*¹⁸ adataiból kiindulva, közel 2 milliárd felnőtt pénzügyi szolgáltatásokhoz való hozzáférést akadályozó gátjait kívánja lebontani,

⁹ OECD (2021): *Digital Delivery of Financial Education: Design and Practice*. Paris. <http://www.oecd.org/financial/education/Digital-delivery-of-financial-education-design-and-practice.pdf>

¹⁰ Money Matters: <https://moneymatters.ccpc.ie>

¹¹ Gepeeese: <http://www.finanzasparatodos.es/gepeeese>

¹² Koll på cashen: <https://www.kollpacashen.se>

¹³ Finansoaktywni: <https://finansoaktywni.pl>

¹⁴ Thirty-Six Financial Management Stratagems: let’s teach kids about money: <https://www.ifec.org.hk/web/en/other-resources/activities-and-events/36-financial-management-stratagems.page>

¹⁵ G20: <https://www.g20.org>

¹⁶ Global Partnership for Financial Inclusion (GPII): <https://www.gpfi.org>

¹⁷ The World Bank: <https://www.worldbank.org>

¹⁸ The Global Findex Database 2017: <https://globalfindex.worldbank.org>

amit természetesen már gyermekkorban kell megkezdeni. Erre válaszol a *G20 High-Level Policy Guidelines on Digital Financial Inclusion for Youth, Women and SMEs* című, 2020-as szakpolitikai ajánlás,¹⁹ mely az OECD *Advancing the Digital Financial Inclusion of Youth* című jelentésére²⁰ támaszkodva vázolja az ifjúsági digitális pénzügyi befogadás keretrendszerét. A GPFI céljait támogató nemzetközi partnerszervezeteihez is fűződnek fiatalokra fókuszáló jelentős kezdeményezések: *Alliance for Financial Inclusion (AFI)*²¹ – *Youth Financial Inclusion*.²² A GPFI-nak saját indikátorrendszere van, ami a digitális pénzügyi szolgáltatások használatának, elérhetőségének és minőségének mérésére szolgál.²³

A 15 éves diákok pénzügyi műveltségét is elemezte az OECD 2018. évi *PISA (Programme for International Student Assessment)* felmérése. A 20 országra kiterjedő, Magyarországot nem érintő eredményeket ismertető *Are Students Smart about Money?* kötetben²⁴ olvashatjuk: a szülők rendszerint (94%) példaképek gyermekeik pénzzel kapcsolatos viselkedésének kialakításában, továbbá az internetet a megkérdezettek 77%-a jelölte meg a pénzügyi tájékozódásban használt információforrásnak. A szakértők azt is kimutatták, hogy a diákok jellemzően a matematikaórán (közel 60%) találkoznak pénzügyi műveltséget fejlesztő feladatokkal. Majdnem 20–20%-os említést kaptak viszont az iskolai, de nem tanárokhöz kötődő, illetve az iskolán kívüli, nem tanórai aktivitások. Az 1. ábra a kutatás főbb eredményeit jeleníti meg.

Az OECD-hez hasonlóan, a Világbank égisze alatt is több kutatás zajlott, a repozitóriumában²⁵ a szakanyagai ugyancsak szabadon elérhetők. A 2013-ban 114 gazdaságot áttekintő vizsgálat homlokterében például a G20-ak által lefektetett pénzügyi fogyasztóvédelmi elvek álltak, így a pénzügyi oktatás és a pénzügyi tudatosság is.²⁶

A több mint 190 országban jelen lévő, a gyermekek jólétéért és jogaiért küzdő *UNICEF (The United Nations Children's Fund)*²⁷ is számos kezdeményezést indított a pénzügyi műveltség hiányából fakadó kiszolgáltatottság megakadályozására. Ugyan már közel egy évtizedes, de mérföldkőnek tekinthető a *Gyermekbarát iskolák*

¹⁹ GPFI (2020): *G20 High-Level Policy Guidelines on Digital Financial Inclusion for Youth, Women and SMEs*. https://www.gpfi.org/sites/gpfi/files/saudiG20_youth_women_SME.pdf

²⁰ OECD (2020a): *Advancing the Digital Financial Inclusion of Youth*. Paris. <https://www.oecd.org/financial/education/advancing-the-digital-financial-inclusion-of-youth.htm>

²¹ Alliance for Financial Inclusion (AFI): <https://www.afi-global.org>

²² AFI. Youth Financial Inclusion: <https://www.afi-global.org/thematic-areas/youth>

²³ GPFI (2016): *G20 Financial Inclusion Indicators*. https://www.gpfi.org/sites/gpfi/files/Indicators%20note_formatted.pdf

²⁴ OECD (2020b): *PISA 2018 Results*. Volume IV: *Are Students Smart about Money?* Paris. <https://doi.org/10.1787/48ebd1ba-en>

²⁵ World Bank. Open Knowledge Repository: <https://openknowledge.worldbank.org>

²⁶ World Bank (2014): *Global Survey on Consumer Protection and Financial Literacy: Oversight Frameworks and Practices in 114 Economies*. Washington, DC, World Bank. 4. p. <http://hdl.handle.net/10986/18978>

²⁷ UNICEF: <https://www.unicef.org>

Students and money

94% of students

reported that they **get information about money matters from their parents**



More than **8 in 10 students** can interpret important details in everyday financial documents



54% of students

hold an account at a bank, building society, post office or credit union



45% of students hold a payment card or a debit card



73% of students reported that they had bought something on line



(either alone or with a family member) during the previous 12 months

39% of students

reported that they had **made a payment using a mobile phone** during the previous 12 months



All data are OECD average, unless otherwise indicated, and were collected in 2018; PISA students are 15 years old

1. ábra: Infografika a 2018. évi PISA-felmérés pénzügyi műveltség eredményeiről (OECD, 2020b, 21. p.)

(*Child Friendly Schools*) program egyik moduljaként létrehozott, elsősorban a fejlődő országokat segítő *Child Social and Financial Education* című útmutató.²⁸ Nemzetközi oktatási keretrendszere (1. táblázat) napjainkban is megszívlelendő iránytű az egyes korosztályok pénzügyi kompetenciafejlesztéséhez.

1. táblázat: Gyermek- és ifjúsági pénzügyi nemzetközi oktatási keretrendszer (UNICEF, 2012, 10. p.)

	<i>Közösségi és életviteli készségek fejlesztése</i>	<i>Pénzügyi oktatás</i>	<i>Munkára nevelés</i>
1. szint (0–5 év)	érmek, következmények, egészség és biztonság, együttérzés	pénz értéke, árak, megtakarítások, vagyontárgyak	kariierlehetőségek, szakmák, vállalkozás, célok, kezdeményezés, problémamegoldási készségek, csapatmunka, tanácskérés, veszélyek
2. szint (6–9 év)	gyermekjogok, felelősség, tisztelet mások iránt, szabályok, mások meghallgatásának képessége	szükségletek és igények, megtakarítások tervezése, jutalmazás, banki és pénzügyi szolgáltatások felismerése	hivatások, lehetőségek, cselekvési terv, önfegyelm, kitarítás, kommunikáció
3. szint (10–14 év)	véleménynyilvánítás, csapatmunka, kutatási készségek, egész életen át tartó tanulás megbecsülése	tájékozott fogyasztó, rövid vs. hosszú távú tervezés, pénzügyi kockázatok, reklámok hatásai	bérek, tőkeszükségletek, marketing, foglalkoztathatóság, megbirkózás a változással, vezetői képességek
4. szint (15– év)	társadalmi igazságosság, időmenedzsment, kapcsolatok, vezetés	tárgyalási készségek, vásárlóerő, kamatlábak, pénzügyi bűncselekmények	

Az összeállítást a UNICEF az *Aflatoun International (Child Savings International)*²⁹ hollandiai székhelyű civil szervezet közreműködésével alkotta meg. Az Aflatoun szociális és pénzügyi oktatást kínál világszerte gyermekeknek és fiataloknak. 345 partnert számláló hálózata révén évente 10,5 millió gyermeket és fiatalot ér el 108 országban. A helyi igényekhez igazodva tanterveket készít a különböző korosztályok számára, tanártovábbképzéseket tart és kutatásokat is folytat. Az Aflatounból 2011-ben létrejött és 2019 végéig fenntartott globális hálózat, a *Child and Youth Finance International (CYFI)*³⁰ azon fáradozott, hogy a 8–24 évesek számára minél több ország nemzeti alaptantervében megjelenjenek a felelős pénzügyi döntések meghozatalához szükséges ismeretek, a megtakarításokhoz, valamint az elhelyezkedéshez és a megélhetéshez kapcsolódó készségek fejlesztése. Talán nem közismert, hogy a ma az OECD/INFE-hez kötődő *Global Money Week (GMW)*³¹

²⁸ UNICEF (2012): *Child Social and Financial Education*. New York, NY. http://www.unicef.org/publications/files/CFSE_Final_Web_21.2.13%281%29.pdf

²⁹ Aflatoun International: <https://www.aflatoun.org>

³⁰ Child & Youth Finance International (CYFI): <https://childfinanceinternational.org>

³¹ Global Money Week (GMW): <https://globalmoneyweek.org>

kezdeményezést a CYFI álmodta meg és indította világhódító útjára. 2012-től kezdődően (a 2020-as esemény a járvány miatt elmaradt) a kampány több mint 40 millió gyermeket és fiatalot ért el 175 országban világszerte.

Példaértékű az anyagi szempontból leginkább kirekesztetteket támogató, ma is futó *Fintech for Impact* program,³² mely az *ING Bank* és az UNICEF közös akciója. A kezdeményezés nyílt forráskódú, a gyermekek, a fiatalok és a családok érdekeit szolgáló, digitális pénzügyi megoldásokat (fintech) fejlesztő startupoknak biztosít 12 hónapra műszaki és üzleti mentorálást. Jelenleg öt fintech projekt veheti igénybe a térítésmentes inkubációt.

MAGYARORSZÁGI KORMÁNYZATI ÉS CIVIL TÖREKVÉSEK

A Magyar Kormány 2017-re alkotta meg és fogadta el a *Pénzügyi tudatosság fejlesztésének stratégiáját*, amelynek „elsődleges célcsoportját a még iskolarendszerben tanulók jelentik.”³³ Nem csak egy szakértői dokumentumban, hanem egy komplex, az *Okosan a pénzzel!* programcímet viselő portál³⁴ közvetítésével is tanulmányozható: megvalósulása, a gyakorlati kezdeményezések, események, projektek stb. naprakészen nyomon követhetők. A *Nemzeti pénzügyi tudatosság munkacsoportot* a szolgáltatás együttműködő partnerei alkotják: *Állami Számvevőszék (ÁSZ)*, *Budapesti Értéktőzsde (BÉT)*, *Emberi Erőforrások Minisztériuma (EMMI)*, *Innovációs és Technológiai Minisztérium (ITM)*, *Központi Statisztikai Hivatal (KSH)*, *Magyar Államkincstár (MÁK)*, *Magyar Nemzeti Bank (MNB)*, nemzeti vagyon kezeléséért felelős tárca nélküli miniszter, *Pénziránytű Alapítvány*, *Pénzügyminisztérium (PM)*.

Az *Okosan a pénzzel!* pénzügyminisztériumi program végrehajtásához letölthetők a 2018–2019 és a 2020–2022 közötti időszakokra kidolgozott cselekvési tervek: *A lakosság pénzügyi tudatosságát fejlesztő stratégiához kapcsolódó első kétéves cselekvési terv*³⁵ és *A lakosság pénzügyi tudatosságát fejlesztő stratégiához kapcsolódó második cselekvési terv*,³⁶ valamint a hírek mellett az oktatási anyagok, a pályázatok, a fogyasztóvédelem és a versenyek/játékok menüpontok képezik a tartalom gerincét. Kiemelt témák: számlák, fizetési szolgáltatások; hitel, kölcsön, lízing; biztosítások;

³² Fintech for Impact: <https://www.fintechforimpact.com>

³³ Magyar Kormány (2017): *Pénzügyi tudatosság fejlesztésének stratégiája*. Budapest. 5. p. <https://www.okosanapenzzel.hu/strategia> és 919/2017. (XII. 8.) Korm. határozat a lakosság pénzügyi tudatosságát fejlesztő stratégia elfogadásáról <https://net.jogtar.hu/jogszabaly?docid=A17H1919.KOR&txtreferer=00000001.txt>

³⁴ Okosan a pénzzel! <https://www.okosanapenzzel.hu>

³⁵ Magyar Kormány (2018): *A lakosság pénzügyi tudatosságát fejlesztő stratégiához kapcsolódó első kétéves cselekvési terv 2018–2019*. Budapest. https://www.okosanapenzzel.hu/Media/Default/ASZ-videok/CselekvesiTerv_1.pdf

³⁶ Magyar Kormány (2020). *A lakosság pénzügyi tudatosságát fejlesztő stratégiához kapcsolódó második cselekvési terv 2020–2022*. Budapest. https://www.okosanapenzzel.hu/Media/Default/ASZ-videok/2.%20Cselekvesi%20Terv_honlap.docx

pénzügyi vagyon; tőzsde; öngondoskodás; PÉNZ7; készpénzkímélő iskolák; tematikus táborok; videók, oktatófilmek; *Pénzügyi Tudatosság Fejlesztéséért Díj*. A felületen megjelentek a koronavírussal összefüggő aktuális tartalmak: hitelmoratórium; bankkártyás fizetés; adóügyek; biztosítások; pénztárak, megtakarítások; 1357-es adományvonal.

Közleményünk készítésekor aktuális, kiemelt nemzeti akció a *ZsetOn – Hangolódj a pénzügyekre (2. ábra)*.³⁷ A 14–19 éves középiskolásokat és 19–24 éves egyetemistákat megszólító országos verseny osztályfőnöki, életvitelórán, de akár szakkörök, projektnapok keretében alkalmazható feladatbankot is jelent. A PM szakmai partnerei: a MÁK, a Pénziránytű Alapítvány, a *Magyar Biztosítók Szövetsége (MABISZ)* és a Diákhitel Központ Zrt.

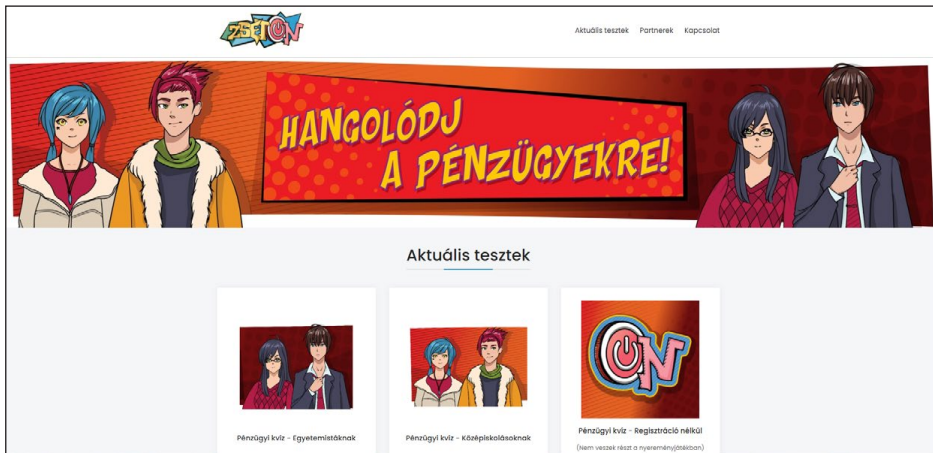

2. ábra: A ZsetOn – Hangolódj a pénzügyekre nyitólapja (Forrás: <https://zset-on.hu>)

A pénzügyi kultúra fejlesztését azonban a nemzeti stratégia előtt is már több civil szervezet segítette, és segíti ma is. Közülük kiemelkedik az 1992 óta megszakítás nélkül tevékenykedő *OTP Fáy András Alapítvány*,³⁸ széles kínálatot biztosítva a gyermekkori és ifjúsági képzésre. Saját fejlesztésű *OK módszertana* a különböző pénzügyi témákat interdiszciplináris és élményalapú megközelítésben tárgyalja, budapesti és nyíregyházi oktatóközpontja a fiatalok számára kedvelt technikai és designelemekkel felszerelve várja az érdeklődőket. 40 tréningmodulja évfolyamspecifikus: a 2. évfolyamtól a 12. évfolyamig kínálja ingyenes szolgáltatásait. A Fáy Alapítvány *Digitális Oktatási Programjának* köszönhetően a 2020/2021-es tanévtől az általános és középiskolák számára e-learning tartalmakat, távoktatási videókat, játékos oktatási lehetőségeket (*Banking kártyajáték*, *Ninja box*, *OK Moneytainment Box*) és egy tanórai keretben is használható mobilapplikációs játékot (*Platypus*:

³⁷ ZsetOn: <https://zset-on.hu>

³⁸ OTP Fáy András Alapítvány: <https://www.otpfayalapitvany.hu>



Pénzügyi hét, ami nálunk pénzügyi hónap!

otp FáyAndrás
Alapítvány

Az OECD / INFE (Pénzügyi Oktatási Nemzetközi Hálózat) hivatalos partnereként, a nemzetközi Global Money Week program iránymutatásai alapján készítettük el pénzügyi edukációs tananyagainkat.

Ezeket a digitális tartalmakat háromféle formában is elérhetik: élőben közvetített 'stream' előadásként, e-learning kurzusként és távoktatási videó formájában is.

Válasszanak korosztályspecifikus tananyagcsomagjaink közül, készüljenek velünk a 2022-es pénzügyi ismereteket mérő nemzetközi felmérésre. Keressenek bennünket! Segítünk!

ÁLTALÁNOS ISKOLÁSOKNAK

1-2. évfolyam

A szorgalmas és a rest leány: Pénzügyi ismeretek mesés feldolgozásban - E-learning

3-4. évfolyam

Tudatos pénzkezelés a családban - Távoktatási videó
Mátyás király kérdése: Pénzügyi alapfogalmak mesés feldolgozásban - E-learning
Gazdálkodás a pénzzel - Stream előadás

5-6. évfolyam

Tudatos pénzkezelés a családban - Távoktatási videó
Gazdálkodás a pénzzel - E-learning
A család gazdálkodása és pénzügyei - Stream előadás

7-8. évfolyam

Tudatos pénzkezelés a családban - Távoktatási videó
A család gazdálkodása és pénzügyei - E-learning
Pénzügyi tudatosság és fogyasztóvédelem - Stream előadás

KÖZÉPISKOLÁSOKNAK

A csomag

Munkavállalói alapismeretek
- Távoktatási videó
Pénzügyi alapok
- E-learning

Vállalkozói alapismeretek
- Stream előadás

B csomag

A bankrendszer működése
- Távoktatási videó
A gazdaság szereplői
- E-learning

Pénzügyi alapok
- Stream előadás

Platypus: A Finlit Story

Szórakoztató pénzügyi edukációs mobiljáték, amellyel izgalmassá válnak a pénzügyi fogalmak!

OKTATAS@OKKOZPONT.HU
WWW.OTPFAYALAPITVANY.HU



3. ábra: Pénzügyi hónap 2021 – az OTP Fáy András Alapítvány tananyagcsomagjai
(Forrás: <https://www.otpfayalapitvany.hu/files?fileId=c1ef37f0-046d-4cb8-9645-eae54b58cb5a>)

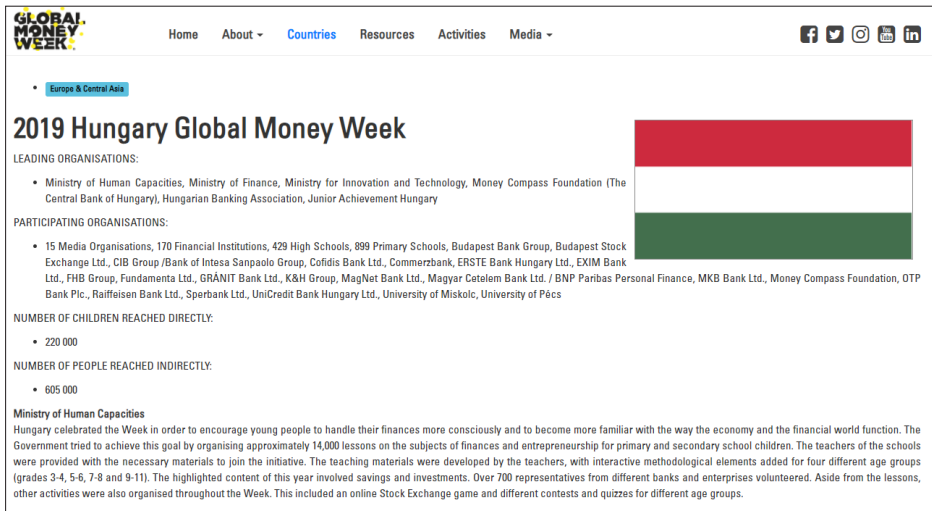

GLOBAL MONEY WEEK

Home About - Countries Resources Activities Media -

Europe & Central Asia

2019 Hungary Global Money Week

LEADING ORGANISATIONS:

- Ministry of Human Capacities, Ministry of Finance, Ministry for Innovation and Technology, Money Compass Foundation (The Central Bank of Hungary), Hungarian Banking Association, Junior Achievement Hungary

PARTICIPATING ORGANISATIONS:

- 15 Media Organisations, 170 Financial Institutions, 429 High Schools, 899 Primary Schools, Budapest Bank Group, Budapest Stock Exchange Ltd., CIB Group /Bank of Intesa Sanpaolo Group, Cofidis Bank Ltd., Commerzbank, ERSTE Bank Hungary Ltd., EXIM Bank Ltd., FHB Group, Fundamenta Ltd., GRANIT Bank Ltd., K&H Group, MagNet Bank Ltd., Magyar Cetelem Bank Ltd. / BNP Paribas Personal Finance, MKB Bank Ltd., Money Compass Foundation, OTP Bank Plc., Raiffeisen Bank Ltd., Sperbank Ltd., UniCredit Bank Hungary Ltd., University of Miskolc, University of Pécs

NUMBER OF CHILDREN REACHED DIRECTLY:

- 220 000

NUMBER OF PEOPLE REACHED INDIRECTLY:

- 605 000

Ministry of Human Capacities
Hungary celebrated the Week in order to encourage young people to handle their finances more consciously and to become more familiar with the way the economy and the financial world function. The Government tried to achieve this goal by organising approximately 14,000 lessons on the subjects of finances and entrepreneurship for primary and secondary school children. The teachers of the schools were provided with the necessary materials to join the initiative. The teaching materials were developed by the teachers, with interactive methodological elements added for four different age groups (grades 3-4, 5-6, 7-8 and 9-11). The highlighted content of this year involved savings and investments. Over 700 representatives from different banks and enterprises volunteered. Aside from the lessons, other activities were also organised throughout the Week. This included an online Stock Exchange game and different contests and quizzes for different age groups.

4. ábra: A 2019. évi PÉNZ7 adatlapja a Global Money Week honlapján (Forrás: <https://globalmoneyweek.org/countries/135-hungary.html>)

a *FinLit Story*) is közzétett. További programjai (pl. *Mintaiskola* program, *OK Pedagógus Klub*), nemzetközi kapcsolatrendszere, pályázatai a tárgyalt témakör jelentős múlttal rendelkező, napjainkban is innovatív képviselőjévé teszi. Ezt támasztja alá a PÉNZ7-hez kínált korosztályspecifikus tananyagkínálata is, az aktuális felhívását a 3. ábrán³⁹ követhetjük nyomon.

A 2008-ban a Diákhitel Központ, a Magyar Bankszövetség és az MNB által életre hívott *Pénziránytű Alapítvány*⁴⁰ a köznevelésen belüli pénzügyi-gazdasági ismeretterjesztés másik jelentős civil motorja. Általános és középiskolai hálózatokat, ún. *Pénziránytű iskolákat* teremtő tevékenysége kiterjed a tankönyvfejlesztésre, a webes tartalomfejlesztésre (köztük részben angol és német nyelvű játékokra, személyiség-tesztekre is) és a tanártovábbképzésre. Nehéz lenne teljeskörűen felsorolni, annyi újító ifjúsági program – például *Pénziránytű-BankVelem*, *JátékBank*, *Utazó iskola*, *Pénzügyi hőskézpő* – fűződik a nonprofit szervezethez. A pedagógusokat rendszeresen várja *Digitális Nyári Akadémiája*, sőt *Pénziránytű Tanári Díjat* alapított számukra. Társszervezésében Magyarország a European Money Week rendezvényhez csatlakozva, az EMMI mint projektgazda által a 2021. március 1–5. között – 2016/2017-től a tanév hivatalos rendjébe is beemelve – immár hetedszer tartja meg a PÉNZ7 pénzügyi és vállalkozói témahetet.⁴¹ A közoktatást megszólító magyar program háromszor (2017, 2018, 2019) került be a Global Money Week eseménysoro-

³⁹ OTP Fáy András Alapítvány PénzHónap tananyagcsomagok leírásai: <https://www.otpfayalapitvany.hu/files?fileId=c1ef37f0-046d-4cb8-9645-eae54b58cb5a>

⁴⁰ Pénziránytű Alapítvány: <https://penziranytu.hu>

⁴¹ PÉNZ7 pénzügyi és vállalkozói témahét: <https://www.penz7.hu>

zat legsikeresebbjei közé, hazai nagyköveteit évente díjazták.⁴² A 2019-es magyarországi PÉNZ7 adatait az 4. ábra foglalja össze.

A PénzSztár hazai és határon túli magyar középiskolai csapatok pénzügyi-gazdasági versenye,⁴³ melynek támogatója a Nemzeti Adó- és Vámhivatal (NAV), a Gazdasági Versenyhivatal (GVH), a Magyar Könyvvizsgálói Kamara (MKVK) és további (piaci) szereplők. A nevezők felkészülését gazdag linkgyűjteménnyel segítik (például videókkal, tananyagokkal, segédletekkel, jogszabályokkal, portálokkal).

A Magyar Nemzeti Bank fogyasztóvédelmi vállalatának gyümölcse a *Pénzügyi Navigátor* tájékoztatási rendszer,⁴⁴ melynek szolgáltatásai: *Pénzügyi Navigátor Füzetek*, *Pénzügyi Navigátor Filmek*, *Pénzügyi Navigátor Alkalmazások*, *Pénzügyi Navigátor Mobilapplikáció*. Tanácsadó irodahálózata Budapest (MNB ügyfélszolgálat) mellett vidéken is elérhető.

A diákok munka világára történő felkészülését segíti a *Junior Achievement Worldwide*⁴⁵ tagjaként a PÉNZ7 egyik főszervezője, a *Junior Achievement Magyarország Oktatási, Vállalkozásszervezési Alapítvány*.⁴⁶ Sajátos programja az NN Biztosítóval közös *NN & JAM Árnyéknapp*. A fiatalok pályaválasztását segítő munkanapon a diákok „árnyékként” követhették az előzetesen kiválasztott területen dolgozó szakembert (mentort).

A vállalkozásfejlesztési stratégiákról csak említészerűen szólnunk, hiszen jeleztük, hogy tanulmányunk spektruma a szorosabban értelmezett pénzügyi edukációra terjed ki. A vállalkozások támogatási rendszereinek kialakítása általában megelőzte a pénzügyi nevelést, minden fejlett és fejlődő ország gazdasági életének régóta szerves részét képezi, így Magyarországot is. Elsősorban a mikro-, valamint a kis- és közepes vállalkozások (KKV) szintjén, de nagyberuházások (pl. zöldmezős vagy adókedvezménnyel dotált) katalizálása terén is. Napjainkban növekszik az induló, *startup* vállalkozások jelentősége, amelyek innovatív termékeket vagy szolgáltatásokat új üzleti modellek és technológiák közbeiktatásával, de sokszor jelentős kockázati tőkeigénnyel vezetnek be. Hazánkban is felismerték ezt, a *Digitális Jólét Program (DJP)*⁴⁷ részeként megjelent *Magyarország Digitális Startup Stratégiája (DSS)*⁴⁸ és a *Hungarian Startup University Program (HSUP)*.⁴⁹

⁴² Kovács Levente – Sütő Ágnes (2020). Megjegyzések a pénzügyi kultúra fejlesztéséről. *Gazdaság és Pénzügy*. 7. 1. 137–146. p. <http://doi.org/10.33926/GP.2020.1.6>

⁴³ PénzSztár: <http://penzsztar.hu> és Horváth Ilona (2017): A nemzetközi és hazai pénzügyi, gazdasági oktatás eredményei a kutatások tükrében. A PénzSztár verseny mint a pénzügyi, gazdasági műveltség fejlesztésének sajátos lehetősége. *Új Pedagógiai Szemle*. 67. 7–8. 18–43. p. http://epa.oszk.hu/00000/00035/00182/pdf/EPA00035_upsz_2017_07-08_018-045.pdf

⁴⁴ MNB. Pénzügyi Navigátor: <https://www.mnb.hu/fogyasztovedelem>

⁴⁵ Junior Achievement Worldwide: <https://www.jaworldwide.org>

⁴⁶ Junior Achievement Magyarország: <http://ejam.hu>

⁴⁷ Digitális Jólét Program (DJP): <https://digitalisjoletprogram.hu>

⁴⁸ Magyarország Digitális Startup Stratégiája (DSS): <https://digitalisjoletprogram.hu/hu/tartalom/dss-magyarorszag-digitalis-startup-strategiaja>

⁴⁹ Hungarian Startup University Program (HSUP): <https://hsup.nkfi.gov.hu>

HAZAI KÖZ- ÉS FELSŐOKTATÁSI KEZDEMÉNYEZÉSEK

Az *Új Pedagógiai Szemle* 1998 nyarán *gazdasági kultúra* tematikus számmal jelent meg,⁵⁰ azóta számos elemzés látott napvilágot a neveléstudományi szakajtóban is.⁵¹ A pénzügyi műveltséget fejlesztő képzéseket a 2016–2020 közötti időszakban feltáró vizsgálat összefoglalása szerint „a Nemzeti alaptanterv a célok között megjelölte a gazdasági és pénzügyi nevelést. A szakgimnáziumokon kívül azonban kötelező tantárgyként nem oktatnak ilyen ismereteket.”⁵² A nemzeti stratégia pedig kiemelt feladatként határozza meg az oktatási rendszer bevonását a pénzügyi kultúra fejlesztésébe, s az előző fejezetben láthattuk, hogy számos magyarországi szervezet változatos módon támogatja ennek a célnak a megvalósulását. Ide sorolhatjuk a *közoktatásban* már évek óta használatos, a Pénziránytű Alapítvány szakmai háttérével készült, a *Könyvtárellátó* által terjesztett tankönyveket (feladatokkal, tanári kézikönyvvel, prezentációkkal stb. kiegészülve):

- *Burkáné Szolnoki Ágnes, Merényi Zsuzsanna, Székely Júlia: Küldetések a pénz világában.* Tankönyv 7–8. évfolyamos diákok számára. (1. kiadás: 2017);⁵³
- *Merényi Zsuzsanna, Vasné Botár Ágnes, Fritz Sepúlveda Pablo Arnoldo: Iránytű a pénzügyekhez.* Tankönyv a 9–10. évfolyamos diákok számára. (1. kiadás: 2016).⁵⁴

⁵⁰ *Új Pedagógiai Szemle.* **48.** 1998. 7–8. <https://ofi.oh.gov.hu/tudastar/uj-pedagogiai-szemle-090617-228>

⁵¹ Közülük néhány példa: Kerekesné Horváth Ilona (2012). A gazdasági, pénzügyi, vállalkozói ismeretek oktatásának története és időszerű kérdései. *Új Pedagógiai Szemle.* **62.** 9–10. 207–218. p. http://epa.oszk.hu/00000/00035/00154/pdf/EPA00035_upsz_2012_09-10_207-218.pdf

Hornay Andrea (2013): Pénzügyi kultúra és gazdasági oktatás. Ez lehet a megoldás? *Educatio.* **22.** 1. 89–95. p. https://folyoiratok.oh.gov.hu/sites/default/files/article_attachments/2013-1-Kutkozben2.pdf

Németh Erzsébet (2017). Pénzügyi kultúrát fejlesztő képzések: felmérés és diagnózis. *Új Pedagógiai Szemle.* **67.** 7–8. 46–69. p. http://www.epa.hu/00000/00035/00182/pdf/EPA00035_upsz_2017_07-08_046-069.pdf

Horváth Ilona (2019). Gazdaságtörténet, és gazdasági, pénzügyi ismeretek oktatása a középiskolában. *Történelemtanítás.* **10.** 3–4. https://www.folyoirat.tortenelemtanitas.hu/wp-content/uploads/2019/12/10_03_08_Horvath.pdf

Hornay Andrea – Fodor Szilvia (2020). Nem az iskolának, hanem az életnek tanulunk – avagy a pszichológiai tőke és a vállalkozói kompetencia kapcsolata. *Iskolakultúra.* **30.** 11. 70–94. p. <http://www.iskolakultura.hu/index.php/iskolakultura/article/view/33985>

⁵² Németh Erzsébet – Vargha Bálint Tamás – Domokos Kinga (2020). Pénzügyi kultúra. Kik, kiket és mire képeznek? Összehasonlító elemzés 2016–2020. *Pénzügyi Szemle.* **65.** 4. 554. p. https://doi.org/10.35551/PSZ_2020_4_7

⁵³ Pénziránytű Alapítvány. Küldetések a pénz világában: <https://penziranytu.hu/kuldetesekapenzvilagaban>

⁵⁴ Pénziránytű Alapítvány. Iránytű a pénzügyekhez: <https://penziranytu.hu/iranytuapenzugyekhez>

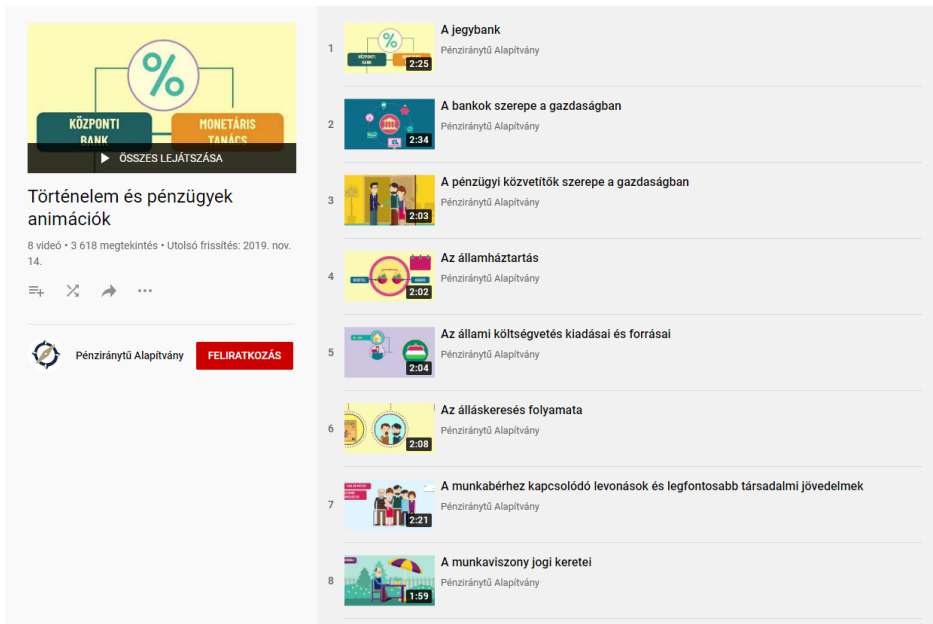

5. ábra: Történelem és pénzügyek feladatár – Pénziránytű Alapítvány YouTube animációk (Forrás: https://www.youtube.com/playlist?list=PLbJ7uiKPH8KTq_QcLM4ie5-S_jy2XqHFf)

Az Oktatási Hivatal a Pénziránytű Alapítvány közreműködésével jelentette meg a 3–8. osztályosoknak szóló matematika-munkafüzeteket (*Mindennapi pénzügyek* önálló fejezettel) és a 3–4. osztályosoknak szóló környezetismeret-munkafüzeteket (*Gazdálkodj okosan!* önálló kiegészítő fejezettel). Alapítványi terjesztésű további tankiadványok:

- *Számoljunk a befektetésekkel!* – a 2019. évi PÉNZ7-re készült, 9–12. évfolyamosoknak szóló példatár és megoldásfüzet;
- *Történelem és pénzügyek* – 12. évfolyamosok történelemérettségire való felkészülését animációkkal (5. ábra)⁵⁵ is segítő digitális gazdasági-pénzügyi témájú feladatár.⁵⁶

⁵⁵ Pénziránytű Alapítvány. Történelem és pénzügyek animációk: https://www.youtube.com/playlist?list=PLbJ7uiKPH8KTq_QcLM4ie5-S_jy2XqHFf

⁵⁶ A tankönyvek, munkafüzetek stb. letölthetők a Pénziránytű Alapítvány honlapjáról: <https://penziranytu.hu/tankonyvek>

A 2020-as *Nemzeti alaptantervnek (Nat)* megfelelően kialakított *kerettanterveknek*⁵⁷ felmenő rendszerben jelentős előrelépést kell majd hozniuk a gazdasági-pénzügyi edukáció terén: már az 1–4. évfolyamos *matematikában*⁵⁸ vagy a 3–4. évfolyamos *digitális kultúrában*⁵⁹ felbukkannak a munkavállalói, innovációs és vállalkozói kompetenciák. A 8. évfolyamos *állampolgári ismereteknek* „is célja a pénzügyi tudatosság megalapozása és a fenntarthatóság kritériumainak megismertetése, ezért – mind az általános iskolai, mind a középiskolai képzés záró szakaszában – épít a földrajz keretében tanult gazdasági és pénzügyi ismeretekre”,⁶⁰ és az 5–8. évfolyamos matematikában is szerepet kapnak a pénzügyi tudatosság területét érintő feladatok. Kiteljesedést a 12. évfolyamos állampolgári ismeretek hoz, ahol például a *család gazdálkodása és pénzügyei, a bankrendszer, hitelfelvétel* vagy a *vállalkozás és vállalat* – egyenként 2 órás – témakörökben (6. ábra) a diák „támpontokat kap saját pénzügyei racionális, gyakorlatorientált intézéséhez, a család költségvetésének megtervezéséhez, megismeri a körületekintő és megalapozott hitelfelvétel feltételeit. Életvitelébe beépül a fogyasztóvédelem, a környezeti, gazdasági-pénzügyi fenntarthatóság szemlélete és gyakorlata. Ismereteket szerez az állam gazdasági szerepvállalásának formáiról, szerepéről, a monetáris politika lényegéről és a vállalkozások működésének sajátosságairól. Mindez hozzájárul felelős állampolgári létének és a változásokhoz alkalmazkodó, a problémahelyzetekre eredményes válaszokat kereső innovatív, vállalkozói szemléletének megalapozásához.”⁶¹ A felsoroltakon kívül a földrajz, valamint a technika tantárgyakban is fellelhetünk a gazdasági folyamatokkal kapcsolatos elemeket.

A szabadon tervezhető órakeretek terhére a helyi tantervekbe a következő önálló tantárgyak építhetők be:

- Gazdasági és pénzügyi kultúra I. (7–8. évfolyam)
- Gazdasági és pénzügyi kultúra II. (9–10. évfolyam);
- Vállalkozzunk I. (7–8. évfolyam);
- Vállalkozzunk II. (9–10. évfolyam);
- Munkapiac (9–10. évfolyam);
- Etikus vállalkozói ismeretek (11–12. évfolyam);
- Közgazdasági és pénzügyi alapismeretek (11–12. évfolyam).⁶²

⁵⁷ Oktatási Hivatal. Kerettantervek: <https://www.oktatas.hu/koznevelas/kerettantervek>

⁵⁸ Oktatási Hivatal. Matematika, alsó tagozat, alap óraszám: https://www.oktatas.hu/pub_bin/dload/kozoktatas/kerettanterv/Matematika_A.docx

⁵⁹ Oktatási Hivatal. Digitális kultúra, alsó tagozat, alap óraszám: https://www.oktatas.hu/pub_bin/dload/kozoktatas/kerettanterv/Digitalis_kultura_A.docx

⁶⁰ Oktatási Hivatal. Állampolgári ismeretek, felső tagozat, alap óraszám: https://www.oktatas.hu/pub_bin/dload/kozoktatas/kerettanterv/Allampolgari_ismeretek_F.docx

⁶¹ Oktatási Hivatal. Állampolgári ismeretek, középiskola, alap óraszám https://www.oktatas.hu/pub_bin/dload/kozoktatas/kerettanterv/Allampolgari_ismeretek_K.docx

⁶² Oktatási Hivatal. Kerettantervek egyes iskolatípusra, pedagógiai szakaszra, tantárgyra, vagy sajátos köznevelési feladat teljesítéséhez: https://www.oktatas.hu/koznevelas/kerettantervek/2020_nat/kerettanterv_7_melleklet

TÉMAKÖR: A család gazdálkodása és pénzügyei**JAVASOLT ÓRASZÁM: 2 óra****TANULÁSI EREDMÉNYEK****A témakör tanulása hozzájárul ahhoz, hogy a tanuló a nevelési-oktatási szakasz végére:**

- saját pénzügyi döntéseit körültekintően, megalapozottan hozza meg.

A témakör tanulása eredményeként a tanuló:

- társaival megtervezi egy fiktív család költségvetését;
- arra törekszik, hogy feladatai egy részét a társas tanulás révén teljesítse.

FEJLESZTÉSI FELADATOK ÉS ISMERETEK

- A kommunikációs készség fejlesztése
- A véleményalkotás és a véleménynyilvánítás fejlesztése
- A több nézőpontú, mérlegelő gondolkodás fejlesztése
- A problémamegoldó szemléletmód és gondolkodás fejlesztése
- A döntési képesség fejlesztése
- A rendszerezési képesség fejlesztése, a rendszerszemlélet alakítása
- Az élményalapú, tapasztalati tanulás elősegítése
- A társas együttműködés fejlesztése
- A családi költségvetés felépítése
- A családi gazdálkodás; pénzügyi tervezés: bevételek, kiadások
- A megtakarítás szerepe és jelentősége, lehetőségei
- A fenntarthatóság és a fogyasztási szokások kölcsönhatása
- A családi háztartás pénzügyei; Bevételek, kiadások, megtakarítási lehetőségek; Fogyasztók a családban; A családi költségvetés, pénzügyi tervezés

FOGALMAK

családi háztartás, családi költségvetés, pénzügyi tervezés, pénzügyi tudatosság, gazdasági-pénzügyi fenntarthatóság, megtakarítás, hitel, GYES, GYED;

JAVASOLT TEVÉKENYSÉGEK

- Szakértői mozaik: Családi háztartás, a család pénzügyei
- Kérdések és feltevések megfogalmazása egy téma előzetes áttekintése alapján: a családi háztartás, a család pénzügyei
- Szövegalkotás: a család környezettudatos életvitelét befolyásoló tényezők bemutatása szabadon választott műfajban
- Egy fiktív család költségvetésének megtervezése
- Vita: a fenntarthatóság szerepe a pénzügyi tervezésben
- Önálló kutatás eredményeinek felhasználásával prezentáció készítése a megtakarítás, az előtakarékoság lehetőségeiről

TÉMAKÖR: Bankrendszer, hitelfelvétel**JAVASOLT ÓRASZÁM: 2 óra****TANULÁSI EREDMÉNYEK****A témakör tanulása eredményeként a tanuló:**

- saját pénzügyi döntéseit körültekintően, megalapozottan hozza meg;
- társaival megbeszéli a megalapozott, körültekintő hitelfelvétel szempontjait, illetve feltételeit;
- arra törekszik, hogy feladatai egy részét a társas tanulás révén teljesítse.

FEJLESZTÉSI FELADATOK ÉS ISMERETEK

- A több nézőpontú, mérlegelő gondolkodás fejlesztése
- A döntési képesség fejlesztése
- A rendszerezési képesség fejlesztése, a rendszerszemlélet alakítása
- A társas együttműködés fejlesztése
- A kommunikációs készség fejlesztése
- Az élményalapú, tapasztalati tanulás elősegítése
- A monetáris politika fogalmának és alapvető jellemzőinek megismerése
- A Magyar Nemzeti Bank működése, feladatai
- A kereskedelmi bankok jellemzőinek, tevékenységének megismerése
- A pénzügyi intézetek típusai
- A hitelfelvétel módozatai, feltételei és kockázatai
- A hitelszerződés tartalmi elemei, a körültekintő hitelfelvétel feltételei
- A bank alapvető tevékenysége; Kétszintű bankrendszer: központi bank és kereskedelmi bankok; A Magyar Nemzeti Bank; A pénzügyi intézmények; Hitelfelvétel

FOGALMAK

Bank, kétszintű bankrendszer, jegybank, Magyar Nemzeti Bank, kereskedelmi bank, pénzügyi intézmények, hitel, hitelszerződés, a hitelek típusai, kamat, hitelfedezeti mutató, jövedelemarányos törlesztőrészlet, jelzáloghitel, kezesség, hitelbiztosítás, teljes hiteldíjmutató (THM), futamidő, követeléskezelés, hitelközvetítő, pénzügyi tervezés, pénzügyi tudatosság, gazdasági-pénzügyi fenntarthatóság;

JAVASOLT TEVÉKENYSÉGEK

- Szövegalkotási feladat: a magyar bankrendszer működése, felépítése
- Vita: a tudatos és megalapozott hitelfelvétel / miért van szükség a hitelre?
- Plakát készítése a hitel kockázatairól
- Véleményvonal segítségével a hitelkockázatok közös mérlegelése
- Beszélgetőkör a megalapozott, körültekintő hitelfelvétel szempontjairól és feltételeiről
- Lapszemle készítése a Magyar Nemzeti Bank gazdaságélénkítő, pénzügyi szektor működését szabályozó tevékenységéről

TÉMAKÖR: Vállalkozás és vállalat**JAVASOLT ÓRASZÁM: 2 óra****TANULÁSI EREDMÉNYEK****A témakör tanulása eredményeként a tanuló:**

- értelmetti a vállalkozás indítását befolyásoló tényezőket;
- arra törekszik, hogy feladatai egy részét a társas tanulás révén teljesítse.

FEJLESZTÉSI FELADATOK ÉS ISMERETEK

- A kommunikációs készség fejlesztése
- A véleményalkotás és a véleménynyilvánítás fejlesztése
- A több nézőpontú, mérlegelő gondolkodás fejlesztése
- A problémamegoldó szemlélet fejlesztése
- A rendszerezési képesség fejlesztése, a rendszerszemlélet alakítása
- Az élményalapú, tapasztalati tanulás elősegítése
- A társas együttműködés fejlesztése
- A digitális kompetencia fejlesztése
- A vállalkozás fogalmának értelmezése
- A vállalkozási formák, cégtípusok megismerése
- Az egyes cégtípusok, vállalati formák szerepe a gazdaságban
- Az üzleti terv fogalma, célja
- A vállalkozás mikro- és makrokörnyezeti tényezői
- A vállalkozás működési köre és környezete; A vállalkozások típusai; Vállalkozási terv; A vállalatok fajtái

FOGALMAK

jogi személy, vállalkozás, egyéni vállalkozó, gazdasági társaság, betéti társaság (bt.), korlátolt felelősségű társaság (kft.), részvénytársaság (rt.), zártkörű (zrt.) és nyilvános (nyrt.) részvénytársaság, startup, a vállalkozások mikro- és makrokörnyezete; vállalkozói kompetenciák, üzleti terv, pénzügyi tervezés, pénzügyi tudatosság, gazdasági-pénzügyi fenntarthatóság;

JAVASOLT TEVÉKENYSÉGEK

- Vázlat vagy egyéb grafikai szervező készítése a vállalkozások fajtáiról, a vállalatok típusairól
- Információgyűjtést követően egy vállalkozás üzleti tervének vizsgálata
- Vita: a kis- és középvállalkozások szerepe, gazdasági, társadalmi fontossága
- Szövegalkotás: vállalkozási ötletek, egy tetszőleges vállalkozás tervének bemutatása

6. ábra: Részlet az Állampolgári ismeretek (középszint, 12. évfolyam, alap óraszám) témaköréből (Oktatási Hivatal)

A felsőoktatásban az egyes – nem gazdasági irányultságú – szakok tantervében kevésbé érhetőek tetten a pénzügyi ismereteket terjesztő tárgyak, inkább választható, ún. szabad kreditként állnak a hallgatók rendelkezésére ezek az órák. Az Eszterházy Károly Egyetem (EKE), a Soproni Egyetem (SOE) és a Széchenyi István Egyetem (SZIE) *Pénzügyi kultúra, gazdálkodói kompetenciák fejlesztése a közoktatásban* címmel 2 féléves, pedagógus végzettségűeknek szóló szakmai továbbképzés indítására rendelkezik jogosultsággal.⁶³ A közgazdász-tanár-képzés,⁶⁴ illetve általában a gazdasági egyetemi képzés felelőssége vitathatatlan, erre így utal a nemzeti stratégia második cselekvési terve: „a gazdasági-pénzügyi felsőoktatásban részt vevő hallgatók bevonása nyújthat támogatást a nem közgazdász szakos oktatóknak, pedagógusoknak a pénzügyi ismeretek oktatásában. A megfelelő elméleti tudással rendelkező egyetemi hallgatók egy nyelvet beszélnek az általános- és középiskolás kortársaikkal, a fiatalok számára hiteles, közérthető formában tudják átadni a felelős pénzügyi magatartáshoz szükséges alapokat. Bevonásukra az egyetemek szakmai iránymutatása és a szaktanárok pedagógiai iránymutatása alapján kerülhet sor elsősorban a pénzügyi tudatosság témájú, tanórán kívüli programok megtartásában (pénzügyi szakkör, vetélkedők, tematikus hetek, nyári táborok).”⁶⁵

Több egyetemen – például a Budapesti Gazdasági Egyetemen (BGE), a Miskolci Egyetemen (ME), a Pécsi Tudományegyetemen (PTE) – hoztak létre FINTELLIGENCE Pénzügyi Oktatási Centrumot.⁶⁶ Számos felsőoktatási intézmény szervez előadás-sorozatokat hallgatóinak, ilyenek például az Eötvös Loránd Tudományegyetem (ELTE) Karrierközpontjának rendezvényei: *Tartsd kézben a pénzügyeidet (is)!, Ismerd meg pénzügyi személyiséged!* stb. címeikkel.⁶⁷ Ez is összhangban áll a cselekvési tervvel, miszerint „minden felsőoktatásból kikerülő diplomás rendelkezzen a tudatos pénzügyi döntések meghozatalához szükséges pénzügyi ismeretekkel és készségekkel.”⁶⁸ Végül pedig a felfelé építkezés jegyében említjük a vállalkozásfejlesztést, amit

⁶³ Oktatási Hivatal. FIRGráf: <https://firgraf.educatio.hu/prg/torzsadat.php?tabla=kepzeselem&idmezo=kepzeselemid&id=2769>

⁶⁴ Hollóné Kacsó Erzsébet – Csugány Julianna – Kádek István – Tánczos Tamás (2017): A gazdálkodási-pénzügyi kultúra fejlesztésére való felkészítés a közgazdász-tanár képzésben (az Eszterházy Károly Egyetem törekvései). In: Pál Zsolt (szerk.) *A pénzügyi kultúra aktuális kérdései, különös tekintettel a banki szolgáltatásokra*. Miskolc, A közgazdaságtani-módszertani képzés fejlesztéséért Alapítvány. 39–53. p. <https://gtk.uni-miskolc.hu/files/11368/aPKAK.pdf>

⁶⁵ Magyar Kormány (2020): i. m. 3. p.

⁶⁶ Budapesti Gazdasági Egyetem. Pénzügyi oktatóterem nyílt a Budapesti Gazdasági Egyetem Pénzügyi és Számviteli Karán. <https://uni-bge.hu/hu/hirek/pe-nzu-gyi-oktato-terem-nyi-lt-a-budapesti-gazdasa-gi-egyetem-pe-nzu-gyi-e-s-sza-mviteli-kara-n> Miskolci Egyetem. FINTELLIGENCE Pénzügyi Oktatási Centrumot adtak át a Miskolci Egyetemen. https://www.uni-miskolc.hu/hirek/1604/fintelligence_penzugyi_oktatasi_centrumot_adtak_at_a_miskolci_egyetemen Portfolio. Fintelligence központ nyílt a Pécsi Tudományegyetemen. <https://www.portfolio.hu/uzlet/20181108/fintelligence-kozpont-nyilt-a-pecsi-tudomanyegyetemen-303566>

⁶⁷ ELTE. Tartsd kézben a pénzügyeidet (is)! <https://www.elte.hu/content/tartsd-kezben-a-penzugyeidet-is.e.12589> ELTE. Ismerd meg pénzügyi személyiséged! <https://karrierkozpont.elte.hu/ismerd-meg-penzugyi-szemelyiseged>

⁶⁸ Magyar Kormány (2020): i. m. 4. p.

például az *ELTE Innovációs Központjának Alakítsd a problémát lehetőséggé!* kétalkalmas workshopja⁶⁹ és *Innovatív hallgatói ötletpályázata*⁷⁰ vagy az EKE *Vállalkozói kompetenciafejlesztés a gyakorlatban*⁷¹ szemináriuma ösztönöz.

KÖNYVTÁRI MINTAPROJEKTEK

Az Egyesült Államokban jelentős múlttal rendelkezik nemcsak az üzleti élet, hanem az állampolgárok pénzügyi boldogulásának támogatása is. Az első, nyilvános közkönyvtári üzleti információs részleg *John Cotton Dana* úttörő munkájának eredményeképpen 1904-ben nyílt meg Newarkban (New Jersey), de már ezt megelőzően is léteztek üzleti információs gyűjtemények a gazdasági felsőoktatási képzőhelyek könyvtáraiban.⁷²

Az amerikai könyvtárakról készített 2020. évi jelentés⁷³ több elemében is hangsúlyozza a könyvtáraknak az *oktatásban, az esélyegyenlőség biztosításában és a gazdasági élet támogatásában* stb. betöltött nélkülözhetetlen – ma már korántsem atipikus – szerepét. A tizenéveseknek szóló szolgáltatások megtervezésekor hivatkozik a *Világgazdasági Fórum (World Economic Forum)* 2016. évi szakértői anyagára, mely megállapítja, hogy az általános iskolába lépő gyermekek 65%-a ma még nem létező munkahelyeken fog dolgozni.⁷⁴ A *Pew Research Center* összeállítása kiemeli, hogy a jövő munkájához szükséges új készségekhez megfelelő digitális műveltségre van szükség.⁷⁵ A *digitális és a pénzügyi írástudás* tehát összefonódik, a tandem magától értetődő társfejlesztői – a legnagyobb kulturális intézményrendszer tagjaként – lehetnek a valamennyi településen, könyvtáráépületben, mobil szolgáltatásokkal vagy táveléréssel jelen lévő *könyvtárak*.

Az amerikai könyvtárak jelentős eredményekkel rendelkeznek a pénzügyi kultúra formálásában. Az *Amerikai Könyvtárosegyesület (American Library Association,*

⁶⁹ ELTE. Alakítsd a problémát lehetőséggé! <https://www.btk.elte.hu/content/alakitsd-a-problemat-lehetosegge.e.4511>

⁷⁰ ELTE. Innovatív Hallgatói Ötletpályázat 2020, <https://www.elte.hu/content/innovativ-hallgatoi-otletpalyazat-2020.t.20548>

⁷¹ EKE. Vállalkozz tudatosan kamarai segítséggel: <https://uni-eszterhazy.hu/hu/egyetem/egyetem/hirek-1048/c/vallalkozz-tudatosan-kamarai-segitseggel--8162>

⁷² Marco, Guy A. (2012): *The American Public Library Handbook*. Santa Barbara, CA, Libraries Unlimited. 426. p.

⁷³ ALA. State of America's Libraries Report (2020): <http://www.ala.org/news/state-americas-libraries-report-2020/issues-trends>

⁷⁴ World Economic Forum (2016): *The Future of Jobs Employment, Skills and Workforce Strategy for the Fourth Industrial Revolution. Global Challenge Insight Report*. Cologne, Geneva. 3. p. http://www3.weforum.org/docs/WEF_Future_of_Jobs.pdf

⁷⁵ Rainie, Lee – Anderson, Janna (2017): *The Future of Jobs and Jobs Training*. Washington, DC, Pew Research Center. https://www.pewresearch.org/internet/wp-content/uploads/sites/9/2017/05/PI_2017.05.03_Future-of-Job-Skills_FINAL.pdf

ALA) keretei között folytatja tevékenységét a *Reference and User Services Association (RUSA)*, azon belül a *Business Reference and Services Section (BRASS)*⁷⁶ és *Financial Interest Group*.⁷⁷ További ékes bizonyíték az ALA RUSA 2014-ben közzétett *Financial Literacy Education in Libraries* című útmutatója⁷⁸ és az ALA Library gondozásában elérhető *Financial Literacy in Public Libraries: a Guide for Building Collections* portálja.⁷⁹ A FINRA (Financial Industry Regulatory Authority) Investor Education Foundation szponzorálásával épülő, könyvtárosok állománygyarapítási és tájékoztató, valamint oktatási és partnerkapcsolati munkáját segítő, a nyilvános könyvtáraknak szóló, nyomtatott és elektronikus forrásokat egyaránt felölelő linkgyűjtemény témakörei: banki szolgáltatások, költségvetés-tervezés, fogyasztóvédelem és a csalások megelőzése, hitel és adósság, otthonteremtés, családi pénzügyek, pénzügyi műveltség gyermekeknek, továbbtanulás finanszírozása, személyi pénzügyi tervezés, személyazonosság-lopás, biztosítás, befektetés, pénzügyi nehézségek kezelése, ingatlan, nyugdíjazás, megtakarítás és költés, adók, tinédzserek pénzügyei.

Az USA-ban jól szervezett országos könyvtári ALA-projektek szolgálják a tudatos pénzügyi döntéseket, a korosztályi és földrajzi tekintetben egyaránt a lehető legszélesebb kört megszólítva.

A *Smart Money Week* a *Global Money Week* részeként a chicagói *Federal Reserve Bank* koordinálásával zajló oktatási akcióprogram, mely 2019-ben 45 államban 4.000 eseményével 152.000 emberhez ért el. Jelentősége azért kiemelendő, mert a rendezvények egyik kiemelt partnere az ALA, eseményhelyszínt több esetben az amerikai közkönyvtárak biztosítottak. 2019 legnépszerűbb témakörei a gyermekeket, valamint a tinédzsereket célozták.⁸⁰

A *Smart Investing@Your Library* komplex nemzeti hatókörű, ALA és *FINRA (Financial Industry Regulatory Authority)*⁸¹ partnerségű, 2007 óta futó könyvtári innovációs program számos eleme (7a. és 7b. ábra) érinti a gyermekek és a fiatalok korszerű pénzügyi felkészültségének előmozdítását. Könyvtárosoknak készített komplex támogató portálja hat területen fejt ki tevékenységét:

1. iránymutatások és segédletek a szolgáltatások kialakításához, a partnerkapcsolatok kiépítéséhez, a marketinghez, az értékeléshez;
2. modellprogramok közzététele;

⁷⁶ ALA. RUSA. Business Reference And Services Section (BRASS): <http://www.ala.org/rusa/sections/brass>

⁷⁷ ALA. RUSA Interest Group: Financial Literacy: <https://connect.ala.org/rusa/communities/community-home?CommunityKey=307cebd5-715a-4f4f-9880-7b669e679b36>

⁷⁸ ALA (2014): *Financial Literacy Education in Libraries: Guidelines and Best Practices for Service*. Chicago, IL. http://www.ala.org/rusa/sites/ala.org.rusa/files/content/FLEGuidelines_Final_September_2014.pdf

⁷⁹ ALA. Financial Literacy in Public Libraries: a Guide for Building Collections: <https://libguides.ala.org/finra-ore/personalfinance>

⁸⁰ Federal Reserve Bank of Chicago (2019): *Money Smart Week. 2019 Annual Report*. Chicago, IL. [https://www.moneysmartweek.org/~media/publications/msw-annual-report/2019-money-smart-week-annual-report.pdf?la=en](https://www.moneysmartweek.org/~/media/publications/msw-annual-report/2019-money-smart-week-annual-report.pdf?la=en)

⁸¹ Financial Industry Regulatory Authority (FINRA): <https://www.finra.org>

smartinvesting @your library Program Design Model Programs Reliable Content Staff Training Grants Thinking Money for Kids

Program Design

Discover proven library-led program models that meet the growing demand for financial literacy education.

Explore how an active learning approach and flexible framework attract audiences of all ages and economic circumstances.

Choose from these topics to learn how to launch your program:

- starting points
- guidelines for program delivery
- building partnerships
- marketing
- evaluation



News: ALA and the FINRA Foundation have released a collection of free online games to teach children basic financial skills related to earning, saving, and spending money. Play now and share them with your patrons!

Smart investing@your library® is sponsored by a partnership between ALA and the FINRA Foundation. **ALA** American Library Association **FINRA** Financial Literacy Foundation

smartinvesting @your library Program Design Model Programs Reliable Content Staff Training **Grants** Thinking Money for Kids

Grants

Grant applications are accepted on an invitation basis. Contact Robert Ganem at the FINRA Foundation, Robert.Ganem@finra.org for information.

The table here, containing participants back to 2007, appears in reverse-chronological order. You can sort them in ascending or descending order through all columns by clicking the column header. The triangle by each library's name shows its grant project summary



News: ALA and the FINRA Foundation have released a collection of free online games to teach children basic financial skills related to earning, saving, and spending money. Play now and share them with your patrons!

Smart investing@your library® is sponsored by a partnership between ALA and the FINRA Foundation. **ALA** American Library Association **FINRA** Financial Literacy Foundation

7a. és 7b. ábra: Smart Investing@Your Library – részletek a honlapról (Forrás: <https://smartinvesting.ala.org/project-stages-2> és <https://smartinvesting.ala.org/grants>)

3. információforrások gyűjtése;
4. képzések;
5. FINRA kiválósági támogatás, programfinanszírozás;
6. *Thinking Money for Kids*.⁸²

A 7–11 éves korosztályt és a szülőket megszólító *Thinking Money for Kids* utazó kiállítás (8. ábra) 2019 és 2021 között az eredeti tervek szerint 50 amerikai közönyvtárba jut el, 1.000 négyzetméteren, egyenként 6 hetes időtartamra. A professzionális szakmai-logisztikai feladatot⁸³ az ALA koordinálja. Előfutára a 2016 és 2018 közötti, tizenéveseket vonzó *Thinking Money* volt. A részt vevő könyvtárak egyenként 1.000 amerikai dollárt kapnak a FINRA-tól a kapcsolódó nyilvános programok megvalósítására, amelyek nem lehetnek a partnereket előnyben részesítő, kereskedelmi jellegűek. Minden résztvevőnek – a helyi közösségi és civil szervezetekkel együttműködve – minimálisan négy eseményt szükséges lebonyolítania. Ki-kí a saját elképzeléseit is formába öntheti, de inspirálódásra modellprogramok is szolgálnak: pénzügyekkel kapcsolatos filmek vetítése és megvitatása; pénzügyekkel összefüggő olvasmányok ajánlása nyárra; étkezések megtervezése élelmiszerbolti vásárlással összekötve stb. A koronavírus-járvány jelentősen hátráltatja a megvalósítást, a 2019-ben és a 2020 elején zajlott programokról találhatunk beszámolókat, illetve tekinthetünk meg fotókat és videókat, ahogy a 10. ábrán a *Schaumburg Township District Library* példája is mutatja: „*You have 3 more weeks to check out the fantastic Thinking Money for Kids exhibit at our Library. Help your kids learn about spending, saving and budgeting with hands-on activities that make understanding money fun.*”⁸⁴

A *Thinking Money for Kids* könyvtáraknak szóló támogató back-office tartalmi – akár egy franchise-rendszeréé – bőségesek és adaptálásra érdemesek:

- általános információk (kapcsolattartás, levelezőlista, elszámolható költségek, biztonság, biztosítás, fogyatékkal élők);
- logisztika (útvonal ütemterv, ellenőrző lista, szállítás, telepítés – 9. ábra,⁸⁵ állapotjelentés);
- programok (követelmények, modellprogramok segédanyagai, programötletek fiataloknak és felnőtteknek, megbízható információforrások, olvasmánylisták, videótartalmak, webhelyek, játékok);
- pr (arculati szabályok, irányelvek, logók, promóciós anyagok);
- további források (tematikus linkgyűjtemény).

⁸² ALA. *Thinking Money for Kids*: <http://www.ala.org/tools/programming/thinking-money-kids>

⁸³ ALA. *Thinking Money for Kids*. Traveling exhibit Packing list. Setup guide: <http://www.ala.org/tools/sites/ala.org.tools/files/content/Thinking%20Money%20for%20Kids%20Setup%20Guide.pdf>

⁸⁴ Schaumburg Township District Library. *Thinking Money for Kids*: <https://ms-my.facebook.com/schaumlib/videos/876726982747244>

⁸⁵ ALA. *Thinking Money for Kids*. Dimensioned plan: <http://www.ala.org/tools/sites/ala.org.tools/files/content/TM4K%20dimensioned%20plan.pdf>

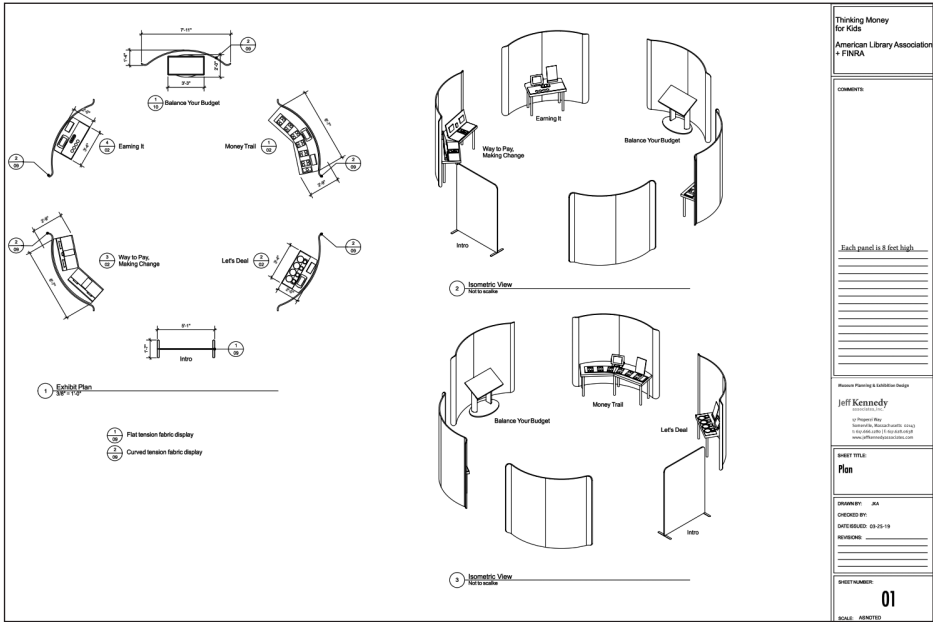

8. ábra: Thinking Money for Kids berendezési terve (Forrás: <http://www.ala.org/tools/sites/ala.org.tools/files/content/TM4K%20dimensioned%20plan.pdf>)



9. ábra: Thinking Money for Kids vizuális kommunikációs eszköz – Facebookra optimalizált grafika (Forrás: http://www.ala.org/tools/sites/ala.org.tools/files/content/TM-FB-cover_0.jpg)



10. ábra: Thinking Money for Kids – pillanatkép a Schaumburg Township District Library Facebook-videójából (Forrás: <https://ms-my.facebook.com/schaumblib/videos/876726982747244>)

A projekt a koronavírus által előidézett korlátozások idején ingyenesen elérhető *webes játéka*⁸⁶ a háztartások gazdálkodása köré rendezi gyerekeknek szóló mondanivalóját, akik:

- Grace, Emma és Kenji útját kísérhetik nyomon annak szemléltetésére, hogy gyerekkori érdeklődésük hogyan válhat sikeres karrierré és a társadalmat segítő önkéntességgé (Earning It).
- Havi költségvetési keretben gazdálkodhatnak, dönthetnek az alapvető szükségletek kielégítéséről, és kicsit kényeztethetik is magukat ezzel-azzal (Balance My Budget).
- 500 amerikai dollárt tartalmazó bankszámla birtokában döntéseket hozhatnak bevételeikről és kiadásairól (Money Trail).
- Piaci körülmények között az árucserre és a pénz szerepét ismerhetik meg a vásárlók és az eladók szemszögéből (Let's Deal).

Az USA temérdek könyvtárának elemezhetnénk pénzügyi kultúráját fejlesztő, kiforrott törekvéseit. Aláhúzzuk, hogy a szolgáltatások nyújtása nem működhetne külső partnerek – a már említett FINRA vagy a SCORE Association,⁸⁷ valamint az SBDC-k (Small Business Development Centers)⁸⁸ és a Consumer Financial

⁸⁶ ALA. Thinking Money for Kids [game]: <http://tm4k.ala.org>

⁸⁷ SCORE Association: <https://www.score.org>

⁸⁸ America's SBDC: <https://americassbdc.org>

*Protection Bureau (CFPB)*⁸⁹ – bevonása nélkül, hiszen a könyvtárak megfelelő pénzügyi-üzleti szakértelemmel nem rendelkeznek. Közösségi térként hiteles, *befogadó helyszínt*, infrastruktúrát és nem utolsósorban – gyűjteményük révén – megbízható, ingyenes tartalmakat biztosítanak a segítségre szorulóknak.

Az eddigiekben a közkönyvtári szférából vettük a bevált megoldásokat. Európából egy nemzeti könyvtár, a világ egyik legnagyobb gyűjteménye, a *The British Library Business & IP Centre (BIPC)*⁹⁰ Network brit hálózatára irányítjuk rá a figyelmet. Londoni központja mellett 15 egysége található szerte az angol könyvtárakban. A kimerítő közösségi vállalkozásorientációs tartalmai révén a pénzügyi tudatosságot is széles körben fejlesztő, főként a *J. P. Morgan* globális pénzügyi cég és az *Arts Council England*, de több más szervezet (pl. *Mintel*) anyagi dotációjával virágzó, londoni központú *Innovating for Growth* támogató program három pillére:

1. *Start-up – Scaling up? Grow with us* (12 órás interaktív workshopok kezdő vállalkozóknak);
2. *Start-ups in London Libraries* (10 londoni kerületet lefedő start-up támogató hálózat);
3. *Scale-up – Are you ready? Let's start up* (2012 óta 540 működő kisvállalkozás egyenként 3 hónap időtartamú, személyre szabott mentorálása).

A nemzeti könyvtár épülete, részlegei a COVID–19 idején virtuálisan látogathatók, a köznevelésben tanulókat (3–6 éves és 7–13 éves szegmentációban) ismertetik meg a British Library szolgáltatásaival.⁹¹ Témánk szempontjából a *startupok* felkarolása miatt is említhetjük, ugyanis a jellemzően fiatalabb, tőkével nem, de kreatív ötletekkel viszont rendelkező korosztályt leginkább a vállalkozások indításának pénzügyi és/vagy szakértői támogatása vonzhatja a könyvtárba: különféle képzési, tanácsadási, forrásszerzési és inkubációs vagy akár üzleti partnerkeresési lehetőségekkel találkozhat már tinédzserkorban. Az ingyenes szolgáltatások a *European Regional Development Fund* finanszírozásában valósulhatnak meg. Ma még kérdés, hogy a brexit milyen módon érinti az oktatási-mentorálási témakörű, kivételes nemzeti könyvtári innovációt.

A pénzügyi műveltség, illetve az arra épülő vállalkozásfejlesztés könyvtári edukációjára természetesen nem csak amerikai és európai jó gyakorlatokat lehet és kell felvonultatni. Más földrészt tekintve például az ázsiai *Shanghai Library (Institute of Scientific and Technical Information of Shanghai)* is kialakította *Innovation Space Industry Information Library* divízióját, amelynek professzionális oktatási terei változatos formákban segítik a gazdasági fejlődést.

Magyarországon az *Informatikai és Könyvtári Szövetség (IKSZ)* által koordinált *Országos Könyvtári Napok (OKN)* vagy más, országos hatókörű rendezvények

⁸⁹ Consumer Financial Protection Bureau (CFPB): <https://www.consumerfinance.gov>

⁹⁰ The British Library Business & IP Centre (BIPC): <https://www.bl.uk/business-and-ip-centre>

⁹¹ The British Library. Living Knowledge, Real Research Primary – digital activities: <https://www.bl.uk/events/living-knowledge-real-research-primary-digital-learning-materials> The British Library. Virtual visit for Secondary schools: <https://www.bl.uk/events/virtual-visit-resource-for-secondary-schools>

tematikájában marginálisan érhetőek tetten a pénzügyi műveltségre, netán a vállalkozásfejlesztésre irányuló elemek. A *Magyar Könyvtárosok Egyesületének (MKE)* és a *Könyvtárostanárok Egyesületének (KTE)* nyilvános tartalmaiban egyelőre kevéssé találtuk nyomát hasonló aktivitásnak. Elemzésünkkel ennek megváltoztatásához is szeretnénk segítő kezet nyújtani, és persze felszínre hozni az esetlegesen a figyelmünket elkerülő hazai jó gyakorlatokat is.

KÖNYVTÁROSOK KÉPZÉSE

A szolgáltatások kialakítása és működtetése oktatási és tudományos háttér nélkül nem lehetséges. Az üzleti információs kompetenciafejlesztésnek a felsőfokú könyvtárosképzésben jelentékeny nemzetközi szakirodalma és curriculum-gyakorlata van.⁹² Az ALA friss, 2020-ban megjelentetett *Rainy Day Ready. Financial Literacy Programs and Tools* című könyve⁹³ oktatási segédanyagként is felhasználható, modellprogramjai között helyet kaptak a gyermekeknek és tinédzsereknek szólók is. Ugyanígy irányadó lehet a 2016-os *The Library's Role in Supporting Financial Literacy for Patrons* című, ugyancsak amerikai összeállítás.⁹⁴ Iskolarendszeren kívül az ALA RUSA BRASS *Business Reference 101 (BizRef 101)* háromhetes posztgraduális tanfolyami képzést kínált 2020 őszén.⁹⁵

Magyarországon a rendszerváltás utáni biztató indulást követően a megtorpanás évei következtek mind az üzleti információs könyvtári szolgáltatások,⁹⁶ mind a képzés⁹⁷ tekintetében. A képzőintézmények közül manapság az *ELTE Bölcsészettudományi Karának Könyvtár- és Információtudományi Intézete* kezeli prioritásként a gazdasági és jogi ismeretek, a pénzügyi tudatosság, a vállalkozásfejlesztés témaköreinek oktatását-kutatását. A hatályos (2020/2021. tanév) hálótervében⁹⁸ megjelenő, tisztán a témakörre fókuszáló kurzusokat a 2. táblázat mutatja. A jelenleg átalakítás

⁹² Pl.: Liu, Lewis-Guodo – Allen, Bryce (2001): Business Librarians: Their Education and Training. *College & Research Libraries*. 62. 6. 555–563. p. <https://doi.org/10.5860/crl.62.6.555>
White, Gary W. (2005): Business Information Courses in LIS Programs. *Journal of Business & Finance Librarianship*. 10. 2. 3–15. p. https://doi.org/10.1300/J109v10n02_02

⁹³ Welch, Melanie – Hogan, Patrick (Ed. by) (2020). *Rainy Day Ready. Financial Literacy Programs and Tools*. Chicago, IL, ALA Editions.

⁹⁴ Smallwood, Carol (szerk., 2016). *The Library's Role in Supporting Financial Literacy for Patrons*. Lanham, MD, Rowman & Littlefield.

⁹⁵ ALA RUSA Business Reference 101 – Fall 2020, <http://www.ala.org/rusa/business-reference-101-fall-2020>

⁹⁶ Kiszl Péter (2004). Hogyan tovább? Üzleti információs szolgáltatás a magyarországi könyvtárakban. *Tudományos és Műszaki Tájékoztatás*. 51. 9. 371–378. p. <https://tmt.omikk.bme.hu/tmt/article/view/1578>

⁹⁷ Kiszl Péter (2004): Business – informatikus könyvtáros hallgatóknak. A vállalkozói, üzleti információ oktatása a felsőfokú könyvtárosképzésben. *Tudományos és Műszaki Tájékoztatás*. 51. 11. 484–494. p. <https://tmt.omikk.bme.hu/tmt/article/view/1656/2401>

⁹⁸ ELTE BTK Könyvár- és Információtudományi Intézet. Oktatás: <http://lis.elte.hu/OKTATAS>

alatt álló *könyvtárostánár-képzés* szakterületi ismereteiben megjelenő *kultúra- és információ-gazdaságtanba* reményeink szerint bele fog tartozni a pénzügyi képességfejlesztés is, de a kötelező *Speciálkollégium* mellett a mesterszak utáni rövid ciklusú tanárképzés⁹⁹ hallgatói már jelentős előtanulmányokkal fognak rendelkezni.

2. táblázat: Pénzügyi tudatosságot fejlesztő tantárgyi kínálat az ELTE BTK könyvtárosképzéseiben (2020/2021. tanév)

<i>informatikus könyvtáros alapképzés (6 félév)</i>	<i>könyvtártudomány mesterképzés (4 félév)</i>	<i>könyvtárostánár osztatlan tanárképzés (10 és 11 félév)</i>
Gazdasági, vállalkozói, jogi alapismeretek*	Gazdasági ismeretek**	Speciálkollégium 1.**
Üzleti információ 1.*	Piacgazdaság és könyvtárügy az információs társadalomban**	
Üzleti információ 2.*	Üzleti információ és pénzügyi kultúra***	
Üzleti kommunikáció*	Forrásszerzési, pályázatkészítési műhelymunka***	
Gazdasági szakirodalmi információ*		
Üzleti levelezés, helyesírás*		

* információ- és tudásmenedzsment specializáció, kötelező

** kötelező törzstárgy

*** szabadon választható szakmaspecifikus tárgy

ÖSSZEZÉS

A *koronavírus-járvány* gyökeresen megváltoztatta a világot, technológiai innovációkra gyakorolt hatása minden eddiginél katalizálóbb, azonban gazdasági-társadalmi hatásai ma még beláthatatlanok. Ami kétségtelen, hogy 2020-tól a digitális eszközök valamennyi korosztály számára nélkülözhetetlenné váltak a mindennapokban, a hálózaton igénybe vehető szolgáltatások soha nem látott mértékben felértékelődtek mind a magánéletben, mind a munkavégzés során. A könyvtár *ingyenesen* nyújtott,

⁹⁹ 2021-től a diszciplináris mesterképzéssel (könyvtártudomány) párhuzamosan is végezhető a 2 féléves tanári (könyvtárostánár) mesterszak. Bővebben ld.: Oktatási Hivatal Felsőoktatási elnökhelyettes FNYF/1549-1/2020. iktatószámú tájékoztatása: https://www.oktatas.hu/pub_bin/dload/felsooktatasi/tajekoztatatas/Korlevel_parh_tanarkepz.pdf

közpénzből finanszírozott oktatástámogató (és szociális) szerepe is megerősödött megannyi funkciója közül.¹⁰⁰

A fiatalok információs műveltségének fejlesztése szorosan összefügg a digitális eszközökhöz való hozzáféréssel és az értő használatukat biztosító megfelelő kompetenciaszinttel – a piacgazdasági ismeretek befogadása és alkalmazása után végső soron a *pénzügyi tudatossággal*. A könyvtárak köznevelést és felsőoktatást, de a szülői minták és a háztartási együttélés révén a családokat is támogató, a *pénzügyi sérülékenység csökkentése* révén az esélyegyenlőséget és a fenntartható fejlődést középpontba helyező ernyőszerepének ki kell terjednie a lakosság lehető legszélesebb körének digitális pénzügyi edukációjára, amire azután magabiztosan tervezhetők a *vállalkozásfejlesztési* akciók. Tanulmányunkban a gyermekeket és fiatalokat megszólító, általános spektrumú, majd *könyvtárakra szabott nemformális*, többségében *játékos, élményalapú oktatási modellprogramokra* irányítottuk rá a szakma figyelmét. Meggyőződésünk, hogy az általunk elemzett *hibrid és digitális nevelési*, illetve *közösségi projektek* helyi sajátosságokhoz igazított adaptálása a magyarországi iskolai- és közkönyvtárak számára mérföldkövet jelenthet. Általuk ugyanis lehetőség nyílhat társadalmi hasznosságuk akár számszerűsíthető bizonyítására, de eddig jórészt háttérbe szorult kiegészítő szakmai – gazdasági vagy menedzsment – ismeretek elsajátítására is. Becsöngettek: 2022-ben a fiatalok pénzügyi tudását mérő nemzetközi PISA-felmérésben Magyarország először fog részt venni.

¹⁰⁰ Kiszl Péter (2017): Ki viszi át...? A könyvtárak társadalmi felelősségvállalása a digitális korban. *Tudományos és Műszaki Tájékoztató*. 64. 1. 1–23. p. <https://tmt.omikk.bme.hu/tmt/article/view/774> OSZK Könyvtári Intézet: Koronavírus és a könyvtárak, 2020 őszétől – a beszámoló folyamatosan frissül!

