

Wettstein, D. (2021): Lightyears away (Fényév távolság) *Metszet*, Vol 12, No 5 (2021), pp 44-49, DOI: <https://doi.org/10.33268/Met.2021.5.4>
 Received: 30 August 2021
 Accepted: 1 September 2021
 Published: 14 October 2021
 Abstract: Roof conversion, Noueilles, France; Architect: Bureau Architecture Sans Titre (BAST)
 Somewhere between the heavens and earth attic spaces are found. These spaces are often subject of contrived memories reflecting the past or idealized as a nostalgic spectacle. This conversion succeeds through the act of doing as little as possible, minimalism, as an act of restraint not style. Accessed via a well conceived stair reveals a windowless space which gains natural light via chimneys reworked as lightwells into a single volume roof space which has simply been tidied up. Nothing more, nothing less.



- 01 A fénykürtök a környékre jellemző, szimmetrikus kéményelemek formáját követik
- 02 A mozgatható padlásfeljáró teremt kapcsolatot a lakótér és a padlástér között
- 03 A padlástérbe nyíló zárt lépcsőtér



FÉNYÉV TÁVOLSÁG

PADLÁSÁTALAKÍTÁS NOUEILLES-BAN | FRANCIAORSZÁG

ÉPÍTÉSZ | ARCHITECT
Bureau Architectures Sans Titre (BAST)

FOTÓ | PHOTO
 BAST

SZERZŐ | AUTHOR
 Wettstein Domonkos

—„Ég és föld között itt áll a padlás” – egy hely, amely a Presser–Sztevanovity párost a magyar popörtörténet varázslatos alkotására inspirálta. Egy hely, ahol elfeledett tárgyaink, emlékeink várják sorsuk beteljesülését. Az építészet steril perfekcionizmusa mintha nehezen tudna mit kezdeni ezekkel a dohos, romos, ám mégis különös atmoszférájú terekkel. A történeti épületek rutinszerű tetőtér-beépítései közt szokatlan, hogy a hely titokzatos, félhomályos karakterét megőrizték, és csak minimális átalakításokkal varázsoljanak életet a tetszhalott térbe. A francia Noueilles-ban, egy vidéki kúria tetőterében azonban különös megoldást keresett a környék fiatal építészeiből szerveződő BAST építészcsoport. Pragmatikus beavatkozásuk az építészetről alkotott antielitista felfogásukat tükrözi.

08

—Az európai új generációt képviselő iroda távol tartja magát az építészet reprezentatív önértelmezésétől. Nem készítenek hagyományos értelemben vett tervek, az alkotás folyamatát a helyszínnel való intenzív kölcsönhatásként értelmezik. Távol tartják maguktól a szimbolikus jelentésrétegeket és fecsegő formai nyelvezetet, elsősorban a hely atmoszféráját próbálják meg egyszerű és logikus eszközökkel kibontani. Az atmoszféra fogalmának megjelenése és ez a „hallgatólag építészet” egyáltalán nem új keletű a közelmúlt építészetében. Peter Zumthor *Atmospheres* [1] című könyve és alkotói munkássága már rámutatott az építészeti formálás autonóm mélységeire. Itt azonban egy új generáció teljesen más attitűdje fogalmazódik meg. Ez a minimalizmus nem az elit minimalizmusa, amely az anyagi minőségek, technológiák és erőforrások maximumát kívánja meg.

—A fiatal francia építészekből szerveződő BAST (Bureau Architectures Sans Titre) építésziroda nevének jelentése „Névtelen Építésziroda”. A formációt 2013-ban alapították Toulouse-ban. Az alapítók, Louis Leger (1989), Laurent Didier (1984) és Mathieu Le Ny (1983) a toulouse-i építésziskolákban végeztek a kétezres évek végén. A három alapító ma már két további partnerrel, Jean-Baptiste Friot-val és Yann Chereau-val dolgozik együtt. Általában egy-egy feladaton kettesével dolgoznak, folyamatosan változó felállásban, ezzel is frissen tartva és inspirálva egymást a leoptimalisabb megoldások megtalálásában. Működésük eltér az utóbbi időben ismét a figyelem középpontjába kerülő kortárs francia építészet fősodrától. [2], [3] Ugyanakkor sajátos módszertanuk eredményességét mutatja, hogy egy kisebb iskolakiegészítésük a 2019-es év Mies van der Rohe-díjas alkotásai közé is bekerült. [4]

—A névtelen irodát alkotó fiatalok munkásságukban egy „anonim” módszert követnek. [5] Az első projektjeiket más francia pályakezdő irodákhoz hasonlóan elsősorban barátoknak és ismerősök felkérésére készítették. Feladataik megoldása során a helyre és a feladatra fókuszálnak, nem készítenek részletes rajzokat. Ahogy kissé provokatívan megfogalmazzák, számukra „egy Excel tábla is alkalmas lenne” gondolataik rendezésére. [6] Munkamódszerükre jellemző, hogy mindent közösen csinálnak. A tagok között nincs munkamegosztás vagy specializáció, minden folyamatban közösen vesznek részt.



04

- 04 A belső térstruktúrát a történeti ácsszerkezet és a fénykürtökből kiszóródó fény tagolja
- 05 A fény indirekt kezelésével a padlástér eredeti atmoszféráját idézik meg

—A névtelenség és a dolgok megnevezésének kerülése a műleírásaikban is megjelenik. Már ha azt a néhány szavas felsorolást szövegszerű leírásként lehet értelmezni. Sokkal inkább anyagmegnevezések, helyzetek felsorolása, ami a végiggondolás és elkészítés technológiai sorrendjeként jelenik meg. Hiányoznak a szósorozatokat jelentést adó igék, cselekmények. Ugyanakkor ezek a szövegek mégis pontosan visszaadják azt az eseménytelen szemléletmódot, amely a szikár, tárgyyszerű és jelentés nélküli beavatkozásokra összpontosít. A noueilles-i padlástérhez készített műleírásuk is az alábbi szókapcsolatokból ismétlődik felsorolásszerűen, mintha csak egy folyamat ismétlődő fázisait mantráznák: „fagyapot, túlélőtakaró, cink, rétegelt lemez _ fagyapot, túlélőtakaró, cink, rétegelt lemez”.

—A francia Noueilles települése Toulouse-tól délre, Haute-Garonne megyében található. A mindössze közel 400 fős község az országos főútvonalak metszéspontjában áll. Bár a település lélekszáma nem nagy, településképe a kétszintes történeti épületekkel mégis urbanus karaktert mutat. Az olyan jellegzetes formaelemek, mint a kompakt tömegforma, az alacsony hajlású tető vagy a külső oldalon szimmetrikusan kiemelkedő tetőfelépítmények ismétlődő motívumként jelennek meg a házakon. A város peremén álló kúria is ezeket a motívumokat ismétli meg, igaz, az épület léptéke, részleteinek kidolgozottsága reprezentatívabb megjelenést sugároz. Ezt az előkelő helyzetet erősíti az épület környezete is. A település szövetétől elszakadva, parkosított kertben önálló életet él a ház. A patak mellett elterülő tágas kertet vastag kőfalazat veszi körbe. Az épület állaga külsőleg meg lehetőségen rossz, a homlokzati vakolatarchitektúra az idők során láthatóan megkopott. Mindez azonban csak erősíti a hely varázslatos karakterét.

01



05

Nem akarták kipreparálni a múlt emlékeit, vagy egy idealizált nosztalgikus látványt előállítani

—A BAST iroda is ebbe a különös atmoszférába helyezkedett bele, amikor megbízást kapott a tetőtér beépítésére. Nem akarták kipreparálni a múlt emlékeit, vagy egy idealizált nosztalgikus látványt előállítani. A beavatkozásuk mindössze három elemből áll. Egy leengedhető padlásfeljáró lépcsőből, négy fénykürtökből és egy ácsszerkezetre szerelt mosdótáblából. A tetőtérből egyik irányba sem lehet kilátni, nem nyitottak ablakot.

A kéményfelépítményeket továbbépítő fénykürtök megszűrik a közvetlen fényt, ezáltal a padlástér atmoszférájára jellemző fényhatások jelennek meg. A tetőtér többi elemét kvázi érintetlenül hagyták. A tervezési folyamat valójában egy expedíció, ahol a padlástér titokzatos helyeiben rejlő lehetőségeket fedezik fel részletről részletre.

—De lehet-e ideák, előzetes tervek, képek nélkül építeni? Szétválasztható-e az idealizált tervezés és a pragmatikus cselekvés folyamata? A BAST építésziroda alapállása épp erre a paradoxonra épül. Előzetes tervezés, képalkotás helyett a cselekvésre összpontosítanak. Prekonceptiók helyett a helyszínen, a feladattal folyamatos iterációban hozzák meg döntéseiket lépésről lépésre. Alkotásaik épp ezért nyílt végű folyamatokként értelmezhetőek, ahol a végeredmény nem egy lezárt, kompakt, ezáltal szükségszerűen idealizált összkép, hanem egyfajta behelyezkedés a világ tér-idő relációjába: az „itt és most” pillanatnyi cselekvési terébe. Nem abszolút ideákat, hanem térben és időben relatív megoldásokat keresnek. Rész és egész viszonyában, felvállalva az emberi látásmód töredékességét, a részletek felől közelítenek valamiféle nyitott összképhez, egy folyamatszerű teljességélményhez.

—Ez az új, kritikai látásmódot képviselő európai generáció olyan sikeres formációkból építkezik, mint a párizsi székhelyű Bruther építészpáros, a 2019 óta már külön utakon járó belga De Vylder – Vinck – Taillieu hármas vagy a barcelonai H Arquitectes. [7] Ez az antielitista alapállás leginkább a korábbi generációk idealista építészeti felfogásához viszonyítva rajzolódik ki. Bár az atmoszféra és a hely Peter Zumthor számára is esszenciális alapelemek a koncepcióalkotásban, mégis az új generáció teljesen más módszerrel közelíti meg ezeket. Zumthor elitizmusa leginkább a feladatvállalás tekintetében jelenik meg. Míg a műtermében egy-egy feladattal akár 5-8 évet is kísérletezik, lényegi alapelemekre redukálva azt a belső képet, ami a feladat kapcsán

02
04
05
06
08

09



06



07



08

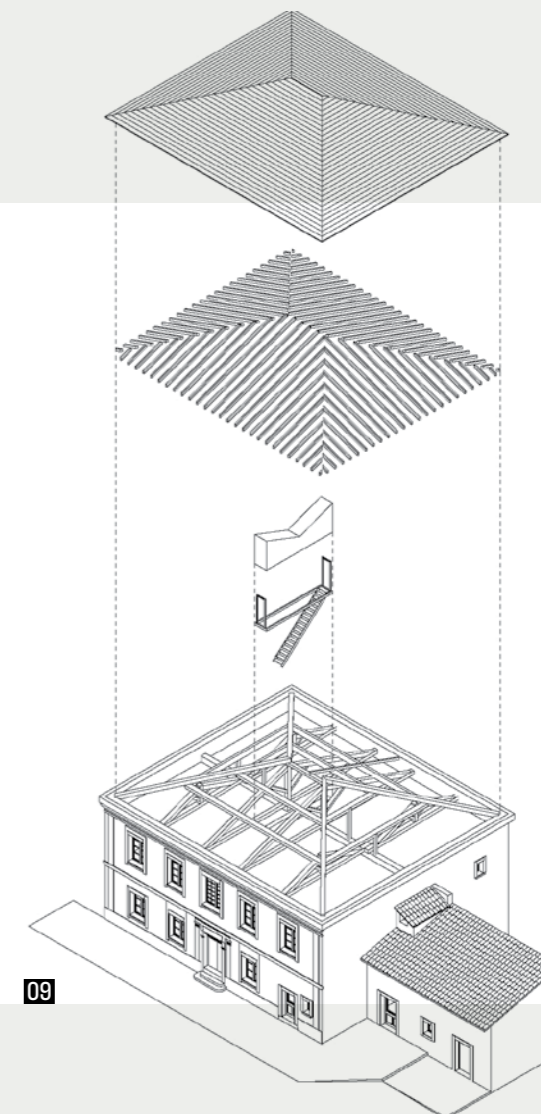

09

- 06 A kéményekhez idomuló fénykürtő csak indirekt fényt enged be a padlástérbe
- 07 A formaképzés hajtóereje az alkotók kísérletező, pragmatikus megoldáskeresése
- 08 Az ácsszerkezet szerepének átértelmezésével találták meg a mosdótál helyét
- 09 A konstrukció axonometriája

megfogalmazódik számára, addig a fiatal építészirodáknek ez a luxusnak számító műtermi idő érdektelen. A BAST tagjai az irodai gondolkodást a lehető legminimálisabbra szabják, és a helyszíni cselekvés során a praktikum spontán inspirációjával keresik a beavatkozás lehetőségeit.

__Látásmódjuk talán leginkább Joseph Beuys német performanszművész kritikai alkotásaihoz hasonlítható. Beuys a hetvenes–nyolcvanas években a hétköznapi anyagok, talált helyzetek átértelmezésével kísérletezett. Alkotásait „társadalmi plasztikaként” jelölte meg, feloldva a köznapi és a művészeti helyzetek között. [8] Célja a művészet fogalmának kiterjesztése volt a köznapi jelenségekre, épp ezért olyan, a modern életvitelből származó anyagokat telített újabb és újabb jelentésekkel, mint a zsír, a filc, a méz, az ólom és a vas. Ha a BAST építésziroda anyagválasztásait és anyagmegnevezéseket felsoroló műleírásait nézzük, a beuysi gondolatokhoz hasonló alkotói stratégiák rajzolódnak ki. Mégis az anyagszerűsége túl sokkal inkább az alkotás performanszjellege az, ami összeköti őket. Beuys és az építészet kölcsönhatása ugyanakkor nem új keletű. A sztárépítész Herzog de Meuron páros számára meghatározó élmény volt a bázeli fesztiválon való találkozásuk a performanszművészettel. [9] Bár Herzogék kifejezetten az elit építészet státuszát élvezik, népszerűségük és potens megbízói körük ellenére deklarálta a kívülről: a beuysi művészetfelfogást követve ironikus alkotásaikkal folyamatosan kiforgatják az aktuális trendeket. [10] Ez akár a generációk közti kapcsolatokat is kijelölheti, bár a sztárépítészek pozíciói és az új generáció lehetőségei fényévekre vannak egymástól. Ahogy innen nézve a nouilles-i padlás is „fényév távolság”...

07

ÉPÍTÉS: BAST - Louis Leger, Laurent Didier, Mathieu Le Ny, Jean-Baptiste Friot, Yann Chereau (Bureau Architectures Sans Titre)

IRODALOM / REFERENCES

- [1] Zumthor, Peter: *Atmospheres: Architectural Environments, Surrounding Objects*, Birkhäuser, Basel 2006.
- [2] Giustra, Martina: „141 Haussmann égére nyíló tető - G141 Haussmann Sky Roof: Office building, Paris, France” *Metszet*, Vol 12, No 1, (2021), pp 22-27.
- [3] Csanády, Pál: „A lelkiismeret luxusa - The Luxury of Conscience” *Metszet*, Vol 12, No 2 (2021), pp 20-25.
- [4] Csanády, Pál: „Az ideai Mies van der Rohe-díj tanulságai: Toronyház-renováció, Grand Parc, Bordeaux” *Metszet*, Vol 10, No 4 (2019), pp 28-31.
- [5] BAST - Hands in the mud, hozzáférhető: <<https://www.newgenerationsweb.com/agencies/bast/>> [utolsó belépés: 2021-08-21].
- [6] „Ajap 2018-as díjazottak, Bast”, in Cité de l'architecture et du patrimoine [honlap], hozzáférhető: <<https://www.citedelarchitecture.fr/fr/article/bast-bureau-architectures-sans-titre>> [utolsó belépés: 2021-08-21].
- [7] Kustra, Vencel: „Név nélküli építészet Európában - Gondolatok egy tervezői mentalitásról”, TDK-dolgozat, BME Építészmérnöki Kar, Budapest 2020.
- [8] Bunge, Matthias - Beuys, Joseph: „Plasztikai gondolkodás - Hírverés egy antropológiai művészetfogalomnak”, *Balkon* No 10-11 (2000), pp 4-9.
- [9] Hürzeler, Catherine: „Interview with Jacques Herzog”, in *Herzog & de Meuron, Urban Projects, Collaboration with Artists, Three Current Projects*, Exh Cat Architectures of Herzog & de Meuron, No 4, TN Probe Toriizaka Networking, Tokyo 1997, pp 49-71.
- [10] Wettstein, Domonkos: „Tér-idő illúziók - Mintha egy Esterházy-regényben járnánk, Herzog & de Meuron: Stadtcasino Basel”, *Metszet*, Vol 11, No 5 (2020), pp 38-43.