

STUDII DE ATELIER. CERCETAREA MINORITĂȚILOR NAȚIONALE DIN ROMÂNIA
WORKING PAPERS IN ROMANIAN MINORITY STUDIES
MŰHELYTANULMÁNYOK A ROMÁNIAI KISEBBSÉGEKRŐL

Nr. 68

**Horváth István
Csata Zsombor
Székely István Gergő**

**UTILIZAREA LIMBII MATERNE
LA NIVELUL UNITĂȚILOR
ADMINISTRATIVE LOCALE.
ESTIMARE COSTURI**



INSTITUTUL PENTRU
STUDIAREA PROBLEMELOR
MINORITĂȚILOR NAȚIONALE

Cluj-Napoca, 2021

STUDII DE ATELIER. CERCETAREA MINORITĂȚILOR NAȚIONALE DIN ROMÂNIA
WORKING PAPERS IN ROMANIAN MINORITY STUDIES
MŰHELYTANULMÁNYOK A ROMÁNIAI KISEBBSÉGEKRŐL

■ Nr. 68

Autori: Horváth István - Csata Zsombor - Székely István Gergő

Titlu: *Utilizarea limbii materne la nivelul unităților administrative locale. Estimare costuri*

■ Coordonator serie: Iulia Hossu, Horváth István

© INSTITUTUL PENTRU STUDIAREA PROBLEMELOR MINORITĂȚILOR NAȚIONALE

Cluj-Napoca, 2021

ISSN 1844 – 5489

www.ispmn.gov.ro

■ Concepție grafică, copertă: Könczey Elemér

■ Tehnoredactare: Sütő Ferenc – Tipoteka Labs

Opiniile exprimate în textul de față aparțin autorilor și ele nu reflectă în mod obligatoriu punctul de vedere al ISPMN și al Guvernului României.

- HORVÁTH ISTVÁN este profesor la Universitatea Babeș-Bolyai și președinte al Institutului pentru Studierea Problemelor Minorităților Naționale din Cluj. El publică studii și editează cărți despre migrația din România, migrația etnică și sociologia relațiilor interetnice.
E-mail: i.horvath@ispmn.gov.ro
HORVÁTH ISTVÁN a Babeș-Bolyai Tudományegyetem Magyar Szociológia és Szociális Munka Intézetének professzora és a kolozsvári Nemzeti Kisebbségkutató Intézet elnöke. Fő kutatási területei a romániai migráció, az etnikai migráció és az etnikumközi kapcsolatok szociológiája.
E-mail: i.horvath@ispmn.gov.ro

- CSATA ZSOMBOR este conferențiar la Universitatea Babeș-Bolyai (Facultatea de Sociologie și Asistență Socială) și cercetător la Centrul de Cercetări Sociale (Institutul pentru Cercetarea Minorităților, Budapesta).
E-mail: zsombor.csata@ubbcluj.ro
CSATA ZSOMBOR a Babeș-Bolyai Tudományegyetem Magyar Szociológia és Szociális Munka Intézetének docense és a budapesti Társadalomtudományi Kutatóközpont Kisebbségkutató Intézetének tudományos munkatársa
E-mail: zsombor.csata@ubbcluj.ro

- SZÉKELY ISTVÁN GERGŐ este cercetător la Institutului pentru Studierea Problemelor Minorităților Naționale, doctor în politologie.
E-mail: istvanszekely@yahoo.com
SZÉKELY ISTVÁN GERGŐ politologus, a kolozsvári Nemzeti Kisebbségkutató Intézet tudományos munkatársa
E-mail: istvanszekely@yahoo.com

Abstract

■ Studiul vizează operaționalizarea și estimarea costurilor implementării drepturilor cetățenilor aparținând unei minorități naționale de a folosi limba maternă în administrația publică. Identifică domeniile de activitate în care sunt generate aceste obligații, formele de organizare instituțională prin care unitățile administrative locale le gestionează, volumul aproximativ de situații gestionate precum și costurile suplimentare aproximative față de situația în care administrația locală ar folosi doar limba de stat în funcționarea ei. Studiul se bazează pe o muncă de teren care s-a desfășurat în perioada iulie-oktombrie 2019, în cadrul căreia am folosit un instrument complex de anchetă și am realizat interviuri cu reprezentanții consiliilor locale aparținând unor localități unde proporția rezidenților de etnie maghiară depășește 20%. Rezultatele arată că implementarea comunicării bilingve în administrațiile locale și județene presupune costuri semnificative, astfel – cel puțin din perspectiva justiției distributive – este inechitabil ca aceste cheltuieli să fie suportate exclusiv de către administrațiile locale.

Kivonat

■ A tanulmány azt vizsgálja, hogy milyen területeken jelenik meg és mennyibe kerül a helyi önkormányzatoknak az, hogy a nemzeti kisebbséghez tartozó állampolgárok az érvényben levő jogszabályoknak megfelelően használhassák az anyanyelvüket a közigazgatásban. Meghatározzuk azokat a tevékenységi területeket, ahol ezek a kötelezettségek keletkeznek és azokat a szervezeti megoldásokat, amelyekkel kezelik őket. Megbecsüljük az így keletkezett feladatok mennyiségét és a hozzávetőleges többletköltségeket ahhoz a helyzethez képest, amikor az önkormányzatoknak csak a román nyelvet kell használniuk. A tanulmány egy 2019 júliusa és októbere között lezajlott terepmunkára épül. Ennek keretében olyan településeken végeztünk kérdőíves vizsgálatot és készítettünk interjúkat, ahol a magyar lakosok aránya meghaladja a 20 százalékot. Az eredmények azt mutatják, hogy a kétnyelvű kommunikáció megvalósításának a költségei számottevőek, ezért – különösen a disztributív igazságosság szempontjából – méltánytalan, hogy ezeket kizárólag a helyi önkormányzatok viselik.



Cuprins

Cadrul legal de referință	6
Domenii de activitate / titluri de cheltuieli luate în considerare	6
Desfășurarea anchetei și metodele cercetării	7
I. Inscripțiile publice	8
1.1. Indicatoare de orientare și de informare	9
1.1.1. Indicatoare de orientare	9
1.2. Indicatoarele de informare	14
1.2.1. Indicatoare de denumire a străzilor	14
1.2.2. Indicatoare de informare turistică, panouri adiționale	17
1.2.3. Alte panouri informative exterioare	17
1.4. Tăblițe interioare din clădirile autorităților locale	19
II. Informarea publică	20
2.1. Hotărâri ale consiliului local	20
2.2. Ordinea de zi în ședințele Consiliului	21
2.3. Procesele-verbale ale ședințelor de consiliu	22
2.4. Hotărâri ale comisiilor consiliilor locale / proiecte de hotărâri ale consiliilor și ale comisiilor, alte documente conexe	22
2.5. Evenimente publice	23
2.6. Comunicare oficială cu publicul	23
III. Proceduri administrative oficiale	24
IV. Procedura de registru al stării civile	25
V. Altele	25
Rezumat și concluzii	27
Anexa nr.1. Cheltuielile legate de afișarea bilingvă a denumirilor străzilor în administrațiile locale unde: 1. proporția maghiarilor în localitate este de peste 20%, 2. există nomenclator stradal	29
Anexa nr. 2. Chestionarul în limba română	33

UTILIZAREA LIMBII MATERNE LA NIVELUL UNITĂȚILOR ADMINISTRATIVE LOCALE. ESTIMARE COSTURI ȘI PROBLEMATICI

Institutul pentru Studierea Problemelor Minorităților Naționale

Echipa:

Horváth István (coord.)

Csata Zsombor

Székely István Gergő

Juriști consultanți:

Bogdán Andrea

Mohácsék Magdolna

Abrevieri:

DRI – Departamentul pentru Relații Interetnice

ISPMN – Institutul pentru Studierea Problemelor Minorităților Naționale

UAL – Unități Administrative Locale

OUG – Ordonanță de Urgență

Cadrul legal de referință

■ În 2019, Departamentul pentru Relații Interetnice (DRI în continuare) a solicitat Institutului pentru Studierea Problemelor Minorităților Naționale (ISPMN) demararea unui demers sistematic de investigare a costurilor legate de utilizarea de către minorități a limbii materne la nivelul unităților administrative locale (UAL). În perioada respectivă cadrul legal de referință în ceea ce privește obligațiile (implicit cheltuielile) legate de asigurarea condițiilor pentru utilizarea limbii minorităților la nivel de UAL a fost *Legea administrației publice locale nr. 215/2001*, respectiv *Hotărârea nr. 1.206 din 27 noiembrie 2001*¹.

După ce s-a elaborat și testat instrumentul de colectare a datelor, a apărut pe 5 iulie 2019 și a fost publicat în Monitorul Oficial noul cadru legal de referință, *Ordonanța de Urgență nr. 57 din 3 iulie 2019*, ce reglementa domeniul de studiu vizat de solicitarea DRI. Redactarea raportului final a început pe data de 29 octombrie 2019, iar la data respectivă încă nu erau publicate normele de aplicare a dispozițiilor privitoare la dreptul cetățenilor aparținând unei minorități naționale de a utiliza limba maternă în administrația publică locală cuprinse în OUG 57/2019.

Date fiind aceste schimbări din domeniul legislativ ținem să precizăm următoarele:

- (a) În elaborarea instrumentului de colectare a datelor am luat în calcul ca și cadru normativ de referință *Legea 215/2001* și *Hotărârea 1206/2001*. Schimbările, de altfel minore, prevăzute de OUG 57/2019 pentru care oricum nu au fost publicate normele de aplicare nu au fost luate în considerare.
- (b) Utilizarea cadrului legislativ menționat s-a impus și din rațiuni legate de perioada de referință aleasă pentru estimarea cheltuielilor care (pentru majoritatea cheltuielilor înregistrate) a fost anul 2018, sau data la care s-a efectuat ultima cheltuială. Un exemplu, data ultimei schimbări a indicatoarelor rutiere de intrare în și ieșire din localitate.
- (c) Cu toate că ar fi prematur să ne pronunțăm înaintea publicării normelor de aplicare a dispozițiilor privitoare la dreptul cetățenilor aparținând unei minorități naționale de a folosi limba maternă în administrația publică locală cuprinse în OUG 57/2019, dar comparând prevederile referitoare la dreptul cetățenilor aparținând unei minorități naționale de a folosi limba maternă în administrația publică locală din acest act normativ, cu cele incluse în *Legea 215/2001*, se constată o singură schimbare majoră în termeni de obligații, și implicit cheltuieli ale UAL în acest domeniu. Și anume, utilizarea obligatorie a unor formulare bilingve /redactate în limba minorităților naționale, care implică o poziționare organizațională mult mai proactivă a UAL în ceea ce privește utilizarea în scris a limbilor minorităților naționale, ce ar putea implica creșterea volumului de muncă legat de procesarea unor asemenea solicitări.

Cu toate aspectele menționate considerăm că schimbările intervenite la nivelul cadrului legislativ ce reglementează domeniul analizat pot avea un impact semnificativ în ceea ce privește estimările prezentate în această analiză, și ca atare încercăm să prezentăm și anumite scenarii alternative pentru situațiile în care aceste schimbări vor fi implementate.

Domenii de activitate / titluri de cheltuieli luate în considerare

■ În vederea estimării costurilor implementării drepturilor cetățenilor aparținând unei minorități naționale de a folosi limba maternă în administrația publică locală am încercat să identificăm:

- (a) domeniile de activitate în care sunt generate obligații corelative ale UAL prin care se asigură posibilitatea exercitării drepturilor lingvistice ale minorităților la nivel de UAL;
- (b) formele de organizare instituțională prin care UAL gestionează aceste obligații corelative;

1 **HOTĂRÂREA nr. 1.206 din 27 noiembrie 2001** pentru aprobarea Normelor de aplicare a dispozițiilor privitoare la dreptul cetățenilor aparținând unei minorități naționale de a folosi limba maternă în administrația publică locală, cuprinse în *Legea administrației publice locale nr. 215/2001*.

- (c) volumul aproximativ de situații gestionate;
- (d) costurile suplimentare aproximative față de situația în care administrația locală ar folosi doar limba de stat în funcționarea ei, prin estimarea unei marje standard de cost, generate de asumarea acestor obligații corelative.

Demersul este mult mai dificil decât pare. În cazul anumitor drepturi ale cetățenilor aparținând unei minorități naționale de a folosi limba maternă în administrația publică locală, obligațiile corelative ale acestei instituții sunt precise și precizate în actele normative de referință și pot fi relativ ușor și clar identificate în termeni de tipuri și de volum de cheltuieli.

Inscripționarea bilingvă a denumirii localităților este o asemenea prevedere. Sunt precizate localitățile în cazul cărora trebuie aplicată prevederea. Se știe precis numărul de intrări/ieșiri dintr-o localitate unde trebuie amplasate aceste indicatoare. Sunt accesibile variante de cost pentru asemenea indicatoare. Singura variabilă incertă ține de durabilitate, de frecvența cu care trebuie înlocuite din cauza deteriorării sau distrugerii/vandalizării lor.

În cazul altor drepturi, obligațiile corelative nu mai sunt atât de clare. Nu se pot deduce cu exactitate obligațiile/consecințele în termeni de practică instituțională, mai precis măsurile implicate sunt susceptibile interpretării, ca atare pot rezulta variate practici instituționale relativ diferite în termeni de resurse umane sau financiare alocate.

De exemplu, cazul dreptului de a se adresa „în scris, și în limba lor maternă și vor primi răspunsul atât în limba română, cât și în limba maternă”, cu greu se poate anticipa volumul maxim de situații în care cetățenii aparținând minorităților naționale vor uza de acest drept. Dar este cert că orice situație în care se face uz de acest drept presupune cheltuieli legate de traduceri, redactarea bilingvă a rezoluției/răspunsului. Legea prevede soluțiile instituționale posibile pentru asemenea situații: includerea în norma funcționarilor sau externalizarea acestor servicii (art. 16, par. 2, Hotărârea 1206/2001). Dar cercetarea arată că pe baza experiențelor anilor trecuți se aproximează foarte vag (și aceasta arată practici foarte diferențiate în diferitele regiuni în care s-au făcut cercetări). Câți uzează de acest drept? La ce compartimente? Ce tipuri de solicitări în scris sunt redactate în limba minorităților? Răspunsurile instituționale la aceste solicitări variază de la soluții circumstanțiale (ad-hoc) de genul „să traducă cineva care are mai puțină treabă”, până la contracte cadru cu birouri de traduceri, care gestionează părțile de traducere implicate de asemenea solicitări, precum și alte situații precum cele legate de informarea publică multilingvă. Foarte rare sunt însă soluțiile în care în fișa postului să fie inclusă (eventual estimată) gestionarea acestor situații. Și mai rară este o estimare a ponderii în încărcătura postului a unor asemenea activități. Pe scurt, există o foarte vagă aproximare a volumului de muncă implicat și varietatea formelor de organizare instituțională prin care se răspunde la aceste solicitări creează dificultăți de estimare a efortului financiar.

Desfășurarea anchetei și metodele cercetării

■ Munca de teren pentru colectarea datelor s-a desfășurat în perioada iulie-octombrie 2019. În cadrul acesteia am realizat interviuri cu reprezentanții primăriilor, consiliilor locale și cu alți angajați în poziții de conducere în administrația locală. Am elaborat un instrument complex de anchetă (vezi chestionarul în Anexa nr. 2) care cuprinde toate domeniile enumerate mai sus unde apare posibilitatea folosirii limbilor minorităților naționale în activitățile autorităților locale. Informațiile obținute prin interviurile individuale (în cadrul cărora am aplicat și chestionarele) au fost completate cu cele provenite din: 1. analiză de documente în aceste instituții: registre, evidențe contabile, documente legate de ședințele de consiliu etc., 2. cercetare de tip desk research și documentare (colectare de date referitoare la cheltuielile



care apar în aceste domenii - baze de date, analiza secundară a licitațiilor publice, oferte de preț etc.), 3. analiză de conținut a articolelor apărute în mass-media legate de practicile folosite și procesele inițiate în domeniul aplicării bilingvismului/multilingvismului de către autoritățile locale și județene.

În anchetă au fost cuprinse 8 autorități locale, în selecția acestora am urmărit principiul varianței privind următoarele variabile: 1. locația geografică a orașului/comunei (adică am selectat unități administrative atât din Ținutul Secuiesc, zona de nord-vest a țării apropiată graniței cu Ungaria, cât și din Transilvania Centrală), 2. tipul și mărimea localității, 3. ponderea populației minoritare în localitate. Astfel, cercetarea s-a desfășurat în următoarele localități: Ciumani, Remetea (jud. Harghita), Sfântu Gheorghe (Covasna), Tureni, Sâncraiu (Cluj), Rimetea (Alba), Salonta (Bihor) și Vetiș (Satu Mare).

Interviurile au fost realizate în cadrul unor întâlniri personale, cercetătorii implicați în proiect deplasându-se în localitățile incluse în cercetare (cu o singură excepție, când interviul a fost realizat la Cluj-Napoca cu primarul uneia dintre comunele enumerate mai sus). Durata discuțiilor a fost între 60 și 100 de minute. Discuțiile au fost înregistrate pentru a facilita prelucrarea acestora, dar în același timp, esența răspunsurilor a fost înregistrată și în chestionare. Interviurile au fost realizate în limba maghiară. În Anexa nr. 2 redăm traducerea în limba română a instrumentului de cercetare.

Trebuie menționat faptul că, pe alocuri, instrumentul elaborat pentru anchetă (chestionarul) s-a dovedit a fi prea ambițios, în sensul că edilii au întâmpinat dificultăți în a răspunde la anumite întrebări. De asemenea, în anumite cazuri o parte dintre întrebări s-au dovedit a fi irelevante (în speță în acele unități administrative unde nivelul de implementare a drepturilor lingvistice este scăzut). Din acest motiv, dar și din cauza numărului redus de cazuri investigate, nu considerăm oportună prezentarea rezultatelor în mod cantitativ (adică frecvențe, distribuția răspunsurilor), ci vom încerca mai degrabă o analiză calitativă, adică vom rezuma esența situației privind aspectele relevante ale bilingvismului în administrație, așa cum acestea s-au conturat din răspunsurile furnizate de anchetă.

Dat fiind caracterul exploratoriu al cercetării, am inclus în eșantionul nostru doar unități administrative locale în cazul cărora minoritatea relevantă din perspectiva drepturilor lingvistice este cea maghiară. Acest lucru se justifică prin faptul că nivelul așteptărilor privind implementarea drepturilor lingvistice este cel mai ridicat în cazul acestei minorități, în cadrul comunității fiind active mai multe ONG-uri și mișcări care militează pentru implementarea drepturilor existente și extinderea acestor drepturi. Prin urmare, considerăm că din perspectiva design-ului de cercetare, minoritatea maghiară reprezintă un fel de *studiu de caz extrem (sau prototipic, paradigmatic)*², adică acel caz, în care valoarea sau nivelul fenomenului sau variabilei de interes este evident mai ridicată decât media caracteristică tuturor cazurilor. Astfel, avem cele mai bune șanse să întâlnim bune practici privind aplicarea legislației în acest caz, și prin urmare, avem cele mai bune oportunități pentru a estima costurile suplimentare ce decurg din aceste practici. Un alt motiv ce justifică focusul asupra comunității maghiare este faptul că la nivel de județ doar această minoritate depășește pragul de 20%.

I. Inscricțiunile publice

Posibilitatea inscripționării publice bilingve sau multilingve apare în următoarele domenii:

1. **Indicatoare de circulație, orientare și de informare** – pentru prezentarea acestora vom lua pe rând tipurile de indicatoare conform Codului rutier (standardele Organismului Național de Standardizare din România – ASRO SR-1848-1,2,3);
2. **Alte tăblițe sau panouri de informare exterioare** – în această categorie intră toate panourile și tăblițele de informații ale căror parametri nu sunt reglementați de Codul rutier;
3. **Tăblițe interioare** din clădirile unităților organizatorice care aparțin autorității locale dar nu au personalitate juridică separată (de regulă: clădiri ale departamentelor administrative ale municipalității, muzee, biblioteci, centre comunitare, centre sociale, săli de sport, birouri de informare turistică, creșe administrate de municipalitate etc.).

2 Despre diferitele tipuri de studii de caz vezi John Gerring – Jason Seawright (2007) "Techniques for Choosing Cases", In John Gerring (2007) *Case Study Research. Principles and Practices*, 86-150. Cambridge: Cambridge University Press.

1.1. Indicatoare de orientare și de informare

1.1.1. Indicatoare de orientare

Indicatoarele de orientare servesc la dirijarea conducătorilor de vehicule spre localitățile sau obiectivele de destinație, la localizarea acestora, la marcarea limitelor entităților administrativ-teritoriale, la identificarea drumurilor pe care circulă, la existența pe partea carosabilă a unor benzi cu destinație specială și la confirmarea direcțiilor după intersecții.

Posibilitatea de a fi afișate și în limbile minorităților apare în cazul indicatoarelor care conțin și text³. Dintre acestea, din partea autorităților locale/cetățenilor s-a conturat nevoia inscripționării bilingve în special la următoarele indicatoare (lista reflectă și ordinea importanței): 1. Intrare în și ieșire din localitate/județ, 2. direcția spre localitatea indicată (presemnalizarea direcțiilor indicate), 3. direcția spre obiectivul turistic, obiective locale, aeroport. În continuare vom trece la prezentarea cadrului legislativ care reglementează folosirea bilingvă a acestor indicatoare, a punerii în practică a legislației precum și a costurilor care apar pe parcursul implementării.

1.1.1.1. Inscripționarea bilingvă a denumirii localităților (la intrare în și ieșire din localitate)

Cadrul legislativ

Pe lângă Codul Rutier, montarea tăblițelor cu denumirile localităților este reglementată și de Legea administrației publice (nr. 215/2001) precum și de Hotărârea de Guvern nr. 1206/2001. Potrivit acestora în localitățile în care cetățenii aparținând unei minorități naționale au o pondere de peste 20% din numărul locuitorilor se va asigura inscripționarea denumirii localității și în limba maternă a cetățenilor aparținând minorității respective. Confecționarea tăblițelor indicatoare se realizează prin grija primarilor, costul acestora fiind suportat din bugetele locale. Inscripționarea în limba maternă a denumirii acestor localități se face pe aceeași tăbliță indicatoare, sub denumirea în limba română, folosindu-se aceleași caractere, mărimi de litere și culori. Dimensiunile exacte ale tăblițelor, mărimea și forma caracterelor folosite este reglementată de standardele Organismul Național de Standardizare din România - ASRO nr. SR-1848-1, 2 și 3.

Cunoașterea și interpretarea legislației

Au existat mai multe probleme și incertitudini cu privire la punerea în aplicare a legii de către persoanele care fac parte din conducerea consiliilor locale, intervievați de către noi:

- a. Deoarece tăblițele cu denumirile localităților sunt totodată și indicatoare rutiere, a apărut incertitudinea că montarea, repararea și schimbarea lor ar fi de competența autorităților județene sau centrale în funcție de rangul drumului, așa cum este prevăzut în Codul rutier.
- b. La care dintre intrările/ieșirile localităților este necesară amplasarea tăblițelor cu denumirile bilingve – care trebuie să fie rangul drumului ca acestea să fie amplasate în mod obligatoriu (ex. drum deschis circulației publice, drum comunal etc.).
- c. Nu a fost clar ce dimensiuni ar trebui să aibă tăblițele bilingve ca să încapă și denumirea în limba minorităților. Acest lucru reprezintă o problemă deoarece denumirile în limbile minorităților (în special cea maghiară) sunt adesea mai lungi decât denumirile în limba română. La această problemă, în HG din 1206/2001 se referă standardele ASRO nr. SR-1848-1, 2 și 3, care însă nu conțin nici o clarificare în ceea ce privește inscripționarea bilingvă, și sunt prezentate exemple numai pentru inscripționarea în limba română. Deoarece atât mărimea indicatoarelor, cât și dimensiunile caracterelor sunt definite cu exactitate, poate fi o problemă reală ca tăblițele să îndeplinească ambele cerințe referitoare la dimensiuni, respectiv la afișarea bilingvă.

3 Acestea sunt: presemnalizarea direcțiilor la o intersecție de drumuri, presemnalizarea direcțiilor indicate, presemnalizarea traseului de evitare a localității, presemnalizarea direcțiilor într-o intersecție cu sens giratoriu, presemnalizarea direcțiilor într-o intersecție de tip turbogirație, drum închis sau deschis circulației publice, presemnalizarea traseului de urmat în cazul unei restricții de circulație, presemnalizare pentru parcare, confirmarea direcției de mers spre o localitate și distanța până la aceasta, confirmarea direcției de mers pe autostradă spre localități mai importante și distanțele până la acestea, direcția spre localitatea indicată, direcția spre obiectivul turistic, obiective locale, aeroport, direcția de urmat în cazul devierii temporare a circulației, intrare în localitate, ieșire din localitate, limită de județ, curs de apă, pasaj sau viaduct, confirmarea direcției de mers spre localități mai importante și distanțele până la acestea, punct de întoarcere pe autostradă.

- d. Standardele ASRO nu conțin caractere în limba minorităților naționale, iar în anexa HG 1206/2001 denumirile maghiare ale localităților apar fără diacritice. Astfel impunerea folosirii obligatorii a diacriticelor în limbile minorităților – ceea ce este o așteptare firească și legitimă din partea minorităților poate constitui o problemă.

Punerea în practică a legislației

Amplasarea tăblițelor bilingve a fost efectuată de regulă de către administrația locală, iar în mai multe localități cu o majoritate maghiară acest lucru s-a întâmplat chiar și înainte ca legea să intre în vigoare în 2001. Din interviuri a reieșit că deseori acestea nu corespundeau standardelor stabilite prin noua lege și prin urmare trebuiau înlocuite. De asemenea, au fost cazuri când au fost reparate drumurile județene, și odată cu schimbarea indicatoarelor rutiere au fost înlocuite și indicatoarele bilingve la intrările în/ieșirile din localitate din bugetul direcțiilor județene de administrare a drumurilor.

În localitățile incluse în ancheta noastră tăblițele cu denumirile bilingve au fost amplasate conform legislației în vigoare. Excepțiile sunt în general acele drumuri care sunt greu de accesat, nu au fost modernizate și, prin urmare sunt folosite mai rar de circulația publică – în aceste cazuri se întâmplă să nu existe tăblițe deloc, nici în limba română, nici în limba minorităților. Am întâlnit totuși și un caz în care indicatorul lipsea pe un drum județean, între două localități ale aceleiași comune.

De asemenea, s-a întâmplat ca administrația locală printr-un proiect de finanțare a modernizat drumurile de câmpie și pe cele forestiere, prin urmare, acestea au fost reclasificate drept drumuri publice, însă amplasarea tăblițelor bilingve la intrarea în localități nu a fost efectuată.

În cazul în care administrația locală a comandat tăblițele bilingve, acestea au fost achiziționate fără excepție de la un furnizor specializat extern care a respectat standardele de producție și amplasare. Din motive financiare, indicatoarele de intrare în/ieșire din localități sunt adesea comandate împreună cu plăcuțe de străzi, alte indicatoare rutiere sau alte panouri informative – iar dacă suma comenzii este mai mare, acest lucru se face prin achiziție publică. De obicei contractul de achiziție nu se referă și la procedura de montare a plăcuțelor, aceasta fiind efectuată de către angajații primăriei.

În localitățile incluse în ancheta noastră deteriorarea intenționată a plăcuțelor bilingve s-a întâmplat destul de rar, iar în aceste situații reparațiile au fost efectuate de către angajații primăriei, cazurile în care înlocuirea acestora a fost necesară au fost și mai rare. Trebuie menționat însă faptul că edilii ne-au relatat că, spre deosebire de alte indicatoare rutiere (de exemplu indicatoare stop, interdicție de oprire, trecere de pietoni), în cazul indicatoarelor cu denumirea localităților nu se obișnuiește comandarea mai multor exemplare pentru a avea pe stoc exemplare de rezervă în cazul în care acestea trebuie înlocuite.

Costuri estimate

Din chestionarele noastre și din ofertele de preț ale achizițiilor publice reiese că prețul mediu pe metru pătrat pentru tăblițele cu denumirile localităților a fost de 100 EUR (aproximativ 480 RON la cursul de schimb actual). Dimensiunile tăblițelor sunt reglementate de standardele ASRO SR 1848-3, după cum urmează:



Figura 39a



Figura 39b

Sursă: ASRO: Semnalizare rutiera Indicatoare și mijloace de semnalizare rutiera Partea 3: Scriere, mod de alcătuire. SR 1848-3, decembrie 2011, p. 24.

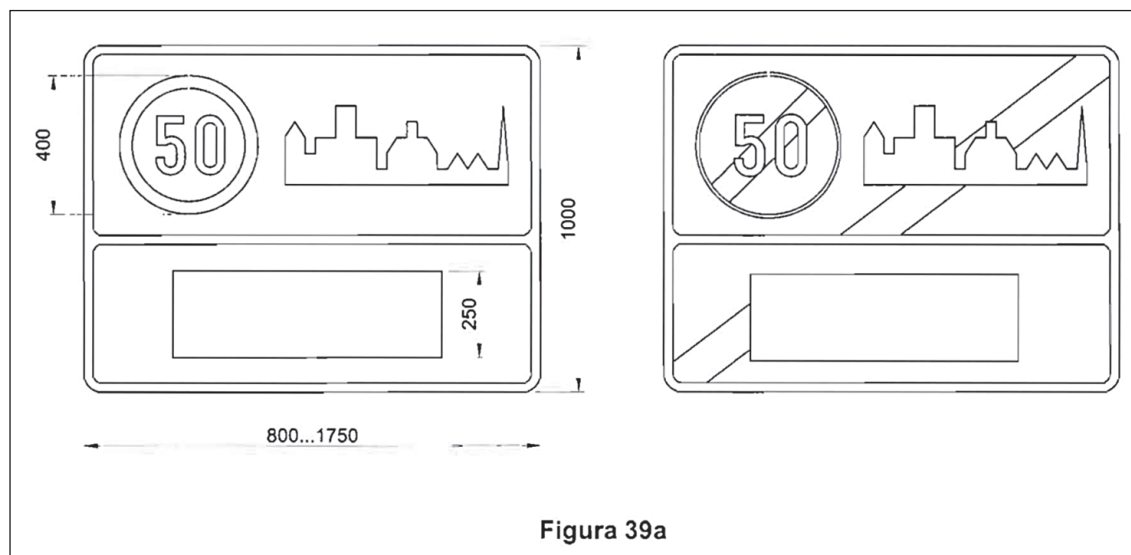
Înălțimea plăcilor este standard dar lățimea poate fi adaptată la lungimea numelui localității. Mărimea caracterelor este fixă, în cazul așezărilor cu un nume mai lung, inscripția trebuie trecută în două rânduri. Deși inscripțiile bilingve nu sunt incluse în standarde ASRO în mod explicit, pe baza prevederilor legii administrative locale, inscripțiile bilingve vor fi trecute *mutatis mutandis* în două rânduri. Înălțimea acestor tăblițe este mai mare cu 35 cm față de cele cu inscripții monolingve. În consecință, prețurile pe metru pătrat sunt următoarele:

Tipul tăbliței	Dimensiunile tăbliței	Preț (RON)
Un rând, denumire scurtă	800*1000 (0,8 mp)	384
Un rând, denumire lungă	800*1750 (1,4 mp)	672
Două rânduri, denumire scurtă	1350*1000 (1,35 mp)	648
Două rânduri, denumire lungă	1350*1750 (2,36 mp)	1134
Diferența în cazul unei denumiri mai scurte		264 RON
Diferența în cazul unei denumiri mai lungi		486 RON

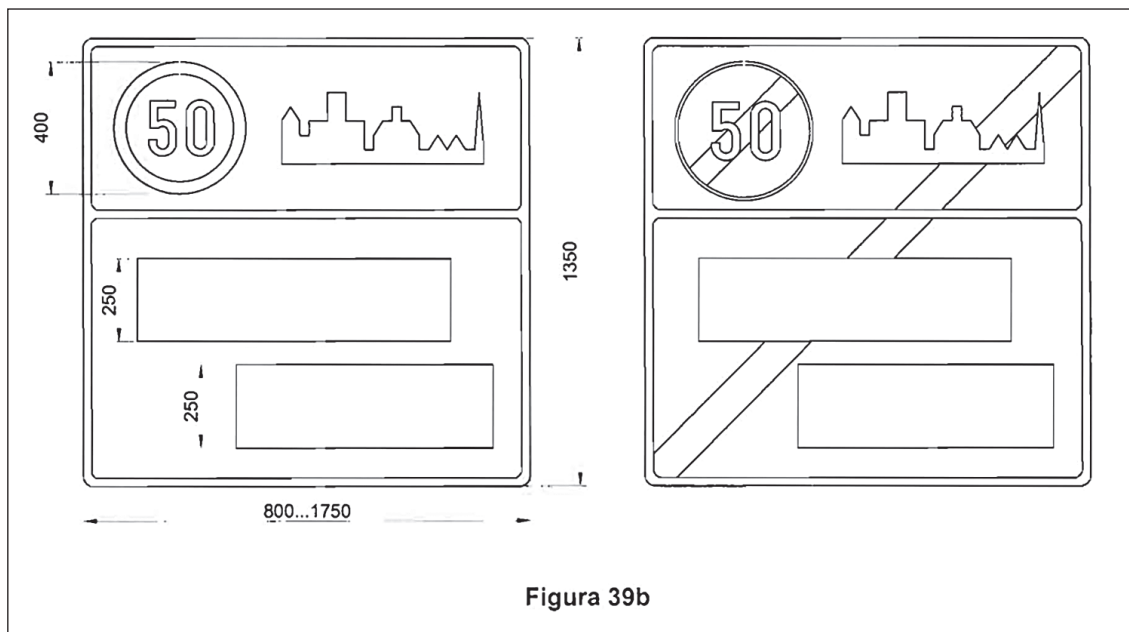
Prețul unitar al panourilor monolingve variază astfel între 384 și 672 RON, în funcție de lungimea denumirii, și între 648 și 1134 RON pentru cele bilingve. Așadar tăblițele bilingve costă cu 264-462 RON mai mult față de cele monolingve, adică sunt mai scumpe cu aproximativ 70%. Este interesant însă faptul că estimările (subiective) făcute de o parte dintre edilii intervievați au fost mai scăzute decât această valoare. Aproape toți erau conștienți de faptul că o tăbliță bilingvă nu costă dublu față de una monolingvă, însă au estimat costul suplimentar undeva între 40-60%.

Numărul tăblițelor de localitate care trebuie amplasate depinde de numărul de ieșiri ale localității, care - pe lângă locația geografică - este influențat de doi factori importanți:

- 1. mărimea localității
- 2. numărul satelor aparținând unității administrativ-teritoriale

1. Într-un eșantion de o sută de localități, am măsurat o corelație de 0,82 între mărimea localității și numărul de ieșiri. Dacă tratăm numărul ieșirilor ca variabilă dependentă, ajungem la un coeficient de regresie de 0,00002926, ceea ce înseamnă că odată cu creșterea populației cu 10.000 locuitori va crește și numărul tăblițelor per localitate cu trei bucăți.



2. În unitățile administrative unde proporția minorităților este peste 20%, numărul mediu al satelor aparținătoare este de 4,26. În aceste sate numărul mediu de indicatoare de ieșiri/intrări este de 1,2. Aceasta înseamnă cca. 5 tăblițe bilingve în plus.

Estimările de preț pe baza acestor parametri arată astfel:

Populația localității	Numărul tăblițelor	tăblițe monolingve		tăblițe bilingve		diferența	
		800*1000 (0,8 mp)	800*1750 (1,4 mp)	1350*1000 (1,35 mp)	1350*1750 (2,36 mp)	denumire scurtă	denumire lungă
0-5000	5	1920	3360	3240	5670	1320	2310
5000-20000	6	2304	4032	3888	6804	1584	2772
20000-50000	7	2688	4704	4536	7938	1848	3234
50000-100000	8	3072	5376	5184	9072	2112	3696
100000-200000	11	4224	7392	7128	12474	2904	5082
200000-350000	14	5376	9408	9072	15876	3696	6468

De exemplu, în cazul unui oraș de 20.000 - 50.000 locuitori, cu un nume mai scurt, inscripționarea bilingvă a denumirilor va costa mai mult cu 1848 lei în total, iar înlocuirea fiecărei tăblițe va costa primăria 264 lei în plus. Calculele de mai sus sunt estimări și pot varia de la o localitate la alta.

În conformitate cu standardele pentru tăblițe la intrarea în județe, înălțimea tăblițelor trebuie dublată pentru inscripțiile bilingve, iar prețurile vor varia în felul următor :

Tipul tăbliței	Dimensiunile tăbliței	Preț (RON)
Tăbliță monolingvă, nume scurt	800*1000 (0,8 mp)	384
Tăbliță monolingvă, nume lung	800*2000 (1,6 mp)	768
Tăbliță bilingvă, nume scurt	1600*1000 (1,6 mp)	768
Tăbliță bilingvă, nume lung	1600*2000 (3,2 mp)	1536
Diferența în cazul unei denumiri mai scurte		384 RON
Diferența în cazul unei denumiri mai lungi		768 RON

Aceasta înseamnă că pentru județul Harghita care are 15 ieșiri pe drumuri județene sau naționale, montarea tăblițelor bilingve va costa cu $15 \times 384 = 5760$ RON mai mult față de tăblițele monolingve.

1.1.1.2. Alte indicatoare de direcție (Indicator direcție spre localități, obiective locale)

În afară de tăblițele amplasate la intrările și ieșirile localităților, respectiv județelor, legea nu prevede traducerea altor indicatoare de circulație, amplasarea acestora fiind reglementată exclusiv de Codul rutier, iar standardele ASRO conțin numai modele cu inscripții românești. Ca și în cazul indicatoarelor stradale, în localitățile unde populația maghiară este într-o majoritate dominantă, legea este interpretată într-un mod permisiv – prin urmare, amplasarea indicatoarelor de direcție bilingve a fost inițiată și pusă în aplicare. Pe lângă comunele și orașele cu majoritate maghiară, au urmat această practică și județele Harghita și Covasna, iar conducerea Consiliului Județean Mureș nu și-a îndeplinit încă promisiunile în acest sens.

Pe indicatoarele de direcție denumirea în limba maghiară în mod obligatoriu trebuie să o urmeze pe cea în limba română. Unele administrații locale din județul Harghita și Covasna au încercat să schimbe această ordine, dar prefecturile au inițiat proceduri legale împotriva acestor practici, pe care le-au și câștigat, iar plăcile trebuiau înlocuite în așa fel încât denumirea în româna să fie prima.

În conformitate cu Codul rutier, amplasarea indicatoarelor trebuie realizată de către autoritatea care este responsabilă pentru administrarea drumului respectiv, potrivit clasificării acesteia. Așadar, în cazul unui drum național sarcina îi revine Companiei Naționale de Administrare a Infrastructurii Rutiere (CNAIR), în cazul drumurilor județene consiliilor județene, iar în cazul drumurilor comunale și orașenești administrației locale.

Din observațiile și interviurile noastre cu edilii locali reiese că Compania Națională de Administrare a Infrastructurii Rutiere montează numai indicatoare cu denumirile românești ale localităților. Se întâmplă la fel și în cazul drumurilor județene cu o populație majoritară română. Astfel, practica este că, acolo unde apare nevoia, administrația județeană sau locală înlocuiește aceste tăblițe cu cele bilingve pe cheltuielă proprie.

De exemplu, în 2018, Direcția Tehnică a Consiliului Județean Mureș a montat tăblițe bilingve numai la intrările și ieșirile localităților, toate celelalte indicatoare (de informare și direcție) amplasate fiind monolingve. În fiecare dintre localitățile unde au fost amplasate tăblițe bilingve (Măgherani, Bereni, Drojdii, Miercurea Nirajului, Șardu Nirajului, Foi, Vărgata, Trei Sate, Sângeorgiu De Pădure, Corunca, Voiniceni), acest lucru a fost inițiat de consiliile locale, iar cheltuielile au fost plătite din bugetul local.

Deoarece numărul indicatoarelor de orientare este mai mare față de cele amplasate la intrările localităților și – comparativ cu tăblițele cu denumirile străzilor - se află la înălțimea accesului pietonal, există o incidență mai mare de avarii, stricăciuni, deteriorări, și se întâmplă mai des ca ele să trebuiască a fi schimbate în urma accidentelor rutiere. Acestea ar trebui reparate sau schimbate de către autoritatea care administrează drumul, dar practica este mai degrabă că acestea sunt înlocuite de către cei care le-au montat. De exemplu, dacă pe un drum județean tăblițele bilingve au fost amplasate de către administrația locală, repararea de obicei se face de către angajații primăriei.

Potrivit standardelor ASRO, dimensiunile indicatoarelor de direcție sunt următoarele:

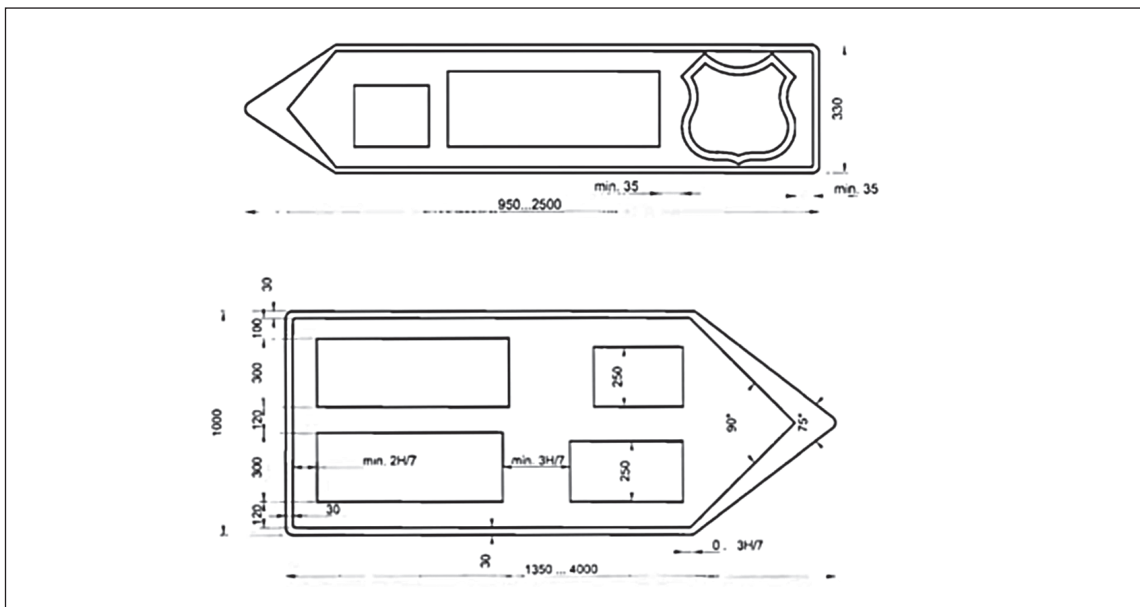

Sursă: ASRO: Semnalizare rutieră Indicatoare și mijloace de semnalizare rutieră Partea 3: Scriere, mod de alcătuire. SR 1848-3, decembrie 2011, p. 14.

Tipul tăblițelor	Dimensiunile tăblițelor	Preț (RON)
Tăbliță monolingvă, nume scurt	330*950 (0,3 mp)	150
Tăbliță monolingvă, nume lung	330*2500 (0,8 mp)	396
Tăbliță bilingvă, nume scurt	1000*950 (0,95 mp)	456
Tăbliță bilingvă, nume lung	1000*2500 (2,5 mp)	1200
Diferența în cazul unei denumiri mai scurte		305 RON
Diferența în cazul unei denumiri mai lungi		804 RON



Conform tabelului, tăblițele bilingve costă cu aprox. 305 de RON mai mult (pentru denumirile mai scurte) față de cele monolingve. Indiferent de dimensiune, putem concluda că în acest caz o tăbliță bilingvă ar costa aproximativ de trei ori cât una monolingvă, costul suplimentar este deci semnificativ mai ridicat decât în cazul plăcuțelor de la limitele localităților. Este dificil de estimat câte astfel de semne ar trebui să fie amplasate, dar în orașe vorbim de zeci de bucăți, iar pe drumurile județene și naționale numărul acestora este de ordinul sutelor. Pentru zece bucăți, diferența este de 3050 de RON, iar pentru 100, 30500 de RON.

1.2. Indicatoarele de informare

Indicatoarele de informare au formă dreptunghiulară sau pătrată. În general, au un fond verde pe autostrăzi și, respectiv, albastru pe celelalte drumuri, cu un simbol negru pe un câmp alb. Acestea conțin informații utile utilizatorilor drumului.⁴

Dintre acestea, denumirile străzilor au o semnificație specială, ele fiind indicatoarele simbolice ale unor spații (inter)etnice, precum și a relațiilor de putere dintre acestea. În consecință, informațiile referitoare la indicatoarele de stradă sunt prezentate separat.

1.2.1. Indicatoare de denumire a străzilor

Cadrul legislativ

Convențiile internaționale semnate și ratificate de România încurajează expunerea denumirilor locale tradiționale, a denumirilor străzilor și a altor indicații topografice destinate publicului, deopotrivă în limba minoritară, acolo unde există o cerere suficientă pentru astfel de indicații (Convenția-Cadru pentru Protecția Minorităților Naționale, Art. 11). Carta Europeană a Limbilor Regionale și Minoritare, de asemenea, încurajează folosirea sau adoptarea, dacă este cazul, alături de denumirea în limba (limbile) oficială (oficiale), a formelor tradiționale și corecte ale toponimiei în limbile regionale sau minoritare (Art. 10). Cu toate acestea, în Legea administrației publice nu au fost incluse în mod specific dispoziții legate de afișarea bilingvă a denumirii străzilor. Cu toate acestea, legea prevede că atribuirea sau schimbarea denumirii străzilor este responsabilitatea consiliului local, inscripționarea bilingvă nu este interzisă, în acest sens legea este permisivă.

Majoritatea comunelor nu dispune de un nomenclator stradal oficial, montarea indicatoarelor cu denumirile străzilor așadar nefiind obligatorie în aceste locații.

Cunoașterea și interpretarea legislației

Edilii intervievați în cadrul cercetării cunoșteau în general recomandările convențiilor și erau conștienți și de natura permisivă a dreptului administrativ. Prin urmare, uneori au dispus afișarea indicatoarelor stradale bilingve chiar și în lipsa nomenclatorului stradal.

Practica legată de inscripționarea bilingvă a străzilor

Așadar, amplasarea indicatoarelor stradale bilingve este determinată în primul rând de existența nomenclatorului stradal în unitatea administrativă. Acesta există în fiecare oraș, în comune însă este mai degrabă o excepție – în sate numerotarea începe de la 1 și se încheie la ultimul imobil aparținând așezării. Sunt comune în care doar o parte a străzilor a fost inclusă în nomenclator, cele rămase pe dinafară folosesc numerele vechi ale imobilelor. De asemenea, există comune unde doar o parte dintre localitățile componente sunt incluse în nomenclator, în celelalte imobilele fiind doar numerotate.

În ultima perioadă întocmirea nomenclatoarelor stradale a fost rar inițiată în comune. Acest lucru se datorează în primul rând faptului că, după publicarea oficială, rezidenții trebuie să își schimbe documentele de reședință, în cazul întreprinzătorilor adresa de înregistrare a companiilor etc. Toate acestea implică eforturi considerabile din partea locuitorilor și administrația locală nu se angajează să impună acest lucru. Un alt obstacol în calea inițierii nomenclatorului este faptul că denumirea străzilor poate fi obiectul unor dispute între rezidenții locali, chiar și un catalizator al tensiunilor interetnice. Edilii sunt

4 Parcare, spital, poliție, taxi, port, gară, autogară, stadion, teatru, radar, monitorizare trafic, info trafic, zonă pietonală, control rovinietă, denumirea străzii, intrarea pe strada indicată etc.

reticenți în a-și asuma aceste riscuri, în special în localitățile în care maghiarii sunt în minoritate dar totuși au o prezență semnificativă.

În sfârșit, poate fi un real impediment faptul că după decizia consiliului local, denumirea străzilor trebuie să fie aprobată de un comitet județean de experți, numit de prefect (OG 63/2002, Art 3/1). Pentru această comisie legea nu prevede proporționalitate etnică, doar ca consiliile de 5 membri să aibă și un membru minoritar în județele în care proporția acestora depășește 20%. Din această cauză, este o problemă frecventă ca o parte a nomenclatorului cu numele personalităților sau a unor evenimente istorice propusă de către consiliul local să nu fie acceptată de această comisie de experți. Așadar, chiar și după mai multe iterații de depunere, nu se ajunge la un compromis, și procesul de aprobare ajunge în impas și se oprește. În comunele în care totuși s-a introdus nomenclatorul stradal, la presiunea comisiei de experți, mai multe străzi au fost numite după personalități românești chiar și în localitățile cu o majoritate dominantă de minoritari.

O altă practică în aceste comune este că, în ciuda lipsei nomenclatorului, numele străzilor au fost totuși afișate. Deoarece această practică nu este reglementată de lege, se folosesc denumiri tradiționale existente în memoria localnicilor, și există o mare varietate în ceea ce privește modul de afișare, dimensiunea, materialul și forma acestor indicatoare. În aceste cazuri sunt utilizate mai des și decorațiuni suplimentare, simboluri, stema așezării etc., tăblițele fiind montate la inițiativa unor civili, cu aprobarea, supravegherea și, uneori, cu sprijinul financiar al administrației locale. În așezările unde maghiarii sunt în minoritate, pe aceste inscripții de obicei bilingvismul nu este simetric, ceea ce înseamnă că imediat după denumirea românească urmează cuvântul „stradă” în maghiară, fără ca denumirea să fie tradusă. În localitățile dominate de maghiari pot fi întâlnite atât soluții simetrice, cât și cazul invers celui menționat: lipsește varianta română, denumirea maghiară fiind precedată de cuvântul „strada” în conformitate cu ordinea gramaticală. În privința variantelor mai simetrice menționăm un caz mai interesant. Există o comună în care s-a optat pentru trei tipuri de inscripționări: anumite străzi sau locații geografice sunt afișate în ambele limbi, dar altele doar în limba în care există denumire tradițională, fie în limba română, fie în cea maghiară.

În orașe utilizarea nomenclatorului stradal este obligatorie, dar practica bilingvismului nu este reglementată în detaliu și, din cauza interpretărilor divergente ale dreptului, disputele și tărăgănelile sunt aproape permanente între diferite organizații și autorități.

S-a întâmplat, de exemplu, ca la propunerea consiliului local și după aprobarea consiliului județean de experți, numele unor străzi să fie schimbate, urmând ca apoi și rezidenții să-și schimbe actele. Dar o hotărâre judecătorească în urma unei inițiative civile a dispus restaurarea denumirilor vechi și documentele trebuiau înlocuite din nou. Procedura este adesea complicată și de faptul că, în cele 6 luni dinaintea și în urma alegerilor, consiliile locale nu le este permis să ia decizii legate de denumirea străzilor sau de schimbare a acestora.

Din cauza lipsei reglementărilor clare, inscripționarea bilingvă a străzilor este implementată aproape exclusiv doar în orașele și comunele în care maghiarii formează o majoritate absolută sau dominantă. În orașele cu o majoritate maghiară dominantă, există o tendință vizibilă de a impune simetria lingvistică, în sensul ca sub denumirea în limba română a străzilor să apară și versiunea ei în maghiară. Această practică este mai frecventă în părțile centrale ale orașelor, pe străzile și piețele reprezentative, cu o importanță simbolică. Însă pe măsură ce ne îndreptăm spre suburbii, simetria bilingvismului se diminuează, iar tăblițele vechi și monolingve românești încă neînlocuite devin tot mai frecvente.

Lipsa reglementărilor a făcut posibilă ca pe indicatoarele stradale din unele orașe din Ținutul în Secuiesc denumirea maghiară să apară deasupra celei românești.

În acest sens, ca urmare a unei petiții din partea unei organizații neguvernamentale, prefectura județului Harghita a dispus inversarea ordinii privind limba denumirilor stradale din Miercurea Ciuc, decizie pe care administrația orașului nu a respectat-o. Drept urmare, aceeași asociație a inițiat proceduri legale și a solicitat ca, printr-o hotărâre cu o valoare precedentă, ordinea denumirilor să fie stabilită în spiritul legislației. Tribunalul București a pronunțat o hotărâre favorabilă reclamantului, dispunând înlocuirea tuturor tăblițelor stradale unde denumirea maghiară apare deasupra celei în limba română. Prin urmare, hotărârea poate fi folosită ulterior ca instrument juridic de referință în cazuri sau litigii similare. Hotărârea nu este definitivă și recursul este în desfășurare.

În orașele în care maghiarii sunt în majoritate, dar nu într-o majoritate dominantă, practica bilingvismului este mult mai prudentă decât cea prezentată mai sus – inscripțiile maghiare apar mai rar și denumirile românești de obicei nu sunt traduse în limba maghiară. Afișarea inscripțiilor bilingve este ocazională și sporadică, ele fiind mai frecvente în centrul orașului. În orașele în care populația maghiară nu este în majoritate, posibilitățile amplasării indicatoarelor stradale bilingve sunt mult mai limitate. Autoritățile, doar în baza Legii administrației publice, nu consideră ca aceste revendicări să fie justificate.

Un exemplu elocvent în acest sens este cazul municipiului Târgu-Mureș unde 46 % din populația rezidentă este maghiară, și unde există o controversă permanentă între consiliul local, administrația locală și diferite autorități privind montarea tăblițelor bilingve. Situația nu a progresat în mod semnificativ în ultimele decenii. Evoluțiile recente în acest caz includ o decizie a consiliului local din 2015, prin care municipalitatea a lansat o procedură de achiziție publică pentru achiziționare de indicatoare stradale bilingve, la care însă nu s-a depus nicio ofertă, nici după relansarea achiziției. În cele din urmă, procedura a fost întreruptă, deoarece majoritatea consilierilor nu a fost de acord cu faptul că în caietul de sarcini nu a fost precizat exact dacă numele străzilor maghiare vor fi incluse împreună cu numele românești sau dacă se va merge pe varianta bilingvă asimetrică (strada - „nume românesc” - utca). Potrivit unui proiect de hotărâre din 2018 al consiliului local, străzile orașului ar fi fost redenumite în așa fel încât acestea să conțină și denumirea în limba maghiară și să fie incluse astfel în nomenclatorul stradal, respectiv și în documentele locuitorilor (ex. strada Morii – Malom utca). Această decizie însă a fost contestată de prefectură, aceasta fiind acceptată de tribunal într-o în primă instanță. Avocații primăriei nu au făcut apel în ciuda resentimentelor consilierilor maghiari.

În amplasarea indicatoarelor stradale, autoritățile locale fac eforturi pentru crearea unei imagini uniforme. Deoarece dimensiunile și formele acestora nu sunt reglementate detaliat prin lege, pe lângă inscripțiile obișnuite (text alb pe fundal albastru), versiunea de text negru pe fundal alb este de asemenea răspândită. Este considerată mai elegantă și neutră, poate fi mai bine aliniată cu alte elemente ale peisajului urban, strică mai puțin mediul cromatic al cadrului. Tăblițele albe sunt amplasate de obicei în zonele centrale, și deseori conțin și alte ornamente.

Indicatoarele stradale sunt comandate de către autoritățile locale prin licitație directă sau prin achiziție publică, de la un furnizor extern certificat. Montarea, reparația și înlocuirea acestora însă se efectuează de obicei de către personalul primăriei. Deteriorarea semnelor stradale (zgârieturi, vopsire etc.) este destul de rară. Din interviuri a reieșit că aceste tăblițe sunt vandalizate mai rar decât cele bilingve de la limitele localităților, iar majoritatea înlocuirilor au fost necesare ori datorită inscripționării bilingve ori datorită amortizării (uzură naturală, ruginire etc.).

Costuri estimate

Prețul mediu de piață al unei tăblițe cu denumirea străzii este de 35 RON, inscripționarea simetrică bilingvă crește prețul cu aproximativ 30%. Conform registrului nomenclatoarelor stradale⁵ există 93 de comune și orașe din Transilvania în care: 1. proporția maghiarilor este de peste 20%, 2. există nomenclator stradal, așa că, prin lege, se poate folosi inscripționarea bilingvă. Costurile detaliate pentru fiecare unitate administrativă sunt prezentate în anexa 1.

5 Disponibil pe site-ul Ministerului Finanțelor precum și pe data.gov.ro: <http://data.gov.ro/organization/f62a6d6d-677e-4815-8b68-56ebc559d6fc?tags=nomenclator>

Tabelul 1.

Județ	Numărul UAT-urilor în județ	Numărul UAT-urilor unde proporția maghiarilor este de peste 20%	Numărul UAT-urilor unde proporția maghiarilor este de peste 20% și există nomenclator stradal
Alba	78	6	1
Arad	78	11	3
Bihor	101	32	11
Bistrița-Năsăud	62	5	0
Brașov	58	9	6
Caraș-Severin	77	0	0
Cluj	81	22	2
Covasna	45	39	6
Harghita	67	63	17
Hunedoara	69	0	0
Maramureș	76	4	2
Mureș	102	60	18
Satu Mare	65	44	22
Sălaj	61	22	4
Sibiu	64	1	0
Timiș	99	4	1
Total	1183	322	93

1.2.2. Indicatoare de informare turistică, panouri adiționale

Printre indicatoarele rutiere – pe lângă indicatoarele de denumire a localităților și a străzilor – inscripționarea bilingvă este prezentă pe plăcuțele de informare turistică⁶, iar cazul panourilor adiționale (SR 1848-1-2011, punctul 5.3.4) apare foarte rar.

Ca și în cazul indicatoarelor de direcție, Legea administrației publice nu prevede în mod explicit folosirea denumirilor bilingve și nici standardele ASRO nu conțin clarificări în acest sens, toate exemplele prezentate fiind monolingve. Standardele însă stabilesc foarte precis dimensiunea acestor plăcuțe, precum și mărimea caracterelor, ceea ce nu permite inscripționarea și într-o altă limbă. Astfel, aceste indicatoare nu sunt frecvente în zonele unde populația maghiară reprezintă o majoritate dominantă (județele Harghita, Covasna). În cazul unor indicatoare auxiliare, mărimea caracterelor nu este definită, ceea ce permite folosirea literelor mai mici și astfel adăugarea inscripției maghiare. Astfel, de exemplu, folosirea indicatoarelor de parcare este mai frecventă, unele oferind informații despre regulile de parcare în două limbi. În acest caz inscripționarea bilingvă nu implică costuri suplimentare, dimensiunile plăcuțelor fiind precis definite.

1.2.3. Alte panouri informative exterioare

Potrivit Legii administrației publice locale nr. 215/2001 (Art. 76) autoritățile administrației publice locale vor asigura inscripționarea denumirii localităților și a instituțiilor publice aflate sub autoritatea lor, precum și afișarea anunțurilor de interes public și în limba maternă a cetățenilor aparținând minorității respective. De asemenea, legea prevede și inscripționarea în limba maternă a **denumirii instituțiilor publice** aflate sub autoritatea consiliilor locale sau județene, ceea ce se face printr-o plăcuță similară ca dimensiune, caracter, culoare și mărime a literelor cu cea inscripționată în limba română. Potrivit HG

6 Acestea sunt amplasate pe marginea drumului și indică prezența unui obiectiv de interes, de regulă turistic (ex. castel, biserică, mănăstire, rezervație naturală, pensiune etc.).

nr 1206/2001 (Art. 12) tăblița în limba minorităților se va amplasa sub tăblița care conține denumirea oficială în limba română.

Rezultatele anchetei noastre arată că pe clădirile în care administrația locală își desfășoară activitatea, plăcile bilingve au fost amplasate conform legislației. În comune există de obicei o singură asemenea clădire, în orașe există mai multe.

Pe baza documentelor de achiziție publică, prețul mediu al acestor tăblițe este de aprox. 200 RON, ceea ce înseamnă 200 RON în plus per clădire pentru inscripționare bilingvă.

Am întâlnit și cazuri în care în loc de tăblițele clasice (confeționate din tablă și vopsite) s-a optat pentru un panou de plastic, iluminat din interior cu neon. În mod evident, costurile unei asemenea instalații sunt mai ridicate, însă principiul dublării costurilor poate fi considerat valid și în acest caz atunci când se respectă prevederile referitoare la inscripționarea bilingvă.

În interviurile noastre, edilii au menționat mai des următoarele instituții care sunt subordonate primăriei/consiliului local și nu au personalitate juridică⁷: muzeu, bibliotecă, teatru, casă de cultură, centru comunitar, centru social, sală de sport, birou de informații turistice, creșă, centru de sănătate, stație de pompieri etc.

Amplasarea plăcuțelor bilingve în aceste cazuri este destul de accidentală și sporadică, inscripțiile exterioare în limba maghiară fiind mult mai rare decât pe clădirile primăriilor. Una dintre cauzele acestei situații, amintite de către edili, este faptul că uneori nu se poate determina cu exactitate unde sunt limitele exacte ale acestor subdiviziuni organizaționale, și în aceeași clădire operează mai multe astfel de instituții subordonate. Deoarece aceste diviziuni sunt de obicei echipate și întreținute prin diferite surse și programe de finanțare cu elemente vizuale variate, tăblițele nu respectă standarde uniforme, reparația sau înlocuirea lor este întâmplătoare – așadar este dificil să se calculeze o estimare mai exactă a costurilor.

Dacă luăm prețul de bază al plăcuțelor cu denumirea primăriei/consiliului local, costul suplimentar al unei tăblițe în plus este de 200 RON pe unitate organizatorică: acest cost suplimentar poate ajunge chiar și până la 2-3000 RON într-o comună mai mare sau într-un oraș mic, unde funcționează aproximativ 10-15 de astfel de instituții.

Edilii localităților pe care i-am interviuat pe parcursul anchetei au raportat și existența mai multor tipuri de panouri informative care nu sunt reglementate nici de Legea administrației publice, nici de Codul rutier, astfel că impunerea legală a amplasării acestora și în limba minorităților este mai dificilă. Acestea sunt:

- tăblițe de informare turistică (în afară de cele din categoria indicatoarelor rutiere), panouri cu hărți;
- panouri informative privind investițiile, proiectele de dezvoltare și construcțiile în derulare pe teritoriul localității.

Panourile de informare turistică sunt foarte variate, atât prin dimensiunile, cât și prin conținutul lor.

În aproape fiecare comună și oraș există hărți de dimensiuni mai mari pe care – în afară de străzi – sunt afișate și atracțiile majore ale localităților. Aceste hărți apar mai frecvent în localitățile unde funcționează și birouri de informare turistică, iar designul și elaborarea detaliilor care sunt afișate pe hartă este de obicei responsabilitatea acestui birou. De asemenea, este destul de frecvent ca amplasarea acestor panouri să se desfășoare în cadrul unui proiect de dezvoltare comunitară, cu participarea și a altor organizații neguvernamentale. În localitățile în care maghiarii sunt în majoritate, aceste hărți sunt de obicei bilingve sau multilingve: toponimele și descrierile apar în maghiară, română și – din ce în ce mai frecvent – în engleză. Șansele ca în unitățile administrative unde românii sunt în majoritate, aceste descrieri să fie afișate și în maghiară, scad odată cu proporția vorbitorilor de limbă maghiară în populație.

O altă versiune a panourilor de informare turistică sunt traseele de drumeții și aventuri care sunt de obicei amplasate de către ONG-uri specializate sau de voluntarii Salvamontului. În zonele aparținând comunelor sau orașelor cu o majoritate maghiară, acestea sunt de obicei bilingve, excepțiile fiind acele toponime care nu au o denumire în limba română. O categorie aparte a drumețiilor turistice reprezintă rutele de pelerinaj, cea mai mare dintre ele fiind Via Mariae, care face legătura în direcția est-vest între

7 În cercetare nu ne-am interesat de acele instituții aflate în subordinea consiliilor locale care au personalitate juridică de sine stătătoare (ex. unități de învățământ, spitale etc.).

Mariazell (Austria), Budapesta, Máriapócs (Ungaria) și Șumuleu Ciuc. Întrucât inițiatorul rutei a fost Biserica Romano-Catolică iar programul este sprijinit și de către guvernul maghiar, inscripțiile și descrierile pe trasee sunt de obicei multilingve (în română, maghiară, germană și engleză). Autoritățile locale din Transilvania cu o populație maghiară și/sau catolică semnificativă au participat, de asemenea, la construcția și punerea în funcțiune a acestei rute de pelerinaj.

Panouri informative privind investițiile, proiectele de dezvoltare și construcțiile în derulare pe teritoriul localității

În cadrul anchetei ediliilor locale au menționat o serie de investiții de dezvoltare și proiecte comunitare care sunt finanțate din fondurile de coeziune ale UE (POR, PNDR, POCA, POCU etc.). Cele mai frecvente dintre acestea sunt proiectele legate de dezvoltarea infrastructurii precum și cele de construcții.

Unul dintre angajamentele asumate în contractele de finanțare este asigurarea transparenței necesare privind alocarea și utilizarea acestor fonduri prin informarea temeinică a publicului, furnizarea de informații clare privind beneficiarul, denumirea investiției finanțate, valoarea proiectului contractat, autoritatea contractantă, proiectantul și executantul proiectului. Materialele de informare includ și alte elemente de identitate vizuală ale autorității contractante, ale căror detalii exacte sunt de obicei cuprinse într-un manual de identitate vizuală.⁸

Primarii din localitățile unde populația maghiară reprezintă o majoritate dominantă au menționat că uneori cunoștințele de limba română ale localnicilor nu sunt satisfăcătoare, astfel se simt obligați să informeze publicul despre detaliile investițiilor/proiectelor și în limba lor maternă. Însă, având în vedere că aceste manuale specifică până la cel mai mic detaliu dimensiunile panoului⁹, tipul și mărimea caracterelor, este imposibil ca informațiile despre proiect – care sunt de asemenea precis determinate – să încapă pe același panou în două limbi. Soluția este montarea unui al doilea panou cu aceleași elemente de conținut, doar în limba maghiară, ceea ce însă practic dublează costurile aferente. În cazul proiectelor de modernizare sau dezvoltare a infrastructurii rurale, trebuie amplasate minim 2 panouri informative, cu dimensiuni care variază în funcție de valoarea investiției. Ediliile spun că uneori amplasarea panourilor în limba maghiară nu este o cheltuială eligibilă în proiect, costul acestora fiind suportat din surse proprii.

La prețul pieței, costul unui astfel de panou este de aproximativ 700 RON, ceea ce ar însemna un minim de 1400 RON în plus, cheltuiți din bugetul local pentru amplasarea acestora și în limba maghiară.

Deși Legea administrației publice nu prevede în mod explicit afișarea acestor informații și în limba minorităților (unde ar fi cazul), Legea nr. 544/2001 privind liberul acces la informațiile de interes public (art. 5.) menționează că fiecare autoritate sau instituție publică are obligația să comunice, printre altele, datele referitoare la sursele financiare, bugetul și bilanțul contabil, precum și programele și strategiile proprii. Astfel ar fi posibil ca amplasarea acestor panouri în limba minorităților să fie impusă prin lege. Cu toate acestea, reclamații de acest gen încă nu au fost înregistrate.

1.4. Tăblițe interioare din clădirile autorităților locale

Legea administrației publice prevede ca autoritățile administrației publice locale să asigure inscripționarea instituțiilor publice aflate sub autoritatea lor, precum și afișarea anunțurilor de interes public și în limba maternă a cetățenilor aparținând minorităților naționale. Această prevedere se referă și la inscripționarea publică din interiorul instituțiilor, ceea ce înseamnă amplasarea unor panouri și afișe informative bilingve în incinta clădirilor, denumirea bilingvă a birourilor, ghișeele, a titlurilor funcționarilor etc.

În locațiile cuprinse în anchetă există o varietate destul de mare a modului în care bilingvismul este perceput și implementat în interiorul instituțiilor. În comunele și orașele unde populația maghiară reprezintă o majoritate dominantă, practicile tind spre un bilingvism simetric unde inscripția în limba oficială este urmată de echivalentul acesteia în maghiară, o ordine de altfel prevăzută de lege. În unitățile administrative unde populația română este majoritară, numărul afișelor și al inscripțiilor bilingve de obicei scade odată cu proporția minorității în populație. Este o practică destul de generală ca ele să

8 De exemplu, manualul de identitate vizuală a Agenției pentru Finanțarea Investițiilor Rurale – AFIR este disponibil aici: https://portal.afir.info/informatii_generale_informatii_utilite_elemente_de_identitate_vizuala

9 Vezi de exemplu paginile 47-50 din manualul AFIR.



apară în locurile mai vizibile, reprezentative, cu scop demonstrativ, dar să fie neglijate în restul incintei. Șansele ca afișele în limba minorităților să apară pe o platformă digitală: monitoare, afișe digitale, este mai frecventă – ceea ce creează iluzia temporalității. De asemenea, se poate observa că plăcuțele sau afișele în limba minorităților apar mai rar în unitățile subordonate primăriei/consiliului local care nu au personalitate juridică, mai mulți dintre edilii intervievați au menționat că nu erau siguri dacă aplicarea bilingvismului este obligatorie și în aceste instituții (cămin cultural, bibliotecă, muzeu, centru comunitar etc.).

Este îngrijorător faptul că instrucțiunile privind măsurile de siguranță (plan de evacuare al clădirilor, folosirea sistemelor de alarmare și stingere a incendiilor, instrucțiunile de prim ajutor etc.) sunt afișate aproape exclusiv în limba română, indiferent de proporția maghiarilor care lucrează în clădire. În cazurile în care angajații aparținând unei minorități nu înțeleg suficient de bine limba română și nu au o pregătire corespunzătoare în limba lor maternă, acest lucru ar putea prezenta riscuri serioase pentru securitatea personalului și a clădirii. Prin urmare, ar fi foarte important ca autoritățile competente să impună mai sever aplicarea bilingvismului/multilingvismului în cazul instrucțiunilor de siguranță și de prevenție, însă primul pas în această direcție trebuie să fie modificarea legislației.

În ceea ce privește tăblițele, panourile și afișele amplasate în incinta clădirilor, există o varietate destul de mare privind forma și culoarea, precum și în modul în care acestea sunt montate. Această „diversitate” se datorează, pe de o parte, faptului că nu există standarde clare de urmărit precum la tăblițele exterioare (text alb pe un fundal albastru). Pe de altă parte, înlocuirea lor trebuie să fie continuă (din cauza fluctuației personalului, de exemplu – în cazul tăblițelor cu nume) și este mai complicată urmărirea unei forme clare de design. În ceea ce privește exigența execuției acestor tăblițe și panouri, există tot felul de variații de la un simplu afiș pus pe o hârtie A4 până la soluții mai pretențioase (ex. tăblițe ornamentate cu stema orașului). Acestea din urmă sunt mai frecvente în cazurile în care primăria menține un birou separat de imagine a orașului.

Amplasarea sau înlocuirea inscripțiilor interioare este de obicei ocazională și este legată de renovări, vopsiri ale clădirilor. Execuția acestora este realizată aproape totdeauna de o firmă externă specializată. Se întâmplă foarte rar ca aceste tăblițe sau panouri să se deterioreze sau să fie avariate, de obicei sunt înlocuite datorită reorganizării sau relocării birourilor. Reparațiile minore sunt efectuate de către angajații primăriei.

În locațiile incluse în anchetă într-o clădire în medie au funcționat aproximativ 10 birouri. Prețul mediu al unei tăblițe de informare este de aproximativ 250 RON, iar cele bilingve costă mai mult cu aproximativ 80 RON. Inscripțiile bilingve pe birouri în medie au costat 30 RON, iar cele monolingve 20 RON.

II. Informarea publică

După o scurtă trecere în revistă a dispozițiilor legislative relevante (Legea administrației publice locale nr. 215/2001 și HG. nr. 1206/2001), vom urmări structura chestionarului pentru prezentarea practicilor precum și a costurilor aferente comunicării bilingve în următoarele domenii: 1. hotărârile consiliului local și documentele conexe (ordine de zi, procese-verbale, proiecte de hotărâri ale consiliului local etc.), 2. evenimentele oficiale organizate de consiliile locale/primăriei, 3. comunicarea cu publicul.

2.1. Hotărâri ale consiliului local

Prevederile legale

Potrivit Legii administrației publice, în unitățile administrativ-teritoriale în care cetățenii aparținând unei minorități naționale au o pondere de peste 20% din numărul locuitorilor hotărârile cu caracter normativ se aduc la cunoștință publică și în limba maternă a cetățenilor aparținând minorității respective, iar cele cu caracter individual se comunică, la cerere, și în limba maternă. Secretarul, respectiv secretarul general al unității administrativ-teritoriale, este obligat să ia toate măsurile tehnice și de orice altă natură pentru a asigura aducerea la cunoștință publică a hotărârilor cu caracter normativ ale consiliului local sau județean, precum și comunicarea către cetățenii prevăzuți la art. 1 a hotărârilor

cu caracter individual și în limba maternă a acestora, dacă s-a făcut o solicitare scrisă în acest sens. Aducerea la cunoștință publică, în limba maternă, a hotărârilor cu caracter normativ ale consiliului local sau județean, precum și comunicarea către cetățenii prevăzuți la art. 1 a hotărârilor cu caracter individual și în limba maternă a acestora se realizează prin aceleași mijloace și în același termen cu cele ale difuzării în limba română.

Cunoașterea și punerea în practică a legislației

Diferența prevăzută la articolul 50 din Legea 215/2001 privind traducerea hotărârilor normative, respectiv individuale, nu a fost tematizată în niciunul dintre interviurile noastre. În ciuda faptului că legea impune comunicarea deciziilor normative în limba maghiară, acest lucru nu s-a întâmplat în mai multe cazuri, în special în consiliile în care maghiarii sunt în minoritate. În aceste cazuri s-a menționat drept motiv ori lipsa de interes și solicitare din partea cetățenilor, sau, mai rar, economia de timp. Am întâlnit și practica de a traduce în maghiară anumite hotărâri sau extrase din hotărârile de consiliu considerate mai importante, care sunt publicate ulterior în ziarele locale sau pe site-ul consiliului.

În consiliile în care maghiarii reprezintă o majoritate, hotărârile de regulă sunt publicate și în maghiară. În cazul în care toți consilierii sunt maghiari și limba de comunicare este maghiară, uneori hotărârile sunt întocmite mai întâi în maghiară și traduse în română. Executarea traducerii variază: în majoritatea cazurilor pe care le-am cercetat, traducerile sunt efectuate de personalul primăriei, dar am întâlnit și cazuri când sarcina este externalizată prin contract către o firmă specializată pe traduceri.

Costuri estimate

Numărul hotărârilor de consiliu variază în primul rând în funcție de mărimea comunei sau a orașului. Urmând o colectare a datelor de pe internet și după o analiză de regresie între numărul hotărârilor și populația unității administrative, am constatat faptul că în localitățile mai mici se iau cel puțin 30 de hotărâri pe an, număr care crește cu încă 4 odată cu fiecare 1000 de locuitori. Aceasta înseamnă că într-un oraș de 100.000 de locuitori sunt luate în jur de 430 de hotărâri pe an. Numărul hotărârilor normative depinde mai puțin de numărul locuitorilor, de obicei variază între 30 și 50, în timp ce hotărârile individuale urmăresc o creștere liniară cu populația unității administrative.

Numărul mediu de pagini ale hotărârilor este de 1,5. Traducerea acestora durează cel puțin o jumătate de oră. Aceasta înseamnă 215 ore de lucru pe an pentru un oraș de 100.000 de persoane. Personalul care face traducerea are un salariu orar mediu brut de cca. 40 de RON, ceea ce înseamnă că se cheltuiesc 8600 RON în plus din bugetul local pentru acest scop.

Dacă traducerea este făcută de un furnizor extern, se calculează cu aproximativ 40 RON pe pagină cu TVA. Aceasta înseamnă un cost suplimentar de $40 * 430 * 1,5 = 25800$ RON pentru un oraș cu 100.000 de locuitori.

Trebuie menționat faptul că edilii care au încheiat contracte cu firme specializate pe traduceri s-au plâns în interviu de calitatea traducerilor furnizate de aceste firme. Considerăm că această calitate cuestionabilă are de-a face și cu cererea insuficientă pe piață pentru traduceri de texte de natură administrativă, firmele (sau traducătorii individuali) nefiind suficient motivate să investească în dezvoltarea deprinderilor necesare realizării traducerilor de această natură.

2.2. Ordinea de zi în ședințele Consiliului

Prevederile legale

În comunele, orașele, respectiv județele în care cetățenii aparținând unei minorități naționale au o pondere de peste 20% din numărul locuitorilor, ordinea de zi a ședințelor de consiliu se aduce la cunoștință publică și în limba maternă a cetățenilor aparținând minorității respective (Legea administrației publice locale nr. 215/2001 Art. 39). În acest scop, primarii, respectiv, președinții consiliilor județene, vor asigura traducerea în limba maternă a minorității naționale a ordinii de zi, iar aceasta va fi adusă la cunoștință publică prin grija secretarului, respectiv a secretarului general al unității administrativ-teritoriale, prin aceleași mijloace și în același termen cu cele ale difuzării în limba română. Aducerea la cunoștință publică, în limba maternă, a ordinii de zi a ședinței consiliului local sau județean se consemnează în procesul-verbal al ședinței, iar în dosarul de ședință se vor atașa actele doveditoare, inclusiv ordinea de zi în limba oficială și în versiunea tradusă în limba maternă. (Hotărârea Guvernului nr. 1206/2001 Art. 5)



Cunoașterea și punerea în practică a legislației

În localitățile unde la ședințele consiliului se folosește (preponderent) limba maghiară, ordinea de zi este întocmită și publicată în ambele limbi. În cazul în care ședința se ține în exclusivitate în limba română, se întâmplă deseori ca documentul să nu fie tradus în maghiară.

Traducerea acestor documente este realizată de obicei de un angajat intern al primăriilor, care îndeplinește și alte sarcini în cadrul instituției, această activitate nefiind trecută în fișa postului.

Costuri estimate

Ședințele regulate ale consiliului local se țin lunar, la care se adaugă de obicei încă 3-5 ședințe extraordinare pe an. Ordinea de zi încapă de regulă pe o pagină. Aceasta înseamnă cca. 15 pagini de tradus pe an, care costă 600 RON la un furnizor extern. Traducerea unei pagini durează aproximativ o jumătate de oră, ceea ce în cazul unui angajat intern înseamnă 8 ore de lucru și 320 RON brut pe an.

2.3. Procesele-verbale ale ședințelor de consiliu

Prevederile legale

Potrivit legii, documentele ședințelor consiliului local sau județean se vor întocmi numai în limba română, limba oficială a statului. Procesul-verbal al ședinței se va redacta direct în limba română, pe baza traducerii din timpul ședinței (Hotărârea Guvernului nr. 1206/2001, Art. 6).

Cunoașterea și punerea în practică a legislației

La ședințele în care se folosesc preponderent limba maghiară (cu sau fără traducere simultană), procesul-verbal al ședinței de consiliu este întocmit mai întâi în maghiară și apoi tradus în limba oficială. Traducerea se face fie de către un membru al personalului intern care are și alte responsabilități în instituție, fie de un specialist extern cu care primăria este într-o relație contractuală.

În cazul în care lucrările ședințelor Consiliului se desfășoară în două limbi sau numai în limba română, procesele-verbale sunt întocmite numai în limba română, așa cum este prevăzut și în lege. Nu am întâlnit cazuri în care acestea să fie aduse la cunoștința publicului și în limba minorităților.

La fel ca și în cazul proceselor-verbale ale ședințelor consiliului, procesele-verbale ale ședințelor unor comisii de consiliu sunt uneori întocmite în maghiară, apoi traduse în limba română.

Costuri estimate

Ședințele regulate ale consiliului local se țin lunar, la care se adaugă de obicei încă 3-5 ședințe extraordinare pe an. Lungimea medie a proceselor-verbale întocmite la ședințele regulate este de 15 pagini, iar cea a ședințelor extraordinare este de 3 pagini. Aceasta înseamnă cca. 200 de pagini de tradus și un cost de 8000 RON printr-un furnizor extern. Traducerea unei pagini durează aproximativ o jumătate de oră, ceea ce în cazul unui angajat intern înseamnă 100 de ore de lucru și 4000 RON pe an.

2.4. Hotărâri ale comisiilor consiliilor locale / proiecte de hotărâri ale consiliilor și ale comisiilor, alte documente conexe

Prevederile legale

Proiectele de hotărâri ale consiliului local sau județean, textele finale ale hotărârilor precum și celelalte documente supuse dezbaterii și aprobării acestuia trebuie redactate, în toate cazurile, în limba română și trebuie însoțite de traducerea în limba maternă a minorității îndreptățite (Hotărârea Guvernului nr. 1206/2001, Art. 6).

Cunoașterea și punerea în practică a legislației

În majoritatea administrațiilor locale supuse analizei aceste documentele sunt redactate în limba română și nu sunt traduse și în maghiară. Excepții sunt cazurile în care după o dezbaterie în limba maghiară documentul este redactat prima dată în maghiară și tradus mai târziu în română.

Motivul cel mai des invocat pentru nerealizarea traducerii este numărul mare al proiectelor de hotărâre și faptul că documentația acestora este foarte voluminoasă, conține multe anexe (referat de apro-

bare, raport de specialitate, contract de dare în folosință, extrase de cărți funciare, încheieri judecătorești etc.), volumul acestora ajungând deseori chiar și la 50 de pagini.

În orașul Reghin – spre exemplu – în anul 2018 au fost inițiate 260 de astfel de proiecte, în Satu Mare 337, în Oradea 431. Dacă calculăm cu 10 pagini pentru fiecare proiect tradus, ajungem la sume astronomice – în cazul orașului Reghin la $40 \times 2600 = 104.000$ RON anual. Dacă se traduce numai proiectul de hotărâre în sine, fără celelalte documente supuse dezbaterii și aprobării, și calculăm cu 2 pagini pe proiect ajungem la suma de $520 \times 40 = 20.800$ RON anual. Asemenea costuri cu greu vor fi suportate de către consiliile locale, și numai dacă constrângerea legislativă va fi mai severă și sancțiunile mai serioase.

2.5. Evenimente publice

Prevederile legale

La ceremoniile oficiale organizate de autoritățile administrației publice locale se va folosi limba română, limba oficială a statului. În unitățile administrativ-teritoriale în care cetățenii aparținând unei minorități naționale au o pondere de peste 20% din numărul locuitorilor, la astfel de ceremonii, alături de limba română, se poate folosi și limba minorității respective. (Hotărârea Guvernului nr. 1206/2001 Art. 9)

Cunoașterea și punerea în practică a legislației

În localitățile cuprinse în anchetă cu o populație semnificativă de etnici români, evenimentele organizate de către consiliul local sau primărie sunt de obicei bilingve. Gradul de bilingvism este puternic influențat de ponderea minorităților - în localitățile unde maghiarii reprezintă 20-40 la sută din populație, aceasta este puternic disproporțională în defavoarea folosirii limbii maghiare. În localitățile unde nu există o populație semnificativă de etnici români, evenimentele oficiale de obicei se țin în limba maghiară. Nivelul bilingvismului diferă și de natura evenimentului, precum și de compoziția etnică a publicului țintă.

De regulă, bilingvismul la evenimentele publice (precum zilele comunei sau alte festivități) presupune contractarea a doi prezentatori în loc de unul singur (de obicei actori sau lucrători în mass-media), dintre care unul va vorbi în română, iar celălalt în maghiară. Prin urmare, costurile se dublează. Printre localitățile incluse în anchetă, unde maghiarii reprezintă doar o minoritate a populației, am întâlnit și practica potrivit căreia comuna a încheiat un contract cu o singură persoană care să gestioneze derularea programului festiv în limba română, iar un membru de etnie maghiară al consiliului și-a asumat rolul de a rosti un discurs de deschidere/închidere în limba maghiară și de a traduce prezentarea anumitor elemente ale programului în limba maghiară (doar a acelora, care se adresau în speță publicului minoritar), firește, fără a fi remunerat pentru această prestație.

2.6. Comunicare oficială cu publicul

Fiecare dintre localitățile cuprinse în anchetă are un site oficial pe internet și majoritatea dispun și de un profil pe Facebook. În comunele mai mari și orașe, consiliul local/primăria redactează/editează și un ziar local care este distribuit gratis pentru locuitori.

Site-urile oficiale ale primăriilor sunt de obicei bilingve dar proporția în care sunt traduse depinde puternic de compoziția etnică a localității. În toate cazurile anchetate există o asimetrie vizibilă în favoarea comunității care reprezintă o majoritate. De obicei în limba celor care reprezintă o minoritate clară apar numai informațiile/conținuturile de interes public prevăzute în mod explicit în lege (nr. 544/2001, Art. 5): actele normative, structura organizatorică, conducerea primăriei, coordonate de contact, bilanțuri contabile, hotărâri de consiliu etc. În cazul paginilor de Facebook această asimetrie lingvistică este și mai vizibilă în favoarea comunității etnice dominante în localitate. În afară de Facebook primăriile de obicei nu folosesc alte site-uri de socializare pentru comunicare publică. În cazul ziarelor editate de către consiliul local/primărie, bilingvismul este mai elocvent, în localitățile cu o paritate etnică există o sensibilitate crescută față de acest aspect. În orașul Salonta, de exemplu, ziarul este editat în oglindă, cu numerotare separată a paginilor în ambele limbi. În comunele unde numărul etnicilor români este foarte mic (județele Harghita și Covasna), editarea ziarelor locale se face exclusiv în limba maghiară. În cazul acestora s-au înregistrat mai multe sesizări din partea unor organizații civice, acestea invocând un



fapt de discriminare pe criterii etnice a cetățenilor necunoscători ai limbii maghiare. Aceste sesizări au fost urmate de obicei și de sancțiuni contravenționale sau chiar amendă din partea autorităților.

Sarcinile de traducere care apar în urma publicării acestor conținuturi în două limbi intră de obicei în atribuția implicită a unor angajați de la primărie (care au alte responsabilități principale) – fără ca acest lucru să fie menționat în fișa postului. La primăriile mai mari unele dintre aceste servicii de traducere sunt externalizate printr-un contract de prestări servicii specializate.

Cumpărarea unui spațiu publicitar, anunțuri plătite

În localitățile cuprinse în anchetă achiziționarea unor spații publicitare s-a efectuat în cazul publicării unor materiale referitoare la: anunțuri privind posturile vacante, achiziții publice, decizii ale consiliului local de interes public cu o importanță majoră, informări despre ședințe extraordinare etc. Conform legislației, în majoritatea cazurilor aceste anunțuri au fost publicate atât în limba română cât și în maghiară. În cazul primăriilor cuprinse în proiect nu au fost achiziționate spații publicitare publice exterioare.

III. Proceduri administrative oficiale

Prevederile legale

În unitățile administrativ-teritoriale în care cetățenii aparținând unei minorități naționale au o pondere de peste 20% din numărul locuitorilor, în raporturile lor cu autoritățile administrației publice locale, cu aparatul de specialitate și organele subordonate consiliului local, aceștia se pot adresa, oral sau în scris, și în limba lor maternă și vor primi răspunsul atât în limba română, cât și în limba maternă. În posturile care au atribuții privind relații cu publicul vor fi încadrate și persoane care cunosc limba maternă a cetățenilor aparținând minorității respective (Legea administrației publice locale nr. 215/2001, Art. 76).

Autoritățile administrației publice locale și aparatul propriu de specialitate au obligația să răspundă solicitărilor atât în limba română, cât și în limba maternă. Actele oficiale se întocmesc în mod obligatoriu în limba română. (Hotărârea Guvernului nr. 1206/2001 Art. 8)

În unitățile administrativ-teritoriale în care cetățenii aparținând minorităților naționale au o pondere de peste 20% din numărul locuitorilor, organele fiscale vor aplica prevederile legale privind dreptul cetățenilor aparținând unei minorități naționale de a se adresa oral sau în scris și în limba maternă, precum și comunicarea către aceștia a răspunsurilor atât în limba română, cât și în limba maternă. Actele administrative fiscale emise în astfel de situații se întocmesc în mod obligatoriu în limba română. (Hotărârea Guvernului nr. 1050/2004 pentru aprobarea Normelor metodologice de aplicare a Ordonanței Guvernului nr. 92/2003 privind Codul de procedură fiscală.)

În circumscripțiile administrative ale statului locuite de un număr de vorbitori de limbi regionale sau minoritare, care justifică măsurile specificate mai jos, și în funcție de situația fiecărei limbi, părțile se angajează, în măsura în care este posibil: b) să pună la dispoziție formulare și texte administrative de uz curent pentru populație în limbile regionale sau minoritare, ori în versiuni bilingve. (Carta europeană a limbilor regionale sau minoritare - ratificată prin Legea nr. 282/2007, Art. 10.)

Cunoașterea și punerea în practică a legislației

În localitățile cuprinse în anchetă cererile depuse – atât pe formulare standardizate cât și cele scrise cu mâna – sunt administrate centralizat, într-un singur registru. În localitățile mai mari cu mai multe locații/oficii administrative, pentru facilitarea procedurii birocratice, există și subregistre.

În interviurile noastre ediliilor localităților incluse în anchetă au raportat că populația are posibilitatea să se adreseze oficiilor și în limba minorităților folosind formulare bilingve sau cereri scrise de mâna. În cazul formularelor acest lucru însă se întâmplă destul de rar chiar și în localitățile unde populația maghiară este într-o majoritate dominantă și nu are competențele lingvistice necesare pentru completarea unui formular în limba română. În aceste cazuri angajații primăriei se organizează în așa fel încât să ofere asistență directă celor care se confruntă cu aceste probleme, adică cetățenii primesc ajutor pentru a depune cererile în limba română. În opinia celor întrebați, aceasta este soluția cea mai optimă în termeni de eficiență, chiar dacă pune o povară suplimentară pe umerii angajaților care lucrează la ghișee și oficii publice.

Astfel și adresele scrise cu mână sunt formulate în limba română chiar și acolo unde populația maghiară este într-o majoritate dominantă, potrivit estimărilor făcute de edili intervievați, numărul cererilor depuse în maghiară nu depășește 10 la sută.

Urmărind prevederile legale, la cererile depuse în limba română autoritățile locale răspund în limba română, iar la cele formulate în maghiară răspunsurile sunt bilingve. În localitățile unde maghiarii sunt în majoritate s-a menționat că ocazional răspunsul la cereri se face numai în limba maghiară – dar numai în cazurile în care adresa este informală (de exemplu în cazul cercetărilor privind arborele genealogic). În cazurile în care adresa se referă la un răspuns sau un document oficial care urmează să fie folosit în instanță, răspunsurile sunt formulate în limba română.

Sarcinile de traducere care apar în urma răspunsurilor bilingve la aceste cereri intră de obicei în atribuția implicită a unor angajați de la primărie, fără ca acest lucru să fie menționat în fișa postului, ei având alte responsabilități principale.

Anunțurile oficiale trimise prin poștă la adresa locuitorilor (cuantumul impozitelor locale, anunțuri despre locuri de muncă, reabilitări de drumuri, rețele de apă și canalizare, avertizări privind curățarea șanțurilor etc.) sunt publicate de obicei numai în limba română, excepțiile fiind localitățile unde maghiarii reprezintă o majoritate dominantă unde acestea sunt formulate și în limba maghiară.

IV. Procedura de registru al stării civile

Prevederile legale

Persoanele care aparțin minorităților naționale pot solicita celebrarea căsătoriei în limba lor maternă, cu condiția ca ofițerul de stare civilă sau cel care oficiază căsătoria să cunoască această limbă (Legea nr. 287/2009 privind Codul civil, Art. 287). Întocmirea actelor de stare civilă, precum și înscrierea mențiunilor se fac în limba română, folosindu-se alfabetul latin. (Legea nr. 119/1996 cu privire la actele de stare civilă, Art. 5)

Cunoașterea și punerea în practică a legislației

Toate primăriile cuprinse în anchetă permit celebrarea căsătoriei civile în limba maghiară, dar am întâlnit și cazuri în care acest lucru nu este solicitat. În toate localitățile incluse în cercetare există ofițeri de stare civilă care cunosc limba maghiară, iar oficierea în limba maghiară nu presupune costuri suplimentare. Cererile și declarațiile necesare pentru ceremonie, precum și celelalte documente conexe sunt întocmite exclusiv în limba română.

V. Altele

În această secțiune vom trece la prezentarea unor practici legate de utilizarea unor instrumente care contribuie la facilitarea folosirii limbii materne în administrație, participarea la cursuri de instruire legate de administrația bilingvă, precum și de costurile care apar pe parcursul unor proceduri și procese judiciare care se referă la folosirea limbii materne în administrație.

Primăriile și consiliile locale unde proporția maghiarilor este peste 20 % rareori dispun de softuri de calculatoare sau de instrumente de corectură (proofreading) în limba maghiară sau de cărți sau dicționare care ar facilita utilizarea limbii maghiare în administrație.

Nu există strategii coerente, bine operaționalizate și concrete referitor la modul în care este folosită limba maghiară (oral sau scris) în interacțiunile cu publicul. Așa cum am văzut în capitolele anterioare, introducerea și menținerea simetrică a bilingvismul implică costuri considerabile, lucru care este cât de cât conștientizat de majoritatea angajaților în primării și consilii locale, fără însă ca acestea să fie operaționalizate și măsurate în vreun fel. În acest sens edili intervievați au considerat foarte util demersul nostru de a cuantifica aceste cheltuieli, și au fost cooperativi pe tot parcursul anchetei.



Nu am întâlnit cazuri în care angajații primăriilor să fi participat la cursuri de formare sau perfecționare profesională legate de utilizarea în administrație a bilingvismului în ultimii trei ani și nici nu s-a auzit despre astfel de evenimente.

Jumătate dintre localitățile anchetate au raportat costuri adiționale legale de traducere a documentelor pentru diferite procese judiciare sau cheltuieli directe ale proceselor care s-au deschis în legătură cu unele cazuri legate de utilizarea limbii materne în administrație. Majoritatea acestora se referă la înscripțiile bilingve pe clădirile administrației locale precum și la cazurile în care ziarele locale publicate nu au fost traduse în limba română de către primărie în localitățile în care există foarte puțin români.

Dacă procesul este câștigat de către primărie, judecătorul poate lua o hotărâre care să permită rambursarea ulterioară a costurilor de traducere, dar acest lucru încă nu s-a întâmplat în cazul instituțiilor studiate.

În cazul proceselor juridice cele mai mari costuri le reprezintă onorariile avocaților care reprezintă cazul. Am întâlnit chiar și opinii potrivit cărora acest cost se poate ridica la un quantum care să depășească în mod cumulativ toate celelalte costuri discutate în cercetare. Dacă procesul este câștigat de către primărie, rambursarea acestor cheltuieli este mai frecventă decât în cazul traducerilor.

În interviuri ediliilor au amintit de mai multe ori faptul că legile care prevăd aplicarea bilingvismului nu sunt destul de clare și pot fi interpretate în mai multe feluri, iar interpretarea validă reiese abia pe parcursul unui audit al organismelor de control. De aceea la unele dintre deciziile privind folosirea limbii maghiare în administrație deja se pregătesc în avans potențialele procese juridice.

În administrațiile locale anchetate, sarcinile de traducere sunt cel mai adesea efectuate de către personalul intern, lucru care nu este inclus în fișa postului, iar numărul personalului atribuit acestor sarcini variază de la instituție la instituție.

În aceste localități condițiile de utilizare a limbii materne în relațiile cu publicul în conformitate cu articolul 76 din Legea administrativă locală nr. 215/2001 sunt asigurate. Sunt cazuri în care nu există personal care vorbește limba maghiară la fiecare ghișeu, în aceste situații clientul este redirecționat către o altă persoană cu competențe lingvistice în maghiară. Nu am găsit cazuri în care ar exista angajați care să se ocupe exclusiv cu clienții maghiari sau români.

Rezumat și concluzii

■ În cercetarea de față am încercat o estimare a costurilor implementării drepturilor cetățenilor aparținând unei minorități naționale de a folosi limba maternă în administrația publică locală. Am luat pe rând domeniile de activitate în care sunt generate obligații corelative ale UAL prin care se asigură posibilitatea exercitării drepturilor lingvistice ale minorităților, am relatat despre percepțiile edililor legate de legislația aferentă acestor domenii, precum și despre modalitățile prin care aceste obligații sunt gestionate de către UAL. Am estimat volumul aproximativ de situații gestionate pentru fiecare domeniu precum și costurile suplimentare aproximative față de situația în care administrația locală ar folosi doar limba română.

Colectarea datelor pentru analiză s-a desfășurat în perioada iulie–octombrie 2019 în 8 localități din Transilvania unde proporția rezidenților de etnie maghiară depășește 20 %, pragul peste care implementarea legislației referitoare la implementarea drepturilor cetățenilor aparținând unei minorități naționale de a folosi limba maternă este obligatorie. Pe parcursul muncii de teren am realizat interviuri bazate pe chestionare cu reprezentanții primăriilor, consiliilor locale și cu alți angajați în poziții de conducere în administrația locală, am analizat documentele relevante din punctul de vedere al obiectivelor cercetării (registre, evidențe contabile, documente legate de ședințele de consiliu etc.), am efectuat o cercetare de tip *desk research* și *documentare* prin colectare de date referitoare la cheltuielile care apar în aceste domenii (baze de date, analiza secundară a licitațiilor publice, oferte de preț etc.) și am făcut o analiză de conținut a articolelor apărute în mass-media legate de practicile folosite și procesele inițiate în domeniul aplicării bilingvismului/multilingvismului de către autoritățile locale și județene.

Potrivit ipotezei principale a cercetării, costurile legate de implementarea comunicării bilingve în administrațiile locale și județene sunt semnificative, astfel – cel puțin din perspectiva justiției distributive – este nedrept ca aceste cheltuieli să fie suportate exclusiv de către administrațiile locale. Rezultatele cercetării au confirmat această presupunere.

Printre obligațiile legate de implementare a multilingvismului cele mai costisitoare sunt activitățile legate de informarea publică. Traducerea hotărârilor și a proiectelor de hotărâri ale consiliilor locale poate costa foarte mult mai ales dacă sunt incluse și anexele acestora. În cazul unui oraș de 50.000 de locuitori aceste costuri – la prețul pieței, dacă traducerea este externalizată – pot depăși chiar și suma de 100.000 RON, iar dacă se traduce numai proiectul de hotărâre în sine, fără celelalte documente supuse dezbaterii și aprobării, suma este de aproximativ 20.000 RON anual. Așadar, nu este deloc surprinzător că majoritatea administrațiilor locale mai bine riscă să încalce legea și se limitează (cel mult) la traducerea hotărârilor de consiliu. O altă strategie frecventă de a reduce costurile este ca traducerea să fie efectuată de către un angajat al administrației – fără ca acest lucru să fie menționat în fișa postului – persoana respectivă având alte responsabilități principale.

Costurile de traducere și de comunicare bilingvă nu sunt neglijabile nici în alte domenii ale informării publice (evenimentele publice, amplasarea panourilor informative etc.). În aceste cazuri gradul de realizare a bilingvismului în practică este puternic influențat de ponderea minorităților – în localitățile unde maghiarii reprezintă 20–40 % din populație, aceasta este puternic disproporțională în defavoarea folosirii limbii maghiare. În localitățile unde nu există o populație semnificativă de etnici români, evenimentele oficiale de obicei se țin în limba maghiară. Nivelul bilingvismului diferă și în funcție de natura evenimentului, precum și de compoziția etnică a publicului țintă.

O altă categorie de cheltuieli este legată de procedurile administrative oficiale – de traducerea cererilor adresate administrațiilor locale de către cetățenii aparținând minorităților naționale. Din interviuri reiese că acest lucru se întâmplă destul de rar chiar și în localitățile unde populația maghiară este într-o majoritate dominantă, majoritatea cererilor fiind completate în limba română. În cazul în care cetățenii nu au competențele lingvistice necesare pentru completarea unui formular în limba română, angajații primăriei se organizează în așa fel încât să ofere asistență directă celor care se confruntă cu aceste probleme, adică cetățenii primesc ajutor pentru a depune cererile în limba română. În opinia celor întrebați, aceasta este soluția cea mai optimă în termeni de eficiență, chiar dacă pune o povară suplimentară pe umerii angajaților care lucrează la ghișee și oficii publice. Astfel și adresele scrise cu mâna sunt formulate preponderent în limba română chiar și acolo unde populația maghiară este într-o majoritate dominantă, potrivit estimărilor făcute de edilii intervievați, numărul cererilor depuse în maghiară nu depășește 10 %. Este evident și în acest caz că drepturile lingvistice ale minorităților nu sunt exercitate exact din cauza cheltuielilor crescute ale traducerii.



În anchetă am operaționalizat în detaliu cheltuielile legate de inscripțiile publice datorită faptului că acestea au și o semnificație puternic simbolică. Printre acestea, cele mai mari costuri revin amplasării tăblițelor cu denumirea străzilor – cheltuielile suplimentare pentru tăblițele bilingve față de cele monolingve poate ajunge la peste 50.000 RON în cazul orașelor mai mari. În cazul tăblițelor la intrările și ieșirile localităților într-un unui oraș de 20-50.000 locuitori, cu un nume mai scurt, inscripționarea bilingvă a denumirilor va costa mai mult cu 1.848 RON în total, iar înlocuirea fiecărei tăblițe va costa primăria 264 RON în plus. În ceea ce privește indicatoarele de direcție, tăblițele bilingve costă cu aproximativ 305 RON mai mult (pentru denumirile mai scurte) față de cele monolingve. Este dificil de estimat câte astfel de semne ar trebui să fie amplasate, dar în orașe vorbim de zeci de bucăți, iar pe drumurile județene și naționale numărul acestora este de ordinul sutelor. Pentru zece bucăți, diferența este de 3050 RON, iar pentru 100, 30.500 RON. În această categorie intră și inscripționarea exterioară și interioară a clădirilor precum și panourile informative amplasate în diferite zone ale localităților. Pe clădirile în care administrația locală își desfășoară activitatea, dacă plăcile bilingve au fost amplasate conform legislației, aceste tăblițe costă cu 200 RON în plus per clădire față de cele monolingve. În cazul instituțiilor care sunt subordonate primăriei/consiliului local și nu au personalitate juridică, amplasarea plăcuțelor bilingve este destul de accidentală și sporadică, inscripțiile exterioare în maghiară fiind mult mai rare. Dacă luăm prețul de bază al plăcuțelor cu denumirea primăriei/consiliului local, costul suplimentar al unei tăblițe în plus este de 200 RON pe unitate organizatorică: acest cost suplimentar poate ajunge chiar și până la 2-3000 RON într-o comună mai mare sau într-un oraș mic, dacă se vor inscripționa toate clădirile sau instituțiile din subordinea primăriei sau a consiliului. În locațiile cuprinse în anchetă există o varietate destul de mare în modul în care bilingvismul este perceput și implementat în interiorul instituțiilor. În cazul panourilor de informare și de cele turistice, legislația nu este explicită și astfel este interpretată în mod discreționar în fiecare caz, cheltuielile suplimentare sunt foarte greu de estimat.

În afară de cele amintite, în urma interviurilor și discuțiilor purtate cu edilii autorităților locale privind implementarea legislației referitoare la folosirea limbilor minorităților în administrația locală se pot formula următoarele concluzii:

- Legile care prevăd aplicarea bilingvismului nu sunt destul de clare și pot fi interpretate în mai multe feluri, uneori interpretarea validă reiese abia pe parcursul unui audit al organismelor de control. Din acest motiv, ni s-au relatat cazuri în care la unele deciziile privind folosirea limbii maghiare edilii se pregătesc în avans pentru potențialele procese juridice. Ca și o strategie preventivă – pentru deblocarea acestei asimetrie informaționale față de autorități – edilii urmăresc cu atenție cazurile precedente pentru a evita eventualele sancțiuni.
- Actorii implicați în acest proces decizional de evitare a sancțiunilor de obicei se comportă rațional, urmează o strategie pragmatică. Acționează conform legii în cazul directivelor a căror implementare costă mai puțin și sunt mai vizibile (ex. inscripționările bilingve exterioare), și încalcă legea în cazurile în care cheltuielile sunt mai mari și sancțiunile mai modeste (ex. traducerea proiectelor de hotărâre). Considerăm însă că ridicarea nivelului de constrângere legislativă în sine nu va rezolva aceste probleme, este necesară și o strategie de alocare de fonduri din bugetul național.
- Din motive de economisire, sarcinile legate de comunicarea bilingvă sunt efectuate aproape exclusiv de către personalul intern, aceste sarcini însă nu sunt incluse în fișa postului, astfel apar ca și cheltuieli alternative (uneori chiar ascunse) care sunt mult mai dificile de cuantificat – mai ales pentru că numărul personalului atribuit acestor sarcini variază de la situație la situație și de la o instituție la alta.
- Pentru validarea rezultatelor obținute în această cercetare și pentru a obține o imagine mai nuanțată și mai precisă despre costurile implementării legislației privind folosirea limbilor minoritare este nevoie de o anchetă mai extinsă pe un eșantion reprezentativ al unităților administrative locale pe regiuni, mărimea localităților și ponderea populației aparținând unei minorități lingvistice.

Anexa nr.1.

Cheltuielile legate de afișarea bilingvă a denumirilor străzilor în administrațiile locale unde: 1. proporția maghiarilor în localitate este de peste 20%, 2. există nomenclator stradal

Județ	Denumire UAT	Denumire UAT în limba maghiară	Populație (2011)	Nr. străzi (2019)	Nr. plăci (estimare)	Cheltuieli suplimentare plăci bilingve (estimare, RON)	Cheltuieli suplimentare pe cap de locuitor plăci bilingve (estimare, RON)	Cheltuieli suplimentare plăci de sine stătătoare (RON)	Cheltuieli suplimentare pe cap de locuitor plăci de sine stătătoare (RON)
Alba	SONA	Szépmező	4067	27	81	810	0.20	2835	0.70
Arad	PECICA	Pécska	12762	184	552	5520	0.43	19320	1.51
Arad	SOFRONEA	Sofronya	2575	53	159	1590	0.62	5565	2.16
Arad	VINGA	Vinga	6150	100	300	3000	0.49	10500	1.71
Bihor	SUPLACU DE BARCAU	Berettyószéplak	4356	16	48	480	0.11	1680	0.39
Bihor	BIHARIA	Bihar	4205	23	69	690	0.16	2415	0.57
Bihor	DIOSIG	Bihardioszeg	6816	26	78	780	0.11	2730	0.40
Bihor	VALEA LUI MIHAI	Érmihályfalva	9902	121	363	3630	0.37	12705	1.28
Bihor	PALEU	Hegyközpályi	2523	65	195	1950	0.77	6825	2.71
Bihor	GIRISU DE CRIS	Körösgyéres	3588	60	180	1800	0.50	6300	1.76
Bihor	MARGHITA	Margitta	15770	94	282	2820	0.18	9870	0.63
Bihor	TILEAGD	Mezőtelegd	6968	42	126	1260	0.18	4410	0.63
Bihor	SALONTA	Nagyszalonta	17735	204	612	6120	0.35	21420	1.21
Bihor	ORADEA	Nagyvárad	196367	990	2970	29700	0.15	103950	0.53
Bihor	SACUENI	Székelyhid	11526	52	156	1560	0.14	5460	0.47
Brașov	RACOS	Alsórákos	3336	18	54	540	0.16	1890	0.57
Brașov	APATA	Apáca	3169	23	69	690	0.22	2415	0.76
Brașov	TELIU	Keresztvár	4198	20	60	600	0.14	2100	0.50
Brașov	SACELE	Négyfalu	30798	212	636	6360	0.21	22260	0.72
Brașov	TARLUNGENI	Tatrang	8320	79	237	2370	0.28	8295	1.00

Județ	Denumire UAT	Denumire UAT în limba maghiară	Populație (2011)	Nr. străzi (2019)	Nr. tablețe (estimare)	Cheltuieli suplimentare tablețe bilingve (estimare, RON)	Cheltuieli suplimentare pe cap de locuitor tablețe bilingve (estimare, RON)	Cheltuieli suplimentare tablețe de sine stătătoare (RON)	Cheltuieli suplimentare pe cap de locuitor tablețe de sine stătătoare (RON)
Brașov	ORMENIS	Ürmös	1976	20	60	600	0.30	2100	1.06
Cluj	HUEDIN	Bánffyhyunad	9346	60	180	1800	0.19	6300	0.67
Cluj	BACIU	Kisbács	10317	92	276	2760	0.27	9660	0.94
Covasna	ARCUS	Árkos	1519	38	114	1140	0.75	3990	2.63
Covasna	BARAOLT	Barót	8672	28	84	840	0.10	2940	0.34
Covasna	TARGU SECUIESC	Kézdivásárhely	18491	186	558	5580	0.30	19530	1.06
Covasna	COVASNA	Kovácszna	10114	130	390	3900	0.39	13650	1.35
Covasna	SFANTU GHEORGHE	Sepsiszentgyörgy	56006	279	837	8370	0.15	29295	0.52
Covasna	OZUN	Uzon	4430	50	150	1500	0.34	5250	1.19
Harghita	BALAN	Balánbánya	6115	24	72	720	0.12	2520	0.41
Harghita	BORSEC	Borszék	2585	35	105	1050	0.41	3675	1.42
Harghita	MIERCUREA CIUC	Csikszereda	38966	190	570	5700	0.15	19950	0.51
Harghita	DITRAU	Ditró	5483	75	225	2250	0.41	7875	1.44
Harghita	LUPENI	Farkaslaka	4473	75	225	2250	0.50	7875	1.76
Harghita	PORUMBENI	Galambfalva	1805	23	69	690	0.38	2415	1.34
Harghita	REMETEA	Gyergyóremete	6165	59	177	1770	0.29	6195	1.00
Harghita	GHEORGHENI	Gyergyószentmiklós	18377	125	375	3750	0.20	13125	0.71
Harghita	CORUND	Korond	6135	55	165	1650	0.27	5775	0.94
Harghita	SATU MARE	Máréfalva	1995	55	165	1650	0.83	5775	2.89
Harghita	TOPLITA	Maroshévíz	13929	89	267	2670	0.19	9345	0.67
Harghita	PRAID	Parajd	6502	96	288	2880	0.44	10080	1.55
Harghita	DARJUI	Székyelderzs	1036	34	102	1020	0.98	3570	3.45
Harghita	CRISTURU SECUIESC	Székykeresztúr	9650	74	222	2220	0.23	7770	0.81
Harghita	ODORHEIU SECUIESC	Székyudvarhely	34257	219	657	6570	0.19	22995	0.67
Harghita	VLAHITA	Szentgyháza	6898	60	180	1800	0.26	6300	0.91

Județ	Denumire UAT	Denumire UAT în limba maghiară	Populație (2011)	Nr. străzi (2019)	Nr. tablete (estimare)	Cheltuieli suplimentare tablete bilingve (estimare, RON)	Cheltuieli suplimentare pe cap de locuitor tablete bilingve (estimare, RON)	Cheltuieli suplimentare tablete de sine stătătoare (RON)	Cheltuieli suplimentare pe cap de locuitor tablete de sine stătătoare (RON)
Harghita	BAILE TUSNAD	Tusnádfürdő	1641	20	60	600	0.37	2100	1.28
Maramureș	COLTAU	Koltó	2557	49	147	1470	0.57	5145	2.01
Maramureș	ULMENI	Sülelmed	7270	26	78	780	0.11	2730	0.38
Mureș	ADAMUS	Ádámos	5147	41	123	1230	0.24	4305	0.84
Mureș	BALAUȘERI	Balavásár	4889	19	57	570	0.12	1995	0.41
Mureș	BAHNEA	Bonyha	3739	16	48	480	0.13	1680	0.45
Mureș	SANGEORGIU DE PADURE	Erdőszentgyörgy	5166	35	105	1050	0.20	3675	0.71
Mureș	ALBESTI	Fehéregyháza	5345	28	84	840	0.16	2940	0.55
Mureș	LIVEZENI	Jedd	3266	64	192	1920	0.59	6720	2.06
Mureș	CRISTESTI	Maroskeresztúr	5824	24	72	720	0.12	2520	0.43
Mureș	LUDUS	Marosludas	15328	119	357	3570	0.23	12495	0.82
Mureș	SANTANA DE MURES	Marosszentanna	5723	112	336	3360	0.59	11760	2.05
Mureș	SANGEORGIU DE MURES	Marosszentgyörgy	9304	122	366	3660	0.39	12810	1.38
Mureș	SANCRAIU DE MURES	Marosszentkirály	7489	95	285	2850	0.38	9975	1.33
Mureș	TARGU MURES	Marosvásárhely	134290	515	1545	15450	0.12	54075	0.40
Mureș	BAND	Mezőbánd	6446	29	87	870	0.13	3045	0.47
Mureș	SARMASU	Nagysármás	6942	98	294	2940	0.42	10290	1.48
Mureș	CRACIUNESTI	Nyárádkarácson	4470	11	33	330	0.07	1155	0.26
Mureș	MIERCUREA NIRAJULUI	Nyárádszereda	5554	54	162	1620	0.29	5670	1.02
Mureș	REGHIN	Szászrégen	33281	172	516	5160	0.16	18060	0.54
Mureș	SOVATA	Szováta	10385	102	306	3060	0.29	10710	1.03
Satu Mare	ACIS	Ákos	2827	24	72	720	0.25	2520	0.89
Satu Mare	SUPUR	Alsózsopor	4231	11	33	330	0.08	1155	0.27
Satu Mare	BOTIZ	Batiz	3622	33	99	990	0.27	3465	0.96



Județ	Denumire UAT	Denumire UAT în limba maghiară	Populație (2011)	Nr. străzi (2019)	Nr. tăblițe (estimare)	Cheltuieli suplimentare pe tăblițe bilingve (estimare, RON)	Cheltuieli suplimentare pe tăblițe de locuitor (estimare, RON)	Cheltuieli suplimentare pe tăblițe de sine stătătoare (RON)	Cheltuieli suplimentare pe cap de locuitor tăblițe de sine stătătoare (RON)
Satu Mare	BERVENI	Börvely	3376	56	168	1680	0.50	5880	1.74
Satu Mare	AGRIS	Egri	2003	11	33	330	0.16	1155	0.58
Satu Mare	ANDRID	Érendréd	2506	21	63	630	0.25	2205	0.88
Satu Mare	HODOD	Hadad	3056	83	249	2490	0.81	8715	2.85
Satu Mare	HALMEU	Halmi	4968	53	159	1590	0.32	5565	1.12
Satu Mare	TIREAM	Mezőterem	2226	42	126	1260	0.57	4410	1.98
Satu Mare	MICULA	Mikola	3659	16	48	480	0.13	1680	0.46
Satu Mare	CAREI	Nagykaroly	21112	177	531	5310	0.25	18585	0.88
Satu Mare	PISCOLT	Piskolt	3161	16	48	480	0.15	1680	0.53
Satu Mare	DOBA	Szamosdob	2760	54	162	1620	0.59	5670	2.05
Satu Mare	SANISLAU	Szaniszló	3515	50	150	1500	0.43	5250	1.49
Satu Mare	VILE SATU MARE	Szatmárhegy	3514	120	360	3600	1.02	12600	3.59
Satu Mare	SATU MARE	Szatmárnémeti	102411	547	1641	16410	0.16	57435	0.56
Satu Mare	PAULESTI	Szatmárpálfa	4909	123	369	3690	0.75	12915	2.63
Satu Mare	ODOREU	Szatmáruddvari	4946	139	417	4170	0.84	14595	2.95
Satu Mare	TASNAD	Tasnád	8631	49	147	1470	0.17	5145	0.60
Satu Mare	TURULUNG	Túrterebes	3680	21	63	630	0.17	2205	0.60
Satu Mare	VAMA	Vámfalu	3486	65	195	1950	0.56	6825	1.96
Satu Mare	VETIS	Vetés	4788	72	216	2160	0.45	7560	1.58
Sălaj	SARMASAG	Sarmaság	6092	85	255	2550	0.42	8925	1.47
Sălaj	CEHU SILVANIEI	Szilágycseh	7214	52	156	1560	0.22	5460	0.76
Sălaj	NUSFALAU	Szilágynagyfalu	3600	24	72	720	0.20	2520	0.70
Sălaj	SIMLEU SILVANIEI	Szilágysomlyó	14436	120	360	3600	0.25	12600	0.87
Timiș	ÓTELEC	Ótelek	1499	27	81	810	0.54	2835	1.89

Anexa nr. 2.

Chestionarul în limba română

COSTURILE BILINGVISMULUI CHESTIONAR

**INSTITUTUL PENTRU STUDIAREA PROBLEMELOR MINORITĂȚILOR NAȚIONALE
2019**

**I. Inscriptionări, bilingvismul plăcuțelor cu denumirile localităților și instituțiilor**

K1. În total, din câte localități este compus UAT-ul? Dintre acestea, în cazul câtor localități trebuie afișate plăcuțe bi- sau multilingve la limitele localităților? În realitate, în câte dintre aceste localități sunt montate plăcuțe bilingve? Vă rog să luați localitățile componente la rând!

Localitate	Legea prevede plăcuțe bilingve? (Da/Nu)	Numărul ieșirilor pe drumuri publice	Ieșiri cu plăcuțe bilingve amplasate	Ieșiri fără plăcuțe (absența totală a plăcuțelor)	Pe aceeași plăcuță cu denumirea în lb. română, sau separat?	Mențiuni
Oraș/Sat reședință comună _____						
Sat 1 _____						
Sat 2 _____						
Sat 3 _____						
Sat 4 _____						
Sat 5 _____						
Sat 6 _____						
Sat 7 _____						
Sat 8 _____						
Sat 9 _____						
Sat 10 _____						
Sat 11 _____						
Sat 12 _____						

* Dacă inscripționarea se face nu în două ci în mai multe limbi, acest lucru se va consemna în coloana „mențiuni”, cu precizarea acestor limbi. În mod similar, la „mențiuni” se va consemna absența totală a plăcuțelor.

K2. Vă rog să vă gândiți la ultima ocazie când primăria a achiziționat plăcuțe cu denumirile localităților într-o cantitate mai mare. Vă rog, să răspundeți la următoarele întrebări:

Data (anul, luna)	Bucăți	Preț	Motivul achiziției COD	Mențiuni
			 1. distrugere, vandalizare 2. amortizare „naturală”, uzură 3. altul	

K3. Vă rog să ne explicați cum se desfășoară procedura de procurare și montare a plăcuțelor cu denumirile localităților.

În principiu întrebare deschisă, dar cel mai probabil răspunsul va fi similar cu unul dintre scenariile de mai jos, eventual o combinație între mai multe dintre acestea. Prin urmare, se încercuiește răspunsul cel mai apropiat și se notează informațiile adiționale relevante în cadrul de mai sus.

- a. Primăria încheie un contract (prin achiziție publică sau nu) cu un furnizor extern (firmă) pentru un pachet de tăblițe, indicatoare, prin care sunt acoperite toate localitățile care aparțin UAT-ului.
- b. Primăria încheie contracte (prin achiziție publică sau nu) cu un furnizor extern (firmă) separat pentru fiecare localitate ce aparține UAT-ului.
- c. Primăria încheie contracte (prin achiziție publică sau nu) cu un furnizor extern (firmă) în mod ocazional, de fiecare dată când este necesar (ex. când se impune o schimbare), independent de numărul de tăblițe vizate.
- d. Primăria rezolvă în regim propriu confecționarea și amplasarea tăblițelor (acestea sunt confecționate de o entitate aflată în subordinea primăriei).
- e. Alt scenariu (vă rugăm, detaliați).

K4. Dacă una sau mai multe plăcuțe se deteriorează sau sunt vandalizate cum procedează primăria?

- a. Contractul menționat la K3 prevede o obligație de garanție și/sau service din partea firmei care a furnizat plăcuțele, prin urmare aceasta va schimba/repara plăcuțele în mod gratuit.
- b. Schimbarea/repararea plăcuțelor trebuie contractată în mod similar cu achiziția/montarea unor plăcuțe noi (adică răspunsul este identic cu cel de la K3).
- c. Primăria rezolvă în regim propriu repararea/schimbarea plăcuțelor.
- d. Altceva, și anume _____

K5. În ultimii 5 ani de câte ori s-a întâmplat ca plăcuțele să trebuiască să fie schimbate, ...

	De câte ori	Tăblițe implicate (buc.)
Deoarece au fost vandalizate (vopsite, zgâriate)		
Deoarece au fost furate/demontate		
Din cauza uzurii, amortizării naturale (fenomene meteo, accidente rutiere)		
Din alte motive, și anume _____		

K5.1. Există în UAT-ul Dvs. indicatoare rutiere de direcție spre localități sau obiective locale, care să conțină denumiri de localități? Dar alte indicatoare de informare (de exemplu turistice). Câte dintre acestea sunt bilingve? Câte dintre acestea sunt administrate de primărie?

	Total, buc.	Bilingve, buc.	În administrarea primăriei, buc.
Indicatoare rutiere de direcție care conțin denumiri de localități			
Indicatoare de informare turistică			

**K5.2. În UAT-ul Dvs. există nomenclator stradal (oficial), numerotarea imobilelor se face separat pe străzi?**

1. Da →
2. Nu

K5.3. Chiar dacă nu există nomenclator stradal oficial, există plăcuțe cu denumiri de străzi pe teritoriul UAT-ului?

1. Există
2. Nu există →

K5.4 doar dacă nu există nomenclator stradal!**K5.4. Cine a suportat costurile amplasării și întreținerii tăblițelor cu denumirile străzilor?**

1. Primăria
2. ONG-uri, inițiative civice
3. Altceva, și anume

De la toți!**K6. (Aproximativ) care este numărul străzilor de pe teritoriul UAT-ului? Dintre acestea, (aproximativ) câte sunt inscripționate în mod bilingv?**

Localitate	Număr străzi	Dintre care				Cele bilingve:
		Bilingve simetric (inclusiv cele denumite după personalități)	Bilingve asimetric	Doar în lb. maghiară	Doar în lb. română	Pe aceeași tăbliță cu denumirea în lb. română?
Oraș/Sat de reședință _____						
Sat 1 _____						
Sat 2 _____						
Sat 3 _____						
Sat 4 _____						
Sat 5 _____						
Sat 6 _____						
Sat 7 _____						
Sat 8 _____						
Sat 9 _____						
Sat 10 _____						
Sat 11 _____						
Sat 12 _____						

Pentru a explica noțiunile de bilingvism simetric, respectiv asimetric, operatorul va folosi materialele ilustrative!

K7. Tăblițele cu denumirile străzilor conțin și alte elemente vizuale (ex. stema sau alte simboluri ale localității)?

1. Da, toate sau o majoritate clară, și anume _____
2. Da, o parte, aproximativ _____ %, și anume _____
3. Nu

În cazul în care costurile amplasării și întreținerii tăblițelor cu denumirile străzilor sunt suportate de primărie.

K8. Vă rog să vă gândiți la ultima ocazie când primăria a achiziționat plăcuțe cu denumirile străzilor într-o cantitate mai mare. Vă rog, să răspundeți la următoarele întrebări:

Data (anul, lună)	Câte buc.	Preț	Motivul achiziției COD	Mențiuni
				
			1. distrugere, vandalizare 2. amortizare „naturală”, uzură 3. deschiderea unor străzi noi sau schimbarea denumirii unora existente 4. altul _____	

K9. Vă rog să ne explicați cum se desfășoară procedura de procurare și montare a tăblițelor cu denumirile străzilor.

În principiu întrebare deschisă, dar cel mai probabil răspunsul va fi similar cu unul dintre scenariile de mai jos, eventual o combinație între mai multe dintre acestea. Prin urmare, se încercuiește răspunsul cel mai apropiat și se notează informațiile adiționale relevante în cadrul de mai sus.

- a. Primăria încheie un contract (prin achiziție publică sau nu) cu un furnizor extern (firmă) pentru un pachet de tăblițe, prin care sunt acoperite toate localitățile care aparțin UAT-ului.
- b. Primăria încheie contracte (prin achiziție publică sau nu) cu un furnizor extern (firmă) separat pentru fiecare localitate ce aparține UAT-ului.
- c. Primăria încheie contracte (prin achiziție publică sau nu) cu un furnizor extern (firmă) în mod ocazional, de fiecare dată când este necesar (ex. când se impune o schimbare), independent de numărul de tăblițe vizate.
- d. Primăria rezolvă în regim propriu confecționarea și amplasarea tăblițelor (acestea sunt confecționate de o entitate aflată în subordinea primăriei).
- e. Alt scenariu (vă rugăm, detaliați).

**K10. Dacă una sau mai multe plăci se deteriorează sau sunt vandalizate cum procedeză primăria?**

- Contractul menționat la K9 prevede o obligație de garanție și/sau service din partea firmei care a furnizat plăcuțele, prin urmare aceasta va schimba/repara plăcuțele în mod gratuit.
- Schimbarea/repararea plăcuțelor trebuie contractată în mod similar cu achiziția/montarea unor plăcuțe noi (adică răspunsul este identic cu cel de la K9).
- Primăria rezolvă în regim propriu repararea/schimbarea plăcuțelor.
- Altceva, și anume _____

K11. În ultimii 5 ani de câte ori s-au întâmplat evenimente similare cu cele enumerate mai jos?

	De câte ori	Tăblițe implicate (buc.)
Anumite plăci au trebuit schimbate deoarece au fost vandalizate (vopsite, zgâriate)		
Anumite plăci au trebuit schimbate deoarece au fost furate/demontate		
Anumite plăci au trebuit schimbate din cauza uzurii, amortizării naturale (fenomene meteo, accidente rutiere)		
Au trebuit amplasate noi plăci, din cauza deschiderii unor străzi noi sau schimbării denumirii unor străzi existente		
Din alte motive, și anume _____		

K12. Câte instituții publice subordonate primăriei sau consiliului local există pe teritoriul UAT-ului, unde se desfășoară relații cu publicul și unde legea ar prevede inscripționări bi- sau multilingve, dar care nu au personalitate juridică proprie? (Adică se consideră diferitele departamente, direcții, birouri, dar nu se consideră instituțiile precum școlile sau instituțiile de sănătate publică.) Dintre acestea, câte locații (departamente, direcții, clădiri sau birouri) sunt dotate cu inscripții externe bi- sau multilingve, respectiv în câte dintre aceste locații se regăsesc inscripționări interne bi- sau multilingve? (Vă rugăm, enumerați.)

	Instituție, departament, direcție, birou	Tăblițe externe	Inscripții interne
1			
2			
3			
4			
5			
6			
7			
8			
9			
10			

K13. Vă rog să vă gândiți la ultima ocazie când primăria a achiziționat plăcuțe externe cu denumirile instituțiilor într-o cantitate mai mare. Vă rog să răspundeți la următoarele întrebări:

Data (anul, luna)	Câte buc.	Preț	Motivul achiziției COD	Mențiuni
				
			1. distrugere, vandalizare 2. amortizare „naturală”, uzură 3. deschiderea unei clădiri noi sau a unui birou nou, sau schimbarea denumirii unora existente 4. altul _____	

K14. Vă rog să ne explicați cum se desfășoară procedura de procurare și montare a tăblițelor cu denumirile instituțiilor.

În principiu întrebare deschisă, dar cel mai probabil răspunsul va fi similar cu unul dintre scenariile de mai jos, eventual o combinație între mai multe dintre acestea. Prin urmare, se încercuiește răspunsul cel mai apropiat și se notează informațiile adiționale relevante în cadrul de mai sus.

- a. Primăria încheie un contract (prin achiziție publică sau nu) cu un furnizor extern (firmă) pentru un pachet de tăblițe, prin care sunt acoperite toate instituțiile și localitățile UAT-ului.
- b. Primăria încheie contracte (prin achiziție publică sau nu) cu un furnizor extern (firmă) separat pentru fiecare instituție în parte.
- c. Primăria încheie contracte (prin achiziție publică sau nu) cu un furnizor extern (firmă) în mod ocazional, de fiecare dată când este necesar (ex. când se impune o schimbare), independent de numărul de tăblițe vizate.
- d. Primăria rezolvă în regim propriu confecționarea și amplasarea tăblițelor (acestea sunt confecționate de o entitate aflată în subordinea primăriei)
- e. Alt scenariu (vă rugăm, detaliați).

K15. Dacă una sau mai multe tăblițe cu denumirile instituțiilor se deteriorează sau sunt vandalizate, cum procedează primăria?

- a. Contractul menționat la K14 prevede o obligație de garanție și/sau service din partea firmei care a furnizat plăcuțele, prin urmare aceasta va schimba/repara plăcuțele în mod gratuit.
- b. Schimbarea/repararea plăcuțelor trebuie contractată în mod similar cu achiziția/montarea unor plăcuțe noi (adică răspunsul este identic cu cel de la K14).
- c. Primăria rezolvă în regim propriu repararea/schimbarea plăcuțelor.
- d. Altceva, și anume _____

**K16. În ultimii 5 ani de câte ori s-au întâmplat evenimente similare cu cele enumerate mai jos?**

	De câte ori	Tăblițe implicate (buc.)
Anumite tăblițe au trebuit schimbate deoarece au fost vandalizate (vopsite, zgâriate)		
Anumite tăblițe au trebuit schimbate deoarece au fost furate/demontate		
Anumite tăblițe au trebuit schimbate datorită uzurii, amortizării naturale (fenomene meteo, accidente rutiere)		
Au trebuit amplasate noi tăblițe, datorită deschiderii unei noi clădiri sau a unui nou birou sau schimbării denumirii unora existente		
Din alte motive, și anume _____		

K17. Acum vrem să vă întrebăm despre inscripționarea internă a aceluiași instituții. Cum ați caracteriza situația în privința inscripțiilor din interiorul clădirilor?

- Administrația locală încearcă promovarea unui model unic, standardizat pentru toate instituțiile/clădirile din subordine și, prin urmare, achiziționează inscripțiile interne la pachet de la furnizori externi.
- Inscripțiile interne sunt achiziționate de fiecare instituție, departament etc. în mod individual, de la furnizori externi,
- Inscripționarea este lăsată complet în seama conducerii instituțiilor, departamentelor etc.
- Inscripționarea se realizează ca și „costuri interne de birou” (se afișează coli A4 sau soluții similare)
- Altă soluție, sau combinația celor de mai sus. Vă rugăm, elaborați!.....
.....
.....
.....

II. Informații de interes public și comunicarea cu publicului**K18. În ultimii doi ani, câte hotărâri de consiliu au fost adoptate? Dintre acestea, câte au fost de natură normativă și câte de natură individuală? Câte au fost traduse în limba maghiară?**

	Normative		Individuale	
	total	traduse	total	traduse
2018				
2019				

K18.1. În cazul în care nu au fost traduse toate hotărârile, cum s-a decis care dintre acestea să fie traduse?

**K19. Cum se realizează traducerea următoarelor documente în limba maghiară în UAT-ul Dvs.?
(se vor completa coloanele relevante)**

	Nu se traduc	Contract cu furnizor extern	Costuri/lună	Ca și cheltuieli de personal			Mențiuni
				Se realizează de angajați ai administrației locale, ai căror sarcină primară este traducerea (și acest lucru e specificat și în fișa postului)	Costuri (salar brut)/lună	Se realizează de angajați ai administrației locale, care însă se ocupă și de alte sarcini, iar traducerea nu apar în mod explicit în fișa postului	
Hotărârile consiliului							
Ordinea de zi a ședințelor de consiliu							
Procesele-verbale ale ședințelor de consiliu							
Hotărârile comisiilor							
Proiectele de hotărâre ale consiliului și alte materiale supuse dezbaterii							
Proiectele de hotărâre ale comisiilor și alte materiale supuse dezbaterii							
Alte comunicate oficiale							

În coloana „mențiuni” se va consemna dacă mai multe elemente din tabel constituie obiectul aceluiași contract extern sau dacă acestea sunt sarcina aceluiași angajați proprii ai administrației locale. De asemenea, se va semnala și dacă alte sarcini (care nu apar în acest tabel dar sunt discutate în alte întrebări ale chestionarului) fac parte, de asemenea, din obiectul acestor contracte sau intră în sarcinile aceluiași angajați.

K20. Ce costurile suplimentare presupune listarea și afișarea hotărârilor de consiliu în cea de a doua limbă? (Se poate alege coloana pe baza căreia persoana interviuată poate da o estimare în modul cel mai ușor)

Număr pagini /lună	Topuri de hârtie/lună	Sumă estimată/lună

K21. Cum ați caracteriza evenimentele organizate de administrația locală din punctul de vedere al folosirii limbilor? (ex. Zilele orașului sau ale comunei, alte evenimente publice mai importante)

- Comunicarea cu publicul se desfășoară doar în limba română
- Comunicarea este în două limbi, dar preponderent în limba română
- Comunicarea se face în două limbi în mod simetric, româna și maghiara se folosesc în proporții aproximativ egale
- Comunicarea este în două limbi, dar preponderent în limba maghiară
- Doar în limba maghiară
- Nu am avut evenimente



Dacă evenimentele nu sunt monolingve (răspunsul la K21 nu este a sau e):

K22. Cum ați estima, aproximativ care sunt costurile suplimentare pentru ca aceste evenimente să se desfășoare în două limbi față de costurile care ar fi presupuse de un eveniment desfășurat într-o singură limbă (ex. costurile de traducere simultană, traducerea și imprimarea materialelor informative în două limbi)?

K23. Acum urmează câteva întrebări despre comunicarea dintre administrația locală și populație definită într-un sens mai larg. În ce limbi sunt accesibile următoarele:

	Doar în română	Bilingv, dar preponderent română	Bilingv în mod simetric	Bilingv, dar preponderent maghiară	Doar în maghiară	88 nu avem așa ceva	În ce alte limbi mai este disponibil?
Pagina web a UAT-ului							
Pagina Facebook a UAT-ului							
Altă pagină de social media ce aparține UAT-ului							
Buletinul informativ, ziarul sau revista editată de administrația locală							

**K24. Cum se realizează traducerea în limba maghiară a următoarelor materiale în UAT-ul Dvs.?
(se vor completa coloanele relevante)**

	Nu se traduc	Contract cu furnizor extern	costuri/lună	Ca și cheltuieli de personal			Mențiuni
				Se realizează de angajați ai administrației locale, ai căror sarcină primară este traducerea (și acest lucru e specificat și în fișa postului)	Costuri (salar brut)/lună	Se realizează de angajați ai administrației locale, care însă se ocupă și de alte sarcini, iar traducerea nu apar în mod explicit în fișa postului	
Conținutul paginii web							
Conținutul paginii de Facebook							
Conținutul celorlalte pagini de social media							
Materialele publicate în buletinul informativ, ziarul sau revista editată de administrația locală							

În coloana „mențiuni” se va consemna dacă mai multe elemente din tabel constituie obiectul aceluiași contract extern sau dacă acestea sunt sarcina aceluiași angajați proprii ai administrației locale. De asemenea, se va semnala și dacă alte sarcini (care nu apar în acest tabel dar sunt discutate în alte întrebări ale chestionarului) fac parte de asemenea din obiectul acestor contracte sau intră în sarcinile aceluiași angajați.

K25. În perioada ultimului an ce a trecut, administrația locală a achiziționat spațiu de publicitate sau anunțuri în presă (fie electronică, online sau print) în cadrul unei campanii de informare publică sau de altă natură? Dar pe panouri de afișaj public? ATENȚIE: sub această întrebare intră și anunțurile de licitații publice sau de concursuri pentru ocuparea posturilor! Dacă da, care au fost costurile? Din acestea, la cât ați estima costurile suplimentare impuse de comunicarea în două limbi?

Ocazie/tip anunț/campanie	Media (tip mass-media, tip afișaj etc.)	În ce limbi	Costuri	Estimare costuri suplimentare
1				
2				
3				
4				
5				

K27. În cursul anului 2018, respectiv 2019, în total câte cereri au fost depuse în cadrul fiecărui departament/direcții/birou în limba maghiară sau în ambele limbi (cerere bilingvă, în română și maghiară), respectiv câte au fost depuse doar în limba română?

	Denumire departament, direcție, birou (vă rog, enumerați)	2018		2019	
		În română	În maghiară sau în ambele limbi	În română	În maghiară sau în ambele limbi
1					
2					
3					
4					
5					
6					
7					
8					
9					
10					

K28. În ce limbi sunt diseminate comunicările oficiale care privesc totalitatea populației sau o parte semnificativă a acesteia? (ex. Informările privind taxele locale adresate în mod individual contribuabililor, dacă există asemenea înștiințări). Dar alte campanii de informare de natură similară există? Care sunt acestea? Și în ce limbi se realizează?

	Doar în română	În română și maghiară	Nu există
Înștiințarea contribuabililor despre taxele locale ce au de plătit			
Alte anunțuri, și anume _____			
Alte anunțuri, și anume _____			
Alte anunțuri, și anume _____			



K29. În cazul în care administrația locală răspunde cererilor depuse de cetățeni și în limba minorității pe lângă limba română, vă rugăm să elaborați cum sunt realizate traducerile, și care sunt costurile acestora? (În cazul coloanelor 3-5 se poate folosi cea care pare cea mai ușor de completat pentru persoana intervievată)

Tip document	Modul traducerii COD	Valoare contract	Salariu traducători	Ore de lucru în plus	Mențiuni
Formulare standardizate în limba maghiară					
Cereri scrise de mână					
Redactarea în lb. maghiară a răspunsului oficial la cererile depuse de cetățean					
Înștiințările despre taxele datorate de contribuabili și alte informări oficiale de natură similară					
					
<ol style="list-style-type: none"> 1. Administrația locală a încheiat un contract cu o firmă specializată pe traduceri. 2. Administrația locală are angajați proprii traducători a căror sarcină este în mod exclusiv să realizeze traduceri (și acest lucru apare și în fișa postului). 3. Sarcina este îndeplinită de angajați proprii ai administrației locale, care însă se ocupă și de alte lucruri pe lângă traduceri (iar traducerile nu apar în fișa postului). 4. Altă modalitate, vă rugăm elaborați (și dacă modalitățile enumerate se aplică selectiv). 					
<p>În coloana „mențiuni” se va consemna dacă mai multe elemente din tabel constituie obiectul aceluiași contract extern sau dacă acestea sunt sarcina aceluiași angajați proprii ai administrației locale. De asemenea, se va semnala și dacă alte sarcini (care nu apar în acest tabel dar sunt discutate în alte întrebări ale chestionarului) fac parte de asemenea din obiectul acestor contracte sau intră în sarcinile aceluiași angajați.</p>					

IV. Ședințele consiliului

K30. Cum ați caracteriza ședințele plenare ale consiliului, în ce limbi decurg acestea? Dar ședințele comisiilor de specialitate?

		Ședințe plenare	Ședințe de comisii
a.	Exclusiv în limba maghiară		
b.	Toți consilierii își folosesc limba maternă, iar traducerea este asigurată în ambele direcții		
c.	Toți consilierii își folosesc limba maternă, dar traducerea este asigurată doar în limba română		
d.	Toți consilierii își folosesc limba maternă, dar traducerea este asigurată doar în limba maghiară		
e.	Toți consilierii își folosesc limba maternă, dar traducerea nu este asigurată		
f.	Toți consilierii își repetă contribuțiile în ambele limbi		
g.	Doar consilierii maghiari își repetă contribuția în ambele limbi, românii vorbesc doar în română		
h.	Exclusiv în limba română		
i.	Depinde de situație, și anume		
j.	Altă situație, și anume		

K31. Dispune consiliul de aparat de interpretare simultană?

- Da, și se folosește în mod regulat
- Da, dar se folosește doar la ocazii speciale
- Da, dar nu se folosește deloc (inclusiv dacă este stricat sau nefuncțional)
- Nu

Dacă răspunsul este a, b, sau c. (Da)

K32. În ce an a fost achiziționat aparatul? _____

K33. Cât a costat aparatul? _____

K34. De când a fost achiziționat a necesitat aparatul reparații sau service? Dacă da, cât au costat aceste operații?

- nu
- da, costurile fiind _____ -



Doar dacă există interpretare simultană la ședințe. (răspunsul la K30 este *b, c, d*, eventual *i, j*):

K35. Care dintre afirmațiile de mai jos este potrivită privind persoana care realizează interpretarea, traducerea la ședințele consiliului?

- a. Administrația locală a încheiat un contract cu un furnizor extern de servicii (o firmă de traduceri sau interpretări).
- b. În cadrul administrației locale a fost creat un post în mod special pentru îndeplinirea sarcinilor de această natură (a fost angajat un interpret/traducător), a cărui singură sarcină este aceasta, de a interpreta la ședințe).
- c. În cadrul administrației locale a fost angajată o persoană care îndeplinește și alte sarcini pe lângă interpretarea la ședințe, dar acestea toate presupun traduceri (ex. sarcinile detaliate la întrebările K19, K24, K29).
- d. Sarcina este îndeplinită de un angajat al administrației locale care se ocupă și de alte lucruri (care nu presupun traduceri).
- e. Interpretarea este asigurată de o altă persoană, pro bono (ex. primar, viceprimar)

Dacă răspunsul la K35 este *a*:

K36. Vă rugăm să ne spuneți, care sunt costurile contractului (lunar sau anual) pentru administrația locală?

Dacă răspunsul la K35 este *b* sau *c*:

K37. Vă rugăm să ne spuneți, care sunt costurile salariale (brute, lunare sau anuale) aferente acestor posturi pentru administrația locală?

Dacă răspunsul la K35 este *d*:

K38. Vă rugăm să estimați, câte ore de lucru în plus presupun aceste sarcini din partea angajatului respectiv în fiecare săptămână?

Dacă ședințele de consiliu nu sunt monolingve (răspunsul la K35 nu este *a* sau *h*)

K39. Vă rugăm să estimați, cu cât durează mai mult în timp ședințele de consiliu față de situația în care acestea s-ar desfășura doar într-o singură limbă?

V. Procedura de registru al stării civile

K40. În UAT-ul Dvs. este posibilă folosirea limbii maghiare la ceremoniile de căsătorie?

- Da
- Mai demult a fost posibilă, dar în prezent nu este
- Nu

Dacă răspunsul la K40 este a sau b:

K41. Vă rugăm să ne explicați cum este asigurată exercitarea acestui drept?

În principiu întrebare deschisă, dar respondentul trebuie îndrumat să explice dacă ceremoniile în limba maghiară implică costuri suplimentare, și dacă da, în ce sens? Cine oficiază ceremoniile în maghiară? Este această sarcină inclusă în fișa postului unor angajați ai administrației locale, angajați care au și alte sarcini? Sau există un singur ofițer de stare civilă care oficiază toate căsătoriile, indiferent de limbă, adică la angajarea acestuia s-a ținut cont de cunoașterea limbii maghiare? Presupune asigurarea folosirii limbii maghiare crearea unei norme sau jumătăți de normă față de situația în care căsătoriile ar fi oficiate doar în limba română? Se va încerca estimarea costurilor suplimentare în funcție de soluția concretă care este aplicată (costuri salariale adiționale sau ore de lucru adiționale).

VI. Altele

K42. Dispune administrația locală de următoarele?

	Dispune (da/nu)?	Enumerare	De când?	Costuri
Soft-uri în limba maghiară				
Soft de verificare ortografică și gramaticală în limba maghiară				
Manuale, dicționare folosite în comunicarea în limba maghiară				



K43. În ultimii 3 ani, a participat cineva dintre angajații administrației locale la cursuri de formare sau perfecționare în domeniul bilingvismului sau a folosirii limbii materne în administrația publică?

1. Da (denumirea cursului) _____
2. Nu

K44. Dacă da, despre câte persoane este vorba?

K45. Care au fost costurile pentru administrația locală în această privință?

K46. A avut administrația locală de suportat cheltuieli legate de procese juridice privind folosirea limbii maghiare în administrația publică (inclusiv cheltuieli de judecată, dar nu numai, ci și cheltuieli legate de traducerea unor documente etc.)?

1. Da →
2. Nu →

K46.1. În câte asemenea cazuri a fost implicată administrația locală în anul 2019?

K47. Vă rugăm să vă gândiți la ultimul caz de asemenea natură și să ne explicați următoarele:

K47.1. În care dintre etapele procesului juridic s-au ivit costuri legate de traduceri?

K47.2. Cine a efectuat aceste traduceri?

K47.2. Care a fost costul acestor traduceri (RON)?

VII. Întrebări de sinteză

La sfârșit, vă vom pune câteva întrebări în care vă vom ruga să realizați un bilanț asupra situației folosirii limbii materne în administrația publică în cadrul UAT-ului Dvs.

K48. Vă rugăm să numărați, în total câte persoane din cadrul administrației se ocupă de traduceri orale sau în scris legate de sarcinile discutate în acest chestionar (inscripții bilingve, informații de interes public și comunicarea cu publicul, proceduri administrative oficiale, ședințele consiliului, procedura de registru al stării civile etc.)

K49. Dintre aceștia, câți se află în următoarele situații:

- Se ocupă în normă întreagă doar cu sarcini de traducere, neavând alte responsabilități (timpul lor de lucru este dedicat integral acestor sarcini) _____
- Sarcinile de traducere sunt incluse în fișa postului, pe lângă alte responsabilități (adică își petrec o parte din timpul lor de lucru cu asemenea sarcini) _____
- Deși nu figurează în fișa postului, trebuie să îndeplinească și sarcini de traducere, prin urmare își petrec o parte din timpul lor de lucru cu asemenea sarcini _____

K50. Dacă ați reușit să însumați toate sarcinile legate de traduceri efectuate de angajații administrației locale, ce ați spune, câte ore de lucru necesită îndeplinirea acestora?

- Într-o zi oarecare _____
- Într-o lună oarecare _____

K51. Ați putea estima care sunt costurile totale ce decurg din aceste sarcini pentru administrația locală?

- Într-o zi oarecare _____
- Într-o lună oarecare _____

K51.1 Ați putea estima salariul mediu (brut) al unui angajat din cadrul administrației locale care se ocupă și de sarcini de traducere?

_____ RON

K52. În total, dintre angajații administrației locale care desfășoară program cu publicul zi de zi, câți vorbesc limba maghiară? Dar limba engleză?

	Nivel de limbă maternă	Nivel suficient pentru a duce la bun sfârșit procesul de relații cu publicul	Deloc
Maghiară			
Engleză			



K53. Ce ați spune, dintre toate ghișeele administrației locale care desfășoară relații cu publicul, la câte se pot rezolva probleme de ordin administrativ în limba maghiară?

K54. Dintre angajații care lucrează la aceste ghișee, câți:

1. Se ocupă exclusiv sau preponderent de clienți maghiari (care doresc să comunice în maghiară)

2. Se ocupă exclusiv sau preponderent de clienți români (care doresc să comunice în română)

3. Se ocupă atât de clienți români cât și de clienți maghiari _____

DESPRE INSTITUTUL PENTRU STUDIEREA PROBLEMELOR MINORITĂȚILOR NAȚIONALE

INSTITUTUL PENTRU STUDIEREA PROBLEMELOR MINORITĂȚILOR NAȚIONALE (ISPMN) funcționează ca instituție publică și ca personalitate juridică în subordinea Guvernului și sub coordonarea Departamentului pentru Relații Interetnice. Sediul Institutului este în municipiul Cluj-Napoca.

Scop și activități de baza

Studierea și cercetarea inter- și pluridisciplinară a păstrării, dezvoltării și exprimării identității etnice, studiarea aspectelor sociologice, istorice, culturale, lingvistice, religioase sau de altă natură ale minorităților naționale și ale altor comunități etnice din România.

Direcții principale de cercetare

Schimbare de abordare în România, în domeniul politicilor față de minoritățile naționale: analiza politico-instituțională a istoriei recente;
Dinamica etno-demografică a minorităților din România;
Revitalizare etnică sau asimilare? Identități în tranziție, analiza transformărilor identitare la minoritățile etnice din România;
Analiza rolului jucat de etnicitate în dinamica stratificării sociale din România;
Patrimoniul cultural instituțional al minorităților din România;
Patternuri ale segregării etnice;
Bilingvismul: modalități de producere, atitudini și politici publice;
Noi imigranți în România: modele de încorporare și integrare.

ABOUT THE ROMANIAN INSTITUTE FOR RESEARCH ON NATIONAL MINORITIES

The ROMANIAN INSTITUTE FOR RESEARCH ON NATIONAL MINORITIES (RIRNM) is a legally constituted public entity under the authority of the Romanian Government. It is based in Cluj-Napoca.

Aim

The inter- and multidisciplinary study and research of the preservation, development and expression of ethnic identity, as well as social, historic, cultural, linguistic, religious or other aspects of national minorities and of other ethnic communities in Romania.

Major research areas

Changing policies regarding national minorities in Romania: political and institutional analyses of recent history;
Ethno-demographic dynamics of minorities in Romania;
Identities in transition – ethnic enlivening or assimilation? (analysis of transformations in the identity of national minorities from Romania);
Analysis of the role of ethnicity in the social stratification dynamics in Romania;
The institutional cultural heritage of minorities in Romania;
Ethnic segregation patterns;
Bilingualism: ways of generating bilingualism, public attitudes and policies;
Recent immigrants to Romania: patterns of social and economic integration.

A NEMZETI KISEBBSÉGGUTATÓ INTÉZETRŐL

A kolozsvári székhelyű, jogi személyként működő NEMZETI KISEBBSÉGGUTATÓ INTÉZET (NKI) a Román Kormány hatáskörébe tartozó közintézmény.

Célok

A romániai nemzeti kisebbségek és más etnikai közösségek etnikai identitásmegőrzésének, -változásainak, -kifejeződésének, valamint ezek szociológiai, történelmi, kulturális, nyelvészeti, vallásos és más jellegű aspektusainak kutatása, tanulmányozása.

Főbb kutatási irányvonalak

A romániai kisebbségpolitikában történő változások elemzése: jelenkortörténetre vonatkozó intézménypolitikai elemzések;
A romániai kisebbségek népességdemográfiai jellemzői;
Átmeneti identitások – etnikai revitalizálás vagy asszimiláció? (a romániai kisebbségek identitásában végbemenő változások elemzése);
Az etnicitás szerepe a társadalmi rétegződésben;
A romániai nemzeti kisebbségek kulturális öröksége;
Az etnikai szegregáció modelljei;
A kétnyelvűség módozatai, az ehhez kapcsolódó attitűdök és közpolitikák;
Új bevándorlók Romániában: társadalmi és gazdasági beilleszkedési modellek.



■ Nr. 1

Kiss Tamás – Csata István: *Evoluția populației maghiare din România. Rezultate și probleme metodologice. Evolution of the Hungarian Population from Romania. Results and Methodological Problems*

■ Nr. 2

Veres Valér: *Analiza comparată a identității minorităților maghiare din Bazinul Carpatic. A Kárpát-medencei magyarok nemzeti identitásának összehasonlító elemzése.*

■ Nr. 3

Fosztó László: *Bibliografie cu studiile și reprezentările despre romii din România – cu accentul pe perioada 1990–2007*

■ Nr. 4

Remus Gabriel Anghel: *Migrația și problemele ei: perspectiva transnațională ca o nouă modalitate de analiză a etnicității și schimbării sociale în România*

■ Nr. 5

Székely István Gergő: *Soluții instituționale speciale pentru reprezentarea parlamentară a minorităților naționale*

■ Nr. 6

Toma Stefánia: *Roma/Gypsies and Education in a Multi-ethnic Community in Romania*

■ Nr. 7

Marjoke Oosterom: *Raising your Voice: Interaction Processes between Roma and Local Authorities in Rural Romania*

■ Nr. 8

Horváth István: *Elemzések a romániai magyarok kétnyelvűségéről*

■ Nr. 9

Rudolf Gräf: *Palatele țigănești. Arhitectură și cultură*

■ Nr. 10

Tódor Erika Mária: *Analytical aspects of institutional bilingualism. Reperele analitice ale bilingvismului instituțional*

■ Nr. 11

Székely István Gergő: *The representation of national minorities in the local councils – an evaluation of Romanian electoral legislation in light of the results of the 2004 and 2008 local elections. Reprezentarea minorităților naționale la nivel local – O evaluare a legislației electorale românești pe baza rezultatelor alegerilor locale din 2004 și 2008*

■ Nr. 12

Kiss Tamás – Barna Gergő – Sólyom Zsuzsa: *Erdélyi magyar fiatalok 2008. Közvélemény-kutatás az erdélyi magyar fiatalok társadalmi helyzetéről és elvárásairól. Összehasonlító gyorsjelentés. Tinerii maghiari din Transilvania 2008. Anchetă sociologică despre starea socială și așteptările tinerilor maghiari din Transilvania. Dimensiuni comparative*

■ Nr. 13

Yaron Matras: *Viitorul limbii romani: către o politică a pluralismului lingvistic*

■ Nr. 14

Sorin Gog: *Cemeteries and dying in a multi-religious and multi-ethnic village of the Danube Delta*

■ Nr. 15

Irina Culic: *Dual Citizenship Policies in Central and Eastern Europe*

■ Nr. 16

Mohácsék Magdolna: *Analiza finanțării alocate organizațiilor minorităților naționale*

■ Nr. 17

Gidó Attila: *On Transylvanian Jews. An Outline of a Common History*

■ Nr. 18

Kozák Gyula: *Muslims in Romania: Integration Models, Categorization and Social Distance*

■ Nr. 19

Iulia Hossu: *Strategii de supraviețuire într-o comunitate de romi. Studiu de caz. Comunitatea „Digului”, Orăștie, județul Hunedoara*

■ Nr. 20

Székely István Gergő: *Reprezentarea politică a minorităților naționale în România. The political representation of national minorities in Romania*

■ Nr. 21

Peti Lehel: *Câteva elemente ale schimbării perspectivei religioase: secularizarea, transnaționalismul și adoptarea sectelor în satele de ceangăi din Moldova Transnational Ways of Life, Secularization and Sects. Interpreting Novel Religious Phenomena of the Moldavian Csángó Villages*

■ Nr. 22

Sergiu Constantin: *Tirolul de Sud – un model de autonomie și conviețuire?*

- Nr. 23
Jakab Albert Zsolt: *Organizarea memoriei colective în Cluj-Napoca după 1989*
The Organization of Collective Memory by Romanians and Hungarians in Cluj-Napoca after 1989
- Nr. 24
Peti Lehel: *Apariția Fecioarei Maria de la Seuca – în contextul interferențelor religioase și etnice*
The Marian Apparition from Seuca/Szőkefalva in the Context of Religious and Ethnical Interferences
- Nr. 25
Könczei Csongor: *De la Kodoba la Codoba. Despre schimbarea identității etnice secundare într-o familie de muzicanți romi dintr-un sat din Câmpia Transilvaniei*
Hogyan lett a Kodobából Codoba?
„Másodlagos” identitásváltások egy mezőségi cigány-muzsikus családnál
- Nr. 26
Marius Lazăr: *Semantică socială și etnicitate. O tipologie a modurilor identitare discursive în România*
- Nr. 27
Horváth István (coord.) – Veress Ilka – Vitos Katalin: *Közigazgatási nyelvhasználat Hargita megyében az önkormányzati és a központi kormányzat megyeszintű intézményeiben*
Utilizarea limbii maghiare în administrația publică locală și în instituțiile deconcentrate din județul Harghita
- Nr. 28
Sarău Gheorghe: *Bibliografie selectivă privind rromii (1990 - 2009)*
- Nr. 29
Livia Popescu, Cristina Raț, Adina Rebeleanu: *„Nu se face discriminare!”...doar accesul este inegal. Dificultăți în utilizarea serviciilor de sănătate de către populația romă din România/ „No discrimination!” Just unequal access... Barriers in the use of health-care services among the Romanian Roma*
- Nr. 30
Kiss Tamás – Veress Ilka: *Minorități din România: dinamici demografice și identitare*
- Nr. 31
Sólyom Zsuzsa: *Ancheta sociologică – Coeziune socială și climat interetnic în România, octombrie – noiembrie 2008*
- Nr. 32
Könczei Csongor: *Művészeti szakoktatás avagy műkedvelő hagyományörzés? Helyzetkép a romániai magyar iskolai néptáncoktatásról*
- Nr. 33
Veress Ilka: *Strategiile de reproducere culturală ale minorității armene din România*
- Nr. 34
Kiss Dénes: *Sistemul instituțional al minorităților etnice din România*
- Nr. 35
Gidó Attila – Sólyom Zsuzsa: *Kolozsvár, Nagyvárad és Nagyvárad zsidó túlélői. A Zsidó Világkongresszus 1946-os észak-erdélyi felmérése*
The surviving Jewish inhabitants of Cluj, Carei and Oradea. The survey of the World Jewish Congress in 1946
- Nr. 36
Marin Timeea Elena: *„We are Gypsies, not Roma”. Ethnic Identity Constructions and Ethnic Stereotypes – an example from a Gypsy Community in Central Romania*
- Nr. 37
Kiss Dénes: *Romániai magyar nonprofit szervezetek – 2009–2010. A szervezetek adatbázisának bemutatása és a nonprofit szektor szociológiai elemzése*
- Nr. 38
Lazăr Andreea: *O cartografiere a concepțiilor „populare” despre apartenența națională în statele membre ale Uniunii Europene*
- Nr. 39
Gidó Attila: *School Market and the Educational Institutions in Transylvania, Partium and Banat between 1919 and 1948*
- Nr. 40
Horváth István: *Romania and Moldova, Migration mid-19th Century to Present, with Special Focus on Minorities Migration/Migrația din România și Republica Moldova de la mijlocul secolului XIX până în prezent, cu accent pe migrația minorităților*
- Nr. 41
Plainer Zsuzsa: *WHAT TO GIVE IN RETURN? Suspicion in a Roma shantytown from Romania*
- Nr. 42
Sorbán Angella: *Kisebbség – társadalomszerkezet – kétnyelvűség*
- Nr. 43
Kiss Tamás – Barna Gergő: *Népszámlálás 2011. Erdélyi magyar népesedés a XXI. század első évtizedében. Demográfiai és statisztikai elemzés*
- Nr. 44
Plainer Zsuzsa: *Controlul presei locale orădene în primii ani ai sistemului ceaușist. Descriere generală și aspecte minoritare*
- Nr. 45
Remus Gabriel Anghel: *Migrația croaților din România. Între migrație etnică și migrație de muncă*



- Nr. 46
Gheorghe Sarău: *Istoricul studiului limbii rromani și al școlarizării rromilor în România (1990–2012)*
- Nr. 47
Köncei Csongor – Sárkány Mihály – Vincze Enikő:
Etnicitate și economie
- Nr. 48
Csősz László – Gidó Attila: *Excluși și exploatați. Munca obligatorie a evreilor din România și Ungaria în timpul celui de-al Doilea Război Mondial*
- Nr. 49
Adriana Cupcea: *Construcția identitară la comunitățile turcă și tătară din Dobrogea*
- Nr. 50
Kiss Tamás – Barna Gergő: *Erdélyi magyarok a magyarországi és a româniai politikai térben*
- Nr. 51
Benedek József – Török Ibolya – Máthé Csongor:
Dimensiunea regională a societății, diversitatea etnoculturală și organizarea administrativ-teritorială în România
- Nr. 52
Kiss Tamás: *Analysis on Existing Migratory Data Production Systems and Major Data Sources in Romania*
- Nr. 53
Kiss Tamás – Barna Gergő: *Maghiarii din Transilvania în spațiul politic maghiar și românesc*
- Nr. 54
Bakk Miklós: *Regionalism asimetric și administrație publică*
- Nr. 55
Plainer Zsuzsa: *Audit Culture and the Making of a “Gypsy School”: Financing Policies, Curricula, Testing and Educational Inequalities in a Romanian Town*
- Nr. 56
Peti Lehel: *Schimbări în agricultura rurală într-o localitate din Transilvania/The changes of rural farming in a Transylvanian settlement*
- Nr. 57
Peti Lehel: *Strategii de subzistență într-o localitate de lângă Târnava Mică/Subsistence strategies in a settlement situated along the Kis-Küküllő (Târnava Mică) River*
- Nr. 58
Adriana Cupcea: *Turc, tătar sau turco-tătar. Probleme ale identității la turcii și tătarii din Dobrogea, în perioada postcomunistă/Turk, Tatar, Or Turko-Tatar. Challenges to the Identities of Dobruja Turks and Tatars in Post-communism*
- Nr. 59
Győri Tamás: *Románul (a)vagy magyarul gondolkodni? Gondolkodási strukturák elemzése a székely zászló-vitáról közölt publicisztikák alapján*
- Nr. 60
Plainer Zsuzsa: *When Someone Came and Started to Sing, the Others Sang Too, Accompanying Him on the Violin – Living and Working Conditions in the Onetime Roma Colony in Oradea and Its Liquidation in the 1970s*
- Nr. 61
Gheorghe Sarău: *Lucrări publicate și activități întreprinse de Gheorghe Sarău în perioada 1980–2015*
- Nr. 62
Kádár Edit: *A magyar nyelv tantárgy tartalma és oktatása a româniai oktatásszabályozási keretben*
- Nr. 63
Adriana Cupcea: *Asserting ethnicity: the Tatars from Dobruja (Romania)*
- Nr. 64
Gheorghe Sarău: *BIBLIOGRAFIE RROMĂ (Reviste și ziare)*
- Nr. 65
Kiss Tamás - Veress Ilka: *Minorități din România. Recensământ 2011 - procese demografice*
- Nr. 66
Iulia-Elena Hossu (ed.): *Rapoarte de cercetare*
- Nr. 67
Plainer Zsuzsa: *Scientific Accounts on the Memory of Communism for Minority Hungarians in Romania*