

SOM Krisztián

**A MAGYAR ÚTI OKMÁNYOK
1848–2012**

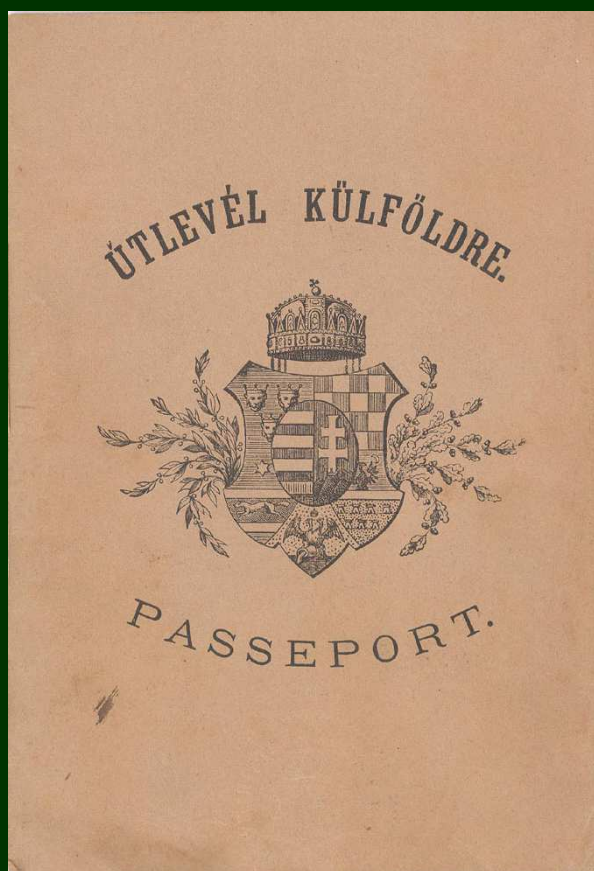

SOM Krisztián

*A magyar úti okmányok
1848–2012*

Segédtudományok a magyar rendvédelem-történet szolgálatában

1

sorozatszerkesztő

PARÁDI József



sorozatgondozó

Szemere Bertalan Magyar Rendvédelem-történeli Tudományos Társaság

Budapest

HU ISSN 2064-5333

SOM Krisztián

*A magyar úti okmányok
1848–2012*

Budapest
2014

Nemzetbiztonsági Szakszolgálat
és
Szemere Bertalan Magyar Rendvédelem-történeti Tudományos Társaság

HU ISBN 978-963-89-8283-4

A magyar úti okmányok 1848–2012

Ezúton szeretnék köszönetet mondani DÖME Márknak, illetve NAGY György hagyaték örökösének, NAGY Györgynének, akiknek gyűjteményei segítségével nélkül hiányos lenne ezen összeállítás. Továbbá köszönetemet fejezem ki mindazoknak is, akik segítettek e könyv létrejöttét, többek között BEDŐ Józsefnek, BÍRÓ Ákosnak, EISRICH Zórának, GÁSPÁR Lászlónak, HAZAI Lászlónének, HODOBAY Andornak, NÉMETH Péternek és SIMON F. Nándornak. Valamint köszönet illeti a Családomat is, akik lehetővé tették könyvem megírását.

Szerkesztő
PARÁDI József

Szakmai lektor
HAZAI Lászlóné

A szerző ORCID azonosítója: 0000-0002-6993-2207

© SOM Krisztián 2014
© PARÁDI József: Előszó ; © HAZAI Lászlóné: Ajánlás

A mellékletek ábráit SOM Krisztián készítette. A gyűjteményeik darabjairól készült képek DÖME Márk, GÁSPÁR László és HODOBAY Andor engedélyével kerültek közlésre.

HU ISSN 2064-5333
HU ISBN 978-963-89-8283-4

<https://doi.org/10.31626/HU-ISSN2064-5333.I>

Tartalomjegyzék

Előszó (PARÁDI József)	15
Ajánlás (HAZAI Lászlóné)	17
Bevezetés	19
Szemelvények a Föld országainak útlevéltörténetéből, a XIX. század közepéig	19
Az útlevelek ellenőrzése és hamisítása a XX. század elejéig	21
A magyar úti okmányok alaptípusai, 1848–2012	25
Az útlevel az úti okmányok csoportjában	25
A magyar úti okmányok típusai és csoportjai	26
A magyar útlevelek műszaki és tartalmi fejlődése, 1848–1849, 1867–2012	29
A kiállító hatóságok főbb változásai, 1867–2012	37
A magyar útlevelek megszemélyesítése és annak védelmi megoldásai ..	39
Az első magyar útlevelek	47
Erdélyi és magyarországi útlevélszabályok történeti áttekintése a XVII–XIX. században, és a reformkor magyarországi útlevelei	47
Az első magyar útlevelek, valamint azok nemzetközi összehasonlítása, 1848–1849	49
Az Osztrák-Magyar Monarchia Magyarországnak útlevelei, 1867–1918	55
Külföldre utazás a XIX. század utolsó harmadától a XX. század első évtizedéig	55
Határok átlépéséhez kapcsolódó előírások a XIX. század utolsó harmadától a XX. század első évtizedéig	56
Az Osztrák-Magyar Monarchia állampolgárságai és útlevelei	57
Ausztria, valamint Bosznia-Hercegovina útleveleinek megjelenési formái, 1867 és 1918 között	58
A magyar útlevelek jellemzői 1867 és 1877 között	60
A magyar útlevelek jellemzői 1878 és 1905 között	63
A magyar útlevelek jellemzői 1905 és 1918 között	66
A magyar útlevelek megszemélyesítése 1867 és 1918 között	71
A magyar 1905 M útlevelelfüzetek alkalmazása az Osztrák-Magyar Monarchia felbomlását követő években, 1918–1921	74
Az I. világháborút követő új magyar útlevelek	77
A magyar 1937 M útlevel és nemzetközi összehasonlítása	79
Az első nemzetközi útlevélszabvány, és a magyar útlevelek története az 1920-as évektől	79
Útlevel-hamisítási módok az 1920-as, 1930-as években	80

A magyar 1937 M útlevél bevezetésének történelmi előzményei, okai	81
A magyar 1937 M útlevél leírása és összehasonlítása	83
A magyar 1937 M útlevél megszemélyesítésének védelmi jellegze- tességei és összehasonlítása	91
A magyar 1937 M útlevél felülnyomatai és kiállításának hibái 1945 után	96
Észrevételek	99
Az 1937-ben bevezetett technikák utóélete	101
Utószó	103
Nemzetközi szabványok és hatásuk a magyar úti okmányokra	103
Az útlevél talán még sokáig füzet kivitelezésű marad	104
Összegzés	107
Summary, 'The Hungarian travel documents, 1848–2012'	109
Types of Hungarian travel documents, 1848–2012	109
The first Hungarian passports	110
Passports of Hungary during the period of Austro-Hungarian Mo- narchy, 1867–1918	111
The Hungarian passport type '1937'	112
Függelékek	113
Jegyzetek	167
Szakkifejezések	207
Mellékletek	209
Annotáció	313

*In memoriam a hazájukért szolgálatteljesítésük
során életüket áldozó magyar útlevelezőknek*

„Veritas est viaticum vitae certissimum”
Az igazság az életben a legbiztosabb útravaló

Előszó

A könyv a „*Segédtudományok a magyar rendvédelem-történet szolgálatában*” című könyvsorozat első kötete. A Szemere Bertalan Magyar Rendvédelem-történeti Tudományos Társaság a sorozatot annak érdekében indította útjára, hogy a történelem segédtudományai körébe tartozó olyan tartalmú alkotások megjelentetése számára nyisson lehetőséget, amelyek a nemzeti rendvédelem-történetünket feldolgozó művek gyarapodását segítik elő. A könyvsorozat létrehozói úgy gondolják, hogy a történelemtudomány és segédtudományai összefogása nyomán jöhet létre az a kritikus tömegű ismeretanyag, amely az események és a folyamatok sokoldalú bemutatására alkalmas.

A magyar rendvédelem-történet – különösen annak XIX. és XX. századi időszakának egyes részterületei – ma még más szakterületek történetével együtt nemzeti történelmünk neuralgikus részeinek tekinthetők. A sorozatot létrehozó Szemere Bertalan Magyar Rendvédelem-történeti Tudományos Társaság helyteleníti a különböző politikai irányzatok szemléletéhez igazodó történelem-magyarázásokat. Álláspontunk szerint a múltat objektív történelem-szemléleten nyugvó módon szükséges feltárni. Elhatároljuk magunkat a preconcepcionális történelemértelmezésektől. Megítélésünk szerint objektív szemléleten nyugvó egzakt feldolgozások nélkül nem lehet a politikai indíttatású nemtelen történelem-magyarázók porondjáról a témakört visszatéríteni az őt megillető helyre a történelemtudomány terebélyesítésébe. Ehhez olyan alkotások szükségesek, mint e sorozat első kötete is.

Bízunk abban, hogy a magyar rendvédelem-történetének különböző részeit feldolgozó alkotások előbb-utóbb el fognak jutni a nemzeti rendvédelmi testületek személyi állományához is. Ez is elősegítheti, hogy a magyar rendvédelmi testületek személyi állományának tagjai – akik ma még nem ismerik hivatásuk történetét – lehetőséget kapjanak nemzeti hivatástörténetük felfedezésére. Ezáltal pedig hivatásuk nemzeti fejlődéstörténetére büszkének is lehessenek ahelyett, hogy – a politikai propaganda-gépezetek káros következményeként – szégyelljék vagy elvessek azt, amit nem is ismernek.

A szerző alkotása eklatáns példa arra, hogy a rendvédelmi szakterületek legkiválóbb művelői akár autodidakta módon is képesek feltárni szakterületük történetének szeleteit, még akkor is, ha a képzésük a hivatástörténeti ismereteket mellőzte.

A magyar rendvédelmi testületek személyi állományának kiválóságai – összefogva más szakterületek művelőivel – egyre inkább feszegetik azokat a határokat, amelyek ma még mindig fennállnak a hivatástörténet művelése terén, igaz „csupán” a hivatástörténet műveléséhez szükséges feltételek hiánya által.

Vannak azonban már, akik ismét felfedezték, hogy a hivatástörténet a szakmai ismeretek szerves és elengedhetetlen része, amely nélkül nem működhet hatékonyan a szakterület művelése sem.

Számukra kívántunk egy új csatornát nyitni a „*Segédtudományok a magyar rendvédelem-történet szolgálatában*” című könyvsorozattal.

Okkal reméljük, hogy belátható időn belül – a magyar rendvédelem történetét más segédtudományok művelői által létrehozott – új alkotásokkal is gyarapodni fog a könyvsorozat.

Budapest, 2013. IX. 5.

dr. Parádi József

nyugalmazott főiskolai tanár

a Magyar Tudományos Akadémia köztestületi tagja

a Szemere Bertalan Magyar Rendvédelem-történeti

Tudományos Társaság elnöke

a sorozat szerkesztője

Ajánlás

Az okmányvédelem, az okmányok biztonságának fejlesztése és megtartása nemzeti érdek. Ebbe a feladatkörbe tartozik a leginkább védett okmányok, az útlevelek és a személyazonosító okmányok folyamatos fejlesztése, és az egységes ellenőrzési módszerek kimunkálása.

Különös jelentőségű, kiemelt fontosságú okmányok az úti okmányok, útlevelek, melyek gyakran célpontjai a hamisítóknak.

Az okmányok védelmének tervezésénél fontos szempont az úgynevezett ellenőrzési szinteknek, ellenőrzési szituációknak az ismerete, illetve figyelembe vétele. Az ellenőrzési helyzeteknek megfelelően, az adottságtól függően, vagyis hogy hol, milyen környezeti körülmények között, milyen felkészültséggel, és milyen technikai feltételek mellett végzi az ellenőrző a feladatot különböző szintű okmányvédelem kialakítására kell törekedni. Ez elsődlegesen az okmányok tervezését végző szakemberek feladata.

Ugyanakkor nagyon fontos eleme a hatékony ellenőrzésnek az okmányvédelem tervezésével, fejlesztésével foglalkozó, valamint az ellenőrzés feladatait végző szakembereknek a szoros együttműködése, az ellenőrzést végzők számára a szükséges ismeretek, információk átadása, illetve az ellenőrzés tapasztalatainak figyelembe vétele az okmányvédelem fejlesztésénél.

Az ipar fejlődése nem csupán ezen kiemelt jelentőségű okmányok, hanem általában a biztonsági okmányok előállítását, technológiáját és védelmét is nagy léptékben és nagymértékben átalakította, illetve alakítja napjainkban is. Fontos ismerni a fejlődés lépéseit, tudni a változás megnyilvánulásait. Ezen ismeret nélkül nincs biztos ellenőrzés.

Emellett a hamisítók is egyre fejlettebb technikai eszközöket alkalmaznak és a házilagosan kivitelezett, egyedi hamisításokról a hangsúly fokozatosan a nyomdai, illetve a számítástechnikai rendszereken, korszerű másolástechnikai eszközökön elkészített nagyobb példányszámú hamisítások irányába tevődött át, és ez a folyamat napjainkra is jellemző.

Az okmányvédelemmel foglalkozó, a hamisítások felfedésén munkálkodó szakembereknek a feladata ennek a kihívásnak megfelelni, és a lehetőségekhez mérten korszerű technológiák és anyagok felhasználásával maximálisan megnehezíteni az illegális termékek előállítását, illetve biztosítani a hamisítványok gyors felismerését és az azonosítás lehetőségét.

A könyv szerzője ebbe a folyton változó, izgalmas világba nyújt betekintést, és ad képet a hozzáértő őrző, az ellenőrzés felelősségének tudatában lévő útlevelkezelő szemszögéből.

A kötet áttekintést ad a magyar útlevelek műszaki és tartalmi fejlődésének történetéről, a változások fontosabb állomásairól, kiemelve a nemzetközi hatásokat is. A gondos gyűjtő, kutatómunka eredménye, hogy a tényszerű, táblázatba rendezett adatokból képet kapunk a magyar úti okmányok különböző nyom-

dai változatainak, típusainak megjelenési formáiról 1848-tól kezdődően egészen napjainkig.

Ajánlom e könyvet mindazoknak, akiknek hivatása ezen okmányok biztonságának védelme és ellenőrzése, és mindazoknak, akik az okmányvédelem, a rendészet e szeletének világát szeretnék megismerni.

Budapest, 2014. március 18.

Hazai Lászlóné dr.
dandártábornok
Nemzetbiztonsági Szakszolgálat
Szakértői Intézet
igazgatója

Bevezetés

A magyar útlevelek történetét feldolgozó munkák sorában e mű nem az első és remélhetőleg nem is az utolsó. A magyar úti okmányok jogi hátterét igen alaposan feldolgozta az 1990-es rendszerváltásig dr. BENCSIK Péter és dr. NAGY György, s számos kiadvány és tanulmány jelent meg az elmúlt két évtizedben, amelyek közvetlenül foglalkoznak az úti okmányok történetével. Az előző szerzőkön túl, többek között CSAPÓ Csaba, DIENES Istvánné, GÁSPÁR László, KRAHULCSÁN Zsolt, NAGY Pál, PARÁDI József, SIMOLA Ferenc, SIMON F. Nándor, SUBA János, VASS Ferenc dolgozta fel e témát vagy annak részletét. HODOBAY Andor 2013-ban megjelent könyvének egy fejezete az útlevéltörténetet az illetékbélyegeg oldaláról ismerteti és részletezi.¹

E könyv a távolsági utasforgalomban érvényes magyar úti okmányok tulajdonságai, védelmi jegyei és megszemélyesítési eljárásai fejlődésének általános bemutatásán túl három fejezetben három korszak magyar útleveleit mutatja be. Így az első magyar útlevelekét (1848–1849), majd az Osztrák-Magyar Monarchia magyar úti okmányait (1867–1918), amely során az egylapos kivitelezéstől a füzet kialakításra át a fénykép kötelező csatolásáig fejlődtek, végezetül a korszakában egyedi megoldásokban gazdag, 1937-ben bevezetett útlevélét (1937–1957). Utóbbi kettő egy–egy világháború időszakán is átnyúlik, s mint látható, azon évek eredményezte változások az útlevéltörténetre is jelentékeny hatást gyakoroltak. Ezen munka – több okból kifolyólag – nem foglalkozik mélyreható részletességgel számos magyar útlevéllel, amelyeknek feldolgozása szintén gazdag eredményt adhat (így például a szinte évente változó 1958 M vagy a több altípusban gyártott 1964 M útlevél vagy a magyar diplomata útlevelek története).

Könyvem tartalmának jelentős részét a magyar úti okmányokat ismertető táblázatos függelékek teszik ki, amelyek a magyar úti okmányok altípusainak fejlődését, ismertetését a leginkább átlátható módon mutatják be. Ehhez nagy segítséget nyújtott DÖME Márk is. Szintén jelentősek az általános történeti ismertetés képmellékletei is, amelyek a ma már érvényben nem lévő magyar (magán)útlevelek megjelenési formáit mutatják be a legfontosabb részleteiken keresztül, természetesen a rendelkezésre álló terjedelem miatt az altípusok teljességének igénye nélkül.

Szemelvények a Föld országainak útlevéltörténetéből, a XIX. század közepéig

Az első úti levelek és útlevelek már a régmúlt közigazgatásnak is részei voltak, azonban a mai értelemben vett, személyhez kötött úti okmány kiállítása a középkorban kezdett elterjedni és az újkorban vált általánossá és kötelezővé. A kezdetben egy utazáshoz kötött okmány a küldő vagy a fogadó állam vezetőjének levele volt, amely a szabad mozgás elősegítését kérte az ellenőrző személyektől bel- és külföldön egyaránt. Az útlevél gyökerei az ókori Indiában és

Perzsiában eredtek. Már a Biblia Ószövetsége Nehémiás könyvében is említést tett úti okmányról, egy i. e. 450-ben tett utazás kapcsán:² „[...] adasson nékem leveleket a folyóvízen túl lakó tisztartókhoz, hogy hagyjanak engem utazni, míg Júdába érek”³. Az utazás okmányokkal való elősegítése a Római Birodalomban is fennmaradt,⁴ s később is szükséges volt „ajánló levél” kikérése, ha az utazó kevésbé akadályoztatva kívánta megtenni országok közötti útját. A Mongol Birodalom állami küldetésben utazóinak vagy fontosabb vendégeinek – szöveges, de név nélküli, madzagra fűzött, fémből öntött – függőt („paizi” vagy „pajdza”) biztosítottak, amely a belsőbb területeken vezető út zavartalanságát volt hivatott biztosítani.⁵

Európában az újkor közepéig nemcsak saját állam polgárai részére adtak ki ajánló- vagy útlevelet, számos példa maradt fenn, amikor az államfőhöz (vagy képviselőjéhez) utazó fontosabb személyek részére küldtek útlevelet, hogy utazásukat elősegítsék. A XVII. század úti okmányainak minden része még kézzel íródott, mindig aláírással és gyakorta pecséttel is hitelesítették. A XVIII. század közepére – az utazók részére az okmány kötelező birtoklásának előírásával – megnövekedett az útlevelekre való igény. Így Európa mind több államában jelent meg az előre nyomtatott formaszövegeket tartalmazó úti okmány nyomtatvány (azaz „útlevelőrlap” vagy „útlevelőfüzet”)*, amelyen a kitöltendő részeknek üres helyet hagytak, s a szövegen túl ábrákat, díszítéseket általában még nem tartalmaztak. A XVIII. század végére Franciaországban már megjelent az állami címer (királyi jelkép) ábrázolása is az útleveleken, ez már a kor színvonalán megnehezítette az utánzást. Az útlevel-kiállítás joga a királyé volt, aki továbbra is minden külföldre szóló okmányt aláírásával hitelesített, természetesen a francia államfői rend megváltoztatásával vezető hivatalnokok hitelesítették az okmányt. Más európai állam is kezdte az előre nyomtatott szövegen* túl megjeleníteni állami vagy uralkodói jelképeit, egyszerűbb mintázatokat (például vékonyodó-vastagodó egyenes vagy hullámvonal), vagy eltérő betűtípusokkal alakították ki az előre nyomtatott szöveget. A XIX. század első évtizedeiben általánossá vált az okmány mintázott keretezése, részletgazdag állami címerrel történő ellátása (az utánzás elleni védekezésül és eredetiségének alátámasztására is) és az útlevel kezdte Európa-szerte elnyerni közel egységes külalakját. A keretvonalon belül – gyakorta függőleges vonallal leválasztva – a baloldali keskeny sávban az okmány adatainak és a jogosult személy leírásának rovatait alakították ki. A jobboldali széles felületben felül a címer és gyakorta az illetékbélyegző lenyomata helyezkedett el. Alatta pedig – a kiállításra jogosult az állam(fő)re vagy hatóságra hivatkozást követően – az okmányra jogosult személy megnevezése és utazásának adatai kerültek rögzítésre az előre nyomott formaszöveg(ek) üres mezeiben. Mindezt alul a keltezés és hitelesítés(ek) zárták. A külképviseleteken kiállított okmányok ettől gyakorta eltértek (például a követ, nagykövet címere és a rá történő hivatkozás szerepel), keretvonalat nem tartalmaztak. Az ismerte-

* Lsd. Szakkifejezések.

tett „egységes” útlevét alkalmazták Perzsiában is a század közepén, perzsa nyelven. A XIX. század első évtizedeiben jelent meg a hivatali védelemre is szolgáló biztonsági elemként a bal oldalon (majd a nagyalakú, félbehajtott okmányok megjelenésével, a jobb oldalon), 90 fokkal elforgatott szöveg előre nyomtatása. Ennek célja az volt, hogy az okmány baloldali (vagy jobboldali), minden szükséges okmány- és személyadatot tartalmazó – hivatal részére viszsamaradó – nyilvántartó szelvényt az elforgatott szöveg mentén ollóval átvágva választották le. Így a két darab összeillesztésével akár bizonyítható volt a hivatali kiállítás hitelessége. Az útlevelek papírja vízjelet általában tartalmazott, mivel ez a korszakban igen gyakori volt, hiszen ez a papírgyár azonosítójaként szolgált.

Az útlevelek a XIX. század közepéig általában csak egy színnel, feketével kerültek nyomtatásra (a legelterjedtebb magasnyomatás* eljárással), a kitöltendő rovatok felületén még kezdetleges alnyomat sem védett a hamisítástól. A Magyarországon kiállított útlevelek már 1848-ban tartalmaztak kétszín-nyomást: piros alnyomaton fekete előre nyomtatott szöveg és domború hatású díszes keret könyomtatással kialakítva. A kétszín-nyomást (fekete-kék, -zöld vagy -sárga) elsők között az osztrák kormányzat is alkalmazta az 1850-től kiállított úti okmányokon. Ráadásul a második színnel kialakított mintázott, majd domborhatású (relief) alnyomat a rovatok kitöltendő felületét lefedték, ezzel a törlést, mint hamisítási módot is kellőképpen felfedhetővé tették. A külképviseleten kiállított okmányok egyszerűbb kivitelűek voltak, de részletgazdag címerrel kerültek kialakításra. Az úti okmányok idővel a magasnyomáson kívül más nyomtatási eljárással – kö- vagy ritkábban mélynyomatással – készült részleteket is tartalmaztak, ez az összetettség is az utánzás megnehezítését, megdrágítását szolgálta.

Az útlevelek ellenőrzése és hamisítása a XX. század elejéig

Az útlevelek mindig is a hatóságok által gyakran ellenőrzött okmányok közé voltak sorolandóak. Hiszen határátlépés során a határforgalom-ellenőrző hatóságok, vízumkötelezettség esetén a külképviseletek és tartózkodás meghosszabbításakor az idegenrendészeti hivatalok is minden esetben vizsgálták, ellenőrizték érvényességüket. Ebből eredeztethető, hogy az adott korszakok felfedett vagy vélelmezett közokirat-hamisítás elkövetési módjaihoz igazodva fejlesztettek az okmányokat gyártó (állami) nyomdák. A nagyobb utasforgalom, illetve az úti okmányokkal visszaélő, államhatárt átlépni szándékozók számának növekedésével mindig szükség volt és van olyan nyomdatechnikai, megszemélyesítési* és védelmi eljárásokra, amely az ellenőrző hatóságok számára könnyebben felismerhetővé teszik a jogosulatlan beavatkozások jeleit.

A határforgalmat és külföldieket ellenőrző hatósági személyeknek mindig is feladatuk volt az úti okmány érvényességének ellenőrzése, amelyet az erede-

* Lsd. Szakkifejezések.

tiség vizsgálatával kezdtek, azaz ellenőrizték, hogy az okmány eredeti nyomtatványon, az arra jogosult hatóság által, az előírásoknak megfelelően került-e kiállításra, illetve nem történt-e benne jogosulatlan módosítás. Mindezek eredményes végrehajtásához az útlevelet ellenőrző személynek az úti okmányok és védelmi jellegzetességeinek, valamint eredetisége, hamisítottsága ismertető jegyeinek ismerete nem (volt) nélkülözhető. Az útlevelek hamisítóit, utánzóit és a hamis, hamisított úti okmányok felhasználóit több évszázada büntetni rendelik. Ezt magyarországi törvényben már 1723-ban rögzítették.⁶

Az úti okmányok védelmi jellegzetességeinek fejlesztése és fejlődése sokáig szoros kapcsolatban volt hamisításának módjaival és minőségével. Az egyre összetettebb biztonsági jegyekkel bíró újabb útlevelek bevezetését általában a felfedett hamisítások tapasztalatai befolyásolták, törekedve arra, hogy a lehető legkönnyebben felismerhetővé tegyék az illetéktelen beavatkozást, illetve a minőségi elkövetéssel szemben a legtöbb nehézséget támasszák.

Az úti okmányok hamisításának módozatai folyamatosan bővültek – ahogy újabb és újabb biztonsági elemmel nehezítették meg a tartalom jogellenes változtatását –, miközben a közelmúlt okmányait továbbra is hamisítják évszázados módszerekkel is. Ennek oka az azonos célokban és sokszor a változatlan lehetőségekben rejlik. Az első – a meghamisítás felismerése érdekében alkalmazott – jelentősebb előrelépés volt a kitöltendő rovatok területén alkalmazott alnyomat*, majd annak az egész oldalakra kiterjedő kivitelezése. Ezt követően az egyedi vízjeles* útlevelek bevezetése is jelentős előre lépésnek számított. Korszakot indító változtatást a fénykép kötelező elhelyezése jelentette az 1910-es évek közepétől. Majd az 1920-as évektől fokozatosan, az egyes országok által alkalmazott félig vagy ritkábban egészében rejtett varrás volt jelentős újítás. Természetesen napjainkban is az okmánytervezés és -gyártás folyamatosan vezet be újítást.

Az útlevelek technikai fejlesztése során folyamatosan szem előtt tartják a felfedett okmányhamisítások megoldásait, minőségét. A magyar útlevél illetéktelen személyek részéről történő, utánzás elleni védelme általában megfelelő, esetenként magas színvonalú volt. Az okmányok régi időkben történt utánzásának lehetőségeit vizsgálva támpontot jelenthet az adott korszak bankjegy-hamisításaival történő összehasonlítás, hiszen ez gyakrabban elkövetett bűncselekmény volt. Bár a hamis bankjegy felhasználása közvetlen nyereséget jelent(het)ett, az utánzott úti okmányok haszna – anyagi értelemben – közvetett: „csupán” előnyökhöz juttatja a felhasználót. Magyarországon a bankjegyek a XX. század közepéig általában finomabb kidolgozottságúak voltak, fokozottabb védelmi jegyekkel bírtak, mint az akkori útlevelek.

Az okmány egészének vagy részletének utánzása a XX. század utolsó évtizedéig nem volt gyakori, mivel nyomdai úton történő előállítás rendkívül költséges gépeket és nagy szakmai ismereteket igényelt. Az 1870-es évektől kezdő-

* Lsd. Szakkifejezések.

dően, a bonyolultabb alnyomattal rendelkező útlevelet, ha utánozni kívánták, akkor az átlagos embernek nem sok lehetősége volt. Ismert az 1850-es és az 1870-es évekből bankjegyek utánzása, kézzel, színes ceruzákkal vagy tintákkal rajzolva, amelyek minősége – különösen a szakavatott személyek részére – kezdetleges volt.⁷ Ennél több lehetősége az útlevelet utánozni szándékozó hétköznapi emberek sem volt, azonban a hamisítást esetenként nyomdák is végezték, a korszakban magas színvonalon.⁸ A XIX. és XX. század fordulójának bankjegy hamisítványaiából egyértelműen következtetni lehet – ezen évek lehetőségeit ismerve –, hogy nyomdában, tanult nyomdászok készítették a hamisításához szükséges nyomófelületeket és magukat a hamisítványokat is. Ennek ellenére egyes példányok könnyebben felfedhetőek voltak.⁹ Ebből adódóan – amennyiben előfordult – az úti okmányok ilyen módon történt hamisításának felfedése nagy körültekintést kívánt meg a határforgalom-ellenőrző és más hatóságoktól. Az okmányok részleges vagy teljes utánzása az 1990-es években kezdett nagyobb arányban előfordulni, amikor a színes másolatok vagy számítástechnikai úton történő előállításuk a kereskedelemben beszerezhető eszközökkel mind kevesebb nehézséget okozott.

Gyakoribb hamisítási mód volt az okmány bejegyzéseinek jogtalan megváltoztatása. Ez történhetett hozzáírással önmagában vagy törlést követően is; így például elsősorban az okmány tulajdonosáról és / vagy úti társairól szóló bejegyzések módosításával, az útlevel-láttamozások megváltoztatásával, hozzáírással. Az 1870-es években megjelenő füzet alakú útlevelek lapjai még a XX. század első két évtizedében is csak madzaggal kerültek összefűzésre (ezt rögzítették és hitelesítették címkével és bélyegzőlenyomattal). E megoldás azonban lehetővé tette az okmány szerkezetének megbontását és új lapokkal való cseréjét, oly’ módon, hogy az nehezen legyen felismerhető, különösen, hogy az okmány egyedi sorszáma csak egyetlen oldalon jelent meg. Az útlevelben 1915 elejétől megjelenő fénykép meghamisítása (cseréje) új korszakot indított. Hiszen a személycserével (azaz más adataira szóló okmány felhasználásával) történő elkövetési módot megnehezítette, hogy nem csak egy átlagos személyleírásnak kellett megfelelni, hanem egy egyedi vonásokkal rendelkező személyről készült képhez kellett hasonlítani. Ezzel egyidőben megjelent a fényképek cseréje is, amely esetenként együtt járhatott a személyleírás módosításával is. Ezen elkövetési mód oka elsősorban az, hogy az elkövetők általában előnyben részesítették, ha saját képmásuk szerepel az okmányban, ezzel nagyobb magabiztosságra tehetek szert.

Szintén gyakori elkövetési mód (volt) a más nevére szóló okmány felhasználása, ez esetben az okmányra jogosult és / vagy úti társa nem volt azonos az útlevelben szereplő személlyel. Különösen azok esetében volt nehezebb ezek felfedése, akikről az okmány nem tartalmazott fényképet (1914-ig általánosan, majd azt követően sokáig a 10 év alatti gyermekek esetében). Ezt gyakorta a kivándorlók alkalmazták, akik részére a már külföldre távozott eredeti kivándorlók postán visszaküldték útlevelüket, hogy újabb személyek használhassák fel.

Nem volt példa nélküli az sem, hogy az okmányra jogosult személy a bejegyzett családtagok helyett más személyeket kívánt átjuttatni az államhatáron.

Már a XIX–XX. század fordulója előtt is felfedésre kerültek személyazonosságot igazoló, közokirat látszatát keltő valótlan iratok, mai elnevezéssel fikatív okmányok. Az 1898. év nyarán már ismertté vált, hogy az osztrák Wilhelm LUKSCH arcképpel, aláírással és bélyegző lenyomattal ellátott úgynevezett „Nemzetközi igazolójegy” elnevezésű iratokat állított ki Magyarországon is, amely lehetőséget adott, hogy az útlevelszabályokat kijátszassák az ezeket felhasználók.¹⁰ A nevezett férfi korábban már más országban is folytatott ilyen tevékenységet.

A magyar úti okmányok alaptípusai, 1848–2012

Magyar útlevel alkalmazásának kezdetének az első független magyar kormány belügyminisztere által hitelesített úti okmány létrehozását tekintem, amelynek első kiállítási keletje 1848 áprilisában volt.¹¹ Magyar útlevelet – a következő fejezet elején részleteztem – szempontjaim szerint 1849 és 1867 között nem adtak ki. Magyar nem, csak magyarországi útlevel került kialakításra 1860 és 1867 között. A magyar úti okmányok 1867-től napjainkig, megszakítás nélküli időszakát tekintem át.

Az útlevel az úti okmányok csoportjában

Az útlevel és úti okmány meghatározását a jelenleg hatályos, külföldre utazásról szóló 1998. évi XII. törvény fogalmazza meg. E szerint – ezen sorok írásának lezárásakor – az útlevel „Magyarország tulajdonát képező hatósági igazolvány, amely birtokosának személyazonosságát és állampolgárságát, valamint a világ összes országába utazásra, illetve hazatérésre való jogosultságát hitelesen igazolja”. Az úti okmány „a magánútlevel, a hivatalos útlevel, valamint nemzetközi szerződésben, továbbá a Kormány rendeletében meghatározott, a külföldre utazásra, illetve az onnan való visszatérésre jogosító hatósági igazolvány, bizonyítvány vagy irat”.¹² Az idézett jogszabályi meghatározás területi érvényességre vonatkozó része csak 1988-tól volt általánosságban érvényes Magyarországon (addig a kiállító hatóság gyakorta csak meghatározott országokba vagy földrészekre engedélyezett utazást), s a „kivándorló útlevel” esetében a magyar kommunista kormányzat a hazatérést nem tette lehetővé.

A magyar jogszabályok az 1940-es évek közepéig alkalmazták a kitöltetlen, de készre gyártott útlevelekre az „útlevelűrlap” vagy az „útlevelnyomtatvány” kifejezést. Azonban ezen elnevezés az egylapos úti okmányok idejéből származik és a kifejezés is ezen megjelenési formát sugallja. A fenti kifejezést az 1945. évi rendeletekben váltják fel az „útlevelkönyvecske” szóval. Jelen összeállításban a többlapos úti okmányokra a kifejezőbb „útlevelfüzet” kifejezés került alkalmazásra (tekintet nélkül a borítóra).

Útlevel alaptípusok csoportosítását ezen összeállításban általános megjelenési formájuk (elsősorban az alnyomat mintázatának összképében történt változások) szerint alakítottam ki. (Ez alól csak az 1899-ben új alnyomattal legyártott 1878 M útlevelet¹³ veszem kivételnek, amely minden más szempontból azonos a korábbiakkal.) Szintén külön alaptípusként került itt feldolgozásra az az okmány, ahol az alnyomat összképében kevés változtatás történt, de tartalma vagy elrendezése a korábbihoz képest jelentősen megújult (például 1998 M útlevel).

Ezen könyv csak azon útleveleket és úti okmányokat tartalmazza, amelyeket magyar állampolgárok részére állítottak ki magyar hatóságok, és azok tulajdonosukat feljogosították az úgynevezett távolsági (tehát a határhoz tartól távol eső területekre, általában több országba történő) utazásra. Ezekon túlmenően

csak az útlevél-kiállító hatóságok által – bel- és / vagy külföldön – alkalmazott nyomtatott, egységes útlevélürlapokat és -füzeteket dolgoztam fel. (**1. sz. füg-gelék**) Tehát nem dolgoztam fel a – szintén gazdag történettel rendelkező – határszéli úti igazolványokat, határátlépési engedélyeket, alkalmi útilapokat, stb. Ezek – bár jogosítottak a magyar államhatár átlépésére, de – a szomszédos országnak is csak meghatározott területeire és általában csak rövid idejű tartózkodásra voltak érvényesek. Nem ismertetem továbbá a magyar külképviseleteknek az 1950 előtti, egységes szabvány híján vagy attól eltérően tervezett saját gyártású, általában hazatérésre jogosító úti okmányait sem. Sajnálatos módon az egyes okmányok kiállítására, módosítására vonatkozóan nem maradtak fent jogszabályok, intézkedések, ezért számos esetben bevezetésének és kivonásának időpontja csak a fennmaradt okmányokból következtethető. Több okmány esetében a jövőbeni kutatás és feldolgozás hozhat újabb eredményeket.

A magyar úti okmányok típusai és csoportjai

Az útlevéltörténet során kezdetben „általános” útlevelet állítottak ki. Az hogy utazója hivatalos, állami megbízatással utazik az csak az utazás célja rovat kitöltéséből derült ki. A magyar **hivatalos útlevelek** közül a szolgálati útlevelek 1940 utolsó napjaiban jelentek meg, s mindvégig a magánútlevelek részben (színükben és valamennyire tartalmukban) módosított változatai maradtak, – az 1945 és 1946 közötti időszakot nem számítva – 1989. december 31-én került megszüntetésre a szolgálati útlevél (csak a hajós és külügyi szolgálati maradt alkalmazásban), de a korábbiak lejáratí napjukig még érvényesek maradtak. Ismételt bevezetésére majd csak 1998. szeptember 1-jén került sor.¹⁴ A XIX–XX. századok fordulóján már igény jelentkezett, hogy a nagyszámú utazók közül okmányukban is megkülönböztessék a diplomáciai testületek és a kormányhivatalok vezetőinek szolgálati úton lévő tagjait. Az önálló magyar külügyminisztérium első **diplomata útleveleit** 1919 során állította ki. Megjelenésében 1945-ig több részre hajtott nagy alakú lap volt, majd azt azév nyarától egyszerű, nyomtatott papírra, írógéppel kialakított – a korábbival azonos oldal-elrendezés szerinti, tűzőkapoccsal egybe rögzített – okmánnyal váltották fel; 1946-tól már könyvecske kivitelezésűeket vezettek be. Egészen 1983 végéig a diplomata és külügyi szolgálati útlevelek (azaz összefoglaló nevükön **külügyi hivatalos útlevelek**) megjelenésükben és felépítésükben eltértek a magán- és más hivatalos útlevelektől, majd ezekkel egységes, de az előre nyomtatott szövegükben és részben a színükben eltérőek 1984 első napján jelentek meg (1984 M).

A **csoportos úti okmány** (itt értendő az egymással rokon kapcsolatban nem álló személyek közös okmánya) kiállítására a Kiegyezést követően is lényegében bármelyik magyar útlevél kitöltése során lehetőség volt. Azonban 1904-től már csak az egy háztartásban élő családtagok voltak bejegyezhetőek (erre alkalmazandó a „családi útlevél” meghatározás; lsd. alább kifejtve). Hosszabb szünet után 1925-ben jelent meg ismét a csoportos úti okmány („kollektív névjegyzék”). A kezdeti években csak a vallási célú csoportos utazáshoz

Olaszországba, a meghatározott feltételek egyidejű teljesítése során adott felmentést az útlevel-kötelezettség alól.¹⁵ Az 1930. év végétől már szélesebb körben és további célokból kifolyólag is elérhető volt a csoportos utazás adta könnyítés, de csak Ausztriába,¹⁶ majd 1936 nyarától már számos európai országba – Ausztria kivételével csak a belügyminiszter egyedi engedélyével – lehetőség nyílt.¹⁷ Az 1930-as évek legvégéig alkalmazott ilyen okmánynak nem volt szabványos nyomtatványa, minden kiállító hatóság maga állította vagy állította elő a rendeletben meghatározott tartalmi követelmények szerint. A megkövetelt több példányos okmányt általában írógéppel és indigóval alakították ki (az Ausztriába való utazáshoz 3, egyéb országba 8 példányban kellett kiállítani, amiből egy-egy a kiállító hatóságnál illetve a láttamozó külképviseletnél maradt). A csoportos névjegyzék a két világháború között mindvégig vízumkötelezett maradt még azokba az országokba is, ahova útlevellel már előzetes láttamozás nélkül is lehetett utazni.¹⁸ A szabványos csoportos útlevel csak 1950-től került megszemélyesítésre (1950 csoportos M), majd történt ez ebben a formában az okmánytípus megszüntetéséig, 1983 utolsó napjáig.¹⁹ A csoportos útlevel kiállítási és utazási szabályai, korlátai itt nem kerülnek ismertetésre.²⁰

A magyar úti okmányok történetében külön csoportot alkotnak a Magyar Szent Korona másik országának, **Horvát-Szlávnországnak honosai részére kiállított útlevelek**. Ők is magyar állampolgárok voltak,²¹ azonban belügyüket külön irányították,²² így az útleveleik a magyarországitól – kezdetben több, majd kevesebb – eltéréssel bíró úrlapokon kerültek kiállításra, rovatai a horvát mellett francia vagy német nyelven voltak olvashatóak, s elhelyezésre került rajtuk a horvát-szlávn címer is.²³ **(2. sz. függelék)** A magyar és a horvát útlevelhatóságok által kiállított okmányok egységessé majd csak 1905-től váltak, de utóbbi nyelvezete horvát-francia maradt (azonban címerként már csak az 1896. évi magyar közepcímer került ábrázolásra).²⁴

Elkülönülő csoport a **hajós / tengerész szolgálati könyvek**. Ezek elsődleges feladata sok évtizeden keresztül a jogosult szolgálatának (be- és kihajózások, megszerzett képesítések, beosztások) nyilvántartása volt, úti okmányként hosszú idő után majd csak 1932-től került ismét elfogadásra,²⁵ s az ezt követő évtizedekben külön bejegyzés tette alkalmassá a magyar államhatár átlépésére. Az okmány céljában és a kialakításában a változást majd csak az 1970-es év hozta meg. Ekkor megjelenésében a magánútlevelével lett azonos, egyúttal kifejezetten úti okmányként került kialakításra (a dunai hajós okmányoknál már 1958-tól megkezdődött a változás), a szolgálati bejegyzések rovatait továbbra is számos oldalon keresztül tartalmazta a láttamozásoké mellett. **(3. sz. függelék)** A szolgálati események nyilvántartására az 1984-től alkalmazott hajós szolgálati útlevelek már nem voltak alkalmasak.

Szintén külön csoportot alkotnak az átléptető-bélyegző lenyomatok elhelyezésére nem alkalmas úti okmányok, azaz a **személyazonosító igazolványok**. Ezek önmagukban jogosítottak határátlépésre (ide nem sorolható az 1955 és 1971 közötti időszak, amikor a személyi igazolvánnyal történő határátlépés

alapfeltétele volt az úgynevezett útlevéllap, amely ezen okmánnyal együtt érvényes „kiutazási engedély” volt és ezt bélyegezték is a határátkelőhelyeken). Az első okmány, amely útlevél helyett külföldre utazásra szolgált az a kiskorúak „személyazonossági igazolvány”-a volt. Ezek csak az Országos Gyermekvédő Liga által – Belgiumba, Hollandiába, Svájcba, az Egyesült Királyságba, Svéd- és Finnországba – szervezett, gyakran alultáplált, rossz sorban élő gyerekek felerősítését, és üdültetését lehetővé tevő utazásokra voltak érvényesek. A Magyar Királyi Rendőrség Budapesti Főkapitánysága által kiállított ezen igazolványok magyarul és a fogadó állam nyelvén tartalmaztak előre nyomtatott szövegeket; összesen több mint 61 ezer gyermeknek állítottak ki ilyen okmányt.²⁶ A magyar belügyminiszter 1927-ben vezette be – a korábbiól eltérő, füzet kialakítású és a 10 év felettek részére immár fényképpel ellátott – úgynevezett „igazolójegy”-et, amely személyazonossági igazolvány volt;²⁷ birtoklása vagy kiváltása nem volt általánosságban kötelező. Önálló úti okmányként a kezdeti években nem volt alkalmazható, azonban a csoportos úti okmányokban (úgynevezett „csoportos névjegyzék”-ben) szereplő személyek gyakorta ezzel igazolták személyazonosságukat a külföldre utazásuk során. Az igazolójegy úti okmányként első alkalommal a 15. életév alatti személyek részére került bevezetésre 1930 decemberétől – az osztrák illetve német „Kinderausweis” okmány egyenértékű megfelelőjeként –,²⁸ azonban csak Ausztriába és Németországba történő, bármilyen célú utazáshoz, ahova ekkor ezt a kölcsönös vízumentességi megállapodások már lehetővé tették.²⁹ Csehszlovákia felé az igazolójegynek úti okmányként történő alkalmazására 1935 júliusától vált lehetőség, szintén a 15. életévüket be nem töltött személyek részére, amennyiben az okmányra külön felvezették az állampolgárságot is (e rovatral az okmány nem rendelkezett), s a 10 év felettek esetében csak fényképpel volt érvényes. Azonban északi szomszédunk területére történő beutazáshoz az igazolójegybe is vízumot kellett bejegyeztetni, mivel az okmányban mindössze egy oldal maradt a megszemélyesítést követően üresen, ezért abba a kiállító hatóság minden esetben pótlapot csatolt.³⁰ Ezen viszonylatban az úti okmányok egy évig voltak érvényesek, amely időn belül többszöri utazásra is felhasználhatóak voltak. A II. világháború kitérője 1939-ben megváltoztatta az igazolójeggyel történő utazás szabályait is. Visszaállt a húsz évvel korábbi általános vízum- és útlevélkényszer. A magyar személyazonosító igazolvánnyal (kártya formátumú, egységes méretű okmánnyal), mint önmagában érvényes úti okmánnyal történő utazást a külföldre utazásról szóló törvény 1999. december 23-án életbe lépő módosítása engedélyezte, ha nemzetközi szerződés ez lehetővé tette.³¹ Azonban elsőként ez a 2000. április 8-án, a korábban Svájjal és Liechtensteinnel kötött egyezmény kiegészítése alapján³² kezdődött, Magyarországról e két ország irányába közvetlen utazás esetén. Majd 2000. június 29-án a magyar-horvát kölcsönös megállapodás hatályba lépésével nőtt a lehetőség,³³ végül Magyarország 2004. május 1-jei Európai Unióhoz történő csatlakozásával bővült ki jelentősen. A 2012. év őszén az Európai Gazdasági Térség akkori 30 tagállamán kívül már

további kilenc ország fogadta el úti okmányként a magyar személyazonosító igazolványt.³⁴ **(4. sz. függelék)**

Szintén elkülönül a magyar úti okmányok egy csoportja, ez a magyar állampolgárok **hazatérésre jogosító úti okmánya, amelyet Magyarország képviselőjében idegen állam állít ki.** A magyar konzuli hatóságot – megszűnt vagy még létre nem jött diplomáciai kapcsolatok miatt – az I. világháború alatt és az azt követő néhány évig számos államban másik ország konzuli kirendeltsége képviselte, ez elsősorban Svédországé, ritkábban Hollandiáé volt. Az egyesült államokbeli svéd konzulátusok magyar érdekeket képviselő irodái által kiállított hazatérési okmányok több példányban is fennmaradtak. Hasonló helyzet alakult ki a II. világháború alatt és azt követően is. A XX. század első felének ilyen úti okmányai még szabvány nélküliek voltak. Jelenlegi időszak Magyarországnak az Európai Unióhoz történő csatlakozását, 2004. május 1-jét követően kezdődött – a közös konzuli képviselet elvén alapuló szabályok szerint³⁵ – azon államban, ahol magyar konzuli iroda nem működik, ott az Unió másik tagországa egységes, úgynevezett „ideiglenes úti okmány”-t állít ki a magyar hatóságokkal történő egyeztetést követően.³⁶ A magyar külképviseletek ezen okmányokat csak nem magyar uniós állampolgárok részére állítják ki másik tagország képviseletében. **(5. sz. függelék)**

Az okmányok egy különleges csoportját alkotják a **több ország által alkalmazott úti okmányok,** amelyeket külföldön és Magyarországon is kiállítottak, s nem csak magyar állampolgár részére. Ide tartoznak, egyes olimpiák személyazonosító igazolványai is, amelyeket a nemzetközi játékokat szervező állam hatóságai gyártatták le és a küldő ország útlevelhatóságai – a sportért felelős szakhatóság bevonásával – személyesítenek meg. Ezek – a rendezvényeken való részvételi jogosultság igazolása mellett – úti okmányokként az útlevelet is helyettesítették és több nemzetközi játék esetében is vízmentes beutazást biztosított a szervező országba. (Az 1952-es helsinki és az 1956. évi melbourne-i félbehajtott karton lapon kialakított olimpiai személyazonosító igazolványok franciául és angolul tartalmazták az előre nyomtatott szöveget, megszemélyesítése is elsősorban ezeken volt kívánatos. Az 1964-es tokiói olimpiára is a korábbiaktól eltérő, de egységes útiokmánnyal utaztak a résztvevő országok küldöttei.)

A magyar útlevelek műszaki és tartalmi fejlődése, 1848–1849, 1867–2012

A magyarországi jogszabályok – amelyek elsődleges feladata az okmányra jogosultság és az eljáró hatóságok szabályozása volt – gyakran ismertették az útlevel kötelező adattartalmát, azonban a megjelenéséről csak ritkán adtak képet. Valamelyest részletes okmányleírást csak 1904-ben és az 1920-as és az 1930-as évek elejének pénzügyminiszteri rendeleteiben lehet fellelni.³⁷ Magyarország Európai Unióhoz 2004. május 1-jén történt csatlakozásával az egységes, uniós szabályok és jogszabályok – amelyek elsősorban az egységes megjelenési és

tartalmi formát, valamint a minimum biztonsági előírásokat rögzítették – is kihatással lettek a magyar útlevélszabályokra.³⁸

A magyar útlevelek története igen gazdag, mivel gyakorta változtatták az úrlapok majd a füzetek alaptípusait. Magyarországon az 1867 és 1989 közötti 122 éves időszakot tekintve 16 alkalommal került bevezetésre új magánútlevél alaptípus.³⁹ (I. sz. melléklet) Ugyanezen időszakban, Ausztriában csak 6 alkalommal,⁴⁰ Németországban szintén csak 6,⁴¹ az Egyesült Királyságban 7,⁴² Görögországban 8⁴³ és az Egyesült Államokban 13 alkalommal⁴⁴ vezetnek be magáncélú utazáshoz új úti okmányt. Csehszlovákia fennállásának 1919 és 1989 közötti időszakának (1939 és 1945 között az államszövetség nem állt fenn) hatvanégy éve során 5 útlevél alaptípust alkalmaztak, bár ezek némelyike jelentősebb változás nélküli volt.⁴⁵ A délszláv állam (a Szerb-Horvát-Szlovén Királyság, majd Jugoszlávia) 1919 és 1989 közötti fennállásának hatvanhat éve alatt 6 útlevél alaptípust személyesítettek meg, de több esetben csak kisebb változtatások történtek.⁴⁶

A magyar útlevél műszaki fejlődése jelentős újításainak legfőbb állomásai a következők voltak: 1878-ban bevezetik a füzet kialakítást, 1905-től minden lapja vízjelet hordoz, 1915-től fényképet kötelezően tartalmaz, 1928-tól a lapokat sorszámozzák (már ekkor lyukasztással), 1937-től varrással fűzik a lapokat, 1984-től általánosan fóliával biztosítják a fényképeket, 1998-tól az adathordozó oldal lapjába égetve hordozza a megszemélyesítést, 2006-ban megjelenik az elektronikusan tárolt adattartalom.

Az okmányok műszaki fejlődése az okmánygyártás 1930-as években alkalmazott sorrendje szerint kerül bemutatásra. A könyvecske formátumú okmányok gyártása során először a papírra nyomtatják a kívánt nyomatokat, a meghatározott oldalpár és elforgatás szerint, majd az íve(ke)t többrét hajtják és fűzik. Ezt követően méretre vágják és a lapokat sorszámozzák, majd az így keletkező füzet első oldalainak (azaz az előzéklap) külső részét ragasztják a fedőlap belső oldalához. A füzet formátumú okmányok esetében a lapfüzet borítóhoz történt ragasztását követően vágják méretre és utolsóként sorszámozzák lyukasztással az okmányt. Ezen gyártási folyamat szerint tekintjük át az alábbiakban a magyar útlevelek egy-egy elemének első megjelenése szerinti fejlődését.

A Monarchián belül önálló magyar állam első útlevélúrlapjait – intézmény és technikai feltétel híján – kezdetben a bécsi Császári Királyi Udvari és Államnyomda (német nevén: k. k. Hof- und Staatsdruckerei in Wien) **gyártotta le**. Az újonnan felállított Magyar Királyi Államnyomda (e néven működött 1900 utolsó napjáig, majd Magyar Királyi Állami Nyomda néven folytatta tevékenységét)⁴⁷ nagy valószínűséggel már 1876-ban átvette az úti okmányok nyomtatására vonatkozó megbízást és feladatot.⁴⁸ Ezen intézmény végezte az útlevelek rendelésre történő gyártását egészen 1947-ig, utolsóként az 1948 M útlevél-család⁴⁹ sorozatait készítették itt. Azonban 1949 második felében, az államforma

és -jelkép változása miatt is indokolt új útlevel (1950 M) gyártására már a Magyar Nemzeti Bank Pénzjegynyomdája kapta a megbízást,⁵⁰ e vállalat azóta is, folyamatosan állítja elő az útlevelelfüzeteket. A magánútleveleltől eltérő úti okmányokat esetenként más nyomdák is előállították. Többek között az 1930-as és 1940-es évek elején a diplomata útleveleket a Rigler József Ede Papírneműgyár R.T., majd vitéz SZÉNÁSY Béla budapesti üzeme készítette. Az Állami Nyomda a következő években továbbra is kapott megrendeléseket egyes úti okmányok gyártására is, még az 1960-as években is készített „hajós szolgálati könyv”-eket és 2000 óta a személyazonosító igazolványokat gyártotta. A magyar úti okmányok gyakorta tartalmaztak nyomdai jelzeteket, amelyet a nyomda megnevezése (vagy rövidítése), a gyártási év és a sorozat nyilvántartó száma vagy ezek közül egy vagy több megjelölések alkottak.⁵¹ Nyomdai jelzet az 1873-ig, illetve az 1913-tól gyártott magyar útleveleken minden esetben olvasható volt 1953-ig, majd az 1983-ban legyártott új útlevelel (1984 M) tért vissza ismét, s – az 1991-ben gyártott 1992 M útlevelelfüzetet nem számítva – máig megtalálható tulajdonság.

Az 1905-ben bevezetett (1905 M) útlevel **papírjánál** alkalmazták első alkalommal minden lapon megjelenő egyedi vízjelet. Ez még negatív vonalas vízjel volt, s feliratot tartalmazott. A pozitív vízjel 1950-ben jelent meg (1950 M) néhány évre, ez az állami címert ábrázolta. Az egyidőben pozitív és negatív részleteket tartalmazó vízjelet 1958-tól (1958 M), míg árnyaltat 1961-től vezettek be első alkalommal („1958/magán/1961” útlevel altípus; ezek férfi és nőalak mellképét ábrázolták; U21. vízjel). Az 1960-as évek közepén visszatértek a két-tónusúhoz (1964 M). Az 1984-ben bevezetett útleveleknél alkalmaztak először többtónusú (többárnyalatú) vízjelet, a több mint két évtizedig alkalmazott vízjel hullámvonalak alkotta, gyűrűsen sávos rozettát mutatott átmenő fényben. Árnyalt vízjelet a 2006 augusztusában bevezetett (2006 M) útlevelel alkalmaztak ismét: szőlőleveleken fürtöt ábrázolva; s ekkor jelent meg a meghatározott oldalhoz tartozó vízjel is: az oldal száma az adott oldal felől nézve válik megfelelően olvashatóvá. **(II. sz. melléklet)** A legkevésbé jó minőségű vízjelet – lényegében alig észrevehető tulajdonsága az ellenőrzését rendkívül megnehezítette – az 1948-ban bevezetett útlevelekkel (1948 M) kezdték alkalmazni, s még az 1950 hazatérési M úti okmányánál is megmaradt (ez négy, dombon álló kettős-keresztet ábrázolt – amelyek a „domboldalai” által érintkeztek – negatív kivitelezéssel; úgynevezett négyszeres kettőskereszt; U14. vízjel).⁵² A papír gyártása során a pépbe kevert színes (úgynevezett jelző) rostok közül a csak ibolyántúli [uv] sugárzásban láthatóak már 1961-ben, a „portré” (férfi- és nőalak mellképét ábrázoló; U21.) vízjeles lapoknál megjelentek (igen kis mennyiségben), míg a normál megvilágításban láthatóak először 1984-ben bevezetett okmányoknál voltak alkalmazva. A biztonsági szál a 2006 M útlevelel került bevezetésre (átlátszó szálon a nemzeti színek és mikroírások váltakoznak). Az útlevelek papírját gyakorta a miskolci Diósgyőri Papírgyár Zrt. készítette / készíti, 1904-ig saját gyári vízjellel (jogelőd vállalati címerpajzsa két változat-

ban), majd ezt követően a megrendelésben előírt képpel. A hajós okmányok esetében a tölgyfa-levél mintázatos diósgyőri vízjel még az 1960-as években is alkalmazásban volt.

Az okmány **nyomtatása** során a kezdetektől magasnyomással alakították ki a kívánt tartalmat, majd helyét 1848-ban a síknyomás (kőnyomtatás*) vette át. Azonban 1867-től ismét a magasnyomtatás volt az alkalmazott eljárás a magyar útlevelek esetében és az alnyomat tekintetében ez egészen 1950-ig megmaradt. A metszett mélynyomtatást elsőként az 1950 M útlevélnél alkalmazták (az alnyomathoz egészen 1983-ig, majd csak részletekhez), 1955 és 1957 között (1955 M) ezen eljárás segítségével, írisznyomással* alakították ki az oldalak képét (a későbbi típusokat ismét egyszínű festékekkel gyártották). Az ibolyántúli (uv) sugárzásban láthatóvá váló nyomatréteget (ekkor még csak a belső előzéken) az 1955-ös útlevel-alaptípustól (1955 M) kezdődően alkalmazták. Az alnyomat síknyomtatással (ofszet) történő kialakítása az 1984-ben bevezetett (1984 M) útlevélnél jelent meg ismét, s egyúttal az írisznyomás eljárását is újból bevezették. A laphiánynak és -cserének felismerését elősegítő, oldalpárra kialakított alnyomat-kép 2006-ban jelent meg (2006 M) első alkalommal, addig az összkép csak egy-egy oldalra terjedt ki. A magyar okmányok **előre nyomtatott szövegrészei, rovatai** 1869-től magyar-német-francia nyelvűek voltak, majd 1878-tól magyar-francia kétnyelvűek lettek, amelyek mellett 1915 és 1918 között forgalomban voltak magyar-német nyelvű útlevelek is. A francia rovatok pontos fordítására és kitöltésére utasított – a külügyminiszter nehezményezése miatt – a belügyminiszter 1933 decemberében, „mert ezen főleg külföldön való használatra szolgáló okiratnak épen a francia szöveg a legfontosabb része”.⁵³ A magyar útlevelek kitöltésének nyelvei 1950-től magyar-orosz-francia, 1957 nyarától visszatért a kétnyelvűség: a magyar és a francia, majd 1964-től a rovatok ismét magyar-orosz-francia háromnyelvűek lettek (ekkortól már csak magyarul kerültek kitöltésre). Hosszú idő után változás 1992 legelején állt be, amikor az okmányokat magyar-angol nyelvűeké változtatták és a rovatok tartalmait is e nyelveken vitték fel (a rovatcímek külön ismertetése magyar, angol, francia, kínai, orosz, spanyol és arab nyelvű volt). A magyar útlevel 2006 nyarának végétől – igazodva az Európai Unió előírásához – az Unió valamennyi tagországának hivatalos nyelvén hordozza a tartalmát (2006-tól 21, 2012-től 23 nyelven), azonban az adathordozó oldalon a rovatcímek csak magyar-angol-francia nyelvűek és kitöltésük magyar-angol nyelvű. A nyomtatással kialakított védelmi elemek közül mikroírást és rejtett képet is az 1984-ben bevezetett útlevelel (1984 M) egyidőben alakítottak ki. Irizáló (színváltó) nyomatot a 2006 nyarától megszemélyesített (2006 M) úti okmányok tartalmazzák.

A magyar útlevel – akárcsak a Föld bármely államában – kezdetben egy lapos, majd esetenként félbehajtott okmány volt, a XIX. századra már előre nyomtatott feliratokkal és rovatcímekekkel. Magyarországon 1878-ban – az elsők

* Lsd. Szakkifejezések.

között – belügyminiszteri rendeletre **füzet kivitelezésű okmány** került bevezetésre.⁵⁴ A többlapos útlevelek esetében kezdetben a színezett zsineggel történő kétöltéses fűzést alkalmazták, amit egyszerű csomóval biztosítottak a kioldódás ellen, ezen lapokat oldalról nemzeti színű fonott szállal fűzték át, amelyet egy lappal leragasztottak és bélyegző lenyomatával vagy pecséttel biztosítottak, 1920-tól már csak a fűzés zsinegét biztosították címkével és lenyomattal. Az újító változtatást 1929-től alkalmazták, ekkortól három fémkapoccsal rögzítettek a lapokat és a borítót, amelyek közül a középső a borító által félig rejtett volt. A napjainkig is alkalmazott soköltéses gépi varrás az 1937 márciusában bevezetett (1937 M) útlevelemnél jelent meg, s alkalmazzák napjainkban is. Mindössze két évig személyesítették meg azon magyar okmányokat, amelyek lapjait nem varrták, hanem harmonika-szerűen hajtották, majd ragasztották a gerinchez (1956 külföldön élő M). A fűzésben a konzuli útleveleknél egyedi megoldást alkalmaztak, amely szerint nem a gerinc menti lapot ragasztották a borítóhoz, hanem a másodiknak és a harmadiknak a felét (az eredeti 3. és 4. oldalt), ezzel a varrás mindkét oldaláról nyitott volt. A csoportos útlevelek (1950–1983) ellenben nem gyárilag voltak fűzve; a külön tartalmú és kitöltött lapokat a hármass lyukasztás segítségével a kiállító személy egybefűzte és a nemzeti színű madzagot címkével a borítóhoz rögzítette, majd bélyegző lenyomatával hitelesítette. A kifutó varrásnál jobban biztosított visszaöltött varrás a 2006 M útleveleknél jelent meg 2009-től. A diplomata útlevél 1945-ig volt egylapos, négyrét hajtott, majd a hazatérési igazolványok (magyar állampolgárok részére) egészen 2007-ig voltak félbehajtott lap megjelenésűek. Az egylapos úti okmányok – különleges esetekre, korlátozott használatra – máig fennmaradtak, igaz ma már csak a külföldiek részére egyszeri utazásra jogosító okmány kivitele ilyen.

Az útlevelek előre nyomtatott **sorszámozását** az 1890-es évek közepétől alkalmazták, de csak az első oldalon. A lapok mindegyikének gyári számmal történő ellátását 1928 januárjában kezdték meg – amelyet a kezdetektől a varrást követően alakítottak ki –, s 1963-ig tús lyukasztással (perforálással*) hajtották végre, majd 1964 és 1991 között a lapok egyik oldalán magasnyomással alakították ki (ez 1958-ban már egy rövid ideig alkalmazásban volt; azonban a konzuli útlevelek 1979 végéig még perforáltak maradtak). A tús perforálás majd csak 1992 elején bevezetett útlevéllel (1992 M) tért vissza – immár a borító-kötészeti eljárásokat követően kivitelezve –, de itt is csak a 16. oldalig terjedően, 2006 augusztusától (2006 M) ezt már minden számozott lapoldal és a hátsó belső előzők esetében lézerfényvel égetett lyukakkal oldják meg.

Az úti okmányok meghatározásánál el kell különíteni a **füzet és a könyvecske kialakítást**. Ezen összeállításban a füzet forma esetében a borító és a lapoldalak azonos méretűek, azokat okmány gyártása során egyidőben, a varrást követően vágják a kívánt méretre. E megoldást 1878 és 1937 között, majd

* Lsd. Szakkifejezések.

1964-től napjainkig alkalmazzák. A könyvecske kötési technika esetében a borító fedőlapjai (táblái) a lapoknál általában nagyobbak. Kivitelezése során először a lapokból varrással füzetet hoznak létre, s méretre vágják, majd ennek első és hátsó oldalának (azaz az előzéklapok hátoldalának) ragasztásával rögzítik a borító tábláihoz. Magyar (magán) útlevelek esetében ez 1937 márciusa és 1963 decembere között volt alkalmazásban, illetve ezt követően, egészen 1979 végéig a konzuli útlevelek esetében. A fenti ismertetés szerint a napjainkban is forgalomban lévő útlevelek könyvkötészeti eljárással is kialakított füzetek (a borító réteg-szerkezete okán). A füzet formátumú okmányoknál a **borító** kezdetben egyszerű papírlap majd karton volt, amelyre a szöveget és a címet fekete magasnyomással alakították ki, 1929-ben a kartonlapra vásznat ragasztottak és erre nyomtatták a kívánt részleteket. A könyvecske kivitelezésű útlevelek esetében az okmányfedél kartonlapjára vontak festett, majd 1940-től, illetve 1948-tól apró mintázattal préselt műanyaggal bevont vásznat, amelyre fémfólia meleg nyomással a borító szövegét és címerét alakították ki, 1955-től a magán- és szolgálati útlevelek fedőlapok dombornyomással (préssel) tartalmazták ezt, a konzuli útlevelek esetében 1979, a magán és hivatalos útlevelek esetében csak 1963 végéig. A borító fólianyomtatása 1964 M útlevelekkel tért vissza, s ezt alkalmazzák napjainkig is.

A magyar útleveletörténet jelentős időszakában az úti okmány kiállításának díját vagy az útlevelelőrlap illetve -füzet árát **illetékbélyeggel**, különböző módon tüntették fel az okmányokban. Ezek ismertetése a kiállítási díjakat is bemutató megismerés részletes tárgyalásánál olvasható.

A magyar úti okmányok történetének két fejezete is a **nemzetközi szabványokhoz**, előírásokhoz illetve ajánlásokhoz kapcsolódik. A magyar kormányzat elsőként az 1920 októberi párizsi (és az 1922 januári graz-i) útlevelekonzferencia határozmányait alkalmazta,⁵⁵ a bevezetését időzítve Magyarországnak a Népszövetséghez 1922 októberében történt csatlakozásához.⁵⁶ A nemzetközi szabványnak – a mérettől való 5 mm-es eltérést nem számítva – maradéktalanul megfelelő magyar útleveletípust (1922 M) 1937 februárjáig alkalmazták. Ezt követően az egységes okmánytól több szempontból is eltérő oldalszerkezetű és méretű okmány bevezetésére került sor (1937 M), amelyet később már teljesen eltérő típusok követtek (így az 1955 M okmány már hat oldalon tartalmazta a személyes és érvényességi adatokat). Magyarországon a következő, nemzetközi szabványhoz ismét kötődő időszak kezdete 1992 első napja volt, amikortól a magyar útlevelek már megfeleltek a Nemzetközi Polgári Repülési Szervezet (International Civil Aviation Organization; ICAO) által ajánlott kritériumoknak, s az okmány már az egységes, gépi olvasásra alkalmas adatsort is tartalmazta (1992 M). Magyarország 2004. május 1-jén csatlakozott az Európai Unióhoz, így az okmánytervezés során figyelembe kellett venni annak előírásait is. Ezzel a nemzetközi szabványon túl már az – azzal harmonikus – uniós szabályoknak is megfelelő magyar útlevelelőrlap (2006 M) került megszemélyesítésre a meghatározott egységes határidőtől, 2006. augusztus 29-től kezdődően.⁵⁷

A magyar útlevelek történetében – mint számos más állam esetében is – előfordult az államforma változása következtében, a korábbi útlevelkészletek felhasználhatósága véget, hogy az érvényét veszített **szövegrészeket és / vagy címereket kitakarták, felülnyomták vagy új tartalmú címkével felülragasztották.**⁵⁸ I. Ferenc József király halála után, 1916 novemberében trónra lépő IV. Károly idején, még kiállították a korábbi államfő nevét hordozó úti okmányokat is, közben már 1917 elején legyártották az új uralkodó megnevezésével rendelkező okmányokat. A korábbiak visszavonását a megszűnt útlevelhatóságoktól majd csak 1918 február elején rendelték el.⁵⁹ Azonban az eredeti nyomtatott tartalom utólagos nyomtatott vagy felülragasztott módosításának négy időszaka ismert.

1) Az ötven éve fennálló Osztrák-Magyar Monarchia sorsát megpecsételte az I. világháború utolsó szakasza. Ausztriában és Magyarországon is 1918 őszén megszűnt a HABSBURG-monarchia és független állammá váltak. Magyarországon 1918. november 16-án kikiáltották a (nép)köztársaságot. Ennek hatására – a magyar okmányok történetében első alkalommal – 1918 végén, a készleten lévő okmányokat – I. Ferenc József illetve I. Károly nevében szövegrészeket a koronás magyar középcímmel – felülragasztották egy útlevel-lapoldal részlettel, amelyre előzőleg az 1918. évi (úgynevezett Kossuth) címert⁶⁰ és a „A Magyar Népköztársaság nevében.” szöveget magyarul és franciául nyomtatták. Az államforma „Nép” szótagját 1919 áprilisától, a Tanácsköztársaság kikiáltásától az okmánykiállítás részeként kihúzták és „Tanács” tagot írták fölé. 1920 márciusától ugyanezt tették, csak az egész „Népköztársaság” szót írták felül „Királyság”-ra (és francia megfelelőjére). („1905/magyar-francia felülragasztott” altípus) A megszemélyesítés során, kézzel eszközölt államforma-változtatásokkal bíró okmányok nem önálló altípusok, csak eltérő megszemélyesítési változatok.

Szintén ezen időszakhoz kapcsolódik a Magyar Nemzeti Kormány útlevelezésének módosítása, amely során e kormányoknak és az okmány típusának megnevezését 1920 után törölték. Ezen okmánytípust, mint „személyazonossági igazolvány”-t a Szovjet-Oroszországban hadifogságban, vagy azt követően „szabadon” élő magyar állampolgárok hazautazásához állították ki („1919/felülnyomtatott” magyar útlevel).

2) A következő módosítás 1945 közepén kezdődött, amikor – miután a királyság államforma felülvizsgálata a magyar politika egyik kiemelt témájává vált – a „királyi” jelzöt az intézmények és az általuk kiadott okmányok megnevezéséről törölni kellett.⁶¹ Ennek eleget téve kezdetben csak a „Királyság” szót húzták ki / bélyegezték felül, majd központilag felülragasztással és felülnyomással államforma-semleges „Magyarország” feliratot alakítottak ki, s 1946 februárját követően a borítóra egyszerű címkét ragasztották az állam új megnevezésével: „Magyar Köztársaság”, magyar és francia nyelven. („1937/1938/felülragasztott” illetve „1937/1945” altípusú magyar útlevelek)

3) A harmadik alkalomra a népköztársaság államforma és az új állami jelvény („címer”)⁶² 1949. augusztus 20-ai bevezetése⁶³ miatt került sor. Ekkor az

okmányok borítóját egy kör alakú kék címkével – az új megnevezéssel és jelképpel – ragasztották felül, ellenben az első oldal 1946. évi címer ábrázolását nem változtatták meg. („1948/magán/felülragasztott” és „1948/kivándorló/felülragasztott” útlevél illetve „1949 romániai magyar/felülragasztott” magyar úti okmányok)

4) Eddig utolsó alkalommal 1957 nyarán módosítottak a korábbi útlevelet, az 1957. évi címer azév májusi bevezetése⁶⁴ miatt. A magánútlevelek meglévő füzeteket a kötet során már az új állami címerrel dombornyomott borítóra ragasztották, illetve a külföldön élők útlevelének borítóját – amelyek mind az 1949. évi „címer”-rel kerültek kialakításra – felülpréselték (így a korábbi jelkép egyes részletei az új domborfelület környezetében láthatóak maradtak). („1955/magán/1957” illetve „1956 külföldön élő/újrapréselt” magyar útlevelek)

Az 1989. október 23-án kikiáltott köztársaság új megnevezése, és az 1990. július 11-én bekövetkezett címerváltozás – amikor ismét a korábbi magyar kis-címer lett az állami jelkép⁶⁵ – miatt a korábbi útlevélfüzetek nem lettek módosítva. Az 1984 M útlevélből 1991-ben legyártott, immár „Magyar Köztársaság” feliratú okmányok címerképeit sem változtatták meg (!). Az új állami jelkép majd csak az 1992. január 1-jén (1992 M) bevezetett új útlevél-családdal jelent meg. A korábbi útlevelek címerképük ellenére érvényességi idejük lejártáig külföldre utazásra felhasználhatóak voltak.⁶⁶ A 2012. január 1-jétől hivatalos „Magyarország” államnevezést tartalmazó útlevélfüzeteket 2012. március 1-től állítja ki a magyar honi útlevélhatóság, a külképviseletek által kiállított ideiglenes útlevél esetében még 2012 őszéig a korábbi hivatalos névvel került megszemélyesítésre (csak azév novemberének elejétől kezdték meg az új feliratú okmányok kiadását, azonban külképviseletenként nem azonos időpontban és egyes konzulátusokon párhuzamosan a korábbi altípussal).⁶⁷

A magyar útlevelek történetében eddig egy okmány, az 1937 M útlevél esetében ismert, két, egymástól eltérő nyomda által készített **hasonmás változat** (az 1919 M útlevél csak felépítésében volt azonos, de papírja, alnyomata, kötetzeti megoldása is eltért az 1905 M-től). Hasonmás változatnak tekintem ez esetben azt, amikor nem központi megrendelésre és nem az okmányt eredetileg készítő nyomdánál gyártatják le az okmányokat.

- A berni Magyar Királyi Követség egy svájci nyomdától rendelte meg az 1937 M útlevél legyártását, miután kifogyó készleteit más módon pótolni nem tudta. Ezen okmány számos magyar helyesírási hibát hordoz, valamint hiányzik a fényképrögzítő megoldás, a illetékbélyeg képe és a lyukasított sorszámozás is. Azonban borítója és alnyomata is az eredetivel majdnem megegyező.

- A magyar népköztársasági közigazgatástól függetlenül működő madridi Magyar Királyi Követség 1951 körül egy spanyolországi nyomdától rendelte meg az 1937 M útlevél hasonmás gyártását – ekkor Magyarországon már több mint 3 éve nem alkalmazták ezt az okmányt. Azonban több hibát is hordozott: az első két oldalán a sorszámozás az eredetitől eltért, s vászonnal bevont borítója sem volt tökéletes.

Az útlevelfüzetek szükség miatti hasonmás utángyártása igen ritka a Föld országainak útleveltörténetében, azonban nem példa nélküli, s még a XX–XXI. század fordulóján is előfordult.

Rövid időszak volt amikor a betelt útlevelekhez **pótlapokat** csatoltak egyes útlevelhatóságok. Elsősorban az I. világháború derekától, részben a szűkösebb évek eredményezték azt az eljárást, hogy az időben még érvényes útleveleket, a láttamozásoknak rendelkezésére álló öt oldal beteltét követően pótlapokkal látták el. Ezek egyszerű papírlapok voltak, amelyeket tűzőkapoccsal tűztek össze, félbehajtottak és az útlevelebe ragasztottak, majd a hatóság bélyegzőlenyomatával hitelesítette. Ennek számos hátránya volt: alnyomat és vízjel hiánya, gyakorta a kézzel írt oldalszámokat sem tartalmazták, lefedte a fűzést biztosító címkét, stb. Hamisítása (például lapcsere, aminek oka a vízum áthelyezése vagy bélyegzőlenyomatok eltávolítása is lehetett) igen könnyű volt. Ezért a magyar belügyminiszter 1917-től már csak az útlevellappal azonos lapokból készült pótlapok alkalmazását engedélyezte.⁶⁸ A pótlapokkal történő kiegészítést már az 1920 októberében, Párizsban megtartott nemzetközi útlevel-konferencia záróokmányai sem támogatták.⁶⁹ Magyarországon a belügyminiszter 1921-ben már nyomatékosan tiltotta a pótlapok csatolását. Ennek ellenére elvéve továbbra is előfordult az alkalmazása – akár egyszerű fehér papírok méretre vágásával is –, ezért a miniszter 1922 őszén, majd 1923-ban⁷⁰ ismételten felhívta a figyelmet e tilalomra.⁷¹ A pótlap alkalmazása hosszabb idő után a 15. életévüket be nem töltött személyek részére az úti okmányként használható igazoló-jegynél jelent meg ismét. Mivel Csehszlovákia felé fennállt a vízumkötelezettség és az igazoló-jegy terjedelme nem volt alkalmas láttamozások bejegyzéséhez ezért a belügyminiszter minden oda szóló okmány esetében pótlap csatolását rendelte el.⁷² Ez a megoldás 1938 végéig maradt fenn.

A személyi igazolványokhoz alkalmazott úgynevezett útlevellap nem tekinthető pótlapnak, mivel az a kiutazás engedélyezésére, a vízumok és a határátlépések tényét rögzítő bélyegzőlenyomatok elhelyezésére szolgáló különlap volt. Maga a személyi igazolvány hasonló célú lapokkal nem bír.

A kiállító hatóságok főbb változásai, 1867–2012

Az útlevelek kiállítására jogosult hatóság 1848 március végétől a Magyar Királyi Belügyminisztérium lett. Az útleveleket maga a miniszter írta alá. E minisztérium 1848. október 2-án megszűnt, feladatait ideiglenesen az Országos Honvédelmi Bizottmány vette át, majd 1849. április 14-én visszakerült a Belügyminisztériumhoz, s maradt ott az önálló magyar közigazgatás fennmaradásáig, 1849. augusztus 11-éig.

Az Osztrák-Magyar Monarchián belül az önálló Magyarország útlevelszabályai a magyar jog szerint alakultak, és ennek megfelelően került kijelölésre az útlevelhatóság is. Az útlevel kiállítás joga 1867 tavaszától kezdődően a belügyminiszterhez került⁷³ – 1872-ig Erdélyben a Királyi Biztossághoz⁷⁴ –, Hor-

vát-Szlavónországokban 1868-ban a bán ügykörébe rendelték (Ausztriában benyújtott kérvények esetén a király személye körüli miniszter, külföldön az osztrák-magyar közös külképviseletek voltak jogosultak a kiállításra). Ebben változás majd csak az első magyar útlevéltörvény hatálya lépését követően történt.

Az 1903. évi útlevéltörvény 1904. augusztus 1-jén életbe lépett,⁷⁵ ezzel jelentős változás állt be az útlevélhatóságok terén is. Útlevél kiállítására Magyarországon jogosult lett vármegyékben és a rendezett tanácsú városokban az alispán, törvényhatósági joggal felruházott városban a rendőrkapitány, Budapesten és a Magyar Királyi Allamrendőrség hatósága alá tartozó településeken⁷⁶ a főkapitány, valamint Fiumében és területén a királyi kormányzó; Horvát-Szlavónországokban a horvát-szlavón kormánynak közvetlen alárendelt városokban a rendőrhatalóság vezetője, egyéb városokban és a községekben az alispán.⁷⁷ Az útlevélhatóság másodfokú szerve a belügyminiszter illetve a bán volt.

Az I. világháború kitörésének idején jelentős változás állt be az útlevélrendészet terén is. Az Európára kiterjedő háborús feszültség miatt, már 1914. július 27-én a miniszterelnök a belügyminiszter illetve a bán hatáskörébe utalta az útlevél-kiállítás jogát Magyarország erdélyi és déli vármegyéinek, Fiumének illetve Horvát-Szlavónországok területén,⁷⁸ amelyet néhány nap múlva, 1914. augusztus 1-jén kiterjesztettek az ország egész területére.⁷⁹ Ezen intézkedésekre a felhatalmazást az 1912-es, háború esetére szóló kivételes intézkedésekről szóló törvény adott.⁸⁰ Változás majd csak a háborút követően, a magyar belpolitikai helyzet megszilárdulásának idején következett be.

A Tanácsköztársaság időszakának első felében még megpróbálták a központi útlevél-kiállítás megszüntetését, s útlevélhatósággá tették a Vörös Órség Parancsnokságának útlevelesztályát és munkás-, katonai- és földműves-tanácsokat. Azonban hamarosan a központosítást véglegesítették, az Országos Útlevélügyi Hivatal felállításával.⁸¹ A Tanácsköztársaság bukását követően, az útlevél-kiállító jogkör területi hatóságok részére történő visszaadásának első lépése az 1919. év szeptember legelején történt meg, amikor a budapesti rendőrség jogköre visszaállt. A háború előtti állapotához történő visszatérés – azaz az alispánok hatáskörének úti okmány kiállításra kiterjesztése – 1921 első napján megvalósult. Mindemellert bizonyos utazási vagy úti célú útlevelek kiállítását belügyminiszteri engedélyhez kötötték.⁸² A független Magyarország létrejöttével, 1918 ősztől a Külügyminisztérium lett jogosult a diplomata útlevelek kiállítására. A II. világháború során az útlevél-kiállítás rendje csak kis mértékben változott a korábbi évek gyakorlatához képest, azonban számos esetben külön kiutazási engedélyhez kötötték egyes személyek külföldre utazását.

A II. világháborút követően új politikai rendszer lecsökkentette az útlevél-kiállító hatóságokat és jogkörüket, így azok már csak a területileg illetékes budapesti, megyei és törvényhatósági joggal felruházott városi rendőrkapitányok lettek és az okmányt csak a belügyminiszter engedélyével adhatták ki, s 1947-től már csak a fővárosi főkapitány maradt jogosult, ellenben megszűnt a miniszter által történő jóváhagyás. Az 1948. szeptember 10-én felállított Államvé-

delmi Hatóság (ÁVH) ügykörébe rendelték az útlevel-kérelmek ügyintézését és az okmányok kiállítását is, amely szerv 1950-től a Belügyminisztériumtól függetlenül végezte tevékenységét.⁸³ Az 1953-tól ismét a Belügyminisztérium alá rendelt Államvédelmi Hatóság kizárólagosságát a szocialista országokba érvényes úygynevezett útlevel-lap esetében enyhítették, s egyes megyei rendőr-főkapitányságok jogosultak lettek azok kiállítására.⁸⁴ Az ÁVH 1956 őszén történt megszüntetésével az útlevel-kiállítási feladatokat a Belügyminisztériumon belül felállított Útlevelesztály vette át, később a megyei – majd a szocialista országokba a városi – rendőrkapitányságok is jogot kaptak erre. Az Útlevelesztályt 1971-ben a BM Igazgatásrendészeti Csoportfőnökség alá szervezték. Az új változás majd 1990. első napján került bevezetésre, ekkortól elsőfokú útlevelhatóság a Rendőrség területileg illetékes helyi szerve, a rendőrkapitányság lett.⁸⁵ Az útlevel megszemélyesítését 1992 első napjától ismét központosították, bár igényelni a helyi szerveknél (az illetékes jegyző hivatalánál) is lehetett, azonban az okmányfüzetek kitöltését a BM Adatfeldolgozó Hivatal, illetve a diplomata és a külügyi szolgálati útlevelek esetében a Külügyminisztérium Konzuli Főosztálya végezte. Magyarországon 1992. január 1-től a területileg illetékes Köztársasági Megbízott is jogosult volt útlevel kiadására rendkívüli méltánylást érdemlő sürgős esetekben,⁸⁶ ezen joga 1993. november 30-áig állt fenn.⁸⁷ A központi útlevelhatóság szervezeti elhelyezkedése és elnevezése ezt követően több ízben változott: először 1999. február 1-jétől a BM Központi Adatfeldolgozó, Nyilvántartó és Választási Hivatal – amelyet az útlevelek megszemélyesítésének kizárólagos jogával (az ideiglenes útlevelet ide nem sorolva) 2006. szeptember 28-ától ruházták fel⁸⁸ –, majd 2007. első napjától Közigazgatási és Elektronikus Közszolgáltatások Központi Hivatala (KEK KH).⁸⁹ A diplomata és külügyi szolgálati útlevelek esetében 2006. augusztus 28-áig a Külügyminisztérium került megnevezésre kiállító hatóságként, utána ez azonos lett a magánútlevelekben olvashatókkal, de ezen útlevelek hatósági eljárását továbbra is a külkapcsolatokért felelős minisztérium látja el.

A magyar útlevelek megszemélyesítése és annak védelmi megoldásai

Az 1867. évi Kiegyezést követő első magyarországi, útlevelrendszetthez (is) kapcsolódó törvény nem is az útlevelekről, hanem az **állampolgárságról** szólt. Az 1879-ben elfogadott jogszabály meghatározta a magyar állampolgárság megszerzésének és elvesztésének eseteit,⁹⁰ ez által meghatározta azok körét, akik így magyar útlevelekre – más jogszabályok által meghatározott feltételek mellett – jogosultak voltak; azonban a „magyar állampolgár” bejegyzést majd csak az 1905-ben bevezetett magyar úti okmány tartalmazta.⁹¹ Az útlevelügyet elsőként az 1903. évi VI. törvénycikk szabályozta részletesen, meghatározva, hogy a külföldre utazásra jogosító útlevel csak magyar állampolgárok részére adható ki, s felsorolja azon személyek csoportjait, akik részére nem volt kiállítható.⁹² Amennyiben a kérelmező állampolgársága hitelt érdemlő módon nem volt megállapítható, akkor az útlevelkérelmet e végből a belügyminiszterhez

kellett felterjeszteni. Indokolt és sürgős esetben ettől eltekinthetett a kiállító hatóság és kiadhatott útlevelet, ha abban rögzítésre került, hogy „az útlevél tulajdonosának magyar állampolgársága kérdéses”.⁹³ Ez az eljárásrend egészen az 1930-as évek végéig fennmaradt.

A magyar útlevelhatóságok 1878 és 1937 eleje között a **bevezetett új útlevelek** alap- vagy altípusát csak akkor kezdték el megszemélyesíteni, amikor a korábbi készlete már kifogyott.⁹⁴ Az alkalmazás első napja 1904 után igen változatos volt, mivel az ezt követő időszakban bevezetett újabb okmányok idején a több kiállító hatóságnál eltérő időben jutottak a korábbi készlet végére. Az új okmányok bevezetésével a régiek kiállításának tilalma 1937. március 1-jétől lépett életbe⁹⁵ és ez az elv a magyarországi hatóságoknál máig megszakítás nélkül megmaradt, ettől eltérést csak a külképviseletek által kiállított, hazatérésre jogosító okmányok esetében jelentettek.⁹⁶

A magyar – és a Föld minden országa – útlevelének **megszemélyesítése** során a XX. évszázad elejéig kézírásat és tollat tintával alkalmaztak. Ez persze magában hordozta annak hátrányát, hogy egy idegen nyelven kitöltött útlevél ellenőrzése nehezebb lehetett a rovatok kézírásos, esetleg körülményesebben olvasható meghatározásai által. Bár az első írógépeket az 1870-es évektől kereskedelmi forgalomba hozták és tömeges, olcsóbb változatai már a századfordulóra elérhetővé váltak, azonban magyar útlevelek megszemélyesítéséhez először csak a diplomata útleveleknél alkalmazták, az 1920-es évek elejétől. Magánútleveleket már 1964 májusától kezdődően géprással, egyedi felépítésű karakterek és egyedi festéktartalmú szalag segítségével töltötték ki. Az ezt követő másfél évben még előfordult a kézi megszemélyesítés, majd az 1972 M útlevelek esetében is egy rövid ideig. Az 1992-ben bevezetett útlevél (1992 M) már gépi olvasásra alkalmas adatsort is tartalmaztak, kitöltése is géppel történt; azonban a Köztársasági Megbízott illetve a külképviseletek által kiállított, azonos típusú útlevelek megszemélyesítésére tintával, kézírással került sor, a fénykép hitelesítése körbélyegző lenyomatával történt. Jelentősebb változás 1998 szeptemberében állt be, amikortól az okmányok adathordozó oldal rovatainak kitöltéséhez és a fényképfelvitelhez kizárólagosan úgynevezett lézergravírozást* alkalmaztak, amely során a lapba égették a megszemélyesítést; s jelenleg is változatlan eljárással történik. A magyar útlevelnek napjainkban is történhet kézzel történő kitöltése, mégpedig a külképviseletek által kiállított ideiglenes útlevelek (2007 ideiglenes M útlevél) esetében, amennyiben a számítógépes rendszer vagy eszközök hibájából kifolyólag nem lehetséges az adathordozó címke nyomtatása.

Az útlevelek ellenőrzése során az okmányra jogosult személy beazonosítására kezdetben egyedül a rendelkezésre álló **személyleírás** adott lehetőséget. Azonban számos esetben előfordult, hogy ennek rovatait részlegesen vagy egészében kitöltetlenül hagyta a kiállító hatóság, egy vonallal kihúzva a bejegyzés

* Lsd. Szakkifejezések.

lehetőségét.⁹⁷ Ez természetesen általában a jobb módú személyek úti okmányánál volt gyakori, azonban az útítársak esetében még általánosabb volt. A Kiegyezés utáni magyar útlevelek jogosultjának ismertetése az életkorból, termetből, az arc alakjából, a haj és szem színéből, az orr meghatározásából, az ajkak leírásával és a különös ismertetőjelekből állt. Az 1905 M útlevelek rovatai bővültek a bajuszra és a szakállra vonatkozó adatokkal (e rovatokat később, a fényképek csatolása mellett sokáig szintén ki kellett tölteni.) Változás a nemzetközi útlevél-elrendezés bevezetésekor történt, az 1922 M útlevélnél – a máig kötelező születési adatokon túl – már csak a termet, az arc formája, szem és haj színe valamint a különös ismertető jegyek leírása került feltüntetésre. Ez több évtizeden keresztül változatlanul alkalmazásban maradt, azonban a személyleírás adatai 1964-től (1964 M útlevél) már csak a termetre (immár cm-ben), szem- és hajszínre korlátozódtak. 1984-től már csak a termet és a szemszín leíró adatait tartalmazta, amelyek az 1992 M okmányokkal végleg eltűntek. Új személyazonosító elemként, 2009. június 28-tól megjelent a magyar útlevelekben is az elektronikus adattartalom részeként tárolt ujjlenyomat képe,⁹⁸ (több állam, elsősorban közép- és dél-amerikai, az ujjlenyomat képét eredetben vagy nyomtatásban már évtizedek óta elhelyezi az úti okmányokban). A magyar úti okmányok a rovatok többnyelvűségének megfelelően a megszemélyesítést idegen nyelvű fordításban is tartalmazták, ide értve az utónevek lefordítottását is francia (illetve német) nyelvre, ez az útlevelek esetében egészen 1963 legvégéig változatlanul történt, ezt követően már csak magyarul töltötték ki a rovatokat. Az I. világháború idején megváltozott utazási lehetőségek a német nyelvet előtérbe helyezték a franciával szemben. Ennek megfelelően 1915-től a kiállító hatóság a magyar-francia nyelvű okmányokba esetenként az előzőkre, német nyelvű előre nyomtatott rovatokat tartalmazó, alnyomat nélküli lapot ragasztott, amely kitöltését követően bélyegző lenyomatával hitelesített.⁹⁹ Bár a magyar útlevelek nem tartalmaztak előre nyomtatott rovatokat, de a II. világháború követően lehetőség volt kérelmezni az útlevél adatainak arab nyelvű megszemélyesítését is, amely meglétét néhány közel-keleti ország megköveteli. Az okmány legtöbb rovatának arab nyelvű fordításait tartalmazó bélyegző lenyomatát töltötték ki arab betűs átirattal illetve fordításban. Ezen lehetőséget máig igényelni lehet az útlevél kérelmezésekor illetve azt követően, sokáig a magyar külképviseletek is ugyanígy eszközölték ezt.

A személyek arcának eredményes beazonosítását lehetővé tevő **fényképek** az 1870-es években már szélesebb körben elérhetőek, de még költségesek voltak. A későbbi évtizedben a fényképezkedés már olcsóbbá és ezáltal mind gyakoribbá vált, azonban a magyar útlevéltörvény 1903 januári országgyűlési vitája során a jogosult fényképeének úti okmányba csatolásának előírását még elvetették a képviselők.¹⁰⁰ Azonban az I. világháború és az ezzel együtt érkezett általános gyanakvás már új megközelítésbe hozta az útlevél-ellenőrzés szigorát is. A „tulajdonos [...] sajátkezű névalírással ellátott élethű fényképét” 1915. január 20-tól tartalmazza a magyar úti okmányok¹⁰¹ (azokban a hónapokban

hasonló intézkedést hozott a legtöbb ország is), de annak csatolásához kötött tartalmi követelményt tartalmazó előre nyomtatott terület csak 1920-tól vezették be. A fénykép csatolása alól csak egyes esetekben volt kivétel (például kis-korúak útítárásként történt bejegyzése az 1910-es és 1930-as évek között, stb.). Kezdetben az arckép beragasztását és bélyegző lenyomatának elhelyezését írták elő a fénykép csatolásának hitelesítéséhez, 1920 decemberétől utóbbi kialakításához elsősorban a szárazbélyegző lenyomatát* neveztek meg,¹⁰² azonban több kiállító hatóság nedves-bélyegzőlenyomatot (is) alkalmazott valamint nevesítették a már korábban, kötelező elemként alkalmazott gyűrűkapoccsal* történő rögzítést. (A Magyar Királyi Rendőrség Budapesti Főkapitánysága által kiállított az Országos Gyermekvédő Liga szervezésében utazók személyazonossági igazolványának megszemélyesítése során az okmány rovatait kitöltötték, majd bélyegző lenyomatával és aláírással hitelesítették, azonban a fényképet csak ezt követően csatolták!) A száraz- és nedves-bélyegző lenyomatának egyidejű alkalmazása vált általánossá 1946 végétől, amikor az útlevelhatóságokat ismét központosították, majd 1964-től kezdődően a nedves lenyomatot már nem alkalmazták (az előző eljárás kizárólag a konzuli útlevelek esetében maradt meg, 1979 végéig). A fénykép szegeccsel történő rögzítését 1955-től a ragasztás váltotta fel, majd ez 1992-től előre elhelyezett kétoldalú öntapadó címke segítségével történt. Ezen eljárás 1998 közepén, az új fényképfelviteli technológiával megszűnt. A jelentős újítást a fénykép öntapadó fóliával történő biztosítása jelentette (1980-tól a külföldön élő magyar állampolgárok útlevelénél, majd 1984-től általánosan), ezzel egyidőben a fénykép hitelesítését már nedves-bélyegzőlenyomattal hajtották végre. Majd 1992-ben az adatok és fénykép egy oldalra rendezésével egyidőben a gépi olvasásra alkalmas adatsor jelent meg¹⁰³ (ekkortól a fényképet már nem hitelesítették bélyegző-lenyomattal, kizárólag az ideiglenes útlevelek esetében fordult még elő). A magán- és a hajós szolgálati útlevelek 1997. december 22-től történő megszemélyesítése során újításként jelentkezett a lézergravírozás, mint kiegészítő megszemélyesítési eljárás (az 5. oldalra, beragasztott érvényesítő címke esetében), majd 1998. szeptember 1-étől, az új okmánycsalád (1998 M) valamennyi darabjánál már az adathordozó oldalt töltötték ki e módszerrel, így az arckép, az adatok és az aláírás már az okmánylap rétegébe égetve került kialakításra. Az Európai Unió előírásához igazodva 2006. augusztus 29-től – a korábbi technika megtartása mellett – a borítóba ágyazott elektronikus adattároló tartalma fokozta az okmánybiztonságot.¹⁰⁴ (A külképviseleteken a számítástechnikai eszközök meghibásodása esetén kézzel kitöltött és fénykép csatolásával kiállított ideiglenes útleveleknél a fényképet továbbra is nedves bélyegzőlenyomattal hitelesítik.) A magyar útlevel védelmét fokozta az 1997. december 22-én megjelent, és csak 1998. augusztus 31-éig alkalmazott úgynevezett érvényesítő címkén alkalmazott arckép, azaz a jogosult fényképének ismételt elhelyezése. A csak a magán- és a hajós szolgálati útle-

* Lsd. Szakkifejezések.

vélnél alkalmazott kiegészítést egy, az okmány 5. oldalára, lézergravírozással megszemélyesített (arcképet, az azt ábrázoló aláírását, érvényességi és okmányadatokat tartalmazó) címke beragasztásával oldották meg.¹⁰⁵ Az érvényesítő címkéket a lejárt magánútlevelek meghosszabbítására illetve az újonnan kiállítottak érvényesítésére alkalmazta a magyarországi kiállító hatóság. Ezen kiegészítést az 1998 őszétől kiállított magyar útlevelek már nem tartalmazták.¹⁰⁶

A magyar útlevelekbe – akárcsak a korszak legtöbb úti okmányába – **úti társakat is be lehetett jegyezni**. Egészen 1904-ig az útitárs lehetett bárki, aki együtt utazott az okmányra jogosult személlyel, s nem kellett, hogy rokoni kapcsolat álljon fenn köztük. Ezek még – a mai értelemben – csoportos útlevelek voltak. Azonban az első útlevéltörvény alkalmazásától, 1904-től kezdődően ugyanabban az útlevélben úti társként „csak az egy háztartásban élő családtagok vehetők fel”¹⁰⁷ (ügynevezett családi útlevél). Róluk részletes személyleírást 1905-től (1905 M) kellett eszközölni,¹⁰⁸ bár előfordult, hogy a kiállító hatóság hibásan csak a névre és életkorra vonatkozó adatokat töltötte ki. A családi útlevelek népszerűségének az egyik oka az volt, hogy az úti társak bejegyzése illeték és díjmentes volt.¹⁰⁹ Már 1920-ban több ország is korlátokat állított az útitársként bejegyzett személyek beutazása elé, volt amelyik a házastárstól, s volt amelyik a meghatározott életkor feletti személyektől követelte meg külön okmány felmutatását.¹¹⁰ A 14 év feletti gyermekek bejegyzését tiltotta meg a belügyminiszter 1920-ban,¹¹¹ amelyet már 1923 nyarán módosított aszerint, hogy a 15. életévét be nem töltött, egy háztartásban élő családtagokat útitársként be lehet jegyezni, továbbá a feleséget is.¹¹² A feleség bejegyzésének lehetősége a magánútlevelek esetében 1963-ban megszűnt (az okmány már nem tartalmazott részükre rovatokat), a hazatérési igazolványok (1958 hazatérési M) azonban 1983 végéig még rendelkeztek a házastárs bejegyzésének rovaataival.¹¹³ A gyermekek bejegyzésére még igen sokáig lehetőség volt, azonban a külföldre utazásról szóló 1987. évi törvényerejű rendelet már nem tette lehetővé az útlevélbe úti társak bejegyzését.¹¹⁴ A magyar útlevélfüzeteket ennek megfelelően az 1988 második felétől kezdődően már úgy gyártották le, hogy – a korábban a gyermekbejegyzésre szolgáló oldal helyett – a magyar hatóságok részére fenntartott oldal került kialakításra. Az Európai Unió – több tagországa gyakorlatát megszüntetendő, ezáltal is fokozva az okmányok felhasználásához kapcsolt biztonságot – 2012. június 26-tól vezette be az „egy okmány, egy személy” elvét, azaz a gyermekek részére is külön okmányt kell kiállítani.¹¹⁵ Magyarország ekkor már több mint 22 éve ezt az eljárást alkalmazta.

A magyar útlevelek **területi érvényessége** a kezdeti időktől kezdve a meghatározott országokra voltak érvényesek. A Kiegyezést követően jelentek meg az egész Európába, vagy a „a világ minden részébe” utazásra érvénnyel bíró útlevelek. A területi érvényesség korlátozása a két világháború között is, majd egészen 1987 utolsó napjáig fennmaradt. Magyar állampolgárok utazásának lehetőségeit a kommunista kormányzat idején idővel megkülönböztették az úti cél szerint. Az ügynevezett szocialista országokba gyakrabban és könnyebben,

a „nyugati államokba” ritkábban és több szabálynak megfelelően lehetett utazni. Ez a keleti országokba 1955-től, az útlevellap bevezetésével már eltérő okmánnyal (pontosabban a személyi igazolvány csatolt mellékletével) történt 1971 utolsó napjáig, amelyet 1972-től – a magánútlevtől eltérő – piros borítójú és alnyomat-mintázatú útlevelel (1972 M) bevezetésével váltottak fel. Az úti cél szerinti két útlevelefajta az 1984 első napján bevezetett új okmánycsaláddal (1984 M) ismét egyesült. A meghatározott államokba, földrészekre szóló területi érvényesség 1988 első napján megszűnt, ekkortól kiállított, vagy ezután meghosszabbított magyar útlevelek a „világ összes országára” érvényesek lettek.¹¹⁶ Mái ezen területi érvénnyel kerülnek kiállításra, s ezt 1991 óta („1984/magán/1991” altípusú magyar útlevelel) már előre nyomtatott szöveggel jelölik. A külföldre utazás a 1919-ben, majd 1940-től 1946-ig, majd 1948 és 1987 között csak a megfelelő kiutazási engedély birtokában volt gyakorolható, amelyeket az úti okmány kiállítása során vagy az követően helyeztek el.

A magyar útlevelek **meghosszabbítására** az 1867. évet követő évtizedekben sem volt lehetőség. A lejártak, vagy az érvényüket veszítő úti okmányok helyett újat kellett igényelni. Ezen rendelkezés alól kizárólag a király személye körüli miniszter és az osztrák-magyar közös külképviseletek voltak kivételek, akik az útlevelek érvényét megújíthatták.¹¹⁷ A meghosszabbításra – előre nyomtatott rovatban – először lehetőséget az 1922-ben bevezetett (1922 M) okmány és az ehhez kapcsolódó jogszabályváltozás kínált.¹¹⁸ A meghosszabbításokat és az illetéktébléyegeket kezdetben külön, vízumoknak és bejegyzéseknek fenntartott oldalakra vezették fel, azonban 1937-től kezdődően a magyar útlevelek külön meghosszabbítási rovatokat tartalmaztak (így előre kialakított rovatban tölthették ki a meghosszabbítás minden megkívánt adatát és ameddig kellett, addig az illetéktébléyegeket is beragaszthatták). A meghosszabbításokat 1937-től kezdődően mindig csak az újként is kiállítottakkal azonos útlevelekben lehetett eszközölni, a korábbi típusok esetében, azok érvényességük lejártával erre már nem volt mód. Az úti okmányok meghosszabbítására a magyar jogszabályok 1998. augusztus 31-éig adtak lehetőséget¹¹⁹ (bár előre nyomtatott rovatot csak 1991 decemberéig tartalmaztak az okmányok). Ez 1997. december 22-től egy, az okmány 5. oldalára – arcképet, az azt ábrázoló aláírását, érvényességi és okmányadatot tartalmazó – címke beragasztásával történt.¹²⁰ Az útleveleszabályok változásának értelmében ezt követően minden esetben új okmányt kell kiállítani a lejártak helyett.

Az **útlevelek kiállítási díja** a Kiegészéstől egészen 1945 őszeig jövedelemfüggő volt. A szerény bérezéssel rendelkezőknek (a napszámot meg nem haladó keresetűek), a nyugdíjasoknak és a közalkalmazottaknak, majd az 1930-as évektől további állást vagy hivatást betöltőknek is jelentős mértékben csökkentett útlevelel- és tébléyegilletéket* kellett megtéríteni. Ez időszakonként változó arányú volt, de általában a kedvezményes díjak nem haladták meg az alapille-

* Lsd. Szakkifejezések.

ték 25 %-át. A háború lezárását követő rendszerváltozás meghozta az útlevelel-
leték rendszerének átalakítását is, s 1947 végén már csak kiállítási időtől függő
illeték került meghatározásra, jövedelmi helyzet alapján eltérés nem volt.¹²¹ A
fiatal- és az időskorúaknak, saját okmányuk esetében csak 1995 nyarától vált
lehetővé, hogy kevesebb összeget fizessenek.¹²² Az útlevel kiállításának díját és
/ vagy illetékét több évtizeden keresztül **illetékbélyeg** útján rótták le. Az 1848.
és 1849. év során kiállított magyar útlevelek még nem tartalmazták a lerótt díj
bejegyzését. Az 1863-tól hatályos illeték-rendelet alapján, az 1867-es kiegye-
zést követően kiadott magyar útlevelek űrlapján már lerótták a bélyegilletéket.

- A kezdeti évtizedekben meghatározott címletű szabvány okmánybélyeget
ragasztották az útlevel lapjára, amelyet a kiállító hatóság bélyegző lenyomatá-
val érvénytelenítettek. Ezen módszert 1867-től kezdődően egészen 1905-ig al-
kalmazzák.

- A következő évtizedekben, 1905 és 1948 között kiállított útlevelek esetében
az okmány gyártása során nyomtatták a meghatározott oldalra az illetékbélyeg
képét. Ennek lényege az volt, hogy a lapok nyomatainak két alapszínén (zöld és
fekete) túl további színeket vittek fel (időszakonként és bélyegképenként eltérő-
rőt), ráadásul 1937-ig az alnyomattól eltérő nyomtatási eljárással. Ezzel is az
okmány utánzását nehezítették. Külön alfejezetnek lehet tekinteni a benyomott
illetékbélyeg-képek mellett alkalmazott – a bélyegilleték változásai miatt szük-
séges – további bélyegek beragasztását. Ezen eljárást alkalmazták több időszak-
ban, 1918-tól egészen 1932-ig, majd 1943-tól 1948-ig.

- A következő, egyben utolsó időszakban, 1948 januárjától az okmányok nem
tartalmaztak előre nyomtatott illetékbélyeg-képet. A lerótt útleveledíjat (ekkor
már nem csak a bélyegilletéket) az okmányba beragasztott és bélyegző lenyo-
matával érvénytelenített bélyeggel jelezték. Ezen eljárás a magánútlevelek ese-
tében 1963 végén szűnt meg, kivándorló útlevelek esetében még továbbra is
fennmaradt.

Az első magyar útlevelek

A magyar útlevél alkalmazásának kezdetét több szempont alapján is meghatározhatjuk. Magyar útlevélnak megközelítésem szerint az tekinthető, amelyet magyar útlevelhatóság, a magyar országgyűlés vagy az annak felelős magyar kormány által alkotott jogszabályok szerint, az ország egész területén (vagy külképviseletein) állít(ott) ki.

Ezek alapján az erdélyi fejedelmi úti okmányok még nem teljességgel tekinthetők elsőnek, részben mert Magyarországnak csak egy részén alkalmazták azokat. A HABSBURG uralkodók és a nekik felelős magyar kormánysszervek rendeletei alapján kiállított úti okmányok „magyarországi” útleveleknek tekintendők, de nem kizárólagosan „magyar”-nak. (Ezek az útlevelek a magyarországi úti okmány történet szerves részét képezik, akárcsak a későbbiek.) Természetesen e szempontot kiegészítheti, vagy más megközelítésbe hozhatja a magyar állam polgárainak, vagyis a magyarországi illetőségűek külföldön kiállított útlevele. Hiszen az osztrák császári királyi külképviseletek ugyanazon okmányúrlapot alkalmazták az osztrák és a magyar alattvalók részére, s ez később, a Monarchia időszakában sem volt másképpen a hazautazók úti okmány-nyal történő ellátása esetén.

A fentiek alapján az első magyar útlevélnak az 1848-as BATHYÁNYI Lajos kormányának belügyminisztere által hitelesített úti okmányokat tekinthetjük. Az első kiállításának keletje 1848 áprilisában volt.¹²³ Magyar útlevél 1849 őszétől nem került kiállításra. Azonban, 1860-tól megkezdődött a magyarországi útlevelek megszemélyesítése, majd 1867-től napjainkig a magyar úti okmányok történetének megszakítás nélküli időszaka következik.

Erdélyi és magyarországi útlevelszabályok történeti áttekintése a XVII–XIX. században, és a reformkor magyarországi útlevelei

A magyarországi útlevelszabályok igen sokáig nem voltak törvényi szinten szabályozva, gyakorta más rendelkezések csak érintették azokat, azonban már a XVII. század során is úti levéllel lépték át a határt a külföldre utazó magyarországi illetőségűek. A XVII. századi Erdélyi Fejedelemségben számos – a korszakban rendkívül újszerű megközelítéssel is bíró – úti okmányokról és külföldre utazásról szóló rendelkezés született.

A „salvus conductus”-ként („ajánló levél”) megnevezett okmányok – lévén a korszakban ez önmagában elegendő volt úti okmányként – ajánlólevelek voltak, amelyek a jogosult személyét meghatározták és a kiállító annak utazásának zökkenőmentes elősegítését kérte. Az első erdélyi törvény 1653-ban került kibocsátásra, amely előírta, hogy a határokat csak a fejedelem által kiadott úti okmánnyal lehetett átlépni (kivételt képeztek a kolozsváriak, akik a tanács útlevelével is utazhattak távoli országokba, illetve mentesültek a szabály alól a határ közelében élők és a kereskedők is, ha csak határon túli vármegyébe mentek).¹²⁴ Azonban az útlevelszabályok megszegőinek az országgyűlés előtt kel-

lett felelniük, s akár vagyonekobbzással is sújthatták őket. A következő – a korábnál megengedőbb – törvény 1669-ben jelent meg, mely már azt rögzítette, hogy a külföldre utazás (itt értendő: keresztény országokba) joga nemhogy korlátozva, de „annak tilalma [...] örökre emlékezetben se legyen”, mindemellett fenntartva az útlevél-kötelezettséget, azonban ha az útlevél kiállítását a fejedelem megtagadja vagy halogatja, akkor a kérelmező anélkül is kiutazhatott!¹²⁵ A rendelkezés „örökös és visszavonhatatlan” volt, aki mégis hatálytalanítaná, azt a törvény szövege az alábbiakkal sújtotta: „a jövő világon Istentől átkozott legyen, e világon pedig becsületvesztett”.¹²⁶ Mindezek ellenére Mária Terézia magyar királynő és erdélyi fejedelem – mivel az említett szabadságjogokat úgy ítélte, hogy az „sérelmes és botrányos” – 1752 végén visszavonta / visszavonatta és az ausztriai szabályok szerint korlátozta a külföldre utazást: az erdélyi fő-kormányzók vagy a főkormányzó útleveléhez kötötte azt.¹²⁷

A HABSBURGOK által felügyelt és irányított magyarországi közigazgatás 1725-től a Magyar Királyi Helytartótanács által – a Magyar Királyi Udvari Kancellária¹²⁸ felhatalmazása és eseti engedélyei alapján – kiállított útlevelekhez kötötte a külföldre (azaz a HABSBURG uralkodók fennhatósága alá nem tartozó területekre) utazást már a diákok részére is.¹²⁹ A területi vagy helyi közigazgatási szervek utazásra jogosító okmányai 1794-től már nem voltak elegendők a birodalmi határon túli utazáshoz. Magyarországról az osztrák tartományokba a vármegye vagy a városi tanács úti okmányával lehetett utazni, az iparos tanulóknak az e célra láttamozott vándorkönyvvel kellett rendelkezniük.¹³⁰ A külföldre szóló útlevél kiállításáért 1816-tól, minden egyes hónap érvényességi idő után 4 forint díjat és további 30 krajcárt váltócédulában kellett fizetni, azonban a szegények, igazolás alapján térítésmentesen kaphatták ezen úti okmányt.¹³¹ Ekkortól mindenkinek külföldre érvényes útlevelet kellett kérelmeznie. Változást majd csak 1829 áprilisa hozott, amikortól a céhek tanulói ismét láttamoztathatták e célra – az immár 13 éve rendszeresített, egységes – vándorkönyveiket.¹³² Az államhatárok átlépéséhez – még a német államok közöttiek esetében is, akárcsak az itáliaiaknál – egészen a XIX. utolsó harmadának kezdetéig elengedhetetlen volt az úti okmány felmutatása és az előzetes láttamozás beszerzése is. (A Magyarországon illetve a birodalmon belüli távolsági forgalomban utazókat 1832-ben a következő útmutatással látták el: „ki a császári és királyi gyorskocsin [postakocsin; a szerző] akar utazni, annak mindenekelőtt az illető törvényhatóságtól vagy policiadirekciótól [rendőrigazgatóság; a szerző] való útlevéllel kell felkészülnie [...]”.¹³³ Vagyis a szervezettszerű fuvarozók, később a gőzhajó- és vasúttársaságok is, valamilyes felelősséggel tartoztak az általuk szállított személyek útveleinek meglétéért.)

A reformkorban a külföldre – azaz a HABSBURG-birodalom határain túlra történő – utazásra érvényes magyar útlevelet a – Magyar Királyi Helytartótanácscon keresztül vagy közvetlenül felterjesztett kérelem alapján – Magyar Királyi Udvari Kancellária állította ki.¹³⁴ Ez az okmány fektetett téglalap alakú papírra került nyomtatásra, az előre nyomtatott szöveg és a megszemélyesítés latin

nyelvű volt, amely Magyarországon a hivatali nyelv volt 1844-ig, ekkor ezt a magyar váltotta fel.¹³⁵ A fejléc bevezető szövege ismertette a Kancellária vezetőjét és címeit, rangjait, aki által az útlevel kiállításra került. Így például 1820 és 1826 között „Comes Franciscus Koháry de Csabrág et Szitnya”, 1828-tól 1836-ig „Comes Adamus Reviczky de Revisnye”, majd 1839-től „Antonius e Comitibus Mailáth de Székely”. Az okmány középső harmadát az utazásra jogosult megnevezésének és személyleírásának rovatait az utazás helyének (azaz területi érvényesség) feltüntetése követte, amelyet kihagyott szavakkal további érvényességi tartalmú, hatóságokba címzett sorok zártak. A kancellária útlevelein keretvonal, mintázat vagy címer nem került kialakításra, akárcsak alnyomat sem. Ezen okmányok a fejléc tartalmának esetleges változásától eltekintve meglehetősen egységes megjelenésűek voltak. Az okmányt tintával, tollal töltötték ki és papírlappal fedett viaszpecséttel, valamint a kiállító személy aláírásával hitelesítették.¹³⁶ A császári-királyi osztrák külképviseletek¹³⁷ látták el a magyar alattvalók konzuli képviseletét is. A tovább- vagy hazautazni szándékozó magyarországi illetőségűek részére ugyanazt az okmányúrlapot állították ki, mint bármelyik osztrák örökös tartománybeli részére.¹³⁸ Ezen úti okmányok az általában álló alakú egylaposak, esetenként félbehajtottak voltak; a rendkívül díszes, kidolgozott osztrák birodalmi címersas alatt a külképviselet vezetőjének nevét és címeit, rangjait ismertették, az alsó részben az utazó személyleírására és az okmány érvényességére vonatkozó rovatokat alakították ki. Egy vagy több nyelven készültek ezen útlevelek (elsősorban a fogadó államnak nyelvén).

Számos országban már ezekben az évtizedekben is kezdett elterjedni az álló alakú, kerettel szegélyezett és címerrel ellátott útlevel. Bal oldalán, egymás alatt a személyleírás rovatai, jobbra a kitöltendő egyéb, érvényességi adatok előre nyomtatott szövege volt olvasható.

Az első magyar útlevelek, valamint azok nemzetközi összehasonlítása, 1848–1849

A magyar közigazgatás életében rendkívül jelentős változás indult el 1848 márciusának második felétől. A március 15-ei pesti forradalom hatására harmadnap szentesítette V. Ferdinánd magyar király gróf BATTHYÁNY Lajos – az Ellenzéki Párt elnökének, s országgyűlési képviselőnek – miniszterelnöki kinevezését. A Magyar Királyi Udvari Kancellária és a Magyar Királyi Helytartótanács 1848. április 11-én megszüntetésre került. Feladatait az egyidejűleg felállított felelős magyar minisztériumok vették át,¹³⁹ a külföldre szóló útlevelek kiállítási jogát a Magyar Királyi Belügyminisztérium ügykörébe rendelték, a kérelmek intézése a Rendőri Osztály feladata lett.¹⁴⁰ A kezdeti hónapokban még csak a HABS-
BURG-birodalmon belüli teljes önállóságra törekvő BATTHYÁNYI-kormány az osztrák tartományokba történő utazáshoz 1848 nyarán is lehetővé tette egyes helyhatóságok által e célra kiállított úti okmánnyal történő utazást, s az Országos Rendőri Hivatal azév végén kiadott útleveleinek előre nyomtatott szövege alapján azok még bírhattak érvénnyel oda.¹⁴¹ Az országban való tartózkodáshoz

és utazáshoz 1848 június közepéig nem volt szükség úti okmányra. Ekkor belügyminiszteri rendelettel Buda-Pest városokba belépéshez a külföldieknek már útlevelel vagy „igazolvány”-nyal kellett rendelkezniük és tartózkodási engedélyt kellett szerezniük az ott tartózkodásukhoz.¹⁴²

Az első magyar útleveleket a Magyar Királyi Belügyminisztérium már a működésének kezdetén megrendelte – az 1845 óta Pesten könyvnyomtatást fenntartó, a magyarországi színes síknyomtatást meghonosító¹⁴³ – SZERELMEY Miklós¹⁴⁴ nyomdájától, a Műkönyvmda Intézettől. Ez igen gyorsan, alig két hét leforgása alatt elkészítette és átadta azokat. Az első úti okmányokat így már 1848 áprilisának végén¹⁴⁵ kiadhatta SZEMERE Bertalan¹⁴⁶ belügyminiszter. Ezek a korábbi évtizedek külföldre szóló útleveleihez képest merőben új megjelenésűek lettek.

A korábbiaktól igen eltérő megjelenésű, 490×426 mm méretű fektetett téglalap alakú, vékony papírra készült útlevelelőrlap könyvnyomtatással készült, téglavörös és fekete színnel. Az elsőként nyomtatott téglavörös nyomatréteg 364×296 mm méretű, s ismétlődő keretmintázatán belül vékony vonalokból épült fel, amelyek közepén nyomathiánnyal kialakított, többsoros, nagyméretű betűkkel folyóírást utánozó felirat olvasható. A fekete keret legnagyobb mérete 413×393 mm volt (**III. sz. melléklet**), s ismétlődő sablonok segítségével készült. Ezek mintázata igen vékony vonalakkal kialakított, kidomborodó hatású bőségszarukat gyümölcsökkel és kagylóval ábrázol. A 23,5 mm vastagságú keretvonalban két oldalt két–két hosszúkas levélmintázat alkotta keretet és a vízszintes felezővonalon egy–egy ovális koszorút alakítottak ki, mindezek belső felületén egy–egy balra néző papagáj látható. A vízszintes keretvonalakon is elhelyeztek két oldalt egy–egy levélmintázatos keretet, amelyek „a Magyar Királyi Belügyminisztérium által” szöveg német, angol, illetve francia és olasz fordítását tartalmazza.¹⁴⁷ A felső keretvonal közepén Magyarország nagycímerét dús levélmintázat övezi, az ovális pajzsot szalagokkal átkötött kislevelű cserfa- és olajágak szegélyezik, a pajzsra a Magyar Szent Korona nyugszik; a kilenc – részben történelmi magyar területek jelképeit, de Erdélyét nem ábrázoló¹⁴⁸ – mezőre osztott pajzsra fekszik a hosszúkas magyar kiscímer. A keret alsó sávján a függőleges középtengelytől kissé balra eltolva, a 15 mm szélességű levél- és folyondármintázat keretezte 64×68 mm-es négyzet a hitelesítő pecsét vagy bélyegzőlenyomat helye volt.

A középső mező bal felső sarkában a sorszámnak illetve a bal alsó negyedben, párhuzamos sávban az időbeni érvényességnek felülete finoman kidolgozott, fekete színű nádfonat-mintázatú volt. A rendkívül díszes (szőlőlevél és -fürt, valamint további levél- és folyondárminta díszítményű) kezdőbetűvel kialakított fejléc – első sorának többi részén egyszerű, stilizált levél díszítménnyel körbevett – előre nyomtatott szövege* a következő volt: „Ő FELSÉGE A' MAGYAR KIRÁLY' Í nevében, Í BELÜGYMINISTERE Í által Í ugy ez országbeli, mint a külföldi illető hatóságok megkerestetnek miképen”, amely alatt

* Lsd. Szakkifejezések.

látható pontozott vonal fölé az utazó nevét vezették fel. A középső harmadot a személyleírás és az adatok rögzítésére szolgáló magyar és német nyelvű rovatok tették ki,¹⁴⁹ rovatonként kapcsos zárójellel összefogva azokat és nyelvenként pontozott vonallal segítve a kitöltést. Majd a „kinek részére” kifejezés és a területi érvényességnek szánt pontozott vonalai láthatóak; a „jelen útlevel kiadatik, tartván egyébiránt magát mindenütt a szabályokhoz és törvényekhez, szabadon és háborítatlanul utazhassék.” feliratot követő sorban az érvényességi idő magyar és német nyelvű rovatait helyezték el (utóbbi rovatcíme úgynevezett gót betűkkel kialakítva), amelyet a budapesti keltezés zárt. A nyomdai jelzet, „SZERELMEY MIKLÓS INTÉZETÉBŐL PESTEN” a keretvonalon kívül a jobb él alsó szakasza mentén volt elhelyezve.¹⁵⁰ Az okmány semelyik nyelven sem tartalmazta az „útlevel” szót, mint okmány fajtáját meghatározó címszót, azonban a magyar nyelvű előre nyomtatott szöveg tartalma azt megnevezi.

A XIX. század első felében a leggyakoribb nyomdai eljárás a magasnymtatás* volt, e módszerrel könnyen és olcsón tudtak az akkori nyomdák nagy mennyiségű terméket előállítani. A könyomtatás az 1840-es években még nem volt fél évszázados, s a többszínű magyarországi nyomatok csak ekkor jelentek meg, amely igen nagy szakmai ismeretet és gépi háttérrel igényelt. Így ezen útlevel útánzását nagyban hátráltatta – a kevés kiállított példányon túl – az előállítás nehézsége és igen aprólékos mintázat-rendszere is.

A **megszemélyesítését** kézírással, tintával végezték – a magyar-német két nyelvű személyleírás- és adat-rovatokat e két nyelven, a többi csak magyarul –, amelyet jobb oldalt alul „Magyarország’ Belügyministere.” aláírása hitelesített, a keret alsó, középső üres négyzetében a miniszter a vörös viaszpecsétjét, vagy szárazbélyegzőjének lenyomatát¹⁵¹ helyezte el. Az első útlevelet 1848. április 29-én állították ki,¹⁵² s a Belügyminisztérium 1848 októberéig – a rendelkezésre álló kiállítási dátumokból következtethetően – megközelítőleg 870–890 úti okmányt személyesített meg.¹⁵³ Az okmányok egy része hivatalos utazás céljára¹⁵⁴ került kiadásra. (Gróf SZÉCHENYI István miniszter 1848 júniusának második felében szintén ezen típusú útlevelel utazott a királyi udvarhoz, a személyleírás rovatait elnyújtott spirál vonallal kihúzták – feltehetően az utazó személy által betöltött hivatala és ismertsége miatt –, s területi érvényessége csak az utazás céljának megfelelő városba és vissza volt érvényes, azaz lényegében a megjelölt útvonalra bírt érvénnyel.)¹⁵⁵ Az előnyösebb használhatóság miatt több részre, általában felezését követően három részbe hajtották, de ismert $\frac{1}{12}$ -edre hajtott okmány is.

Az 1840-es évek független vagy részben független országai közül 27-nek¹⁵⁶ külföldre szóló útlevelét vizsgálva elmondható, hogy azok egylaposak, esetenként félbehajtott okmányok voltak. Az okmányok papírja több esetben is tartalmazott vízjelet, de ez ekkor még nem volt általános. Az előrenyomtatott szövegek (keret, címer, feliratok és rovatcímek) szinte általánosan magasnymtatással

* Lsd. Szakkifejezések.

készültek, amely a korban a legelterjedtebb nyomtatási mód volt. Az okmányok szövegezése gyakorta díszes keretvonalon belül került kialakításra, és még gyakrabban – de nem kivétel nélkül alkalmazott – állami címer általában igen díszes kivitelű volt. Az osztrák (és az ismertetett magyar) okmányokat kivéve az útlevelek alnyomatot nem tartalmaztak! A díszítmények megnehezítették az érdemi utánczást és megkönnyítették annak felismerését, de az alnyomat hiánya a tartalmi hamisítás felfedését hátráltatta, bár az írás ismerete nem volt általános a XIX. század közepén. Az ellenőrzés hatékonyságát befolyásolta, hogy több állam évente vagy néhány évente újratervezte útleveleit, vagy a tartalom és kiállítás nyelve kevésbé volt nemzetközileg ismert (például norvég egynyelvű, vagy román-török kétnyelvű stb.), a kétnyelvű okmányok igen ritkák voltak. A sok ország által alkalmazott, egységes megjelenést általában a baloldali keskenyebb oszlopba rendezett személyleírás rovatai és a címer alatti jobb oldali általános és érvényességi tartalom jelentette. Az okmányokat általánosan kézírással, tintával töltötték ki és szinte minden esetben pecséttel vagy bélyegző lenyomatával hitelesítették, amely a korban az okmányok hitelességének elengedhetetlen eleme volt.

A Magyar Királyi Belügyminisztérium 1848. október 2-án – a BATTYÁNY-kormány lemondásával – megszűnt, feladatait ideiglenesen a képviselőház honvédelmi bizottsága, immár Országos Honvédelmi Bizottmány (OHB) néven vette át, amelyet KOSSUTH Lajos vezetett. E testület a korábbi tárcákat egybefogó kormányként működött, amely testületi kormányzást valósított meg. A külföldre szóló útlevelek kiállítása az OHB Rendőri és Postaosztály ügykörébe kerültnek.¹⁵⁷ Így az 1848 tavaszától alkalmazott, a megszűnt Belügyminisztériumra utaló szövegrészek miatt új okmányúrlap bevezetése vált szükségessé. Az 1848. év őszének közepén legyártott útlevelek – korábban a királyra és a belügyi főhivatalra utaló rész helyett – a következőket tartalmazták: „MAGYAR ORSZÁG } HONVÉDELMI BIZOTTMÁNYA } által } ugy ez országbeli, mint a külföldi illető hatóságok megkerestetnek, miképen”. A hitelesítő személy előre nyomtatott megnevezése „Magyarország Honvédelmi Bizottmányának tagja.” lett. A felhívás első sorának, azaz az állam megnevezésének mintázata – a kezdőbetűit kivéve – a korábbival szinte azonos.¹⁵⁸ Az okmány adathordozó felületének mérete csak szélességében változott, s továbbra is fekete könyomtatással került kialakításra az előre nyomtatott szöveg. A korábbi altípus keretvonalon belüli felületét díszítő piros alnyomat ezúttal már nem lett kialakítva; keretvonala egyelőre nem ismert,¹⁵⁹ azonban méretében és elhelyezkedésében mindenképpen eltért az előzőtől. A középső harmadnak a személyleírás és az adatok rögzítésére szolgáló magyar és német nyelvű rovatok elrendezése, tartalma, kialakítása, betűfajtája és helyesírása a korábbival azonos, akárcsak a sorvezető nyelvenkénti pontozott vonalak jelenléte is. Változatlan a záró mondatrész, az érvényesség a keltezés szövegével együtt; eltérést mindössze az érvényesség rovat fekete alnyomatának markáns hullámvonal rendszere jelent. A nyomtatáshoz felhasznált papír vízjelt nem tartalmazott. **(IV. sz. melléklet)**

Az OHB Rendőri és Postaosztályának vezetője, MADARÁSZ László¹⁶⁰ 1848 decemberének végén az utazásra és útlevél kiállításra vonatkozó rendelkezéseket módosította, amelyek 1849. január 1-től léptek életbe, s a határátlépést ekkortól minden esetben érvényes útlevélhez, vagy az „útlevél erejű”, külföldre utazásra láttamozott vándorkönyvhöz kötötte (a korábban, a határszéli forgalomban vagy az osztrák tartományok területére alkalmazott okmányok többé már nem voltak elfogadhatóak).¹⁶¹ Az életbelépő új szabályok értelmében, Magyarország államhatárát átlépő magyarországi illetőségűeknek az Országos Honvédelmi Bizottmány által kiállított útlevéllel kellett rendelkezniük. Az utazni szándékozónak ezen úti okmányért a helyhatóságoknál a Bizottmányhoz, annak Rendőri Osztályán keresztül kellett folyamodni, vagy utóbbinál közvetlenül, az előljáráóságok által – ennek ügyintézése céljából – kiállított belföldi útlevéllel teheték meg. Az eljárás díja 4 forint¹⁶² volt.¹⁶³ Az Országos Honvédelmi Bizottmány 1849. április 14-én szüntette meg tevékenységét, de a SZEMERE-kormány majd csak május 2-án kezdte meg működését, amelynek belügyminiszteri teendőit is a kormányfő látta el. A Magyar Királyi Belügyminisztériumban napokon belül ismét felállításra került a Rendőri Osztály HAJNIK Pál¹⁶⁴ vezetésével, aki egyúttal betöltötte az országos rendőrigazgatói tisztséget is.¹⁶⁵ A Belügyminisztérium újonnan kiadott rendelettel módosította a belföldi útlevélszabályokat, s csak Buda-Pesten tartották fenn az úti okmánnyal történő igazoltatást, azonban a külföldre szóló útleveleket továbbra is csak miniszteri aláírással lehetett kiadni.¹⁶⁶ Az 1849. április 14-ei trónfosztás miatt a korábbi, 1848-as belügyminisztériumi útlevélúrlapok tovább már nem voltak alkalmazhatóak az „Ő Felsége a magyar király” nevében” kifejezés miatt. Ekkor bevezetésre került a korona nélküli kiscímer ábrázolása is hivatalos iratokon, bankjegyeken.¹⁶⁷

A független, felelős magyar kormány – és így a Magyar Királyi Belügyminisztérium is – 1849. augusztus 11-én szűnt meg. Azonban az ezt követő napokban HAJNIK Pál még adott ki belföldi útlevelet a menekülni szándékozók részére.¹⁶⁸

A BATTHYÁNY- és a SZEMERE-kormány, valamint az OHB korábbi tagjai közül sokan külföldre, elsősorban Törökországba – majd sokan hamarosan onnan más országokba – távoztak a „világosi fegyverletétel” időszakában. Azonban közülük senki sem ismert, aki a felelős magyar kormányok valamelyikének útlevelét akkor, és a későbbi hónapok során használta, annak ellenére sem, hogy az Oszmán Birodalom feltehetően elfogadta volna az utazók, menekülők személyének azonosítására. Sőt. Többek között 1849 augusztusának második felében KOSSUTH Lajos egy angol névre kiállított brit útlevéllel, álruhában lépett Törökországba.¹⁶⁹ SZEMERE Bertalan utolsó magyarországi tartózkodása során, Orsován szert tett hét külföldi, hitelesített, de kitöltetlen útlevélre Belgrádból, amelyeket majd Vidinben tartózkodása idején – egyet magának, majd később egyet HAJNIK Pálnak is fenntartva – sorstárai rendelkezésére bocsátott, s céljuknak megfelelően személyesített meg.¹⁷⁰ KOSSUTH Lajos menekülő fe-

lesége Zimonyból Belgrádba átkelését követően – Ilija GARAŠANIN¹⁷¹ szerb belügyminiszter közbenjárására –, Thomas DE FONBLANQUE belgrádi brit főkonzul¹⁷² által, angol álnévre és illetőséggel kiállított brit útlevéllel utazott 1849 decemberében Szerbián, majd rövid tartózkodás után Törökországon keresztül.¹⁷³ (A KOSSUTH-házaspár 1852 júliusában szintén álnévre kiállított útlevéllel utazott az Egyesült Államokból az Egyesült Királyságba, hogy útjukat rejtsek az esetleges osztrák kémek előtt.)¹⁷⁴ Azonban a más nevére szóló úti okmány felhasználása már ekkor sem volt példa nélküli cselekmény közismert személyeknél, XVI. Lajos francia király 1792 decemberében tartott büntető eljárása során a neki felrótt vádpontok között szerepelt, hogy családjával 1791 júniusában útlevéllel visszaélve (álnéven, álruhában) igyekezett elmenekülni. (A XIX. század második felétől több eset is ismerté vált, amikor leendő vagy korábbi királyok hamis / hamisított úti okmányokat használtak fel.)

Az 1849 nyarát követő időszakban a magyarországi osztrák közigazgatás Bécsben központosította a külföldre szóló útlevél kiállítását, amely jogot majd 1860 októberétől – az ismét felállított – Magyar Királyi Helytartótanács alá rendelték. Ez majd csak a magyar-osztrák kiegyezést követően, 1867-ben került ismét a Magyar Királyi Belügyminisztérium hatáskörébe.

Az Osztrák-Magyar Monarchia Magyarországának útlevelei, 1867–1918

E fejezetben tárgyalt időszak meghaladja a fél évszázadot, ami alatt rendkívül sok – fontosabb és kevésbé fontos – esemény történt, amelyek esetenként befolyásolták a határforgalmat és az úti okmányok szerepét Európa közepén és azon túl is. Ebből eredendően ezeknek áttekintése fontos az útlevéltörténet kellő mélységű átláthatóságához.

Külföldre utazás a XIX. század utolsó harmadától a XX. század első évtizedéig

A XIX. század közepe Európa sok országában jelentős változásokat hozott a közlekedésben. Az első közforgalmú vasúti közlekedés óta, 1825-től alig telt el 15 év, és 1841-ben már európai országhatárt szelt át a vaspálya. A történelmi Magyarországot (ide értve a külön igazgatott Határőrvidéket és Erdélyt is) 1846-ban mindössze egy postakocsi-járat hagyta el nem-osztrák tartomány irányába: Szebenből a Vöröstoronyi-szoroson keresztül hetente egy alkalommal a havasalföldi Ciineni-be.¹⁷⁵ Az Osztrák-Magyar Monarchiának létrejötté évében, 1867-ben még összesen 13 államhatáron áthaladó vasúti kapcsolata volt szomszédjaival, addig 1899-ben már 42.¹⁷⁶ Magyarország esetében az első határforgalom-ellenőrzés alá eső nemzetközi vasútvonal és annak Orsovában lévő határátkelőhelyének átadása 1878. május 20-én történt, magyar-román viszonylatban,¹⁷⁷ 1902-től – a Nagyszeben–Piatra vonal teljes szakaszának üzembe helyezésével – már négy vasútvonal volt Románia, és továbbra is egy Szerbia felé (Magyarország vasúthálózatának összhossza 1867-ben 2.285 km volt, 1887-ben már 10.132 km, s 1907-ben pedig már 18.944 km).¹⁷⁸ A Monarchiának a századfordulót megelőző évtizedben osztrák vagy magyar határszakaszokon – Ausztria-Magyarországgal közös vámterületet alkotó Liechtensteint¹⁷⁹ nem számítva – vámellenőrzés mindenhol volt, azonban útlevél-ellenőrzés és -kötelezettség csak Oroszország, Románia és Szerbia felé megnyitott útvonalakon állt fenn. A vasúti menetjegyek ára a XIX–XX. század fordulója körül fokozatosan csökkent,¹⁸⁰ megnyitva mind szélesebb társadalmi rétegnek az utazás lehetőségét, ezzel rohamosan fejlődött a vasúti utasforgalom, s a kor kizárólagos gyors utazási lehetőségévé vált. Míg az 1830-as években a leggyorsabbnak számító postakocsin a Buda és Bécs közötti távolságot 38 óra alatt lehetett megtenni,¹⁸¹ addig 1901-ben ehhez vasúton, gyorsvonattal már csak 5 óra 50 perc kellett,¹⁸² azaz az utazási idő az egyhatodára csökkent.

A Magyar Királyság Adria parti – a Magyar Szent Koronához csatolt külön testét képező – Fiume¹⁸³ kikötője az 1870-es évek során indult fejlődésnek, s a XX. század első évében már jelentős kikötőnek számított, igaz a hajózó utasforgalom nagyobb része a közeli Trieszten keresztül bonyolódott le. A magyar tengeri kikötőváros már 1900-ban hajókat indított – számos európai ország mellett, ahová jelentős forgalom irányult – Oroszország, Törökország, Brit-In-

dia, Japán, az Amerikai Egyesült Államok és Brazília városai felé is illetve fogadott is innen;¹⁸⁴ ezen viszonylatok egy részébe az áruforgalom mellett jelentős volt a személyforgalom is.

A XIX. század utolsó harmadában a közlekedési lehetőségek és igények növekedésével egy időben az európai szabadságjogok is bővültek. Egyre több országban vált egyszerűbbé a külföldre utazás és a határátlépés is.

Határok átlépéséhez kapcsolódó előírások a XIX. század utolsó harmadától a XX. század első évtizedéig

Az Egyesült Királyság már 1826-ban eltörölte az útlevelekényszert a Brit Birodalom területei között utazók részére.¹⁸⁵ A vasút országok közötti térhódításával egyidőben a külföldre utazás szabályai is jelentősen változtak. Európában az 1860-as évek során mind több állam szüntette meg az addig általános láttamozási kényszert, s sok ország az útlevelet sem követelte már meg. Így Norvégia határát 1859-től léphették át úti okmány nélkül, a következő évben Svédországot és Olaszországot, majd 1863-tól Portugáliát is.¹⁸⁶ Franciaország és Ausztria által kölcsönösen, 1866-ban megszüntetett vízumkényszert 1871 nyarán a párizsi kormány visszaállította, amely még sok évig továbbra is fennállt. Azonban az osztrák és magyar rendelkezés értelmében a francia állampolgárokkal szembeni – a viszonyosságon alapuló – vízumkötelezettség ellenőrzésére Ausztria nyugati, külső (Olaszországgal, Svájjal, Liechtensteinnel és Németországgal közös) határain, az 1867 áprilisára már megszüntetett „utlevél-vizsgálás”-t nem vezették be újra.¹⁸⁷ Franciaország a Belgiummal közös határán és a La Manche-csatornai kikötőiben az 1880-es évek elején szüntette meg az útlevelel-ellenőrzést, a francia vízumkényszer teljesen majd csak az 1890-es években szűnik meg.¹⁸⁸ Dánia egészen 1887-ig követelte meg útlevelel felmutatását a területére lépő személyektől.¹⁸⁹ A XIX. század végére a – külföldi munkaerőre is támaszkodó – Amerikai Egyesült Államok még a bevándorlás céljából beutazóktól sem követelte meg az úti okmányt.

Európában az úti okmányok előzetes, kötelező láttamozása a XIX. század utolsó évtizedére – néhány országot leszámítva – megszűnt és általában viszonyossági alapon állt fenn. Ezen időszakban, Európában Oroszország és Törökország követelte meg a hozzájuk beutazni szándékozóktól, hogy útleveleiket a külképviseleteik által láttamoztassák (vízummal láttassák el), Románia ezt 1891-től követelte meg, amelyet a századfordulóra enyhítettek úgy, hogy csak azoknak írta elő, akik lakóhelyén konzulátust tartottak fenn.¹⁹⁰ A szerb-magyar határszakaszon mindkét fél csak útlevelet követelt meg a határain átlépő személyektől,¹⁹¹ s 1910 és 1912 között még ennek felmutatására sem volt szükség.¹⁹² Azonban általánosságban elmondható, hogy a korszakban sem vízumra, és legtöbbször útlevelelre sem volt szüksége az Európában utazni szándékozónak, ha Kelet-Európát nem kívánta érinteni. Ezen időszak útleveleszabályait jól példázza POKORNY Hermann visszaemlékezése is egy 1910-es utazása kapcsán: „[...] amikor a bécsi francia konzulátuson vízumot kértem útlevelemre, meg voltak

botránkozva. Kijelentették, hogy Franciaország nem Balkán, és francia földön oda utazhatok, ahová akarok – vízum nélkül.”¹⁹³ Azonban az útlevél-kötelezettség eltörlésével az általában megszüntetett úti okmány ellenőrzés nem jelentette a vámellenőrzés eltörlését, azokat a vámhatárokon továbbra is fenntartották.

Bár, mint látható Európa legtöbb államába történő beutazáshoz nem volt láttamozási- és gyakran útlevél-kényszer sem, azonban az országok határait továbbra is csak a kijelölt útvonalakon lehetett átlépni, hiszen vámvizsgálatra kiterjedő határforgalom-ellenőrzés továbbra is fennállt. Ez az európai államok afrikai védnökségein (gyarmatain) sem volt másként. Így még a brit fennhatóság alatt álló, egymással határos Kenya és Uganda védnökségek között utazóknak is jelentkezniük kellett a határhoz legközelebb eső vámhivatalban, amely esetenként a határvonaltól távol helyezkedett el.¹⁹⁴ A belga király igazgatása alatt álló Kongó Szabad Államba belépő külföldieknek jelentkezniük kellett a legközelebbi közigazgatási (határ)állomáson és ott belépési- (és tartózkodási) engedélyt kellett kérelmezniük, ezen hivatalok gyakorta szintén az államhatártól több napi járásra feküdtek.¹⁹⁵ Az „anyaország” és a gyarmatai között, illetve a különböző nemzetek védnökségeinek viszonylatában utazóktól gyakorta megkívánták útlevél, vagy külön engedély birtokában tartását.

A dél-amerikai államok nagy része a XIX. század végére kiemelt jogként kezelte az útlevél nélküli utazást, amelyet a külföldiek részére is biztosítottak.¹⁹⁶ Az Európán kívüli más államok szintén általában vízumentességet biztosítottak a belépő külföldiek részére, azonban számos „zárkózott” ország megkövetelte bizonyos belső utazáshoz a belföldi útlevelet, amelyet gyakorta az utazó állampolgársága szerinti helyi külképviseleten kiadott igazolás alapján állítottak ki az igénylőnek.¹⁹⁷ A Sziámi Királyság azon túl, hogy fenntartotta az útlevél- és láttamozási kényszert, a meghatározott belső területeire csak külön engedély birtokában lehetett utazni.¹⁹⁸ A brit Indiába történő beutazáshoz és tartózkodáshoz az 1914 utolsó harmadában életbe lépett úgynevezett véderő törvény rendelte csak el a határain átlépő személyektől az útlevél kötelező birtokában tartását,¹⁹⁹ hasonló döntés született, azonos időszakban Ausztráliában is a külföldiekkel szemben.²⁰⁰

Az Osztrák-Magyar Monarchia állampolgárságai és útlevelei

Ausztria és Magyarország 1867 márciusában elfogadta, majd nyár közepén jogerőre emelkedett az úgynevezett Kiegyezés, amely rendezte a két ország viszonyát valamint a vám- és kereskedelmi szövetséget is megalkotta. A létrejött Osztrák-Magyar Monarchiát alkotó két állam közös ügye volt azonban a külügy, a hadügy a közös hadsereg ügyével és az ezek költségvetését irányító pénzügyek.²⁰¹ Ehhez 1878-ban Bosznia és Hercegovina igazgatása járult, amelyeket a közös pénzügyeken keresztül valósított meg Ausztria-Magyarország. Azonban a társországok – egyebek mellett – a belügyeiket önállóan igazgatták.

Az Osztrák-Magyar Monarchia lakosai magyar vagy osztrák állampolgárok voltak, a társországok állampolgársági törvényeiket önállóan alkották meg, de

azok sok közös vonással bírtak. Ezek között az egyik volt, hogy a nem saját állampolgárságú férfival házasodó nő a házassággal elvesztette magyar (vagy éppen osztrák) állampolgárságát²⁰² (a XX. század elején az ausztrál jog is a férj honosságát tartotta irányadónak az útlevélkérelem teljesítése során²⁰³). A magyar állampolgársági törvény elismerte a többes állampolgárság fennállását, és kevesen, de voltak olyan személyek is, akik egyszerre voltak osztrák és magyar állampolgárok is.

Az útlevélszabályok megalkotása és azok végrehajtása a Monarchia két államnak saját belügye volt. Így Magyarországon és Ausztriában, majd Bosznia és Hercegovinában külön jogszabályok és intézkedések szerint rendezték e tárgykört, amely az okmányok megjelenésében az 1870-es évek végétől kezdve mindvégig szembetűnő volt. A Monarchia mindkét társult állama állampolgárai részére a távolsági utazáshoz útlevelet adott, azonban a határaikhoz közeli külföldi úti célok eléréséhez egyéb úti okmányokat is rendszeresítettek az ott élők részére. Magyarországon a századfordulón az arra jogosult hatóságok határátlépési igazolványokat vagy szelvényes külföldi úti igazolványokat állítottak ki az utazás időtartamának és szándékának megfelelően.²⁰⁴

A közös, osztrák-magyar császári és királyi külképviseltek a külföldön tartózkodó és továbbutazni szándékozó – ausztriai vagy magyarországi illetőségű – személy állampolgársága szerinti útlevelet személyesítették meg. Azonban a konzuli hatóságok a külföldön tartózkodó magyar és osztrák állampolgárok hazautazása céljára gyakorta a saját megrendelésükre, egy székhelyük szerinti nyomda által készített úti okmányt állítottak ki.

A magyar illetve osztrák állampolgárok azon körének, akik jogosultak voltak diplomáciai útlevélre (többek között a két társult állam miniszterei, a nagykövetségek és követségek vezetői), az osztrák-magyar Császári és Királyi Külügyminisztérium állított ki – mindvégig egylapos kivitelezésű – úti okmányt (bár az „útlevél” szót nem tartalmazta, de a hatóságoknak címzett, a szabad utazás elősegítésére történő felhívás az előre nyomtatott szöveg lényegi része volt). Ez a Monarchia kezdetétől német egynyelvű volt. Azonban amikor 1915 végén az osztrák-magyar közös intézmények bevezetik az új közös címerváltoztatokat, akkor már német és magyar nyelven kerültek legyártásra, illetve megismerésére a diplomata útlevelek, a fényképet viszont a külön lapra, egyszerű kivitelben nyomtatott, francia nyelvű fordításra helyezik el.

Ausztria, valamint Bosznia-Hercegovina útleveleinek megjelenési formái, 1867 és 1918 között

Az osztrák tartományok útleveleinek egységesítése az 1850-es években történik meg (bár egyes közigazgatási területen már az 1840-es években alkalmazták): a félbehajtott lap kialakítású úti okmány fekete, díszes keretén belül az előre nyomtatott szövegei felett az osztrák birodalmi címer került kialakításra, a kitöltendő rovatok és a keltezés felületét általában domborhatású de mindig kék alnyomat fedi (akárcsak a második oldalon táblázatosan kialakított úti társak

rovatokét). Ezen útlevelek – tartománytól függően – német egynyelvűek vagy a helyi hivatali nyelvekhez illeszkedően kétnyelvűek (például német-olasz vagy német-lengyel) voltak. Ausztria tartományainak útlevélhatóságai által az 1870-es évek végétől megszemélyesített, immár füzet kialakítású útlevelet is a bécsi Császári Királyi Udvari és Államnyomda gyártotta, teljesen egységes alnyomattal és tartalommal. Természetesen a korábbi gyakorlattal azonosan a német egynyelvű okmányok mellett alkalmazták a tartományonként eltérő nyelvi összeállításúakat is, attól függően, hogy ott melyek voltak a hivatali nyelvek. Így egyes tartományokban két- vagy háromnyelvűeket alkalmaztak, azonban minden esetben az egyik a német volt.²⁰⁵ A borító barna nyomatának közepén az osztrák kiscímer helyezkedett el kör közepén, a körülötte elhelyezett, téglalap alakú mintázat keretének sarkain kör „bástyák” kerültek kialakításra; a lapok alnyomata zöldeskék színű volt, a keret és sarokbástyáin belül apróbetűs írás hullámvonalakkal elválasztva volt látható, amelyek közepén az osztrák kiscímer – a borítónál nagyobb méretben – került ábrázolásra. Az első oldal előrenyomtatott felületén a kiscímer alatt az uralkodó megnevezése volt olvasható, amelyet a névnek és illetőségnek rovatai követtek, második oldalon a személyleírást, a harmadikon a területi és időbeni érvényességet, valamint a kelteztést vezették fel; negyedik oldalon az úti társak táblázatos rovatai voltak találhatóak. Az 5-től a 16. oldalig a láttamozások kerültek bejegyzésre. A tizenhat oldalt alkotó négy lapot és ezeket a borítóhoz két nagy öltéssel, fehér madzaggal rögzítették, oly’ módon, hogy középen futottak össze a szálak, és ott csomózásra kerültek; az összeöltött lapokat oldalról sárga-fekete színű sodort szállal átfűzték, azt csomózták, majd a megszemélyesítés során, a hátsó belső előzékre a kiállító hatóság címkéjével hitelesítették. A két- vagy háromnyelvű útlevelek megszemélyesítése történhetett németül vagy valamelyik másik, előre nyomtatásban is alkalmazott nyelven. Az I. világháború második felében gyártották le Bécsben azt a német egynyelvű útlevelet, amely valamennyi címerrészlete az 1915. évi közös kiscímer (az osztrák és a magyar között a HABSBURG-ház címere) volt, ennek megszemélyesítését csak az osztrák-magyar közös hadsereg, utazásra jogosult katonáinak végezték, magyar vagy osztrák állampolgárságra illetve boszniai illetőségtől függetlenül (ezen okmány-altípus korábbi változata csak a császári címerrel bírt).

A Monarchia megszállása alatt álló, majd a Monarchia egységének részét képező **Bosznia és Hercegovina**²⁰⁶ illetőségével rendelkezők – mivel polgárai sem osztrák, sem magyar állampolgárok nem voltak – útlevele eltért a Monarchia két államának okmányaiétól. Az úti okmány borítóján barna színnel, díszes sarokkereten belül, osztrák császári koronával, cserfa- és olajágakkal övezve, az uralkodó nevének rövidítését – „F. J. I.” – tüntették fel. Az első oldalon a császári korona alatt úgynevezett gót betűkkel, németül „az uralkodó nevében” mondat olvasható, alatta németül és horvátul az útlevél szavakat e két nyelven a rovatcímek követtek (a német szavak minden esetben gót betűkkel). Az okmány felépítése azonos az osztrák útlevéllel: első oldalon a jogosult és illetősé-

gének rovatai, a második oldalon a személyleírás olvasható, a harmadikon az érvényesség, a negyedik az úti társak táblázatos személyleírása, amelyet az ötödik oldalon a kiállítás keltezése zár. A lapok alnyomata: az okmány méreténél kisebb téglalap alakú mintázat közepén kialakított, Bosznia címere – pajzson elhelyezett szablyát tartó kéz – nyitott koronával. Az útlevél terjedelme 16 oldal, a lapok tűzőkapcsos fűzését, oldalról fekete és vörös színű sodort szállal átfűzve, azt csomózva és bélyegezve hitelesítették. A keltezés előre nyomtatott sora Szarajevó települést nevezi meg, amelyet ettől eltérő kiállítás esetén kihúztak és a megfelelőt fölé írták, továbbá az évszám rész „19” kezdetű. Az 1910-es évek elején legyártott készlet első oldala a korábitól elsősorban attól tért el, hogy az uralkodó nevében szöveg német és horvát nyelvű lett és ezek már egyszerű betűvel kerültek kialakításra.

Az osztrák útlevél megjelenési formája szolgált mintául több európai állam első füzet kialakítású úti okmánya esetében. Az 1906 után alkalmazott montenegrói, füzet kialakítású útlevél – amelyet a cetinjei állami nyomda gyártott – oldalai alnyomatának összképe (az eltérő állam igényeiből fakadó változtatásokkal) azonos volt az osztrákéval. A szerbiai útlevél az alnyomat kialakításán túl 1914-ig a rovatok elrendezésében is az osztrákkal mutatott azonosságot.

Liechtenstein és Ausztria 1852-től posta-, pénz-, adó- és vámügyi szerződések révén ezen igazgatás szempontjából egységes területet alkotott (ehhez a kiegyezést követően Magyarország is csatlakozott).²⁰⁷ Az 1850-es évek liechtensteini útlevele a korszakban általános megjelenésű volt (díszes keretvonalon belül az állammegnevezés ívelten és a címer, amelyet a „REISE-PASS” szótagok fognak közre, amelyet a rovatok követnek, s az alsó félben az érvényesség és vaduzi keltezés előre nyomtatott szövege követ, két alnyomat csak az okmányszám, név és időbeni érvényesség rovatok kitöltendő felületén található),²⁰⁸ és a korabeli osztrák diplomáciai útvevelekkel azonos nyomdában készültek²⁰⁹ (a hercegség útleveleit majd csak 1916-tól gyártották Svájcban).

A Magyar Királyság útlevelei esetében a magyarországi és a horvát-szlavónországi egészen 1905-ig eltértek rovataik elrendezésében és megjelenésükben is, bár gyakran azonos vonással bírtak (például alnyomat összképe), annak ellenére, hogy a Magyar Szent Korona országaiban illetőséggel bíró személyek mindegyike magyar állampolgár volt.²¹⁰ A magyarországi útlevelek az alábbi alfejezetekben kerülnek ismertetésre.

A magyar útvevek jellemzői 1867 és 1877 között

A Magyar Királyi Helytartótanács 1860 októberét követően került ismételt felállításra, a HABSBERG-birodalom belső eseményeinek, válságainak hatására végrehajtott reformok eredményeként. E hatóság jogkörébe utalták a Magyarországon (ekkor még a külön tartományként igazgatott Erdély, a Határvidék és temesi Vajdaság területei nélkül) honos személyek útvevének kiállítását is. A Magyar Királyi Helytartótanács által alkalmazott útvevéülrapok az 1859-től forgalomban lévő osztrák úti okmányok alapján készültek 1860-ban. Félbehaj-

tott lap kivitelezésűek voltak, azonban a magyarországiak magyar-német két-nyelvűek, és ehhez igazodva kéthasábos kialakítással készültek. Az igen díszes kereten belül felül az osztrák birodalmi címert ábrázolta, alatta az előrenyomtatott szöveg a kiállító hatóságot nevezte meg, majd az uralkodó nevében felszólítás olvasható. A személyleírás rovatai körül ismétlődő körök és ívelt vonalak alkotta zöld díszítést tartalmazó alnyomat látható, alatta zöld sávban a keltezésnek fenntartott sor helyezkedett el (az osztrák okmány alnyomata kék volt, és a kör közepén elhelyezett osztrák címernek domborhatást kölcsönző vonalaiból álló alnyomattal rendelkezett). Az első oldal jobb éle mentén zöld alnyomaton, fekete, díszes betűkkel kialakított, nagybetűs szöveg („MAGYAR KIRÁLYI HELYTARTÓTANÁCSI ÚTLEVÉL”) olvasható, amelyet a megszemélyesítés során, ollóval vágtak ketté; a levágott darab a rovatokat és kitöltéseit tartalmazó nyilvántartó-szelvény volt, amely a kiállító hatóságnál maradt. A második oldalon az úti társak táblázatos rovatai alatt tájékoztató, figyelmeztető szöveg olvasható (az osztrák okmány csak az úti társak megfelelő részével bírt). Az okmányt a budai Magyar Királyi Egyetem nyomdájában, majd – új keret mintázat és egyszerűbb zöld alnyomat által – módosított változatban a bécsi Császári Királyi Udvari és Államnyomdával (k. k. Hof- und Staatsdruckerei in Wien) gyártatták le.²¹¹

A Magyar Királyi Belügyminisztérium újbóli felállítására – egyúttal a Magyar Királyi Helytartótanács megszüntetésére – 1867. május 1-jén került sor, az 1867 február végén meghatározott ügyrend szerint e minisztériumhoz került a külföldre szóló útlevelek ügye is.²¹² Horvát-Szlavónországok (horvátul: Hrvatska i Slavonija) közigazgatásának helyreállítására a horvát-magyar kiegyezést követően került sor, 1868 nyarán, amely a Dráván túli területeknek belügyi – valamint igazság- és oktatásügyi – öngazgatást biztosított,²¹³ azonban az ügynevezett Katonai Határőrvidék ezt követően is még különleges igazgatás alatt állt egészen az 1873-ban történt felszámolásáig.²¹⁴

Az 1867. évtől, a Magyar Királyi Belügyminisztérium által megrendelt és kiállított magyar útlevelek űrlapjainak típusait Bécsben, a Császári Királyi Udvari és Államnyomda (k. k. Hof- und Staatsdruckerei in Wien) gyártotta. Mindegyik itt készült úti okmánynál a fekete keret és előre nyomtatott feliratok, valamint a zöld alnyomat magasnyomással volt kivitelezve. Az 1867-től alkalmazott, a fekete osztrák állami jelképpel egyidőben a zöld alnyomatban már a magyar kiscímert is megjelenítő útlevel a Magyar Királyi Helytartótanács 1860-as űrlapjának – a megváltozott közigazgatás miatt – módosított változata, elvileg altípusa volt, amely első oldalán magyar és német nyelvű rovatok továbbra is hasábosan kialakítva láthatóak (1867 M). Az Osztrák Császárság állami címere az 1869-ben bevezetett magyar útleveleknél (1869 M) került eltávolításra, helyére lebegő angyalok által tartott magyar kiscímert helyezték. Az okmány szerkezete is megváltozott. Első oldala csak magyar nyelven tartalmazta az előre nyomtatott szöveget; ezek francia és német nyelvű megfelelői a második oldalra kerültek, az úti társak táblázatos rovata mellé, alatta a tájékoztató

szöveg három nyelven olvasható. (I./A sz. melléklet) Ezen okmányon még a bécsi Császári Királyi Udvari és Államnyomda nyomdai jelzete olvasható magyar nyelven. Ezen űrlap altípusából az erdélyi Királyi Biztosság, 1871-ben 8071-et állított ki.²¹⁵

Az 1873-ban gyártott magyar útlevél továbbra is félbehajtott lap kivitelezésű volt. Az igen díszes, piros kereten belül fekete színű előre nyomtatott felület felett, az okmánymegnevezés mellett, középen a magyar kiscímert ábrázolta, amelynek koronájának abroncsa alól törtek elő a cserfa- és olajágak, alatta az uralkodó nevében felszólítás olvasható; a személyleírás két hasábra rendezett rovatai körül vonalmintázaton elhelyezett, cserfa- és olajágak övezte magyar kiscímert ábrázoló zöld díszítést tartalmazó alnyomat látható, alatta zöld sávban a keltezésnek fenntartott sor helyezkedett el. Az első oldal jobb éle mentén zöld alnyomaton, fekete, díszes, nagybetűs szöveg („MAGYAR KIRÁLYI BEL-ÜGYMINISTERI ÚTLEVÉL”) olvasható, a levágott nyilvántartó-szelvény maradványaként. A második oldalon fekete kevésbé díszes keretvonalon belül, a felső kétharmad részt kitevő, vonalmintázat alkotta zöld alnyomaton bal oldalt a rovatok, illetve kitöltéseik német és francia nyelvű fordításai olvashatóak, ettől jobbra az úti társak táblázatos rovatai helyezkednek el; ezek alatt tájékoztató, figyelmeztető szöveg olvasható: a magyar nyelvű rész alatt két hasáiban németül és franciául is. Ez az okmány már nyomdai jelzet nélkül készült.

A magyar útlevelek gyártását nagy valószínűséggel már 1876-ban (de feltehető, hogy már 1873-tól) a Magyar Királyi Államnyomda végezte.²¹⁶ E nyomda, Budapesten, a budavári Kapisztrán tér 1. szám alatt álló klasszicista épületében kezdte meg működését, amely már 1869-ben átvette a magyar postabélyegegyártásra vonatkozó megbízást, azonban a megfelelő minőségű késztermékeket csak 1871 tavaszán tudták átadni.²¹⁷ A nyomda elsősorban kormányzati kiadványokat, különféle hivatalos formanyomtatványokat (többek között anyakönyvi kivonatokat), bélyegeket és postai értékcikkek (például levelezőlapokat) állított elő, s mindezek mellett számos könyvet is nyomtatott.²¹⁸

Az 1876-ban gyártott magyar útlevél az előzőektől igen eltért. A továbbra is félbehajtott lap kivitelezésű okmány kifelé „tűskés” mintázatú kereten belüli felületet egészében szürke alnyomat fedi: közepén díszes pajzson kialakított kiscímert cserfa- és olajág övezi, amelyeken két oldalt külön-külön pajzson a Magyar Szent Korona további országainak címere látható, s két oldalán elforgatva az „ÚTLEVÉL” és a „KÜLFÖLDRE” felirat olvasható, amely összképet az alnyomaton belül kialakított mintázatos keretvonal vesz körül. A fekete előre nyomtatott terület felső részében az okmány-megnevezést és sorszám rovatot belső, díszes keret foglalja magába, amelyek alatt az állami címer látható szintén egyedi módon: az egyesített magyar középcímer mögül (!) cserfa- és olajágak törnek elő. Az egyszerű, dőlt betűkkel kialakított, két hasáiban olvasható magyar nyelvű rovatok alatt a keltezés előre nyomtatott sora következik. Az első oldal jobb éle mentén a nyilvántartó-szelvény maradványaként, alnyomaton, fekete egyszerű betűkkel kialakított, nagybetűs szöveg („MAGYAR KIRÁLYI

BELÜGYMINISTERI ÚTLEVÉL”) olvasható. A második oldalon fekete tükörmintázat nélküli keretvonalon belül, a felső háromnegyed részt kitevő alnyomaton bal oldalt a rovatok illetve kitöltéseik német és francia nyelvű fordításai olvashatóak, ettől jobbra az úti társak táblázatos rovatai helyezkednek el; ezek alatt, a fennmaradó részen, tájékoztató, figyelmeztető szöveg olvasható: a magyar nyelvű rész alatt két hasámban németül és franciául is.

A Föld országainak útleveleire a XX. század harmadik évtizedéig még nem volt szabályozott, egységes külalak meghatározva vagy javasolva, bár több ország úti okmánya egymáshoz hasonló elrendezésű volt már a XIX. században is. A kétféle egységes külalak közül a gyakoribb megjelenése egylapos (kettő vagy négy oldalas, utóbbi esetében félbehajtásra került), álló téglalap alakú volt, az első oldal keretvonalon belüli, baloldali, keskenyebb hasábjában a személyleírás rovatait alakították ki, a címer alatti, jobboldali, szélesebb mezőben a jogosult neve, foglalkozása, úti célja, valamint az okmány érvényességei kerültek kitöltésre, az úti társak a második oldalon voltak felvezetve. Ezt a megjelenést a XIX. század középső harmadában sok ország alkalmazta.²¹⁹ A másik, ritkábban alkalmazott változat fektetett okmányelrendezés volt és két oldalra rendezve egy-egy nyelven tartalmazta a személyleírást és az érvényességi adatokat, közepe felül pedig az állami jelképet.

A magyar útlevelek jellemzői 1878 és 1905 között

A Föld országai által alkalmazott egylapos (gyakorta félbehajtott), nagy alakú (akár 40×25 cm méretű) útlevelek számos nehézséget okoztak. Általános volt, hogy többrét hajtották, s például az Egyesült Királyságban börtökbe ragasztották, hogy az összehajtott okmány külső felületei ne szennyeződjenek. Az ellenőrzések során a szét- és összehajtogatás gyakorta az okmány szakadozásához vezetett és időigényes volt. Az utazók és az ellenőrző személyek részére egyszerűbb, füzet kialakítást először az Észak-német Szövetség vezetett be 1868-ban (a hamarosan egyesített Németországban is ezt alkalmazták tovább), majd már 1875-re Oroszország és belső önkormányzattal rendelkező Finn Nagyhercegsége is átvette e formát. Azonban sok ország ezen kivitelezési módot majd csak az I. világháborút követő években (!) kezdte alkalmazni.²²⁰ Az 1867-es kiegyezést követően Magyarországon a több részre hajtott egylapos úti okmányokat a belügyminiszter 1877. december 12-én kelt rendelete értelmében 1878. január 1-jén váltotta fel – a Föld országai közül az elsők között – az egységes füzet kialakítású útlevél.²²¹ A bécsi székhelyű, Őfelsége Személye Körüli Magyar Királyi Minisztérium ezen okmánytípust 1878. május 1-jétől alkalmazta.²²²

A magyar 1878 M útlevelet szintén a Magyar Királyi Államnyomda (neve 1901-től Magyar Királyi Állami Nyomda) gyártotta, továbbra is a Magyar Királyi Belügyminisztérium megrendelése és igénye szerint. A kiállító hatóságoknak a kitöltetlen okmányok darabjéért 5 krajcár gyártási költséget kellett megtéríteniük.²²³ Az új mintájú útlevél megjelenése, felépítése a Magyar Szent Korona

országában, azaz Magyarországon és Horvát-Szlavónországokban eltérő volt, az eltérő – saját belügy keretében szabályozott – útlevel-előírások miatt.

A lapok alapanyaga kezdetben tojáshej-szín árnyalatú merített papír volt. A papír gyártása során a merítőeszköz bordázata által kialakított vízjelet tartalmazott. Az 1894 körül gyártott okmányokhoz („1878/12 oldalas–nagy anyagokkal” altípus) már vízjel nélküli gépi papírt használtak, azonos árnyalattal, amely kissé könnyebb volt a korábbi merített változatokhoz képest. Az utolsó években nyomtatott útlevelek esetében ismert, hogy egyes okmányok valamilyik oldalán – átmenő fényben – látható az Első Magyar Papíripari Részvénytársaság gyári vízjele vagy annak részlete: címerpajzsban tornyos bástya „M P I” betűkkel és a pajzs felett kitért szárnyakkal lúd emelkedik, alatta „TRADE MARK” illetve római szám olvasható. Az okmány világosbarna, vékony borítólapja vízjel nélküli volt.

Az oldalak nyomtatásához, az alnyomathoz és az előre nyomtatott szöveghez egyaránt, magasnyomtatás eljárást alkalmaztak. A színek alapján két szín nyomtatással készültek a magyar útlevelek, az alnyomat mintázatára fekete színű előre nyomtatott szöveget nyomtattak.

A borítón ívelt „ÚTLEVÉL KÜLFÖLDRE.” és „PASSEPORT.” feliratok között az egyesített magyar középcímer látható többször ívelt pajzsos, amelyek mögül (!) cserfa- és olajágak törnek elő. A borítónyomat összes eleme 1887-től kezdődően megszűnt, ellenben a figyelmeztető szöveg a borító első belső oldalára került át.

Az útlevellapok alnyomata pozicionáltan (az oldal éleihez illesztetten) került kialakításra, a lefedett felület kisebb volt a lap méreténél: 113×68 mm; díszített sarkú keretbe foglalt hálós minta közepén koronás kiscímert ovális kialakítású cserfa- és olajág-koszorú keretezi, felette és alatta a „UTLEVÉL” és „KÜLFÖLDRE.” felirat olvasható, vonalrendszerrel kialakítva. Az alnyomat mintázata tekintetében 1899-ben vezettek be változást, e szerint az 1896. évi magyar középcímer képe körül új, vonalak és virágok alkotta mintázat látható, a korábbival megegyező kereten belül. Az alnyomat színe több ízben is változott: a kezdeti kékeszöld árnyalatot 1887-től piros illetve barna váltotta fel, 1889-től a zöld színt vezették be, amelyet 1894-ben a kék követett, végül 1897-ben a zöldet véglegesítették.

Az első füzet kialakítású magyar útlevel terjedelme 16 oldal volt, amelyet 1887-ben – a figyelmeztető szöveg borító belső oldalára helyezésekor – 12 oldalra csökkentettek. Az első oldalon az oldalszámok meghatározása alá a címer került elhelyezésre,²²⁴ amelyet a „király nevében” felszólítást magyarul, illetve az „útlevel” szó magyarul és franciául követett, majd a nyilvántartás számát és a jogosult nevét tartalmazó kitöltendő felületek kerültek kialakításra (az okmányszám majd csak 1897-től kerül sorszámozó készülékkel felvitelre). A második oldalon a jogosult foglalkozásának („polgári állásának”), illetőségi helyének, születési évének és sajátkezű aláírásának rovatait helyezték el. A harmadik oldalon a területi és az időbeni érvényességet vezették fel, a negyedik

oldalra az utazó személyleírásának rovatait nyomtatták (termet, arc forma, haj és szem színe, a száj és orr leírása és különös ismertetőjegyek). Az ötödik oldalra a hat lehetséges úti társ bejegyzésére szolgáló táblázat lett kialakítva (név és kor rovataival), amely alatt a budapesti keltezés előre nyomtatott szövege olvasható.

A figyelmeztető / tájékoztató szöveg elhelyezkedése, terjedelme és tartalma több esetben is változott. Kezdetben a 6. oldalon nyelvenként külön oszlopban, egy-egy bekezdés összesen 54 sorában (24+30 sor) alakították ki a szükséges tudnivalókat, majd 1881-ben már a 6–7. oldalon két-két bekezdés összesen 67 sorában (31+36 sor) volt olvasható. Az újabb változást 1887-ben vezették be, ekkor a két-két bekezdés már csak összesen 27 sora (12+15 sor) az első belső előzőkre került nyomtatásra, 1889-ben két-két bekezdés 18 sorára (8+10 sor) csökkent, s e terjedelem maradt az útlevétípus gyártásának végéig.

A sötétszürke / fekete színű előre nyomtatott szövegek azonos betűtípussal kerültek kialakításra, meghatározott rendben álló vagy dőlt betűkkel; a pontozott vonalak egyes esetben közvetlenül a rovatcímet követően kezdődnek, általában azonban kisebb távolságot tartanak. Az útlevelek nyomdai jelzet nélkül készültek.

A magyar útlevelek 1905-ig nem tartalmaztak előre nyomtatott bélyegképet, azonban a szabályok értelmében lerovandó bélyegilletéket beragasztott illetékbélyeggel kellett kiegyenlíteni. Ezeket a Magyar Királyi Belügyminisztérium a megszemélyesítést megelőzően ragasztotta be és egyúttal téglalap alakú bélyegző-lenyomattal érvénytelenítette is. Ezen illetékbélyegek mindvégig megegyeztek a forgalomban lévő okirati bélyegekkel.²²⁵

Kötészet során alkalmazott eljárások. A tizenhat, majd 1887-től tizenkettő oldalt alkotó négy illetve három lapot a borítóhoz két, 45–50 mm-es öltéssel, fehér madzaggal fűztek össze, oly' módon, hogy közepén futottak össze a szálak, ott csomózásra kerültek. A fűzött lapokat oldalról piros-fehér-zöld színű sodort szállal átfűzve, azt csomózták, majd a megszemélyesítés során, a hátsó belső előzőkre papírlappal leragasztását követően száraz bélyegző lenyomatával hitelesítették. A fűzést követően a füzetet 141–143×95 milliméter méretűre vágták, az 1900-ban gyártottat már 146×95 milliméter volt. **(I./B sz. melléklet)**

Mivel az útlevelügyet magyar törvény ekkor még nem szabályozta, ezért az okmányok megjelenését belügyminiszteri hatáskörben szabályozták. Ennek megfelelően a magyarországi és a horvát-szlavónországi útlevelfüzetek a XIX. század utolsó harmadában és a XX. század első éveiben még nem voltak egységesek, kezdetben több, majd mind kevesebb eltérést mutattak. (Az egységességet az első magyar útlevétörvény hozta meg,²²⁶ azonban csak az annak végrehajtásáról intézkedő rendeletekkel valósult meg.) Az 1870-es évek végétől alkalmazott **horvát-szlavónországi útlevel** 16 oldalt tartalmazott, oldalainak alnyomata koronás magyar kiscímer volt, amelyet ovális kialakítású cserfa- és olajág-koszorú övezett, felette és alatta a „PUTOVNICA ZA INOZEMSTVO” felirat olvasható. Az első oldalon Horvát-Szlavónországek címere látható, az

adatok az 1–7. oldalig terjednek, rovatai horvát–német nyelvűek voltak. Az 1882 körül bevezetett új okmány már több hasonlósággal bírt a magyarországiakkal. Kékesszürke borítója 130×100 mm méretű volt, továbbra is rajta az okmánymegnevezéssel és a magyar középcímerrel. Terjedelme 16 oldal, vízjel nélküli papír az oldalainak alnyomata koronás magyar középcímer és az azt övező cserfa- és olajág-koszorú volt, felette és alatta a „PUTOVNICA ZA INOZEMSTVO” felirat olvasható, köztes részt átlós hálómintázat teszi ki; a lapok piros-fehér-kék sodort szállal vannak fűzve. Az első oldalon továbbra is Horvát-Szlavónországok díszes címere került elhelyezésre, a jogosult adatai az 1–2. és 4–5. oldalig terjedtek, úti társak táblázatos rovata és a keltezés a 7. oldalra került, rovatai horvát–német nyelvűek. Kezdetben a 8. oldalon kialakított tájékoztató szöveg egy–egy bekezdésben 26 sorba (11+15 sor) volt rendezve, később azonban az első belső előzékre helyezték át, itt már két–két bekezdésben összesen 17 sor (7+10 sor) lett. Ezen utóbbi útlevelet 1892-ben annyiban módosították, hogy a borítón már Horvát-Szlavónországok címere látható koszorúval és nyelvezete horvát-francia. Az itt ismertetett okmányokat a zágrábi „Narodnih Novinam” Nyomda (azaz Hivatalos Lap Nyomda) készítette.

A német fűzet kivitelezésű okmányok – amelyek 1868 és 1922 között nem változtak – minden oldalon apróbetűs vonalmintázat alkotta alnyomattal bírtak, a lapok vízjelet nem tartalmaztak, azokat zsineggel, csomózás útján rögzítették egymáshoz és a borítóhoz. Az orosz okmányok alnyomattal csak néhány oldalon voltak ellátva, a vízumoknak és átlépések bejegyzésére fenntartott lapok nyomat nélküliek voltak, a lapokat két tűzőkapoccsal rögzítették össze. A bolgár útvelelek lapjainak nagy részét az állami címert és apróbetűs feliratot ábrázoló alnyomat fedte, a lapokat tűzőkapoccsal fűzték.

A magyar útvelelek jellemzői 1905 és 1918 között

Bár maga az új okmány néhány szempontból elsőként bevezetett eljárás tárgya lett, kiemelten fontos a **jogi háttérének előzménye** is. Már az 1896. év legelején foglalkozott a belügyminisztérium egy útlevéltörvény megfogalmazásával, azonban még több mint fél évtizednek kellett eltelnie, ahhoz, hogy az Országgyűlés elé kerüljön.²²⁷ Az útlevéllügy átfogó jogi szabályozása a határrendészeti törvénycsomag részeként valósult meg. Már a XX. század első éveiben is mind több gondot okoztak az – elsősorban a kivándorlók által elkövetett – visszaélések, amelyek abból eredtek, hogy a fénykép nélküli személyleírás túlzottan általános, több emberre is illő megfogalmazású volt. (**V. sz. melléklet**) Az Ung vármegyei alispán – indokait is ismertetve – már 1902. év utolsó napján kérte a belügyminisztert, hogy rendelje el a fényképek kötelező alkalmazását az útvelelekben.²²⁸ Az útlevélről szóló törvény tervezetét 1902. november 5-én terjesztette elő a miniszterelnök,²²⁹ amelynek kétnapos vitája 1903 január közepén zajlott le a magyar Országgyűlésben. Ennek során több módosító hozzászólás is történt, s ezek közül is egy kiemelkedik. Az 1903. január 13-ai, 182. ülésén gróf WILCZEK Frigyes képviselő – hivatkozva az útlevélben szereplő személy-

leírás általános mivoltára – indítványozta, hogy az útlevel kötelező része legyen a fénykép. BORNEMISSZA Lajos képviselő felszólalásában felhívta a figyelmet, hogy a világon egyedülállóan a magyar útlevelben elhelyezendő arcmás alkalmazásával, nehogy „oly intézkedést teremtsünk, amely az útlevelrendszert egész Európában, tehát a nemzetközi forgalomban megváltoztatja”. SZÉLL Kálmán miniszterelnök és egyben belügyminiszter az útlevelek fényképpel történő ellátásáról szóló indítványra reagálva közölte, hogy az megvitatásra került már a közigazgatási bizottságban, ahol úgy találták, hogy „[...] ne nehezítsük meg az útlevelek kiadását ilyen formalitásokkal. Ha már egyszer ki akarjuk valakinek adni [ti.: az útlevelet], ne kössük fölösleges nehézségekhez. [...] Különben valami nagy biztosíték abban a fényképben nincsen, mert azok a kívándorló [...] hazánkfiai lefotografáltják magukat ott a falun, hogy azok valami különös, ki nem cserélhető fotográfiák volnának, azt nem tudom belátni és így gyakorlatilag nem is lenne valami nagy haszna ennek.” Ezek alapján a miniszterelnök gróf WILCZEK Frigyes módosítási javaslatát nem támogatta és erre kérte a képviselőket is. Az Országgyűlés többsége a fényképek útlevelbe történő elhelyezését elutasította.²³⁰ Mindeközben a magyarországi, félárú vasúti jegy váltására jogosító igazolvány már 1898-ban is (!) tartalmazott gyűrűkapoccsal* (más néven lyukszeg vagy ringli) biztosított és szárazbélyegző lenyomatával* hitelesített fényképet. Megjegyzendő azonban az is, hogy az I. világháború kibontakozásáig a Föld országainak útlevelei csak személyleírást tartalmaztak, képmást azonban nem. A magyarországi 1903. évi VI. törvényt, az útlevelügyről 1903. március 11-én szentesítette I. Ferenc József magyar király,²³¹ amely 1904. augusztus 1-jén lépett életbe.²³²

Az 1905-től alkalmazott útlevel bevezetése több szempontból is szükséges volt, azon túlmenően, hogy az útleveltörvény követelményei azt megkívánták. Egyrészt a bejegyzett, megnövelt számú családtagokról részletes személyleírás volt bejegyezhető, s a jogosult személyleírása pedig kiegészült a bajusz és szakáll esetleges leírásával. Másrészt az okmány előre nyomtatott rovatai már lehetővé tették az okmányra jogosult utazása útvonalának meghatározását, bár ezt csak a kívándorlók esetében alkalmazták.

A magyar 1905 M útlevel – a belügyminiszter aláírásával meghatározott leírás alapján a pénzügyminiszter megrendelésére²³³ – szintén a Magyar Királyi Állami Nyomda gyártotta, Budapesten. Az új mintájú útlevelfüzetek „alakja” Magyarországon teljességgel azonos lett a Horvát-Szlavónországok hatóságai által kiállított útlevelekkel, mindössze a rovatcímek és a kitöltés nyelvében volt eltérés.²³⁴ Az útleveltörvény szövege részletesen ismertette mindazokat a rovatokat és adatokat, amelyeket az útlevelnek tartalmaznia kellett.²³⁵

A lapok alapanyaga törtfehér árnyalatú okmánypapír volt. A papír gyártása során ismétlődő, vonalas kivitelezésű, negatív vízjelet alakítottak ki, amely háromszoros hullámvonalak által elválasztott sorokban, egymás alatt olvasható

* Lsd. Szakkifejezések.

„ÁLLAMKINCSTÁR” feliratot keretes betűkkel ábrázolt (egy sorokban a szót nem szóköz hanem „H” jel közepén „V” számmal követi); a vízjel a kivágott lapokon véletlenszerűen helyezkedett el. (**II. sz melléklet**, U11. vízjel.) Az 1915-ben gyártott útlevelekkel kezdődően az okmánypapír vízjel-képe megváltozott. Immár kétszeres, levélmintázatot ábrázoló hullámvonalak által elválasztott sorokban ábrázol egymás alatt olvasható „ÁLLAMKINCSTÁR” feliratot keretes betűkkel; a vízjel a kivágott lapokon ez esetben is véletlenszerűen helyezkedett el. (**II. sz melléklet**, U12. vízjel.) A Monarchia fennállása során az osztrák útlevelekhez használt papír mindvégig vízjel nélkül készült, akárcsak a császári német úti okmányé is az azonos időszakban.

Az okmány világosbarna, vékony borítólapján esetenként, véletlenszerűen (többnyire töredékként) elhelyezetten láthatóvá válik a két méretben készített, Első Magyar Papíripari Részvénytársaság gyári vízjele, amely a címerpajzsban tornyos bástyát „M P I” betűkkel és a pajzs felett kitért szárnyakkal ludat ábrázol.²³⁶

Az oldalak nyomtatásához, az alnyomathoz és az előre nyomtatott szöveghez egyaránt, magasnyomtatás eljárást alkalmaztak. A színek alapján három szín nyomtatással készültek a magyar útlevelek, az alnyomat zöld mintázatára piros színű bélyeg-alnyomatra fekete illetve barnára sötétzöld képet vittek fel, illetve az okmány többi részén fekete színű előre nyomtatott szöveget nyomtatnak.

A világosbarna borítón kizárólag az első belső előzéken helyeztek el fekete színnel előre nyomtatott szöveget, amely az útlevelekre jogosultaknak szánt figyelmeltetést tartalmazta: a címsoron kívül két bekezdés kilenc sorában magyarul és ugyanennyi bekezdésben, de 10 sorban franciául olvasható, mindkét nyelv szövegét egyszerű díszítmény zárja; a horvát-francia nyelvű okmány hat illetve nyolc sorban két–két bekezdésben összefoglalva tartalmazza ugyanezt.

Az útlevéllapok világoszöld alnyomata pozicionáltan (illetészetten) kerültek kialakításra, a nyomtatott felület kisebb volt a lap méreténél: 158×89 mm; díszített sarkú keretbe foglalt térhatású hálós, virágokkal kiegészített minta közepén aprólékosan kidolgozott, a Magyar Szent Korona országainak 1896. évi egyesített, cserfa- és olajágak övezte középcímere helyezkedik el. Az alnyomat illetve az első oldal címer rajzolatát az okmányban nem módosították azt követően, hogy 1915 novemberében a magyar középcímer nagypajzsába foglalták Bosznia és Hercegovina címerét.²³⁷

A magyar 1905 M útlevél terjedelme – az előző sorozattal azonosan – 12 oldal. Az első oldalon, az előre nyomtatott felület részeként a Magyar Szent Korona országainak egyesített, csertölg- és olajágak övezte középcímere felett a számozott oldalak meghatározása és az iktatószám rovata volt elhelyezve; a címer alatt a „király nevében” felszólítást az „útlevél” szavak és az okmány gyári száma követte, majd a jogosult nevét és az okmány érvényességét tartalmazó kitöltendő felületek kerültek kialakításra. A második oldalon a jogosult foglalkozásának, lakhelyének, életkorának és sajátkezü aláírásának rovatait he-

lyezték el. A harmadik oldalon a területi érvényességet, útvonalat és az utazás célját vezették fel, a negyedik oldalra az utazó személyleírásának rovatait nyomtatták (termet, arc forma, haj, szakáll és bajusz adatai, szem színe, a száj és orr leírása és különös ismertetőjegyek). Az ötödik oldalt és a hatodik felét, elforgatva az 5+3 lehetséges úti társ bejegyzésére szolgáló személyleírás-táblázat foglalja el (név, az utazóval való rokoni kapcsolata, kora, termet, arcforma, haj, szakáll és bajusz adatai, szem színe, a száj és orr leírásának rovataival), a hatodik oldal alsó fele a kiállítás keltének és hitelesítésének helye volt, amelytől balra az illetékbélyeg képét nyomtatták. A hetedikről a tizenkettedik oldalig terjedő hat oldal a hatósági bejegyzések, a vízumok és az átléptető-bélyegzők lenyomatának elhelyezésére szolgált, ezen oldalak – az alnyomaton kívül – előre nyomtatva csak az oldalszámot tartalmazták, a felső negyedben, középre igazítva. A hátsó belső előzők előre nyomtatott szöveg nélkül került kialakításra.

A sötétszürke / fekete színű előre nyomtatott szövegek azonos betűtípussal kerültek kialakításra, meghatározott rendben álló vagy dőlt betűkkel; a pontozott vonalak egyes esetben közvetlenül a rovatcímet követően kezdődnek, általában azonban kisebb távolságot tartanak. Az útlevélfüzetek kezdeti darabjai nyomdai jelzet nélkül készültek, majd 1913-tól az első belső előzők alján tüntették azt fel, 1917-től ezt a 12. oldal alján kiegészítették; viszont az 1917-es magyar-német változat kizárólag a 12. oldalon bírt vele. **(I./C sz. melléklet)**

Az 1903. évi útlevéltörvény Magyarországon magyar-francia, Horvát-Szlávonországokban horvát-francia nyelvű, de egységes kialakítású útlevél alkalmazását írta elő.²³⁸ Az első oldali kialakítás és részben annak tartalma eltér a magyarországi és a horvát-szlávonországi okmányokon, amely az alkalmazott megfogalmazások terjedelméből adódik. Az állami címer alatt a „király nevében” mondat eltérő tartalmú volt: a horvát-szlávonországi esetében az államfő ismertetett címe kiegészült a Drávától délre eső területek felsorolásával. Az „útlevél” szó honi nyelvű megnevezései miatt a horvát nyelvű útlevélben ez két sorban került feltüntetésre, ezáltal az okmányszám rovatától kezdődő rész lejjebb került.²³⁹

Az első oldalon elhelyezett sorszám a magyar-francia nyelvűeken betűjel nélküli, vagy „A” illetve „A.”, majd az 1917-es altípus esetében „B.” előre nyomtatott betűt követően hat vagy hét számjegy volt (kétszer hármas csoportban, ponttal elválasztva, valamint csak az 1917-ben nyomtatottaknál ezt megelőzte egy „hetedik” számjegy, vesszővel elválasztva). A későbbi magyar-német nyelvűek esetében a számsor betűjel nélkül vagy „C.” betűt követően öt számjegyből (kettő / három csoportban, ponttal elválasztva) állt. A horvát-francia nyomtatványok esetében a gyári sorszám csak egy változatban, betűjel nélkül hat számjeggyel került legyártásra (kétszer hármas csoportban, ponttal elválasztva).

Az 1905. évben bevezetett, bélyeggel ellátott útlevelek a forgalomban lévő okirati illetékbélyegek képétől eltérő kialakításúak voltak. A barna-sötétzöld 30

filléres illetve a piros-fekete 2 koronás bélyegképe igen jól kidolgozott és részletgazdag volt, s a középrész az 1896. évi magyar közép címert hordozta.²⁴⁰

A világháború eseményei jelentősen megváltoztatták az utazási lehetőségeket, mind az útlevelelre jogosultak körét, mind a lehetséges célállomások tekintetében. A központi hatalmak állampolgárai – értelemszerűen – az ellenséges államok területére nem utazhattak be, így a magyar honosok úti céljai közül kiemelkedett Németország és a német nyelvterület. Ennek megfelelően, a korszakban nemzetközileg (világnyelvként) alkalmazott francia helyett idősebbé vált német tartalommal is rendelkező útlevelelvezetek forgalomba hozatala (is). Az útlevelelvezetnek az okmány nyelvi megjelenésére és tartalmának „egyéb kellékeire” vonatkozó előírásaitól történő eltérésre a felhatalmazást – a háború időtartamára – az 1915. június 15-én életbe lépő, több jogszabályt módosító törvény adta a miniszterelnök részére.²⁴¹ Ez (utólagosan) lehetővé tette az útlevelekbe a képmás kötelező csatolásának előírását, illetve ezt követően, a korábbiak mellett bevezetésre kerülhettek a magyar-német és horvát-német nyelvű útlevelek is. Az útlevelelvezetek magyar-német nyelvű változatainak gyártása során az ekkor már kötelezően csatolandó fényképek helyét és annak igazolásának szövegét nem nyomtatták előre²⁴² („1905/1915/magyar-német” és „1905/1915/horvát-német” altípusok) és azt a későbbi változatoknál sem tették (sem a németnél, sem a franciánál). Így ezek tartalmukban azonosak voltak a korábbi kiadásokkal, azonban a francia szövegrészek és rovatcímek helyett azok német változatát alkalmazták,²⁴³ valamint az első belső előzékre esetenként nem nyomtattak figyelmeztető szöveget.²⁴⁴

Ő császári és apostoli királyi Felseje, I. Ferenc József 1916. november 21-én, este 9 órakor Bécsben, a schönbrunni kastélyban elhunyt. Ekkor Ausztria-Magyarország államfői tisztét HABSBURG-LOTHARINGIAI Károly Ferenc József főherceg, trónörökös, immár uralkodói néven Károly király és császár vette át (magyar királyok sorában a negyedik, osztrák császárként az első).²⁴⁵ Ez alapján a magyar (és Ausztriában természetesen az osztrák) útlevelek gyártása során az **első oldal szövegét az új uralkodó neve miatt módosítani kellett.**²⁴⁶

Az új okmányok nyomtatására 1917 elején került sor („1905/1917/magyar-német” altípusú útlevelel), amelyet még az év nyaráig magyar-francia készlettel egészítettek ki („1905/1917/magyar-francia”; **VII. sz. melléklet**). Az új magyar-német nyelvű okmányok első belső előzékei figyelmeztető szöveg nélkül kerültek nyomtatásra. A magyar-francia változatok az első belső előzék és a 12. oldal alján eltérő nyomdai jelzetet (1914-est illetve 1917-est) tartalmaznak, a magyar-német útlevelek pedig csak az utolsó oldalon (1917-est).

Kötészet során alkalmazott eljárások. A tizenkettő oldal alkotó három lapot a borítóhoz két, 45–50 mm-es öltéssel, piros madzaggal öltötték össze, oly’ módon, hogy középen futottak össze a szálak, ott csomózásra kerültek és a hátsó belső előzékre futottak ki. (A két kifutó szálat később a kiállító hatóság egy egyszerű papírlappal leragasztotta, és bélyegzőlenyomattal biztosította és

hitelesítette.) A füzést követően a füzetet 109–110×178–180 milliméter méretűre vágták.

A magyar útlevelek megszemélyesítése 1867 és 1918 között

A magyar útlevelek megszemélyesítését a vizsgált ötven év tekintetében célszerű egy fejezetben, tárgyalni, mivel abban csak egy esetben történt jelentős eltérés, amikor 1915-ben bevezetésre került a fényképek kötelező csatolása.

A közigazgatás életében, 1867-ben bekövetkező jelentős változások eredménye képpen, azév május 1-jén a Magyar Királyi Belügyminisztérium hatáskörébe rendelték a külföldre szóló **útlevelek kiállításának jogát**,²⁴⁷ amelyet Erdélyben 1867 és 1872 között a Királyi Biztosság hajtott végre.²⁴⁸ A Belügyminisztériumban az útlevelek ügyéért is felelős rendőri osztályt 1870 nyaratól, huszonöt éven keresztül JEKELFALUSSY Lajos tanácsos²⁴⁹ vezette, s az ott kiállított úti okmányok aláírással történő hitelesítését – a belügyminiszter megbízásából – a legtöbb esetben maga végezte. Horvát-Szlavónországokban a külföldre szóló okmányok kiállítása 1868 után a bán illetékességébe került. Külföldön az útlevél kiállítására a császári királyi, majd a császári és királyi²⁵⁰ külképviseletek voltak jogosultak, illetve az Ausztriában élő magyarországi illetékességűek esetében a bécsi székhelyű Ófelsége Személye Körüli Magyar Királyi Minisztérium. Az 1903. évi törvényi szabályozás e tekintetben jelentős változást rendelt el. Az 1904. augusztus 1-jén életbe lépő jogszabály²⁵¹ értelmében Magyarországon a vármegyében és rendezett tanácsú városban az alispán, a törvényhatósági jogkörrel felruházott városokban a rendőrkapitány, míg a fővárosban és meghatározott elővárosaiban²⁵² a Budapesti Magyar Királyi Államrendőrség főkapitánya illetve Fiumében és kerületében a magyar királyi kormányzó lett; Horvát-Szlavónországokban a vármegyékben és városaiban az alispán, az „országos kormánynak közvetlen alárendelt városokban” pedig a rendőrhatalóság vezetője volt jogosult.²⁵³ Ennek megfelelően, 1904 nyaratól 91 útlevélhatalóság kezdte meg működését (ebből 63 alispáni, 26 rendőrkapitányi hivatal) Magyarországon és 12 Horvát-Szlavónországokban.²⁵⁴ A külföldön működő magyar illetve osztrák-magyar útlevélhatalóságok rendje nem változott. Az I. világháború kitérésekor Magyarországon, 1914. augusztus 1-jével a belügyminiszter kizárólagos hatáskörébe vonták az útlevél-kiállítás jogát,²⁵⁵ amelyre felhatalmazást az 1912-es, háború esetére szóló kivételes intézkedéseket meghatározó törvény adott.²⁵⁶ Ez az állapot az Osztrák-Magyar Monarchia fennmaradó éveiben változatlan maradt.

Az útlevélkérelem kiállítási költsége jogszabályban meghatározott személyek részére kedvezménnyel 70 fillér kiállítási díj és további 30 fillér bélyegilleték volt, mindenki másnak 8 korona, amelyből 2 korona volt a bélyegilleték; az úti társak bejegyzése illeték- és díjmentes volt.²⁵⁷ Az útlevélügy kiadása és bevétele 1878-ban jelenik meg a magyar állami költségvetésben, mint külön részletezett tétel, és egészen 1904-ig szerepelt ott (ekkor az útlevél-kiállítás joga a Belügyminisztérium közvetlen hatásköréből a területi és egyes helyi ha-

tóságokhoz került át). (VI. sz. melléklet) Az útlevelek kiállítása kapcsán a magyar költségvetésben többnyire állandó számok találhatók, ennek oka, hogy a külföldre utazás szabadsága nem korlátozódott az adott időszakban. A kiadás és bevétel messze nem egyensúlyi szám, a vizsgált időszak kezdeti éveiben a kiadások a bevételeknek csak 52,5–42 %-át tették ki, addig 1890-től – a háromszorosára növekedett bevételek okán – csak 18,2 %-át, és marad e szám mindvégig. A Belügyminisztérium részére, az útlevelek vonatkozásában 1904-ben a korábbi évek számainak felét rendelték, mivel az útlevéltörvény végrehajtása ebben az évben vált esedékessé. A kiadások 1890-es években történő kiigazítása végül ismét állandó számokat eredményezett. Az egyedüli, gyakrabban változó összeg az Őfelsége Személye Körüli Magyar Királyi Minisztérium előirányzott bevétele, amely 1880-tól került a költségvetésbe, és 1888 és 1893 között igen ingadozó volt.

A Magyar Királyi Belügyminisztérium 1876 folyamán harmincezer útlevel megszemélyesítését végezte, és azonos mennyiséget ért el a következő évben is.²⁵⁸ A bécsi székhelyű Őfelsége Személye Körüli Magyar Királyi Minisztérium az 1878 M útlevelekből 1878-ban 432 darabot, a rákövetkező évben 514-et állított ki.²⁵⁹ A századfordulót követően a Magyar Szent Korona országaiban, 1900-ban 81.101 darab (1878 M) magyar illetve 39.829 darab (1885 M) horvát útlevel állítottak ki,²⁶⁰ 1902-ben 110.204 illetve 44.747 darabot állítottak ki;²⁶¹ a magyarországi útlevel-kiállítások mindegyikét a Magyar Királyi Belügyminisztérium végezte, amely igen nagy ügyforgalmat jelentett. Míg a következő két évben a magyarországi megszemélyesítés 145.555 darabra nőtt (1904-re), addig Horvát-Szlavónországokban ez 28.247 darabra csökkent (szintén azonos év).²⁶² Az 1905. és az 1906. év adatai már nem adnak pontos képet a fentebb említett két útlevel alaptípus kiadására vonatkozóan, mivel ekkor már bevezetésre került az 1905 M útlevel, de annak kiállítását majd csak az előző készletek elfogyását követően kezdték meg.²⁶³

Az 1905 M útlevelekből 1907 januárja és 1913 decembere között összesen, Magyarországon 943.796, Horvát-Szlavónországokban 211.294 füzetet személyesített meg a kiállító hatóságok, legtöbbet 1907-ben (237.607, illetve 49.461), legkevesebben 1911-ben (89.055, illetve 16.515). A háborús időszakot és korlátozásait jól jellemzi, hogy 1915. év 12 hónapja során mindössze 17.632 útlevel állítottak ki magyarországi és 344-et horvát-szlavónországi kérelmezőknek.²⁶⁴ Az Őfelsége Személye Körüli Magyar Királyi Minisztérium 1906 és 1910 közötti útlevel-kiállítása 498–592 darab között mozgott,²⁶⁵ s természetesen ezen felüliek az osztrák-magyar császári és királyi külképviseletek által kiállított okmányok számai.

A bélyegképpel nyomtatott útleveľfüzeteket (1905 M) a kiállító hatóságoknak a Magyar Királyi Állampénztárnál vagy a területileg illetékes adóhivatalnál kellett igényelniük, s a bélyegilleték összegét a rendeléskor meg kellett téríteniük.²⁶⁶

Az útlevel **megszemélyesítése** az útlevelkérő nyomtatvány és a csatolt igazolások és igazolványok alapján történt tintával, kézírással. (Bár az első írógépeket az 1870-es évektől kereskedelmi forgalomba hozták és tömeges, olcsóbb változatai már a századfordulóra elérhetővé váltak, azonban azokat még külföldön sem alkalmazták útlevel kiállítására.) Az útlevelfüzeteket Magyarországon magyarul és franciául, Horvát-Szlavónországokban horvátul és franciául „pontosan és olvashatóan” kellett kitölteni, ez 1915-től a magyar-német nyelvűek megjelenésével azok esetében magyar és német nyelvre módosult. A magyar mellett az útlevelek hibátlan idegen nyelvű kitöltését elősegítendő a Magyar Királyi Belügyminisztérium egységes útlevel-szótárat bocsátott a kiállító hatóságok részére, amely bővítést az igények és észrevételek szerint folyamatosan végrehajtották. A magyar-francia mellett 1915-ben kiadták a magyar-francia-német szótárat is, hogy a magyar-német nyelvű okmányok pontos kitöltését elősegítsék. A szótárak kiegészített kiadása is idővel megjelent.²⁶⁷ A megszemélyesített úti okmányokat az útlevel kiállítására jogosult személy által megbízott vezető vagy annak kijelölt helyettese az aláírásával és 1905-től nedves bélyegző lenyomatával hitelesítette.

Mint fentebb ismertetésre került, a személyleírás meglehetősen általános volt, s az utazó érdemi beazonosítását így gyakran nehezítette. Az úti társak személyleírásának ismertetésére csak az 1905-ben bevezetett útlevelemmel (1905 M) vált lehetővé, addig az ellenőrző személy részére a nevükön és a korukon kívül bővebb adat nem állt rendelkezésére.

Az első útleveletörvény és az annak végrehajtására vonatkozó jogszabályok értelmében „útlevel” csak magyar állampolgár részére volt kiadható. Amennyiben a kérelmező állampolgársága hitelt érdemlő módon nem volt megállapítható, akkor az útlevelkérelmet e végből a belügyminiszterhez kellett felterjeszteni. Indokolt és sürgős esetben ettől eltekinthetett a kiállító hatóság és kiadhatott útlevelet, ha abban rögzítésre került, hogy „az útlevel tulajdonosának magyar állampolgársága kérdéses”.²⁶⁸

Az útlevel érvényességi ideje mindvégig egy év volt, amely indokolt esetben, vagy az igénylő kérésére ennél rövidebb idő is lehetett. Ez annyiban változott 1904-ben, hogy egy évnél hosszabb időre, de legfeljebb három évig érvényes útlevelet is ki lehetett állítani, de csak külön kérésre, alaposan alátámasztott esetben lehetett, ha más korlátozó rendelkezések ezt egyébként lehetővé tették.²⁶⁹ Az úti okmányt meghosszabbítani nem lehetett, ez alól kivételt csak a külföldön tartózkodó magyar állampolgárok útlevelei jelentettek, amelyeket a király személye körüli miniszter vagy a császári és királyi külképviseletek meghosszabbíthattak.²⁷⁰ A megszemélyesített útlevelet a kiállító hatóság által késelem nélkül kellett kézbesíteni a kérelmező részére,²⁷¹ s azt a kézbesítéskor, az arra jogosulttal alá kellett írni, amennyiben írástudatlan volt, akkor a „kézbesítő közeg által” az aláírás helyénél ezt rögzíteni kellett.²⁷²

Az útleveletörvény országgyűlési vitáján – mint az említésre került – már javasolva volt a fénykép kötelező csatolása, elsősorban a kivándorlók gyakori

visszaélése miatt, azonban az 1905-ben bevezetett magyar útlevél fényképet továbbra sem tartalmazott. Az I. világháború új megvilágításba hozta e kérdéskört, hiszen a kémkedés megakadályozása fontos feladattá vált, mindez előtérbe került amikor előírászerűen, csatolt arckép nélküli, eredeti amerikai egyesült államokbeli útlevéllel az Egyesült Királyság Írországi tartóztattak le egy német titkos ügynököt, akire ráillett az okmányban szereplő személyleírás és megfelelő amerikai angolsággal beszélt.²⁷³ A fénykép kötelező csatolását a miniszterelnök 1915. január 20-tól írta elő,²⁷⁴ abban az időszakban, amikor a legtöbb ország is – a kiteljesedő háborúval járó fokozódó gyanakvás és ellenőrzés miatt – ezt kötelezővé tette.²⁷⁵ Ennek részleteit a miniszterelnök és a belügyminiszter rendeletben szabályozta. A kérelemhez minden, az útlevélben szereplő 15. életévét betöltött személyről csatolni kellett fényképet, amely követelménye, hogy „élethű, lehetőleg kemény lapra fel nem ragasztott és legfeljebb 9×14 centiméter” méretű legyen. A képmást az elsőfokú hatóság összevetette az igénylő személlyel, majd aláírta azt. A képet a kiállító hatóságoknak az útlevélfüzetbe kellett ragasztania és oly módon látták el bélyegző lenyomattal, hogy az félig a fényképre, félig az útlevéllapra essék.²⁷⁶ A hatóság a fénykép útlevélbe történő rögzítését követően bélyegző lenyomatával és aláírással hitelesített záradékban igazolta, hogy a fénykép az útlevél tulajdonosát ábrázolja.²⁷⁷ (VII. sz. melléklet) Az osztrák-magyar császári és királyi külképviseletek az előírtaknak megfelelően 1915 elejétől szintén csatolták az arcképeket az általuk kiállított magyar útlevelekbe, azonban a figyelmeztető szöveg nélküli magyar útlevélfüzetek esetében előfordult, hogy nem a Magyarországon általánosan alkalmazott 7. oldalra, hanem – a fényképek előnyomott rész nélküli osztrák útleveléknél alkalmazottal azonos módon – a belső előzőkre ragasztották és hitelesítették. A gyűrűkapocs – már korábban fennálló – kötelező alkalmazását 1920 decemberében a belügyminiszter rendeletben ismertette.²⁷⁸

A korábbi, I. Ferenc József császár és király nevét viselő útlevelek, az uralkodó halála folytán eredeti állapotukban megszemélyesítésre nem kerülhettek 1916 végét követően, az „I. Károly király nevében” feliratúakat néhány hónap múlva bevezették. Az 1918 február elején kelt belügyminiszteri rendelet intézkedett arról, hogy a korábbi útlevélhatóságok – amelyek 1914 nyaratól útlevelet ki nem állíthattak – a náluk lévő útlevélkészletet küldjék meg a Magyar Királyi Belügyminisztériumnak.²⁷⁹

A magyar 1905 M útlevélfüzetek alkalmazása az Osztrák-Magyar Monarchia felbomlását követő években, 1918–1921

Az Osztrák-Magyar Monarchia az I. világháborúban kimerült, hatalmas emberáldozatokat szenvedett, a férfilakosság $\frac{1}{20}$ -a esett el vagy tűnt el, s tízezrek szenvedtek maradandó sérüléseket. A Monarchia 1918. november 3-án aláírta a fegyverszünetet, majd a magyar kormány megbízottja Magyarország nevében 1918. november 13-án írt alá egy új egyezményt. Az öszirózsás forradalom napjait követően 1918. november 16-án kikiáltották a (nép)köztársaságot.²⁸⁰ Az

ország határain belül mind mélyebbre hatoltak a győztes megszálló hatalmak, esetenként az antant által meghatározott vonalat is túllépve. Azonban a belpolitikai események hamarosan újabb fordulatot vettek, amikor 125 nap elteltével, 1919. március 21-én magyarországi kommunisták vették át a kormányzást, és bevezették a „tanácsköztársaság” elnevezést,²⁸¹ amelyet 1919. június 23-ától a „szocialista szövetséges tanácsköztársaság” váltott fel.²⁸² Azonban a proletárkormány 133 nap után megbukott, s 1919. augusztus 1-jei megszűnését követően, másnap ismét a „népköztársaság” államformát vezették be,²⁸³ azonban a „királyság”-ot majd csak, 1920. március 18-án állították vissza.²⁸⁴

Az útlevélhatóság 1919 tavaszának elejéig továbbra is a Belügyminisztérium volt; azonban a Tanácsköztársaság idején egy rövid ideig a Vörös Órség útlevélosztályán kívül felhatalmazást kaptak a Munkás-, Katona- és Földműves-tanácsok vidéki szervei is, azonban 1919 júliusától a Belügyi Népbiztosság által létrehozott Országos Útlevélügyi Hivatal kizárólagos jogává vált a külföldre szóló útlevelek kiállítására.²⁸⁵ A tanácskormány bukását követően visszaállították a Belügyminisztériumot és annak útlevél-kiállító jogát. Majd már 1919 szeptemberének első napján a budapesti rendőrség illetékességi területén belül ezt a főkapitány jogkörébe utalták. A vármegyékben az útlevelek kiállítására 1920. június 28-tól ismét az alispán, a törvényhatósági joggal felruházott városban a rendőrkapitány lett jogosult.²⁸⁶

Az útlevéltörvénynek – az útlevelek nyelvi megjelenésére vonatkozó – előírásától történő eltérés engedélyezéséről szóló felhatalmazás²⁸⁷ a világháború fegyverszünettel történő lezárásával még nem szűnt meg, azonban a magyar-német (és a horvát-német) nyelvű útlevélfüzetek megszemélyesítését beszüntették. Ez alól kivétel volt Magyarország bécsi külképviselete, ahol a magyar-német nyelvű okmányokat még esetenként továbbra is kiállították. A magyar belpolitika és államforma gyors változásai a készleten lévő, illetve a visszavont útlevelek módosításait eredményezték, amelyhez mindegyik nyomdai jelzetű magyar-francia nyelvű okmányt felhasználták. E megoldást indokolta az általános nehéz anyagi helyzet és az alapanyagok szűkössége is.

A Népköztársaság 1918. november 16-ai kikiáltását követően, 1918 utolsó heteiben, az Állami Nyomdában a meglévő és a visszagyűjtött összes magyar-francia nyelvű útlevélfüzet királyságra utaló szövegét és koronás középcímerét felülragasztással kitakarták. Ezt úgy oldották meg, hogy egyes füzetek fekete nyomat nélküli lapjait keresztben felezték, az alnyomat nélküli részeit levágták – az így kapott papírlap és alapnyomatának minősége azonos volt a füzetben lefedni szánt felülettel –, és arra a díszítmények illetve korona nélküli kiscímer²⁸⁸ és az új államformának megfelelő „A MAGYAR NÉPKÖZTÁRSASÁG NEVÉBEN.” illetve egyszerű vonaldísz alatt „AU NOM DE LA RÉPUBLIQUE HONGROISE.” feliratot nyomtatták. Az így kialakított lapok (címkék) hátoldalát ragasztóval vonták be, majd az oldalsó keretvonal segítségével az eltakarni kívánt részre illesztették. („1905/magyar-francia felülragasztott” altípusú magyar útlevél; **VIII. sz. melléklet**) Az utazási lehetőségek és a rövid

köztársasági időszak miatt e változat igen ritka. A független Magyarországnak bécsi konzuli képviselője a korábbi útlevélkészlet királyokra utaló szövegrészeit saját megoldással takarta le: egyszerű fehér lapot ragasztottak a címerre és a „király nevében” szövegrészekre, majd ezt követően tintával, kézírással vezették fel az adott magyar államformát; e változat a magyar-német nyelvű okmányokon ismert. Fennmaradtak felülragasztott példányok is, amelyek oldalainak összeöltését piros madzag helyett, még az Állami Nyomdában piros-fehér-zöld, nemzeti színű sodort fonállal készítették („1905/magyar-francia felülragasztott/nemzeti színű” altípusú útlevél).²⁸⁹ **(IX. sz. melléklet)**

A Tanácsköztársaság kikiáltását, 1919. március 21-ét követően az – 1918 végén felülragasztott – útlevelek megszemélyesítése során, az okmányt kitöltő személy, a rovatok kitöltéséhez használt tintával, tollal kihúzta az első oldali kitakaró címke nyomátán lévő felirat „Nép” szótagját, és fölé a „Tanács” szót írta. Az utazási lehetőségek és a rendkívüli korlátok miatt e kétszeresen módosított változat rendkívül ritka. Bár 1919. június 23-ától Magyarország hivatalos megnevezése „Magyarországi Szocialista Szövetséges Tanácsköztársaság” volt, erre felülírt vagy átragasztott útlevél kiállítása azonban nem ismert.

A Tanácsköztársaság bukását, 1919. augusztus 1-jét követően a felülragasztott kitöltetlen útlevelek megszemélyesítése során a „Magyar Népköztársaság” feliratot nem módosították, mivel az államfolyamattól eltérően nem volt meghatározva. A „királyság” visszaállítását, 1920. március 18-át követően – az 1918 végén felülragasztott útlevélfüzetek megszemélyesítése során –, az okmányt kitöltő személy, a rovatok kitöltéséhez használt tintával, tollal kihúzta az első oldali kitakaró címke nyomátán a „Népköztársaság” államformát, és fölé a „Királyság” szót írta. A francia nyelvű részt általában a következő kétféle képen húzták ki: „AU NOM DE LA RÉPUBLIQUE HONGROÏSE.” vagy „AU NOM DE LA RÉPUBLIQUE HONGROISE.” a jelző fölé „du”, az államforma fölé „Royaume” kifejezéseket, és utóbbi változat esetében az országnév fölé „ie” betűket írták. **(VIII. sz. melléklet)** Ettől eltérően módosította az útleveleket Magyarország bécsi külképviselete, ahol formabélyegzőt gyártattak le, amely lenyomatát alkalmazták: vonalkázott kihúzással kiegészítve, összesen nyolc sorban volt olvasható „A MAGYAR KIRÁLYI KORMÁNY NEVÉBEN. AU NOM DU GOUVERNEMENT ROYAL DE HONGRIE.” felirat.

A felülragasztás korona nélküli kiscímerét egyik átírás-változat esetében sem módosították, igaz a Tanácsköztársaság idején – állami jelképre vonatkozó módosító rendelet híján – továbbra is a népköztársasági kiscímer volt érvényben a vörös csillag használatával párhuzamosan. A felülragasztott 1905 M úti okmányok megszemélyesítésére még 1921. augusztusából is ismert magyarországi példa, holott ekkor már kitöltésre kerültek az új magyar, 1920 M útlevelek is. Azonban az előírás szerint az új típusú okmányokat továbbra is a régi készletek kifogyása után lehetett kiállítani.²⁹⁰

A trianoni békediktátum rendelkezéseit, szigorát sokféleképpen élték meg a magyarok, így az útlevélkiállítás egyes szakaszait végrehajtó személyek is el-

térő módon dolgozták fel a magyarság e sorsfordító eseményét. Vidéken 1921 elejéig az útlevélben a képmás elhelyezését és ennek záradékolását (ritkán a lapok fűzésének biztosítását is) a törvényhatóság, esetenként a rendőrség helyi szerve végezte, miközben az okmány többi részét a Belügyminisztérium kijelölt hivatalnokai személyesítették meg.²⁹¹ Ezen fényképrögzítési és -hitelesítési folyamat során, 1921 januárjában a cinkotai „Magyar Királyi Államrendőrkapitányság” rákoscsabai kirendeltségének egyik tisztviselője engedély nélkül, irreverenda feliratokat bélyegzett a kezén átmenő útlevelek néhány lapjára.²⁹² Az ilyen tartalmú útlevelekbe a csehszlovák konzulátus vízumot nem adott, az esetleg figyelmetlenségből bejegyzett láttamozásait pedig érvénytelenítette. Miután a belügyminiszter – egy panaszos révén – tudomást szerzett az esetről, január 26-án utasította Pest-Pilis-Solt-Kiskun vármegye alispánját, hogy derítse fel, melyik hatóság vezette be a nem engedélyezett lenyomatokat, és egyúttal azok használatát megtiltotta.²⁹³ Az útlevél-kiállítás szabályainak ilyen módon történő megsértése egyediként ismert.

Az I. világháborút követő új magyar útlevelek

Új magyar útlevél legyártására az önálló Magyarország létrejöttét követően csak idővel valósulhatott meg. Bár az államformák gyakori változása illetve a köztársasági címer bevezetése megkívánta volna új úti okmány legyártását, azonban az ehhez szükséges anyagi háttér hiányzott.

Az első, új útlevél bevezetését a tanácskormány ellenkormány, a szegedi Magyar Nemzeti Kormány rendelte el, annak ellenére, hogy e kormány törvényessége megkérdőjelezhető és nemzetközi elfogadottsága sem igen volt. A lehetőségek miatt ezek gyártására Szegeden a Várnay Lipót Nyomda és Könyvkereskedés üzemében került sor, 1919-ben. Az okmány szerkezete, és rovatelrendezése az 1905 M útlevéllel azonos volt, azonban a felhasznált papír anyaga és vízjele, valamint a nyomtatás minősége elmaradt attól. A magyar **1919 M útlevélfüzet** borítója zöld kartonból készült, a fehér oldalak vízjele nem mind-egyik lapon látható: véletlenszerűen elhelyezkedő lánc-szakasz. A zöld színű, magasnyomással készített egyszerű alnyomata elnagyolt: négy részre osztott sávozás egyszerű kereten és sarokdíszítésekben belül, amelyek a középpont felől harántoltak, a lapok vas tűzőkapoccsal lettek rögzítve. Az útlevél terjedelme 12 oldal; az 1. oldalon „MAGYAR NEMZETI KORMÁNY nevében” felirat olvasható magyarul és franciául, a 7. oldalon a fénykép helyét jelölő keretvonal került kialakításra, amelyen belül az arckép követelményeit felsoroló szöveg olvasható, a nyomdai jelzet ezen oldal alján található. (Az útlevél külföldre utazás során történt felhasználásáról ez idő szerint nincs ismeretünk; azonban az 1920-as évek folyamán „Személyazonossági igazolvány” szöveggel, írógép által felülírt és nem kívánt szövegrészleteiben kitakart változatát Szovjet-Oroszországból hazatért magyar hadifoglyok részére kiállították, és azokkal utaztak is haza a jogosult személyek.)²⁹⁴

A budapesti magyar kormány az 1905 M felülragasztott útleveľfüzetek egyre erőteljesebb fogyása okán új úti okmány legyártását rendelte el; ezen útleveľ már az új igényekhez igazodott. A trianoni békediktátum 1920 májusára körvonalozódó szigora – mind a kártérítés, mind a területveszteség miatt – a magyar államot további gazdasági nehézségek elé állították, ennek ellenére 1920-ban bevezetésre került az új magyar útleveľ. A magyar **1920 M útleveľ** borítója már az állami címet és az okmány meghatározását is tartalmazta, bár alnyomata még az 1896. évi magyar közép címet ábrázolta, a címloldal fekete előre nyomtatott szövege felett a koszorúval övezett kiscímet helyezték el. Terjedelme 16 oldal lett, a rovatokat némileg átrendezték (a területi érvényesség és utazási cél a 2. oldal rovatai alá kerültek áthelyezésre), a negyedik–ötödik oldal az úti társak táblázatának volt kialakítva, az ötödik a keltezés és illetékbellyeg képével egészült ki; a hatodik oldalon a fénykép helyét jelölő keretvonalat, illetve a hatósági záradékot előre nyomtatták.

Az 1920-as év nemzetközi téren is változást hozott az útleveľ- történetben. Azév őszén, Párizsban a Népszövetség szervezésével útleveľ-konferenciát tartottak, amelyen meghatározták azon egységes útleveľ-szabványt, amely majd számos ország számára alapul szolgált évtizedeken át. Magyarország 1922 őszén vezette be azon okmányt, amely igazodott e nemzetközi szabványhoz (magyar 1922 M útleveľ).

A magyar 1937 M útlevel és nemzetközi összehasonlítása

Az első nemzetközi útlevelszabvány, és a magyar útlevelek története az 1920-as évektől

Mivel a háború alatt bevezetett általános útlevelkényszer állandósult minden ország esetében, ezért az újonnan létrejött Népszövetség az 1920-as évek során több nemzetközi értekezletet is tartott útlevelek tárgyában, amelyek egyik célja az úti okmányok tartalmának, elrendezésének egységesítése volt. Az elsőt már 1920. október 15-e és 21-e között megrendezték, a Népszövetség szervezésével Párizsban „Útlevelek, Vámeljárások és Átutazójegyek Konferenciája” címmel, amelyet 1926. május 12. és 18. között Genfben újabb szakmai konferencia követett hasonló céllal. A közép-európai államok részvételével útlevelek és vízumok ügyének egységesítése témakörében, Graz-ban megtartott tanácskozást 1922. január 27-én megállapodás zárta²⁹⁵. Az 1929-es genfi értekezlet záró dokumentuma az átutazó kivándorlók úti igazolványát szabályozta. Már az első konferencián meghatározásra került az egységes (úgynevezett „nemzetközi” vagy „szabványos”) útlevel mintája. Borítója kartonpapír, az első oldala a címen túl a nevek és az állampolgárság jelölésére szolgált, második a személyleírások és gyermekek bejegyzésének volt kialakítva, a harmadik oldal az okmány birtokosának és feleségének fényképét, aláírását tartalmazta, míg a negyedik oldal a területi és időbeni érvényesség felvezetésére volt hivatott; mérete 155×105 cm-ben, terjedelme 32 oldalban lett meghatározva.²⁹⁶ A rovatcímeknek és azok kitöltésének kényelvűnek kellett lennie, amelyek közül az egyik esetében a francia példaként szerepelt a kiállító ország hivatalos nyelve mellett. A betelt útlevelek helyett új kiállítása került meghatározásra, azaz a pótlapok alkalmazását nem támogatták.

A Népszövetség 1920-as szakértekezletén meghatározott egységes útlevelet a Magyar Királyi Belügyminisztérium 1922 őszén – Magyarországnak a Népszövetséghez történő csatlakozásához is időzítve – vezette be (1922 M),²⁹⁷ amely – a borító puhább kivitelét és az 5–5 milliméterrel megnövelt nagyságát nem számítva – maradéktalanul megfelelt az előírásoknak.²⁹⁸ Azonban az egységes külalapot több ország is csak a későbbi években kezdte meg alkalmazni: utolsók között a Népszövetség alapító tagja, Franciaország amely csak 1928-ban kezdte meg a füzet formátumú útlevelek kiállítását, azonban ez még eltért a párizsi konferencián ajánlott szerkezettől²⁹⁹ (azt majd csak az 1931-től kibocsátott sorozatoknál alkalmazták), addig összehajtott lap formátumot alkalmaztak.

A magyar **1922 M útlevel** számos módosításon esett át 1936-ig. Ezek egy része a bélyegilleték címlete vagy képe miatt történt, de néhány esetben az okmánybiztonság fokozása indokolta a változtatást, és ezen okok eredményeztek lényegi eltéréseket. A korábbi vízjelet 1927 végén módosították: a hullámvonalak által elválasztott sorokban már az állam megnevezése volt olvasható.³⁰⁰ A lapoldalak sorszámozása lyukasztással 1928-ban kezdődött meg (az okmánygyári számának betűjel nélküli számsorával),³⁰¹ kezdetben nagyobb, majd ha-

marosan kisebb méretű kialakítással. A lapok fűzését 1929-től módosították, az addigi zsinégfűzés helyett immár fémkapcsolást alkalmaztak, mégpedig a közepső esetében középről kifelé lett tűzve, oly módon, hogy majdan a borító rejtse a kapocs záródását, az alsó és felső kapocs a borítót is rögzítve, annak külső része felől középen záródik. Ugyanekkortól a borító keményebb kartonból készült, amelyet ragasztva, vászonnal vontak be.³⁰² A magyar 1922 M útlevél és későbbi módosított változatai kezdetben a kor jó minőségű útlevelei közé tartozott, számos ország még majd' két évtizeddel később sem vezetett be korszerűbbet.

Magyarországon, az 1920-as és 1930-as évek során magyar állampolgár részére kétféle útlevelet állítottak ki az általános távolsági utazáshoz: útlevelet és diplomata útlevelet. Az útlevél kiváltásának alap illetéke helyett, ha a kérelmező „a szokásos napszámot meg nem haladó keresetből él”,³⁰³ vagy ha közszolgálatban lévő alkalmazott vagy nyugdíjas, és ezek ellátást élvező hozzátartozója”,³⁰⁴ akkor a díjak egészének jelentősen mérsékelt összegét kellett csak megfizetnie (amely 1934-től 20 helyett 4 pengő, majd 1937-től 15 helyett 3,50 pengő volt).³⁰⁵ Az állami szolgálati feladattal külföldre utazók 1940 végéig (magán)útlevelet kaptak, az utazási cél rovatban azonban jelölésre kerül(het)et, hogy az: „hivatalos – officiel”; a magyar tengerészek szolgálati könyveit sok ország elfogadta (útlevélpótló) úti okmányként. A diplomata útlevelet a Magyar Királyi Külügyminisztérium állította ki,³⁰⁶ és csak a tényleges diplomáciai feladatokat ellátó személyek és közvetlen családtagjaik részére, jogosult volt még ezen úti okmányra a kormányzó felesége – az államfő útlevél nélkül, diplomáciai bejelentés alapján lépte át az államhatárokat – és a HABSBURG-LOTHARINGIAI-ház magyar állampolgárságú tagja is.³⁰⁷ A kormány tagjai és az Országgyűlés két házának elnökei csak hivatalos útjaikon használhatták a diplomata útlevelet, a képviselő- és felsőház más tagjai ezen okmányra nem voltak jogosultak, sőt a (magán)útlevél csökkentett illetékének igénybevételére is csak az általános feltételek fennállása esetén voltak jogosultak.³⁰⁸ (Az említett útleveleken kívül a távolsági utazásban részt vevők meghatározott köre útlevél nélkül első alkalommal 1925-ben, csoportos úti okmánnyal utazhattak ki Magyarországról, majd ezt tágabb körnek 1936 nyarától engedélyezték.³⁰⁹ A 15 éven aluliak 1930 végétől Ausztria és Németország felé úgynevezett igazoló jeggyel is utazhattak.³¹⁰ A tengeri hajón szolgálatot teljesítők 1932-től tengerész szolgálati könyvvel is átlépheték a magyar államhatárt.³¹¹)

Útlevél-hamisítási módok az 1920-as, 1930-as években

A hamis közokirat készítőjét vagy valódinak tartalmát meghamisító személy cselekményét az – 1930-as években is hatályos – 1878. évi büntető törvénykönyv „büntettként” minősítette és öt évig terjedő börtönnel sújtották.³¹² Azonban eredeti útlevélnek meghamisítását, illetve ennek felhasználását a szabálysértések közé sorolták, s egy hónapig terjedhető elzárással és 200 koronáig terjedhető pénzbüntetéssel sújtották;³¹³ változást majd csak az 1903. évi útlevél-

ügyről szóló törvény 1940-es módosítása hozott, amikortól már vétségnek minősült és egy évig terjedhető fogházzal büntették a hamisított úti okmányok felhasználóit.³¹⁴

A bejegyzések, láttamozások, bélyegzőlenyomatok esetében a törlés, törlés-átírás, átírás, hozzáírás, és az utánzás továbbra is egyaránt előfordult, amely célja általában belépési vagy tartózkodási jogosultság megszerzése volt (érvényességi vagy tartózkodási időnek, beutazások számának, jogosultak neveinek módosításával). Az 1920-as, 1930-as években elkövetett fényképcsere hamisítást úgy valószínűsítették meg, hogy az arcképet vagy a lyukszeggel együtt eltávolították és az új képpel újat helyeztek el, vagy a gyűrűkapcsot körbevágták és az új fényképen lyukat alakítottak ki, amelyet ráigazgattak a lyukszeg peremére / pereme alá. Az okmányok egészének vagy egyes lapjának utánzása ezen évtizedekben jelentős nyomdatechnikai gyakorlati tudást és sok ráfordítást igényelt, az eszközök / berendezések értéke és méretei miatt nyomdai háttérrel követelt; ezért ezt a megoldást csak nagyobb mennyiség előállításánál alkalmazhatták. A bankjegyek esetében tapasztalható volt, hogy a hamisítás során alkalmazott módszerek még az 1920-as évek második felében is kihívást támasztottak az általi megrendelőknél és nyomdákban.³¹⁵ Ebből adódik, hogy az útlevél lapjainak utánzása a XX. század elején síknyomtatással megoldható volt, de a hamisítóknak csak nagy mennyiségben lehetett kifizetődő.

A magyar 1937 M útlevél bevezetésének történelmi előzményei, okai

I. Sándor jugoszláv király 1934. október 9-én hadihajó fedélzetén kéthetes hivatalos látogatásra érkezett Franciaországba. Marseille-ben, a délutáni partraszállást követően, Louis BARTHOU francia külügyminiszterrel gépkocsiba ülve megkezdték hivatalos programjukat. Azonban a francia kikötőváros fellobogózott utcáin, népes tömeg sorfalai között haladva, egy férfi lépett a járművékhöz és maroklöfegyverrel elsütve halálosan megsebezte az államfőt és a francia külügyminisztert, majd a tömeg irányába is leadott lövéseket. A gyilkos a merényletet követően szerzett sérüléseibe halt meg. A királygyilkosság kapcsán azonnal több nyomozás is indult Európa számos országában, így Német- és Olaszországban, s Csehszlovákiában is, mivel az egyik elkövető csehszlovák útlevelet használt, mint kiderült hamisítottat. A francia hatóságok hamar megállapították, hogy a merénylet maga bulgáriai macedón származású, szélsőséges forradalmár volt, s bűntársak segítettek cselekményét.

A királygyilkosság kapcsán Európa több országnak sajtója számos alkalommal is magyarországi szálakat tárt a nyilvánosság elé – a merényletben részt vevőket Jankapusztán³¹⁶ képezték ki –, amelyhez hasonló következtetéseket vontak le a nyomozásban érintett egyes államok kormányhivatalai is.³¹⁷ Az elkövetők részben nem-magyar állampolgárnak, de budapesti lakosnak vallották magukat, illetve két, az ügy kapcsán vádolt személy vallomásaiban azt közölte, hogy magyar útlevelet használt fel. A magyar rendőrségi nyomozás eredménye ezeket hivatalosan cáfolta és feltételezte, hogy ha magyar útlevél birtokában is

voltak, akkor az hamis / hamisított lehetett. A magyar kormány nem tagadta, hogy Magyarországon élő délszláv emigránsok közül lehetnek páran, akik részt vettek a merényletben, azonban erről tudomásuk nem volt, s magyar hatóság vagy magyar állampolgár nem érintett e bűncselekményben.³¹⁸

A magyar útlevel minősége és hamisíthatósága nemzetközi előtérbe került – bár az akkoriban kiállításra kerülő „1922/1929–28 soros” altípus-változatú magyar úti okmány minőségét tekintve sok országotól nem volt elmaradva –, ezért a magyar kormány annak felülvizsgálatát és fejlesztését kezdte meg, annak ellenére, hogy Európa több állama sem vezetett be később előnyösebb kivitelű okmányt.

Az útlevel igénylésének és kiadásának folyamatát – szintén nemzetközi észrevétel miatt – szigorította a belügyminiszter 1935 legelején kiadott rendelete.³¹⁹ Az útleveligénylő lap kiállításakor a kérelmezőnek személyesen kellett megjelenni – ami alól csak „komoly oknál fogva” adhattak felmentést –, és személyesen kellett a csatolt két fényképet aláírni; igazolnia kellett továbbá a hatóság illetékességi területén fél évnél hosszabb idejű tartózkodását és okmányokkal kellett bizonyítani állampolgárságát³²⁰ és személyi adatainak valóságát is. A miniszter továbbá megtiltotta, hogy útlevelet egy évnél hosszabb időre kiállítsanak vagy meghosszabbítsanak, mivel „lehetőleg rövid időn belül a jelenleg forgalomban levő útlevelnyomtatványok helyett, melyek a szerzett tapasztalatok szerint könnyen hamisíthatók, új mintájú, a hamisítást a lehetőségig kizáró útlevelnyomtatványok bevezetését” szándékozott elrendelni.³²¹ Az új magyar útlevel bevezetését később kihirdető rendelet indoklásában is az „egyre gyakorban előforduló útlevel-hamisítások” kerültek megemlítésre.³²²

A Magyar Királyi Belügyminisztérium felügyelete alatt már 1934 utolsó heteiben megkezdődött a leendő új magyar útlevel tervezése, amely során vizsgálhatták a korszak úti okmányait és ezek alapján számos egyedi, újszerű vagy új megoldás felhasználása mellett döntöttek. Ezek közül is kiemelkedhetett az akkor már közel két év óta kiállított, csak a román útlevelnél alkalmazott, első belső előzékre négy, félig rejtett gyűrűkapoccsal rögzített fénykép megoldása, amely alapul szolgálhatott egy továbbfejlesztett, előnyösebb magyarországi változathoz. A tervezés és kísérletezés elhúzódott, így az „1922/1929–38 soros” altípusú magyar útlevelből még 1936-ban is kellett készletet gyártani. Eközben, 1936 augusztusában a Magyar Királyi Belügyminisztérium „bizalmas értesülés” útján tudomást szerzett arról, hogy a prágai állami nyomda a magyar útlevelek utánzására tett előkészületeket. A hamisítványokkal a csehszlovák kormány a hírszerző ügynökeit kívánta ellátni. Ezért a magyar belügyminiszter valamennyi határforgalom-ellenőrző rendőrhatalóságot utasított az útlevelek fokozottabb vizsgálatára, s a „nem egyéni érdekből elkövetet egyéni hamisítás” felfedése esetén a Belügyminisztérium illetékes osztályát azonnal értesíteni kellett.³²³

A magyar 1937 M útlevel leírása és összehasonlítása

A magyar 1937 M útlevelet, majd a szolgálati útlevelet – a belügyminiszter aláírásával meghatározott leírás alapján a pénzügyminiszter megrendelésére³²⁴ – a Magyar Királyi Állami Nyomda gyártotta, akárcsak a korábbi alaptípusokat is. A széles, több részbe hajtott ívből álló magyar diplomata útleveleket ellenben – a különleges hordozóanyaga miatt is – a Rigler József Ede Papírneműgyár R.T., majd az 1930-as évek legvégétől vitéz SZÉNÁSY Béla budapesti üzem készítette.³²⁵

A magyar 1937 M útlevelek több változatban kerültek legyártásra, amelyek okainak bemutatásához fontos megismerni ezen okmány gyártásának folyamatát is.³²⁶ Az okmánypapírt ívekben nyomtatták alnyomattal és a nyomtatott szövegekkel, majd a hajtogatott ívet varrták, ezt követően méretre vágták, végül sorszámmal lyukasztották. Az így létrejött füzet (könyvtest) első és utolsó lapjának külső részét hozzáragasztották a külön legyártott, vászonnal bevont borítófédélhez (kötéstáblához), azaz „kötötték”. A magyar 1937 M útlevelek részletenkénti nemzetközi összehasonlítása során az azonos időszakban (1936 és 1939 között), az akkori 73 független állam közül hat kontinens 29 országának honi útlevelhatóságai által kiállított útleveleit vettem figyelembe.³²⁷

A magyar 1937 M útlevelből 1936-ban gyártottak először, majd az azt követő három évben újabb készleteket állítottak elő. Az első sorozatból készítettek mintaokmányokat is – a magyar útlevel-kiállító hatóságok, a magyar társzervek és a külföldi hatóságok tájékoztatása céljára –, amelyek a „000000” gyári sorszámot viselték és az oldalakat ferdén, nagy méretű betűkkel kialakított „MINTA” szóval felülbélyegezték.³²⁸ Az útlevelből a Magyar Királyi Állami Nyomda 1936 és 1938 vége között összesen kb. 365.000 darabot gyártott le. (**X. sz. melléklet**) Több szempontból kiemelkednek az 1939-es nyomdai jelzettel legyártásra került okmányok, amelyből igen jelentős mennyiség (kb. 200.000 darab) készült, s ezen jelzettel előfordult visszaszámozott – azaz forgalomba nem került korábbi sorszámokkal újragyártott – útlevel is. Azonban az egyötöd-milliós példányszámnak a nyomtatás évében csak kisebb részét látták el borítóval, a fennmaradó összevarrt, sorszámozott füzet-készletet ezt követően raktározták, és az útlevelkészlet kifogyása előtt kötöttek be újabb, jelentősebb mennyiséget, amelyek részben az eltérő borítónyomatok alapján ismerhetők fel. (A füzetek II. világháború alatti elhúzódo tárolása elsősorban a lecsökkent igény miatt történt, aminek az oka a külföldre utazás lehetőségének jelentős csökkenése volt [eredetileg kb. 2,5 évre tervezhették az 1939-es jelzetű készletet]. A borítót azért nem ragaszthatták a füzethez, mert a szegecs készítéséhez szükséges fém rudacsákák nem tették lehetővé a kész útlevel teljes összecusvását, így nagyobb mennyiség hosszú távú tárolását sem.)

A **lapok alapanyaga** törtfehér árnyalatú „a szokásosnál kisebb mértékben enyvezett, vegyszerekkel preparált” okmánypapír volt.³²⁹ A papír gyártása során ismétlődő, vonalas kivitelezésű, negatív vízjellet alakítottak ki, amely egyszeres hullámvonalak által elválasztott sorokban, soronként eltolva olvasható

34×310 mm méretű „MAGYAR KIRÁLYSÁG” feliratot keretes betűkkel ábrázolt, s a kivágott lapokon véletlenszerűen helyezkedett el. **(II. sz. melléklet, U13. vízjel.)** Ezen típust 1927 vége óta alkalmazták az útlevélgyártás során.³³⁰

Az okmánypapír – dr. PUSZTASZERI Ferenc írás- és papírszakértő által megalakított – egyedi vegyi összetétele lehetővé tette,³³¹ hogy a vegyi törlések hatására a papír esetenként elszíneződjön,³³² továbbá a kitöltéshez rendszeresített vegytintától eltérőek alkalmazása során, több fajta esetében ez láthatóvá váljék (kissé szétfolyjon, „vérezzen”, vagy a lapon átüssön).³³³

A vízjel gyakori védelmi elem volt a vizsgált államok úti okmányai esetében, azonban ritkának számított annak gazdag képi megjelenése vagy kéttónusú kivitelezése, de nem volt példa nélküli a vízjel nélküli papír felhasználása sem. A vízjelek szempontjából a lengyel útlevelek okmánypapírja emelkedik ki, amely szöveget és többtónusú kivitelezéssel az állami címert tartalmazta, s mindezt a lapoldalon pozicionáltan (meghatározott elhelyezkedéssel) helyezték el; az olasz úti okmányok vízjele abban volt egyedi, hogy a lapok oldalszámait a megfelelő oldalról nézve olvasható volt a – szépen kidolgozott vonalas, szöveget, keretvonalakat és az állami címert ábrázoló – pozicionált vízjel részeként.

Az oldalak nyomtatásaihoz – mind az alnyomathoz, mind az előre nyomtatott szöveghez és a bélyegképhez is – magasnyomtatás eljárást alkalmaztak. A színek alapján két szín nyomtatással készültek a magyar útlevelek, az alnyomat zöld mintázatára fekete színű nyomtatott szöveget valamint sötétzöld illetve kék színű bélyegképet vittek fel.

A kifutó (azaz a vágandó éleken túl is kialakított) alnyomatot oldalpárok meghatározott rendben ismétlődő nyomtatásával alakították ki.³³⁴ A lapok alnyomata – amelynek színe a különböző nyomdai jelzetűek csoportján belül is kissé eltér: halványzöld, zöldessárga, zöld vagy olajzöld – pozicionáltan (illesztetten) került kialakításra: középen 24 ágú, vonalkák alkotta csillagra „helyezett” 24 sugarú napkorongmintával övezve – amely külső és belső körvonala csak $\frac{3}{4}$ -ed körív hosszú – a csertölgly és olajágak övezte magyar kiscímer volt látható. Az oldal többi részét kitöltő alnyomat – egymás mellett, és fél mintával eltolva egymás alatt – ismétlődő magyaros díszítményben elhelyezett, kissé díszes, dőlt betűs „MAGYARORSZÁG” felirat volt; ezen látszólag azonos minták soronként megegyezően kerültek kialakításra és minden sor az következő utáni sor mintájával mutat teljes azonosságot, az egymást követő sorok mintái között kisebb, de nyilvánvaló eltérések találhatók (elsősorban díszítmény-részletek méretbeli eltérései, összefüggések alapján).³³⁵ **(XI. sz. melléklet)** Az alnyomat díszítménye stílusjegyeiben azonos volt – az Állami Nyomdának grafikusművészként dolgozó – LÉGRÁDY Sándor által tervezett, 1934-ben bevezetett pengős illetékbélyegeket és más bélyegtervek mintázat-részletével.³³⁶ A zöld színű festék egyedi összetételű volt, amely a különböző vegyi anyagok jelenléte esetén elszíneződést mutathatott (úgynevezett reagens festék).³³⁷

A magyar 1937 M útlevél tartalmának felépítését módosították az 1920-as párizsi konferencián rögzítettekhez képest. Terjedelme 44 oldal lett, a szabvány

3. oldalának egész tartalmát – fénykép és aláírás – az első belső előzéken helyezték át, a területi és időbeni érvényességek rovatait így a 3. oldalon alakították ki (az „egységes” okmány ezt a negyedik oldalon tartalmazta). Ennek megfelelően a magyar 1937 M útlevél oldalai a következő tartalommal bírtak. Az első belső előzéken helyezték el az útlevélre jogosult(ak) arcképé(i)t és aláírásá(i)t, valamint a kiállító hatóság képviselőjének aláírását és nedves-bélyegzőlenyomatát. Az első oldalon az állami címer mellett az okmány terjedelmét, illetékkategóriáját és az illetékbélyeg képét tüntették fel, mindezek alatt az okmány és az állam megnevezése olvasható, amelyet egymás alatt az útlevél (iktató)számának, a tulajdonos és a vele utazó feleség nevének, valamint gyermekei számának rovatai követnek, mindezt az állampolgárság feltüntetésé zárja. A második oldalon a személyleírás alábbi rovatai kerültek kialakításra (függőlegesen osztottan a tulajdonos és feleség részére is kitölthető módon): foglalkozás, születési hely és idő, lakhely, családi állapot, vallás, termet, arc (alakja), szem (színe), haj (színe), különös ismertető jel, mindezeket a három gyermek bejegyzésére szolgáló rész követi, ahol kitöltendő volt a kiskorúak neve, kora és neme. A negyedik oldalon került kitöltésre a területi érvényesség, az utazás célja, az útlevél lejártá, a kiállító hatóság megnevezése és a kiállítás kelte. A negyedik oldal a magyar hatóságok útlevél kiállításához, -érvényességhez kapcsolódó hivatalos bejegyzései vagy az azokra hivatkozások részére volt fenntartva. Az ötödik, hatodik és hetedik oldalon 2–2 meghosszabbítás-rovat volt kialakítva, külön felülettel a beragasztandó illetékbélyegeknél. Az előre nyomtatott szövegek eddig az oldalig magyar és francia kétnyelvűek voltak. A nyolcadik oldaltól a negyvenharmadikig a hatósági bejegyzések, a vízumok és az átléptető-bélyegzők elhelyezésére szolgált, ezen oldalak előre nyomtatva csak a gondolatjelek közé zárt oldalszámot tartalmazták a felső negyedben, középre igazítva. A negyvennegyedik oldal a külföldre utazók részére figyelmeztetést, a nyomdai jelzetet és az okmány gyári sorszámát tartalmazta. A hátsó belső előzék előre nyomtatott szöveg nélkül került kialakításra. **(L/F sz. melléklet)**

A sötétszürke / fekete színű előre nyomtatott szövegek azonos betűtípussal kerültek kialakításra, amely alól kizárólag az állampolgárságot jelölő: „magyar” illetve „hongroise” szavak és a meghosszabbítás rovatok „P. H.” rövidítéseinek eltérő karakterei kivételek. Az előre nyomtatott szövegek szedései kisebb mértékekben némileg eltértek, például: a kettőspont írásjelek egyes jelzetek esetében szóközzel, mások esetében szóköz nélkül kerültek kialakításra, a 2. oldal gyermekrovatának „Âge:” ékezetének mérete és elhelyezése, vagy a kapcsos zárójelek eltérő kialakítású változatai.³³⁸ A szövegnyomatok védelmi jellegzetessége a kapcsos zárójelek (összefoglaló jelek), amelyek közül az 1. oldal második, középső és a 2. oldal első jele – a többivel ellentétben – bal oldalra mutatnak. Az első oldal felső negyedében illetékkategóriát jelölő római szám is feltüntetésre került az előre nyomtatott fekete szöveg részeként, azonban ismert több példány is, ahol az „I.” számjegy elé utólag egy „I” számot nyomtattak, hogy az megfelelően a nyomtatandó 5 pengős bélyegképnek. Szintén az első ol-

dal esetében, a 965/1937. nyomdai jelzetű okmányánál ismert, ahol a szabvány-nak megfelelően írásjel (pont) az állammegnevezés francia nyelvű változatát követi illetve valamivel gyakoribb e változatnál, hogy az említett szót nem zárja írásjel. A 44. oldal alján elhelyezett nyomdai jelzet számjegyeinek esetében kétfajta betűtípus alkalmaztak: a 4039/1936. teljes illetve a 965/1937. jelzetek alsóbb gyári számú útleveľfűzeteinek számjegyei eltértek a 965/1937. jelzetek felsőbb sorszámúitól és a későbbi nyomdai jelzetekétől. Szintén a 44. oldalon, az előre nyomtatott figyelmeztetés szövege kissé eltérő szótávokkal, de azonos tördelessel és sorszélességgel került kialakításra. A kezdeti változat módosulatai, a különböző sorozatok nyomdahibái kissé alább kerülnek ismertetésre.

Az útlevelek 50 fillér és 5 pengő címletű előre nyomtatott illetékbélyeg-képet tartalmaztak a 4792/1938. jelzetet kivéve, amely csak 5 pengős változatban készült. A nyomtatás utolsó szakaszában kialakított, sötétzöld 50 filléres és kék 5 pengős bélyegkép igen jól kidolgozott és részletekben gazdag, megegyezik az azonos címletű, 1934. november 1-én bevezetett általános illetékbélyegekével; a filléres címletet EGRY Zoltán, a pengőt LÉGRÁDY Sándor tervezte.³³⁹ Az útleveľ igénylésének, ügyintézésének illetéktétele, és így a bélyegilleték is 1943. július 1-től megváltozott (50 fillérről 1 pengőre, illetve 5 pengőről 10 pengőre).³⁴⁰ Azonban új okmányokat új címletű bélyegképpel – a meglévő nagy mennyiségű, félkész készlet miatt – nem gyártottak le. A kiállító hatóságok továbbra is a meglévő útleveľkészletet használták fel ezt követően, de azokat kiegészítették 50 fillér illetve 5 pengő névértékű illetékbélyeg beragasztásával és lebélyegzésével. A (bélyeg)illetékmentes útlevelek kiállítása igényének megfelelően készültek bélyegkép nélküli okmányok is: a 4039/1936., 965/1937. és az 1683/1939. jelzetekben, azonban a legelső jelzetet kivéve mindegyiken szerepelt az „I.” díj kategória jelölése.

Az alynomat általános védelmi elem volt a vizsgált államok okmányai esetében, azonban ritkának számított a gazdag képi megjelenés. E szempontot vizsgálva a danzigi, a holland, a litván, a német (1937-ig, majd 1942-től) és a svájci útlevelek emelkednek ki igen gazdag részletekkel, a legkevésbé előnyös alynomatot az argentin, a francia, a kínai és a svéd okmányok tartalmazták, míg a dán, a lengyel és a thai úti okmány alynomat nélkül lett kivitelezve. Az alapnyomat és az előre nyomtatott szöveg általánosan két különböző szín nyomtatásával lettek kialakítva, ez alól az osztrák és az iráni útleveľ kivétel, ahol három színt alkalmaztak egymásra rétegezve (az alynomat két színrétegből állt, amelyre az előre nyomtatott szöveget vitték fel harmadik színnel,³⁴¹ ez a német útleveleknél majd 1942-ben jelenik meg). Az írisz (fokozatmentes színátmenetes) nyomtatást a vizsgált időszakban kizárólag az európai brit útlevelek első belső előzőkének díszítményéhez alkalmazták (ezt is csak az 1939-ben bevezetett sorozatnál).

Az útlevelek adatot hordozó oldalainak elhelyezkedését és elrendezését figyelembe véve az országok többségének az okmányai – a vizsgált időszakban – az 1920-as útleveľszabvánnyal azonosak voltak; azonban számos ország rész-

ben vagy egészében eltért ettől;³⁴² néhány állam az úti okmányait csak a saját nyelvén alakította és töltötte ki.³⁴³

Az alaptípustól – 4039/1936. nyomdai jelzetű útlevelektől („1937/1936” altípusú magyar útlevél) – eltérően, a 4504/1938. jelzetű okmányok magasabb gyári számú példányaitól kezdődően³⁴⁴ az előre nyomtatott szövegezésen részben módosítottak, amelyet tovább alkalmaztak az 1683/1939. jelzetűeknél is („1937/1938” altípus); legkorábbi ismert megszemélyesítése 1939 májusa. Az 1. oldalon az „útlevél” szavak nagyobb betűtávval lettek szedve, így az alatta lévő állammegnevezésekkel úgynevezett sorkizárt – azonos sorszélességű – lett; alább, az útlevélszám rovat francia szövegének „N^o” rövidítésének „o” betűje lejjebb, a vízszintes középtengelyére került. A 2. oldalon korábban elhelyezett hatodik – a vallás feltüntetésére szolgáló – rovatot elhagyták, bár a korábbi altípus későbbi megszemélyesítése során továbbra is kötelező volt azok kitöltése; ugyanezen oldalon a lakhely rovatcím az altípus jelentős hányadánál egy betűvel hosszabb, „Lakhelye” lett (ez már nem sajátja az 1939-es jelzetű okmányoknak). A 3. oldalon az utazás céljának rovatát már nem alakították ki, helyébe a területi érvényesség rovatát három sorral, kilenc sorra bővítették ki. A 44. oldalon kialakított figyelmeztetés a korábbi jelzetűeknél 10 bekezdés összesen 36 sorában került megszövegezésre, a módosítás alapján ez 9 bekezdésben 33 sorra csökkent (a korábbi háromsoros 8. bekezdés teljes tartalmában elhagyásra került), valamint itt az oldalszám alatt kevesebb sortáv lett hagyva. A csökkentett tartalmú, 4504/1938. nyomdai jelzetű („1937/1938” altípusú) útlevélből készült perforált „000000” gyári számú (de felülnyomás nélküli) mintapéldány, amely a Magyar Királyi Belügyminisztérium részére felterjesztésre került, hogy az 1939-ben gyártandó útlevélfüzeteket e szerint véleményezze, módosítsa az arra illetékes személy.³⁴⁵ A meghatározott módosításokkal jóváhagyott úti okmány 1939. április 21-ei keltezésű, ezen az első belső előzéken az addig sorkizártan tördelt „délivré le passe- port” szövegrészlet elválasztás nélkül rendeli (így az 1939-es nyomdai jelzetű útleveleken a „le passeport” szavak teljes egészében az utolsó sorba kerültek), illetve a második oldal „Lakhelye” rovatcím utolsó betűjének törlését írta elő (ld. nyomdahibák alább).³⁴⁶ Az 1939-es nyomdai jelzetű útlevél csekély mértékű módosítása tartalmi változást nem jelent, ezért önálló altípust nem képvisel, mindössze tördelési alcsoportot, így jelölése: „1937/1938 (1939)”.

A magyar 1937 M útlevelek között ismert négy változat is, amelyeknek feketé, előre nyomtatott szövege szedési hibával, azaz nyomdahibával került forgalomba:

a) A 4504/1938. nyomdai jelzetű esetében, ritka előfordulással ismert, hogy a 7. oldalon található 5. meghosszabbítási rovat lejárat dátumát jelölő sor és a keltezés között háromsornyi többlettávolsággal lett kialakítva. **(XII. sz. melléklet)**

b) Szintén a 4504/1938. nyomdai jelzetű, de az 1938-as rövidített szövegtartalmú esetében, ritka előfordulással ismert, hogy a 2. oldalon található „Lak-

hely” rovat magyar címe birtokos jelzővel olvasható, azaz „Lakhelye”. E nyomdai hiba előfordulása ritka, de e változathól mintaokmány is készült.³⁴⁷

c) A 4792/1938. nyomdai jelzetű esetében, igen ritka előfordulással ismert, hogy a 44. oldalon elhelyezett figyelmeztetés nyolcadik bekezdés kezdő sorában a negyedik szó „még” helyett „m g” módon, azaz „é” betű hiányával, az azt helyettesítő távközzel lett szedve.³⁴⁸ (XIII. sz. melléklet)

d) A 1683/1939. nyomdai jelzetű esetében, ritkább előfordulással ismert, hogy az első belső előzéken – az akkor már szabvány szerint – elváltatás nélküli francia „passeport” szó helyett a korábbiakkal azonos változatban: „passeport” módon olvasható.

Kötészet során alkalmazott eljárások. A lapok fűzését az előzéseknek borító felőli felületén vászonnal megerősített közepénél – a 22–23. oldal felezésére nyomtatott két kis korong közé kialakított folytonos vonal segítségével – gerincvarrással alakították ki, esetenként eltérő öltéstávolsággal vékony, fehér varrószállal (ezen varrási mód ezzel az útlevéllal jelenik meg Magyarországon). Az összefűzött lapoldalakat derékszögű sarkokkal 154–155×91 mm méretűre vágták, majd az előzéklap kivételével, az oldalszámozott lapoldalakat az okmány egyedi gyártási számával lyukperforálás* módszerével sorszámozták, az 1–22. és 23–44. oldalig két részletben. E hatjegyű számsor magassága 10 mm, a lyukak átmérője 0,9 mm volt, a lyukasztás minősége igen jó volt, kis kiemelkedő peremmel; az egyes számjegyek 6×4 lyukasztó tű által felosztott felületen lettek kialakítva. E sorszám a 44. oldalon kialakított figyelmeztetés szövege alatt, a nyomdai jelzet mellett sorszámbélyegzővel (magasnyomással), fekete színnel is feltüntetésre került.

Az okmány 159–160×94–95 mm-es kötéstábláit (borítóját) kemény, rétegezett–ragasztott karton lapok alkották, amelyek középső rétegének közepén széles lyukat alakítottak ki, ide helyezték a fénykép rögzítésének alapját képező egyszerű eszközt: téglalap alakú fém lapkára forrasztott kettő, 1 mm átmérőjű és 3 mm hosszú rudacsát, amelyek külső vége kúp alakúra volt eldolgozva (ezek alkották a fényképrögzítő szegecsesek magját). Az olajzöld vászonnal borított fedőlap előoldalán aranszínű fólianyomtatással lett kialakítva az állami címer és a szövegezés, amely az államra és az okmányra utal. Az előzék lap hátsó felületének ragasztóval történt felületkezelését követően rögzítették a füzetet a borítóhoz, így a varrás félig rejtett lett; az első belső előzék lapját átszúrták a fedőlapba rejtett talapatú, 2,5 mm-re kiemelkedő kúpos fejű réz szegecs-rudacsák. Mivel a lapok mérete a merevebb borítóénál kisebb, ezért ezt kell az első magyar könyvecske kialakítású útlevélnak tekinteni. A kezdeti változat borító módosulatai kissé alább kerültek ismertetésre.

A könyvkötészeti eljárások közül általános volt a lapok egymáshoz rögzítésekor a tűzőkapcsos megoldás, a varrt kivitelezés ritkábbnak számított; azonban még ritkán, de előfordult a – már ekkor is elavulnak számító és könnyen

* Lsd. Szakkifejezések.

megbontható – zsineggel öltés is. A varrt okmányok közül a félig rejtett gerincöltés volt a gyakori, az oldalvarrást elsősorban a Brit Nemzetközösség tagállamai alkalmazták. A belga útlevelek lapjai egyedi módon kerültek rögzítésre: a borítóval együtt, a gerinchez közel három gyűrűkapoccsal oldalról tűzték össze. Ritkának számított hogy az okmányt nem tűzték és nem is varrták, hanem harmonika szerűen hajtogatott (leporelló), a belső felületén ragasztott lapból gyártották, így az egyes lapoldalok két rétegből álltak össze, ezt alkalmazta Olaszország, Románia és Törökország is.

A lapok (magas)nyomatással történő sorszámozása gyakori volt, de nagyobb részben még továbbra is bármiféle sorszámozás nélküli megoldást alkalmazták (utóbbi megoldás hátránya, hogy egy adott lap nem volt egy adott okmányhoz köthető, így azt lapcserével könnyen felhasználhatták másik útlevélben). A szöveges lyukperforálás (ország-megnevezés vagy annak rövidítése) nem volt gyakori, az okmány egyedi sorszámaival történő perforálás rendkívül ritka volt (a hollandok és a magyarok alkalmazták³⁴⁹). A csehszlovák és román okmányok esetében alkalmazták, hogy a lapoldalt sorszámbélyegzővel sorszámozták és egyúttal a füzet lapjait az országot jelölő szóval / rövidítéssel lyukasztották. Egyedi és előnyös megoldást alkalmaztak az argentin útlevelek esetében, annak lapjait a megszemélyesítést követően csillagminták között okmányszámmal lyukasztotta ki a kiállító hatóság, így a beragasztott fénykép is magán viselte a részleteit.

A magyar 1937 M útlevelek borítójának „útlevél” szavainak kialakítása 1938-tól kezdődően – már az előre nyomtatott tartalmi változás bevezetése előtt – eltérő betűkkel készültek: vastagabbak lettek, valamint elsősorban az „Ú”, az „A”, az „S” és az „R” betűk eltérnek a korábbi kialakítástól. Az 1939-es nyomdai jelzettel legyártott nagy mennyiségű útlevélfüzetnek csak egy kisebb részét kötötték be, a fennmaradó részt csak a későbbi évek során látták el borítóval, ahogy az fentebb is ismertetésre került. Az 1683/1939. nyomdai jelzetűek közül, az 1943 tavaszán kézre gyártott magas sorszámúak esetében (nem egymást követő sorszámcsoportból kerültek ki),³⁵⁰ igen ritka előfordulással ismert, hogy néhánynak a borítók címere és feliratai több, kisebb eltérést is tartalmaznak. (A címer rajzolatában történt változás: a címerpajzs baloldali mezejének vörös sávjait felülről szegélyező vékony vonalak kissé távolabb helyezkednek el, a cserfa- és olajág alkotta koszorú levelei valamelyest eltérő vonalvezetésűek és a levelek erei vastagabbak, ezáltal nem illeszkednek egymáshoz olyan szorosan mint korábban. Az állammegnevezés kialakításában eltérő betűfajta figyelhető meg: a magyar szöveghez képest a francia szavak betűi kissé alacsonyabbak; továbbá az „Á” betűk ékezetei hosszabbak és az alapbetűtől távolabb helyezkednek el, az „R” betűk kissé szélesebbek, illetve az „O” betűk enyhén lapítottak.³⁵¹ Feltehetően a betű- és címermódosított borítóváltozatok csak néhány ezres példányszámban kerültek legyártásra, mivel ezen nyomdai jelzetűek vagy még a szabvány címerképpel és betűkkel, vagy 1945 közepétől új elrendezéssel és szöveggel, de a korábbi nyomóformák alapján készültek). Az új poli-

itikai berendezkedés miatt szükségessé vált államforma-semleges „Magyarország” felirattal kialakított 1945-ös borítóváltozat („1937/1945” altípusú magyar útlevel) nem egymást követő sorszámcsoporthoz került ki;³⁵² ez és a felülragasztásokkal forgalomba hozott útlevelek külön részben kerülnek tárgyalásra, mivel ezek az altípusok / változatok félig vagy egészében készre gyártott útlevelek utólagosan módosított változatai.

Az 1937 M magyar (magán)útlevel mellé 1940 végén **szolgálati útlevelet** vezettek be a „hivatalosan kiküldött közszolgálati alkalmazottak és az állami érdekből utazó magyar állampolgárok részére”.³⁵³ Ezen hivatalos útlevel kiállító hatósága a Magyar Királyi Belügyminisztérium V/b. osztálya volt, s amelyet a különböző minisztériumok elnöki osztály vezetőinek illetve helyetteseinek kérelmére állították ki. Az okmány – elsősorban a feladata miatt adódó egyes eltérésektől eltekintve – megegyezett a magyar 1937 M útlevel 1683/1939. jelzetű változatával, azonban a borító színe sötétkék, műanyaggal bevont, bőrhátú mintázattal préselt vászon volt³⁵⁴ és azon „SZOLGÁLATI ÚTLEVÉL” / „PASSEPORT DE SERVICE” felirat eltérő betűtípussal volt olvasható. Az okmány 1. oldalán az „SZOLGÁLATI ÚTLEVÉL.” / „PASSEPORT DE SERVICE.” szavak kerültek elhelyezésre két sorban, függőleges, kettős vonallal elválasztva, ezáltal a címer és a terjedelem megjelölése feljebb került; díjkategóriát jelölő római számot nem helyeztek el, és csak 50 filléres bélyegképpel készült; az itt olvasható állammegnevezés magyar szövegét pont zárja. A 3. oldalon ezúttal kialakított „utazás célja” rovat tartalma, amely előre nyomtatva, kitöltve lett kialakítva: „állami kiküldetés.” illetve „mission officielle.”, akárcsak a kiállító hatóság megjelölésére szolgáló rovatban is dőlt betűkkel, eltérő betűtípussal a „M. Kir. Belügyminiszter.” illetve „Ministre Royal Hongrois de l’Intérieur” szavak. A 44. oldalon elhelyezett figyelmeztetés szövege csak 2 bekezdésben 5 sor terjedelmű volt, a 1937 M magyar (magán)útlevelhez képest nagyobb betűmérettel és arányaiban kissé nagyobb sortávolsággal. („1937/szolgalati” altípus; **XIV. sz. melléklet**)

Az 1937 M magyar (magán)útlevelnek ismert két **helyi hasonmás utángyártású változatai** is. A berni Magyar Királyi Követség a háborús idők és a fokozódó utánpótlási nehézségek miatt a forgalomban lévő magyar útlevel másolatát gyártotta le 1945-ben („1937/berni” altípusú útlevel), amelyet a Svájcban székelő magyar külképviseleteknél beadott útlevelkérelmek teljesítésekor, új útlevelek kiadásához használtak fel. Ezen okmányok, az igénybe vehető alapanyagok, nyomdai berendezések és megoldások miatt több szempontból is eltérőek. A borítója közepzöld színű vászon, amely szövegnyomata az alaptípushoz viszonyítottan nagyobb sortávokkal került kialakításra. Az okmány lapjai vízjel nélküli papír, a magasnyomtatással készített zöld alnyomata kevésbé erőteljes, de a mintázata szinte azonos a korábban Budapesten készültekével. Az 1683/1939. nyomdai jelzetű útleveleket alapul vevő előnyomtatott szöveg az alap-okmányokkal közel azonos betűtípussal készült, a szövegek szedésében azonban több eltérő kivitelezéssel,³⁵⁵ I. díjkategória-jelöléssel, de az illetékbé-

lyeg képe nem lett rányomtatva, helyette fél kerettel határolták a beragasztandó bélyeg helyét. A fénykép rögzítéséhez nem alakították ki a szegecs-rudacskát tartalmazó egyszerű szerkezetet (a képmást egyszerű gyűrűkapocccsal sem rögzítették). A lapok varrásához vastagabb varrócérnát, sűrűbb öltéssel alkalmaztak; a lapokat nem perforálták a gyári számmal, helyette magasnyomású sorszámot helyeztek el minden oldal felső részébe, ami miatt az oldalszámot át helyezték alulra. A nyomdai jelzet eltérő betűtípussal és helyesírási hibával („Követseg”) készült, a gyári számot mellette nem tüntették fel. Ebből az útlevelekből ismert gyári szám „№ 000079” – amelyet a zürichi Magyar Királyi Főkonzulátus 1945. július 30-án állított ki és ezt követően az okmányra jogosult fel is használt tartózkodása során –, azonban a legyártott mennyiség meghaladta akár a néhány százat is.³⁵⁶ **(XV. sz. melléklet)** Spanyolországban az 1937 M útlevelek hasonmás utángyártása már a magyarországi kormányok tudomása és engedélye nélkül történt, s ezt az e típus kivonását követően kezdték meg; bár a magyarországi szabályzások szerint ez nem tekinthető hivatalosan kiadott útlevelnek, azonban széleskörű külföldi elfogadottsága miatt mégis valós utánnyomtatásnak (hasonmásnak) kell tekintenünk. Az 1945 utáni Magyarország által el nem ismert, 1949 tavaszán („újra”) nyílt madridi Magyar Királyi Követség készlethiány miatt 1950 körül 1937 M útlevel gyártását rendelte meg egy spanyolországi nyomdától (ld. a körülmények részletesebb ismertetését alább), amely hamarosan – feltehetően néhány száz darabos mennyiségben – el is készült. Az elkészült útlevelkönyvecskék („1937/madridi” altípusú útlevel) az alaptípushoz igen hasonlóak voltak, így rendelkeztek a fénykép rögzítésére szolgáló szegecs-rudacskákkal és lapjain az okmányszám lyukasztással került felvitelre, azonban minősége valamelyest kifogásolt volt (többek között a borító ragasztásának pontatlansága és a lyukasztással kialakított sorszám 2. illetve 3. lapon található hibája).³⁵⁷

A magyar 1937 M útlevel megszemélyesítésének védelmi jellegzetességei és összehasonlítása

A magyar 1937 M útlevel kiállítása egységesen 1937. március 1-én kezdődött meg, amelyet csak 1940 novemberétől követett a szolgálati útlevelek kiadása. A korábbi útlevelek még érvényben maradtak, de meghosszabbítani azokat már nem lehetett, s így az érvényességük legkésőbb 1938 február végén lejárt.³⁵⁸ Azonban a kisebb magyar külképviseletek – amelyeket diplomáciai futár ritkábban látogatott – engedélyt kaptak az új okmányok megérkezéig a régiék kiállítására, így azok a bevezetést követő hetekben még kiállításra kerülhettek, akárcsak a konzulátusoknak késve megküldött illetékmentes útlevelek esetében is az azonos eljárás engedélyezett volt.³⁵⁹ Az 1937 M úti okmányok utolsó ismert magyarországi kiállítási dátuma 1948. február 12., amely borítóján és címlapján is egyaránt nyomdai felülragasztott útlevel volt, s kivándorló részére személyesített meg (ellenben az 1948 M magánútlevel)³⁶⁰ első ismert kiállítási

dátuma 1948. január 15.); külképviseletek esetében az utolsó keltezésék későbbre, 1948 tavaszára tehetőek.

A Magyar Királyi Állami Nyomda által legyártott és raktározott útleveleket a kiállító hatóságoknak³⁶¹ – a pénzügy- és belügyminiszter hatályos rendelkezésében meghatározottak szerint – egyénileg kellett igényelni és beszereznie a nyomda igazgatóságától, a bélyegilleték összegét pedig előre meg kellett téríteniük.³⁶² A magyarországi kiállító hatóságok már 1936 december elején megkapták a mintaokmányokat „a hozzátartozó fénykép megrögzítő lemezekkel együtt”, amelyek révén az illetékes személyek megismerkedhettek az új útlevelel és megszemélyesítésének sajátosságaival; ezekből a Magyar Királyi Rendőrség Budapesti Főkapitánysága húsz darabot kapott.³⁶³

Az útlevelek megszemélyesítése során – azaz az okmány birtokosának személyes adataival történő kitöltéséhez – továbbra is az 1922-ben, és a fénykép új módon történő behelyezése miatt 1937-ben kiadott belügyminiszteri rendeleteket kellett a kiállító hatóságnak követni.³⁶⁴ Az egyes útlevelek kiadását a kiállító hatóságok vezetője vagy kijelölt helyettesei hagytak jóvá, az okmányok kitöltését általában az erre kijelölt ügyintézők végezték. A rovatok kézzel történő megszemélyesítése során egyedi összetételű – úgynevezett vasgallusz* –³⁶⁵ fekete, Günther Wagner-féle Pelikan „Allwetter-Tinte” csekkintát alkalmaztak, amely a magyar útlevel lapjába megfelelően szívódott be és szinte eltávolíthatatlan volt.³⁶⁶ A kézirásos kitöltés során külön ajánlották – a papírba itatott vegyi anyagok miatt is –, hogy „vékonyan író tollat” használjanak.³⁶⁷ Azonban egyes kiállító hatóságok az előírttól eltérő tintát alkalmaztak, ami gyakorta megfolyt (vérzett). A magyar és francia kétnyelvű kitöltésnél az alkalmazandó magyar kifejezéseket és azok pontos francia nyelvű fordításait vagy megfelelőit útlevel-szakszótárban³⁶⁸ tette közzé a Belügyminisztérium, amely tartalmát – szükség és igény szerint – esetenként módosították, kiegészítették.³⁶⁹ A magyar belügyminiszter 1935 májusában leiratban ismertette az egységes, titkos jelzéseket, amelyeket a magyar külképviseleti hatóságok az „államrendészeti szempontból aggályos” – megfigyelendő vagy előállítandó – magyar állampolgárok úti okmányainak megszemélyesítése vagy meghosszabbítása során alkalmazott, ezzel segítve elő a határforgalmat ellenőrző magyar hatóságok ellenőrzéseinek hatékonyságát.³⁷⁰ Az útlevel kiállítását hitelesítő vezető tisztviselő az első belső előzőkre vezette fel aláírását, mellé helyezte el nedvesbélyegzőlenyomatát illetve több hatóság esetében a fényképre is;³⁷¹ az 1. oldali illetékbélyeg-képet szintén a körbélyegző nedves lenyomatával „érvénytelenítették” (ez alól kivétel például a Magyar Királyi Rendőrség, ahol az útlevelek kiadása során általában külön, dátumsorral ellátott bélyegzővel tették ezt).

A vonatkozó rendelet értelmében a fényképnek lehetőség szerint 5×7 cm-nek kellett lennie, a kiállító hatóságnak élethű képmásokat lehetett befogadni, s amennyiben közös útlevelet kérelmeznek (házaspárral vagy családdal), akkor,

* Lsd. Szakkifejezések.

lehetőség szerint „közös fényképet kell bekívánni”.³⁷² **A fénykép rögzítése és biztosítása** a korábban alkalmazotthoz képest merőben új módszerrel történt. Az útlevel első fedőlapjának belső felén, a kötészet során kialakított, rejtett fém lapra forrasztott két, kúpos fejú szegecs-rudacskára („szögek”) feltűzték a fényképet, ezután egy-egy címer alakú műanyag alátétet, majd erre tízágú csillag alakú fémlapkát helyeztek. A magyar állami címert (a Magyar Szent Korona ferde keresztje nélkül) ábrázoló műanyag (celluloid) alátét átlátszó színtelen, zöld, olajzöld, kékeszöld vagy kék színű volt,³⁷³ mérete 11×18 mm. Gyakrabban előfordult, hogy a címerlapkákat fordítva, hátlappal felfelé helyezték el,³⁷⁴ de igen ritka volt, hogy egy okmányban két eltérő színárnyalatú címerlapkát alkalmaztak. A tízágú, csillag alakú, bronzal fútatott vasból készített lapkáknak minden második ága volt kialakítása (egyedi gyártása) által karommal ellátva, s ezeket a begörbített hegyes végekkel lefelé kellett ráhelyezni a celluloid-címerekre.³⁷⁵ A fénykép-alátét-csillaglapka rétegezést követően különleges szerszám, úgynevezett szegecsprés alá helyezték az okmányt, amely a szegecs-rudacskák végét lapítva lyukat mélyesztett, ez által azok a fém csillagokhoz feszültek, egyúttal a csillagokat lefelé nyomva, annak karmait a műanyag alátétbe mélyesztették (ezen eszköz hiányában kemény alátétre helyezve kalapáccsal is engedélyezett volt a szegecselés).³⁷⁶ **(XVI. sz. melléklet)** Ennek lényege az volt, hogy a legyártott okmány már eleve tartalmazta a fényképrögzítő eszközt (a szegecsket), így a fénykép érdemi, minőségű cseréjéhez az okmány szerkezetét is meg kellett bontani. A műanyag alátét előnye abban rejlett, hogy egyrészt az okmány kiállítását követően annak részévé tett egy – a papír, a vászon és a cérna mellett – új alapanyagból készített részletet; másrészt ezen vékony lapkák a karmos kapcsok felfeszítése során sérülhettek vagy torzulhattak.

A fénykép hitelesítésének előírt eszköze a kiállító hatóság – fényképet és belső előzéket is érő – szárazbélyegző-lenyomata volt,³⁷⁷ azonban számos hatóság szintén érintőlegesen elhelyezte a nedves bélyegzőlenyomatát is (ez jelentősen növelte a fényképcseré felismerésének lehetőségét). Amely hatóság „szárazbélyegző készülékkel” nem rendelkezett, annak azt, a meghatározott tartalommal – a Belügyminisztérium utólagos megtérítése mellett – még az új útleveletípus kiállítását megelőzően be kellett szereznie.³⁷⁸ Az arckép útlevelebe történő ragasztására vonatkozó előírást – amelyet ezen útlevelelnél a legtöbb kiállító hatóság már eleve nem alkalmazott – a belügyminiszter 1937. október 29-én kelt körrendeletével megszüntette.³⁷⁹ Ezáltal a határforgalmat ellenőrző hatósági személy olvashatta a képmás hátoldalára előzetesen felvezetett tartalmat (az ábrázolt személy neve, születési adatai, stb.). A fényképet, annak elő és hátoldalán az ábrázolt személynek alá kellett írnia, amelyet – az útlevelelfűzet hatóság részéről történt kitöltését követően – a fénykép alatt, az erre a célra kialakított felületen meg kellett ismételnie. Azonban gyakorta előfordult, hogy a kiállító hatóság nem íratta alá a fénykép előoldalát és / vagy a fénykép alatt a megfelelő rovatot.

A megszemélyesítés során a kézírással történő kitöltés általános volt a vizsgált államok azonos időszakban kiállított okmányai esetében, igen ritkának számított az írógépi kitöltés (ezt csak az Amerikai Egyesült Államok és Kanada alkalmazta). A fényképek rögzítését néhány ország gyűrűkapcsokkal is állandó jelleggel kiegészítette (a román okmányokban az első belső előzéken elhelyezett fényképeket négy félig rejtett kapocs rögzítette), azonban még sok ország kiállító hatóságai gyakorta csak eseti jelleggel alkalmaztak gyűrűs- vagy tűzőkapcsos kiegészítést. A száraz- és / vagy nedves-bélyegzőlenyomattal történő fénykép-hitelesítés általános volt, amely közül az Amerikai Egyesült Államok útlevelhatóságainak megoldása emelkedett ki, ahol a címeres száraz körbélyegző mellett alkalmaztak háromsoros szöveges szárazbélyegző-lenyomatot, amelyet két színnel (pirossal és késsel) festettek meg még a préselést megelőzően, így az mindkét lenyomat jellegzetességét magán viselte.

A kiállító hatóságok illetékességi területén igen eltérő számú népesség élt. A leggyakoribbak a Magyar Királyi Rendőrség Budapesti Főkapitányság Útlevel Osztályán³⁸⁰ kiállított útlevelek, amely hatóság az ország legnagyobb ügyforgalmát bonyolította le.³⁸¹ Az országos új útlevelkiadásnak 54–60 %-a ott történt (a meghosszabbításokban ennél nagyobb arányban vették ki a részüket), 1937 június havában átlagosan napi 800 okmányt (!) személyesítettek meg.³⁸² Igen ritka a kis lélekszámú, és elsősorban a kettősbirtokos és / vagy kishatárforgalomban részt vevő lakossággal rendelkező Csanád, Arad és Torontál, valamint Szatmár, Ugocsa és Bereg közigazgatásilag egyselőre egyesített vármegyék, illetve Bács-Bodrog vármegye alispánja által kiállított magyar útlevel. A külképviseleti kiállítások közül általában azok tekinthetők igazán ritkának, ahol csekély számú útlevel-ügyforgalmat rögzítettek, ide elsősorban azon magyar konzulátusok tartoztak, amelyeknek székhelyének otthont adó államban kevés magyar állampolgár fordult meg, vagy az – a magyar 1937 M útlevel kiállítási időtartamán belül – csak részlegesen működött. A kiállított útlevelek száma alapján kiemelkedik az 1937. év, mivel – a belügyminiszter akkor már két éve nem engedélyezte egy évnél hosszabb időre kiállítani vagy meghosszabbítani az útleveleket, illetve 1937. március 1-jétől kötelezően az új úti okmányokat tölték ki – közel három és félszeresére ugrott az új útlevelek száma és utána következő két évben is a korábbi másfél–kétszerese maradt. **(XVII. sz. melléklet)** A kiállított útlevelek számában az 1940-es visszaesést az Európában kibontakozó II. világháború miatt hozott korlátozó intézkedések és a szigorodó külföldi vízumszabályok eredményezték. Az 1941. év jelentős növekedése a visszacsatolt Észak-Erdély okán bekövetkezett lakosságnövekedés és –összetétel miatt is történt (ekkor összesen 2.460.000 fővel, azaz 20 %-kal nőtt Magyarország lakossága, e lélekszámból 1,07 millió volt román nemzetiségű, akik közül gyakorta a délen maradt kapcsolataik fenntartása okán igényeltek úti okmányt). A terület-visszacsatolások miatt átrendeződő ügyforgalmakat jól mutatja, hogy a Magyar Királyi Rendőrség Budapesti Főkapitányság Útlevel Osztályának országos összesítésben 1939-ben, majd a rákövetkező évben jelentősen

csökkent a szerepe: csak 42 %-át adták ki az összes új útleveleknek (ez részben a visszacsatolt Felvidék és Kárpátalja hatása volt), s a részesedés 1942-ben, a vidéki útlevélhatóságoknál megugró számok miatt tovább csökkent.

A vallás és utazás célja rovatok nélkül legyártott útlevelek (a korábban ismertetett „1937/1938” altípus) megszemélyesítését 1939 tavaszán már az európai és a magyarországi vallási megkülönböztetések idején³⁸³ kezdték meg. Mindez azok után történt, hogy – a németországi, majd az ausztriai izraeliták tömegeinek kivándorolása miatt – a franciaországi Évian-les-Bains-ben, 1938 júliusának elején 32 ország részvételével megtartott konferenciát követően sok állam elzárkózott a menekülők további befogadása elől. Svájc 1938 nyarától – az Anschluss-t követő izraelita közösséghez tartozó osztrákok nagyobb létszámú menekült csoportjai miatt – csak azzal a feltétellel tartotta fenn a német állampolgárok vízummentességét, ha a zsidó vallású németek útleveleibe – a németországi kormányzat szándéka ellenére – megkülönböztető jelzést bélyegeznek: vörös „J” betűt (a „Juden”, azaz „zsidó” német szó kezdőbetűjét; az 1. oldalon és gyakran a borítón is).³⁸⁴ A magyar hatóságok az új okmány-altípus alkalmazásával az izraeliták – az eléjük nehézséget támasztó országokba történő – kivándorlásának lehetőségét kívánták elősegíteni.³⁸⁵

Szolgálati útlevelet 1940 legvégétől állított ki a Magyar Királyi Belügyminisztérium; 1943 március eleje és 1944 február vége között megközelítőleg 520 darab került kiállításra, 1944 március elejéig körülbelül kétezer okmány lett megszemélyesítve.³⁸⁶

Megemlítendő, hogy már a magyar 1937 M útvelek bevezetését követően, 1937 május végén a Magyar Királyi Belügyminisztérium V. (igazgatásrendészeti) osztálya foglalkozni kezdett az új úti okmányok meghamisítás felismerésének növelésével. Ezért már 1937. június 3-án az említett osztály értekezletet tartott, amelyen a Magyar Királyi Rendőrség részéről GÖMBÖS László rendőr tanácsos, a budapesti főkapitányság útlevélosztályának vezetője és PUSZTASZERI Ferenc rendőrségi szakértő vett részt.³⁸⁷ Az elképzelés szerint az útlevelet „ellenőrző lapokkal”, de pontosabban ellenőrző oldalakkal látták volna el, amely tartalmazná a jogosult személyes adatainak egy részét betű- és számtábla megfelelő lyukasztása révén.³⁸⁸ A Rendőrség szakértői részére – a lefolytatandó kutatások céljából – nyolc mintaokmányt biztosított a Belügyminisztérium.³⁸⁹ Azonban a szakértői vélemény szerint a magyar 1937 M útlevél kizárja a „tökéletes meghamisítás lehetőségét”, így alkalmazását nem javasolta, valamint a név-lyukasztás elkészítéséhez becsült 1,5–2 perc igen nagy idő-ráfordítást eredményezne a nagy ügyforgalmat lebonyolító kiállító hatóságok részére. Szintén a bevezetés mellőzését támasztotta alá, hogy a rendelkezésre bocsátott nyolc mintaokmányon sűrűn voltak a betűk és számok, így a kötészet során kissé eltolódó nyomatfelületek miatt nem biztosított eléggé, hogy a lyukakon keresztül a valós név jelenik meg, esetenként csak egy eltolódott betűcsoport lenne látható.³⁹⁰ A Magyar Királyi Belügyminisztérium végül elállt az ilyen irányú további újításoktól.

A magyar 1937 M útlevél felülnyomatai és kiállításának hibái 1945 után

A magyar királyi útlevélhatóságok a harci események közeledtével is működtek. Az útlevél-kiállítás és -meghosszabbítás, továbbá a kiutazások engedélyezése a magyarországi frontvonal fokozatosan nyugat felé húzódásával sem állt le.³⁹¹ Eközben 1944. december 22-én Debrecenben megalakult a magyar Ideiglenes Nemzeti Kormány, ezáltal a magyar közigazgatás – a hadi események műveleti határai mentén – két részre szakadt. Az Ideiglenes Nemzeti Kormány közigazgatási intézményei kezdetben elfogadták a korábban kiállított útleveleket és azokat meg is hosszabbították.³⁹² Az új kormányzat 1945 áprilisának során terjesztette ki működését a teljes 1937. évi országhatárokon belülre. A belügyminiszter 1945. augusztus 21-én kelt rendelete értelmében a magyar államhatárt magyar állampolgár már csak érvényes, 1945. május 1-je után kiállított vagy meghosszabbított útlevéllel léphetnek át.³⁹³ E rendelet szigorát 1947. január 10-től némileg enyhítették, így nem kellett kiutazás előtt az útlevélhez jóváhagyási záradékot igényelni, azonban ezen kiegészítés nélkül csak az 1945. május 1-je után kiállított útlevéllel lehetett utazni.³⁹⁴

A magyar közigazgatásban 1945 tavaszán bekövetkezett változás a királyság államforma felülvizsgálatát is magával vonta, hamarosan megkezdődött az útlevelekben szereplő, királyságra utaló előre nyomtatott szövegrészek hatóság által történt kihúzása / kitakarása, államforma-semleges változatban.³⁹⁵ Mindeközben már 1945 nyarának legelejen a Belügyminisztérium – „Magyarország közjogi berendezésének” átszervezéséhez kapcsolódóan – egy külalakjában és tartalmában is a korábbihoz képest eltérő, új útlevél gyártását és bevezetését tervezte,³⁹⁶ azonban még két és fél évnek kellett eltelnie egy új útlevél bevezetéséig. A Magyar Köztársaságot 1946. február 1-jén kiáltották ki, ezt követően az 1937 M útlevelek királyságra utaló szövegrészeit szintén törölték / felülragasztották és az új megnevezés jelölését kezdték meg. A magyar 1937 M útlevelek új igényeknek megfelelő módosításának három változata ismert, amelyből az első az útlevélfüzet-készlet új borítóval történő ellátása során keletkezett, a másik kettő esetében a korábbi okmányok kész példányait módosították.

A borító nélkül raktározott útlevélfüzetek készleteinek felhasználása úgy történt, hogy azokat már egy **új borítóra** ragasztották, ez az 1683/1939. jelzetű nyomtatványokat érintette („1937/1945” altípusú magyar útlevél). Az új borító a korábbiaktól eltérő tartalmú arany színű fólianyomattal rendelkezik, amely készregyártása 1945 tavasza után, de még 1946 februárja előtt megtörtént.³⁹⁷ A fedőlapon a koszorúval övezett koronás kiscímer (általános címerkép) feljebb került elhelyezésre, amely alá a „MAGYARORSZÁG” és „HONGRIE” szavak lettek nyomtatva; a korábbi „Magyar Királyság Royaume de Hongrie” szövegeket már nem alakították ki az „útlevél” szó felett. Korábban az állammegnevezést tartalmazó felületet – a legyártott, de forgalomba még nem hozott okmányok borítóira; a köztársaság kikiáltását, 1946 februárját követően – szabványos, de egyszerű kivitelű, tojáshej színű téglalap alakú karton lappal felülragasztották, amelynek tartalma „MAGYAR KÖZTÁRSASÁG” „REPUBLIQUE DE HONG-

RIE” kétsoros felirat volt. Az első oldal módosításában, ritkább előfordulással készült a lapoldal-részlet nyomtatásával–felülragasztásával történő kitakarás, illetve az általánosabb esetben vastag sáv alá kialakított „MAGYARORSZÁG HONGRIE” szavakkal, fekete színnel nyomdai úton felülnyomatták, oly módon, hogy a korábbi állammegnevezés egészében kitakarásra kerüljön. A negyedik oldal „kir.” illetve „royales” szövegét, akárcsak a negyvennegyedik oldal nyomdai jelzetének „kir.” rövidített részletét fekete, téglalap felületekkel nyomdai úton takarták el.

Az új államforma 1946 februári kikiáltását követően a korábbi évek – megszemélyesített vagy kitöltetlen – útleveleit a változásnak és előírásnak megfelelően **módosították**.³⁹⁸ (XVIII. sz. melléklet)

1) A korábban kiállított útlevelek meghosszabbításakor a kiállító hatóság a borítón található „Magyar Királyság Royaume de Hongrie” feliratot téglalap alakú nedves-bélyegzőlenyomattal letakarta és fölé azonos tintával „MAGYAR KÖZTÁRSASÁG” „REPUBLIQUE DE HONGRIE” tartalmú kétsoros feliratot bélyegzett. Az első oldal állammegnevezését széles téglalap-bélyegző segítségével egészében takarták ki, ritkábban tintával, tollal kihúzták a királyságra utaló szövegrészt és a magyar nyelvűt „ország” szó hozzáadásával egészítették ki.³⁹⁹ (Ezen útlevelek nem altípusok / alcsoportok, mivel a kiállítást követően módosították azokat.)

2) A készleten maradt, borítóval már ellátott útleveľfüzetek nyomdai úton történő felülbélyegzése / felülcímkézése elsősorban az 1683/1939. jelzetűeket érintette („1937/1938/felülragasztott” altípusú magyar útlevel). A borítón található „Magyar Királyság Royaume de Hongrie” feliratot téglalap alakú karton lappal felülragasztották, amelynek tartalma, két sorban „MAGYAR KÖZTÁRSASÁG” „REPUBLIQUE DE HONGRIE” volt. Az első oldal állammegnevezését korábbi útleveľekből vágott csíkkal ragasztották felül, amelyre azt megelőzően, fekete színnel rányomatták vastag sáv alatt a „MAGYARORSZÁG HONGRIE” feliratot. A negyedik oldal „kir.” illetve „royales” szövegét gumbélyegzők segítségével letakarták, akárcsak a negyvennegyedik oldal nyomdai jelzetének „kir.” rövidített részletét. Ilyen útlevel még 1947. augusztus 5-én is megszemélyesítésre került.⁴⁰⁰

A II. világháborút követően jelentős **változások történtek az útlevel-kiállítás területén** is, 1945 júliusának elején a magánútlevelek tekintetében kizárólagos útlevelhatóságként a Magyar Államrendőrség területileg illetékes főkapitányának vezetőit jelölték ki.⁴⁰¹ Azonban útlevelet „csak kivételesen és indokolt esetben”, a belügyminiszter előzetes engedélye után lehetett kiállítani.⁴⁰² Az útlevel-kiállítás illétéke – a pengő egyre gyorsabb ütemű inflálódása miatt – mind gyakrabban változott, ennek megfelelően az útlevelbe az illetékbélyegeket közvetlenül a megszemélyesítést megelőzően ragasztották be és bélyegzték felül.⁴⁰³ Az első hónapokban, több esetben is szabálytalanul lettek az útlevelek kiállítva, előfordult, hogy „francia szöveg nélkül, helyesírási hibával, szabályellenesen leragasztott fényképpel, fényképrögzítő kapocs és ez alá he-

lyezendő címer nélkül, közönséges ringlivel felerősítve, lebélyegzés nélkül” adtak ki úti okmányt.⁴⁰⁴ A belügyminiszter 1945 novemberében engedélyezte, hogy a szükséges egyedi prés hiányában, a szegecs kialakítását „kalapáccsal is el lehet végezni”, ez esetben száraz- és nedves-bélyegzőlenyomatának egyidejű alkalmazása is kötelező volt.⁴⁰⁵ Azonban a kiállítás során továbbra is számos esetben mulasztásokat követtek el a kiállító hatóságok (leragasztották, szegecselték a fényképet, vagy azt nem írták alá az ábrázolt személlyel, francia helyett az utazás szerinti ország nyelvén töltötték ki az okmányt, stb.), ezért a belügyminiszter 1946 szeptember végén ismét a szabályok betartására utasított újabb rendelete útján.⁴⁰⁶ A megszemélyesítés során – igazodva az új államforma új címeréhez – az 1946-tól kiállított útleveleknél a műanyag címer lapkákról levágták a Magyar Szent Koronát (általában a korona alsó abrondcsa visszamaradt), ritkán de előfordult ennek a változtatásnak hiánya is. Az útlevélhatóságok köre tovább szűkült, 1946 utolsó napjaiban a belügyminiszter rendelete értelmében magánútlevelet kizárólag a Magyar Államrendőrség Budapesti Főkapitánysága volt jogosult kiállítani vagy meghosszabbítani; az útlevélkérelmek teljesítésének okait, indokait tovább szűkítették, de a belügyminiszter előzetes jóváhagyása már nem kellett Európa legtöbb országába szóló úti okmány esetében.⁴⁰⁷

Az 1937 M útleveleknek ismert **az 1945 utáni Magyarország közigazgatási szabályaitól független megszemélyesítése** illetve meghosszabbítása is. Az 1944 végén megalakult magyar Ideiglenes Nemzeti Kormány, majd a köztársasági és népköztársasági kormányzat számos olyan állammal nem vette fel a megszokott diplomáciai kapcsolatot, amellyel korábban fennállt, ennek első sorban a politikai változás volt az oka; így Spanyolországgal és Portugáliával sem állt helyre. A lisszaboni magyar konzulátus az időközben megszűnt „királyi” Magyarország képviselőjét továbbra is ellátta, BAJÁN Artúr konzul – e tisztségben és ezen állomáshelyén 1938 júliusától dolgozott, a köztársasági magyar kormány csak 1948 februárjában mentette fel a szolgálat alól – a magyar úti okmányok (köztük diplomata útlevelek) meghosszabbítását folytatta. Bár azokat a SALAZAR vezette Portugálián kívül más ország általában csak úgy fogadta el, ha ezen ibériai állam tartózkodási engedéllyel látta el.⁴⁰⁸ Spanyolországban, a FRANCO irányította kormányzat nem ismerte el Magyarország 1945 utáni kormányait, így azokkal diplomáciai kapcsolatot sem tartott fenn,⁴⁰⁹ azonban a meglehetősen elszigetelődött államnak nem volt ellenére az emigráns kormányok képviselőjének jelenléte.⁴¹⁰ Madridban Magyar Királyi Követség kezdte meg félig hivatalos működését 1949. március 4-től – miután a spanyol kormány átadta az 1945 tavaszán megszűnt, majd zár alá vett külképviselet épületét⁴¹¹ – MAROSY Ferenc⁴¹² vezetésével, amely a magyar érdekek és a Magyar Nemzeti Bizottmány képviselőjét látta el, ezt a spanyol kormányzat ha jogilag nem is, de a gyakorlatban elismerte; működését az 1945 utáni Magyarország kormányai sohasem fogadták el törvényesnek. MAROSY a követség irodáinak átvételekor kisebb mennyiségű útlevelet és több „Hazatérési Igazolvány”-t vett leltárba, va-

lamint az ezek hitelesítésére szánt bélyegzők is előkerültek (azonban egy részükről eltávolították a királyságra utaló kellékeket, amelyek általa így nem voltak felhasználhatóak).⁴¹³ Kitöltetlen 1937 M útlevelekből 1949 novemberére már csak 6–8, a „Hazatérési igazolvány”-okból még 30–40 darab állt rendelkezésre, utóbbiakat általános úti okmányra úgy tettek alkalmassá, hogy a megnevezés első szavát áthúzva „Személyazonossági” szóval írták felül, s az ezekhez csatolt külön lapra vízumot is adhattak.⁴¹⁴ A korábban kiállított útlevelek meghosszabbításának nem volt akadálya (**XIX. sz. melléklet**), azonban a fennmaradt csekély kitöltetlen útlevelet már csak különleges esetekben állíthatta ki. Ezért MAROSY 1949 novemberében javasolta a Magyar Nemzeti Bizottnak, hogy az útlevelet nyomtatásuk után hasonmás változatban, s végül Spanyolországban le is gyártattak ilyen készletet.⁴¹⁵ Ezen útlevelekbe, a fényképek rögzítéséhez címer alakú műanyag alátéttel már nem, de a tízágú csillag lapkával még továbbra is rendelkezett a követség. Az okmánykiállítást nem csak a Spanyolországban élő magyar emigránsok részére teljesítették, hanem bárkinak, aki olyan országban élt, ahol azt elfogadták.⁴¹⁶ A madridi magyar külképviselet vezetője tíz évig érvényes diplomata útlevelet is kiállított egy korábban hivatalban lévő, immár emigrációban élő volt magyar királyi követ részére.⁴¹⁷ Ezen Magyar Királyi Követség okmány-kiállítását a spanyol kormányzat nem gátolta, s azokat érvényesnek tekintette,⁴¹⁸ s a konzulátus által hitelesített / érvényesített útleveleket és hazatérési igazolványokat több állam – köztük Portugália, Olaszország, Svájc, Ausztria, a Német Szövetségi Köztársaság, az Egyesült Államok, Kanada, valamint számos dél-amerikai ország – hatósága is elismerte érvényes úti okmányként és azokba vízumot, tartózkodási engedélyt adott.⁴¹⁹ Értelemszerűen mindkét „külképviseleten” érvényesített „magyar királyi” úti okmányokat a magyar kormányzat és az azzal baráti kapcsolatokat ápoló államok nem fogadták el, így azok Magyarországra történő (haza)utazásra nem voltak érvényesek. Magyarország és Portugália között 1974 nyarán, Spanyolországgal 1977 elején álltak helyre a diplomáciai kapcsolatok (bár utóbbival a kereskedelmi kapcsolatok már 1958-tól éltek); azonban a lisszaboni „magyar királyi” külképviselet az 1950-es évek végétől már nem működött, a madridi pedig – a spanyol kormány szocialista államok felé nyitása miatt – 1969. október 20-án szűnt meg.⁴²⁰ A II. világháborút követő évtizedekből – a lisszaboni és a madridi magyar királyi külképviseletek által kiállított vagy meghosszabbított útlevelek más országok által történő elfogadásához – hasonló példák néhány, függetlenségét veszített állam tovább működő követségének, konzulátusának úti okmányai esetében is ismertek.⁴²¹

Észrevételek

A magyar 1937 M útlevelnek az ismertetése és összehasonlítása nem lenne teljes, ha a többi ország esetében alkalmazott útlevelgyártási és megszemélyesítési eljárások alapján nem tennék kritikai észrevételeket is. Az új okmányoknál fokozta volna az utánpótlás elleni védelmet, ha vízjele két árnyalatú kialakítással

(esetleg ábrával együtt) készül. A különböző vegyi anyagok hatására az alnyomathoz alkalmazott zöld festék nem folyt szét, az okmánypapír a savakra és lúgokra eltérő módon reagált, azonban nem minden esetben színeződött el jelentősebben.⁴²² Szintén további előnyt jelentett volna, ha a magasnyomtatás mellett más nyomtatási eljárásokat is alkalmaznak (például a bélyeggyártásnál ekkor általános rács-mélynyomtatást,⁴²³ vagy a bankjegyeknél már nem nélkülözött metszett mélynyomtatást), bár az útlevelek esetében a nyomtatási technikák párosítása ezen korszakban még nem volt jellemző. Az alnyomat színének esetenkénti erőssége a halvány bélyegző-lenyomatok vizsgálatát kissé nehezítette. Az okmány gyártását követő megszemélyesítési eljárásnál további előnnyel járhatott volna, ha kötelezően a száraz- és nedves-bélyegzőlenyomatot egyszerre alkalmazzák, és esetleg a szárazbélyegző pozitív felének kiemelkedő részét vékonyan festékezik (ez esetben e nyomó felület érintette volna a fényképet), valamint az okmány rovatainak kitöltéséhez – esetleg egyedi betűkarakterekkel rendelkező – írógépet használnak, amelyet az 1920-as évek eleje óta alkalmaztak a magyar diplomata útlevelek esetében. A fényképrögzítési eljárás a kelletténél talán szélesebb körben volt alkalmazva: a Magyar Államvasutak félárú jegy vásárlására jogosító igazolványaihoz szintén a műanyag címerlapka alátétet alkalmazták, a tízágúra préselt szegecsalátét pedig a cserkészigazolványokon fordult elő.

Az 1937-ben bevezetett magyar útlevelelről a korszakban kritikaként fogalmazták meg, hogy a rovatok kitöltésére szolgáló része nem eléggé terjedelmes, valamint több ország vízümbélyegzője méreténél fogva alig volt elhelyezhető. Az útlevel kötését egyes vélemények hanyagnak találták.⁴²⁴ Az 1937 M okmányfüzeteken a megszemélyesítésre rendelkezésre álló helyek valóban keskenyebbek lettek, az oldal szélességének 21 milliméterrel csökkentése miatt, amelyek – különösen a naponta sok okmányt kitöltő tisztviselők esetén – gyakran a feleség adatainak fenntartott rész igénybe vételét jelentette, elsősorban a családi állapot, vallás és személyleírás rovatokban. A gyakorlatban a lapok szélessége megfelelő volt a Budapesten működő magyar külképviseletek által alkalmazott vízümbélyegző-lenyomatok elhelyezésére; még a legszélesebbek közé tartozó egyiptomi, francia, holland és lengyel külképviseleté is elfért egy oldalon. A hivatalos rendőrségi állásfoglalás azonban a fénykép minőségi cseréjét nem tartotta megvalósíthatónak, s a különleges tinta miatt az adatok módosítását – látható jelek nélkül – szinte lehetetlennek ítélte.⁴²⁵

A magyar 1937 M útlevel egyik legnagyobb biztonsági kockázatává vált, hogy az annál alkalmazottal megegyező vízjeles papír 1938 szeptember közepétől hozzáférhető volt – megközelítőleg 20×30 centiméteres, csak a szélei mentén nyomtatott – ügyvédi meghatalmazás űrlapok formájában.⁴²⁶ Az ilyen lapokból egy-egy útlevellap (oldalpár) méret kivágható volt, s a nyomtat nélküli felületre a hamisító az eredeti útleveloldalához hasonló képet készíthetett.⁴²⁷ Ezért célravezető lett volna az útlevelek esetében egyedi vízjelképpel készített

papírt használni, vagy azok vízjelével rendelkező papírt jelentősebb, nyomat nélküli felülettel forgalomba nem hozni.

A magyar 1937 M útlevel nem vált maradéktalanul „a hamisítás lehetőségét kizáró” okmánnyá, mint ahogy egyik útlevel sem volt az. Azonban elmondható róla, hogy a vizsgált kor egyik legjobban védett úti okmányának számított. Bár egyes védelmi jellegzetessége fokozható lett volna, de az egységet tekintve élvonalbeli volt. A gazdag és az egész oldalt fedő alnyomat, a hivatalos bejegyzések (megszemélyesítés, vízumok, átléptető-bélyegző lenyomatok, stb.) törlésének, illetve a mintázat díszessége és rejtett eltérései az utánzásának felismerését könnyítette meg. A fénykép rögzítésének módja a fényképcserét nehezítette meg jelentős mértékben, az okmányban a jogosult többszöri aláírása szintén akadályokat okozhatott. (A korabeli, már 1933-tól kiállított, keményfedeles román útlevelekben az első belső előzéken elhelyezett fényképeket négy gyűrűkapocs biztosította. Ezekben a fényképcseré könnyebben kivitelezhető volt a ringlik körülvágásával, míg a magyar okmányokban az átlátszó műanyag lapkák mögötti fényképrészlet cseréje rendkívül nehéz volt, vagy annak cseréje nélkül könnyen észrevehető volt az új kép illesztése, a beavatkozás.) A füzet varrásának megbontása több sérüléssel is járt, a szinte egyedülállóan, perforált sorszámmű lapoldalak a lapcserét tették felismerhetővé.

Az 1937-ben bevezetett technikák utóélete

A magyar 1937 M útlevelnél kialakított adathordozó és érvényességi oldal-elrendezést az 1948 M útlevelcsaládnál tovább alkalmazták, azonban az okmányt már eltérő alnyomattal és vízjellel alakították ki. (Az 1950 M útlevelnél az alnyomaton, vízjelen túl az adatokat hordozó előre nyomtatott szövegek elrendezését is átalakították; s ezt az okmányt már a budapesti Pénzjegynyomda készítette.⁴²⁸)

A magyar 1937 M útlevelnél bevezetett fénykép-biztosítási eljárást (a tízágú karmos csillag alakú szegecseket műanyag címer alakú lapka alátéttel) az 1948 M és az 1950 M útlevelek esetében is alkalmazták, a műanyag alátét használatát csak 1951 körül szüntették meg. A magyar 1955 M útlevelnél már nem rögzítették szegeccsel a fényképet, hanem „csak” ragasztották. Az 1945 után központosított útlevelkiadás a kiállítási módokban tényleges egységesítést hozott, a fényképeket ezt követően száraz- és nedves-bélyegzőlenyomatával egyaránt hitelesítették.

A félárú vasúti kedvezményre jogosító igazolványokat az 1940-es évek legelején kezdték el a magyar 1937 M útlevelnél alkalmazott fénykép-biztosítási eljárással védeni (de itt tízágú helyett nyolcágú karmos lapkával kialakított szegecset műanyag címeralátéttel). A Magyar Államvasutak „közszolgálati alkalmazottak és családtagjaik részére” kiadott arcképes igazolványainak fényképrögzítése 1982-ig – az 1937-es útlevelnél először alkalmazott – karmos csillag lapkával kiegészített szegecsekkel történt, igaz mindvégig nyolcágúakkal, s ekkor már régóta címer-alátét nélkül.⁴²⁹ Az 1939-től alkalmazott arcképes, köny-

vecske kialakítású magyar cserkészigazolvány esetében szintén a magyar útlevelelnél alkalmazott fényképrögzítési és -biztosítási eljárást alkalmazták: rejtett talpú szegecs, tízágú csillag alakúra préselt lapkával és alatta műanyag, cserkészjelvény alakú alátét lapkával.⁴³⁰

Itt kell megjegyezni, hogy a magyar 1937 M útlevel fedőlapjának olajzöld színét alapul véve, az 1992-ben bevezetett okmánycsalád diplomata útlevelének borítójához – JESZENSZKY Géza akkori külügyminiszter kezdeményezésére – a zöld színt határozták meg,⁴³¹ amely azóta is alkalmazásban van.

Utószó

Magyarország útleveleinek története az 1940-es évek második felében új irányt vett. Az útlevel-kiállítás a teljes központosítást követően már politikai és állam-biztonsági szempontok allapján történt. Az úti okmányok gyártása 1949-től új(abb) igények szerint alakult – ennek megfelelően lett megbízva a Pénzjegynyomda is –, és számos védelmi újítást vezettek be az 1950-es és 1960-as évek folyamán. Az újabb magyar útlevelek rovatainak elrendezése 1955-ig még az 1937 M magánútlevel szerint történt, azonban ez ezt követően új irányt vett, és a változó igények alapján alakították.

Nemzetközi szabványok és hatásuk a magyar úti okmányokra

Az útlevelek nemzetközi egységesítésében az 1920-as párizsi előírásokat 1927-ben követte újabb, ekkor a menekültek úti okmányaiét határozták meg.⁴³² A hatalmas emberáldozatokat követelő II. világháború a menekültek még nagyobb és a korábbiaknál vegyesebb tömegét eredményezte. Az 1945-ben alapított – hamarosan a Népszövetség helyébe lépő – Egyesült Nemzetek Szervezete keretén belül 1951-ben egyezmény született a menekültekről, úti okmányaik meghatározásával és leírásával,⁴³³ majd az 1954-es hontalan személyek jogállásáról szóló egyezmény rögzített szabványos megjelenést és tartalmat.⁴³⁴ Mindkettő az 1920-as útlevel-elrendezés elvét követi, de néhány módosítással (az első oldal kibővítése újabb rovatokkal, valamint a meghosszabbítások rovatainak alkalmazása az 5. és a 6. oldalakon). Az illetékes magyar hatóság a hontalan vagy menekült személyek részére egészen az 1960-as évekig állított ki a párizsi előírásoknak megfelelő elrendezésű úti okmányt, holott a magánútlevel már 1937-től eltért attól (Magyarország az 1951-es és az 1954-es egyezményekhez még sokáig nem csatlakozott, és az okmányokra vonatkozó rendelkezéseit sem alkalmazta addig.)

A magánútlevelek ismételt egységesítését – más utazási előírások, mint a határellenőrzés és bejelentkezési kötelezettség témával egyidőben – tárgyalta az 1963. augusztus 21-e és szeptember 5-e között Rómában, „Egyesült Nemzetek Nemzetközi Utazási és Turizmus Konferenciája” címmel, 87 állam részvételével megrendezett értekezlet; azonban mindössze nem kötelező érvényű javaslatokat fogalmaztak meg, többek között az okmányok legnagyobb méretére és terjedelmére, valamint néhány általános alapkövetelményre vonatkozóan.⁴³⁵ Ekkorra már egyre több ország tért el az útlevelszabványtól, illetve – a nem-szocialista országok esetében – a növekvő határforgalom miatt annak gyorsabb ellenőrzése kívánt egységes kialakításokat, s az okmányhamisítás elleni védelem is követelményeket támasztott. Az 1920-as útlevelszabványt még több ország az 1970-es és az 1980-as években is alkalmazta, igaz mérete tekintetében esetenként eltérő kivitelben.⁴³⁶ Mindeközben az Amerikai Egyesült Államok útlevelhatóságai által 1961-től megszemélyesített, egyszerűbb és így gyorsabb ellenőrzést biztosító elrendezéssel bíró (a 2. oldalon a jogosult adatait és az ok-

mány érvényességét, a 3. oldalon a jogosult arcképét hordozó) útlevelek egyre szélesebb körben váltak elterjedté elsősorban a kapitalista országok körében.⁴³⁷

Hatvan év után, 1980-ban született ismét jelentős eredmény az útlevelek egységesítése területén, ekkor ezt már az Egyesült Nemzetek Szervezetének repüléssel foglalkozó szakszerve, a Nemzetközi Polgári Repülési Szervezet (International Civil Aviation Organization; ICAO) irányította, hiszen a légi közlekedésben az okmányellenőrzésre fordított idő terjedelme jelentős anyagi előnyt vagy hátrányt eredményez(het). Ezt követően egyre több ország az ICAO ajánlásait követve alakította ki útveveleit, azonban az újabb ajánlások alapján módosított okmányok bevezetése sok esetben csak évek múltán jelent meg. Kezdetben a gépi olvasásra alkalmas útlevelek bevezetése volt a cél, ma már a legkorszerűbb technikák felhasználásához – köztük az elektronikai úton történő adattároláshoz – adnak ajánlást, egységes rendszert.

Magyarország a rendszerváltozást követően, az 1990-es évek legelején törekedett a kor nemzetközi előírásainak és igényeinek megfelelő útleveleket tervezni és gyártani, így került bevezetésre 1992. január 1-jén az első, gépi olvasásra is alkalmas magyar úti okmány, amely az ICAO akkori ajánlásainak is megfelelt.

Az Európai Közösség is törekedett a tagállamai útveveleinek egységes(ebb) megjelenésére. Az első közös szabályok 1981. június 23-án kerültek elfogadásra – többek között ekkor határozták meg az útlevél borítójának burgundi vörös színét és megjelenését, az oldalak tartalmát, stb. –, amelyet 1982, 1986 és 1995 nyarán, majd 2000 őszén és 2004 nyarán kiegészítettek.⁴³⁸ Az egységes műszaki előírások körvonalazása 1982. június 30-án történt meg, amely ekkor még igen szerény követelményeket támasztott (például, hogy a lapok tartalmazzanak vízjelet,⁴³⁹ továbbá az okmány számát perforáció útján alakítsák ki a lapokon, stb.),⁴⁴⁰ ezt majd 2000 októberében pontosították és bővítették.⁴⁴¹ A korábbi előírásokat a 2004 decemberében kiadott rendeletben tovább részletezték és szabályozták, ennek végrehajtása pedig kötelező lett a tagországok számára.⁴⁴² Az aktuális előírásoknak megfelelő első, egységes megjelenésű útveveiket számos esetben csak évekkel a szabályok elfogadása vagy az Európai Közösséghez (majd Európai Unióhoz) történt csatlakozásuk után bocsátották ki az érintett országok hatóságai.⁴⁴³ Magyarország az Európai Unió magánútvevelekre vonatkozó irányelveinek és rendeleteinek (is) megfelelő úti okmányt a meghatározott határidőtől kezdve, 2006. augusztus 29-től állít ki.

Az útlevél talán még sokáig fűzet kivitelezésű marad

Gyakorta felvetődik az utazók egy részében, hogy miért nem lesz kártya formátumú okmány az útlevél. Erre a válaszom igen egyszerű. Véleményem szerint még sokáig lesznek országok, akik más államok állampolgárainak beutazását előzetes láttamozáshoz (vízumhoz) kötik vagy a tartózkodás idejét meghatározott napra engedélyezik, ezek vízumok és átléptető-bélyegző lenyomatok formájában kerülnek az úti okmányban rögzítésre, ehhez pedig ezek hordozására

alkalmas felület szükséges. Természetesen ma már van törekvés, hogy a beutazás engedélyezését számítástechnikai úton intézzék (a beutazás előzetes regisztrációja, vagy a vízumilleték előre megfizetése, stb.), s talán a közeljövőben a határátlépések is nyilvántarthatóak lesznek így. Azonban mindig lesznek olyan országok, melyek nem fogják megosztani másokkal adatbázisukat, hogy kinek adnak vízumot és kit léptetnek át határaikon. Ennek látható módon történő nyomon követését más országok is előnyben részesítik, hiszen így az úti okmány alapján megtudhatják, hogy a területükre belépő személy a közelmúltban hová utazott (van ország, amelyik kizárja a beutazók köréből azokat, akik számukra el nem ismert vagy ellenséges ország területén tartózkodtak). Egyúttal az állampolgárok érdeke is lehet egy későbbi vitás ügyben, ha külföldön tartózkodásukat így igazolni tudják. Mindehhez egy olyan okmány szükséges, amely képes hordozni az államhatár átlépésére és a tartózkodási jogosultságra vonatkozó bejegyzéseket. Egyszerűen összefoglalva: a kártya formátumú okmányok kialakításuk miatt nem alkalmasak a kiállítás követő hatósági bejegyzések felvitelére.

Bár az Amerikai Egyesült Államok 2008 nyarán bevezette az úgynevezett „Passport Card” (azaz „útleivel-kártya”) nevű kétoldalas, kisméretű okmányt,⁴⁴⁴ azonban – jellegét és felhasználhatóságának lehetőségét tekintve – csak néhány ország fogadja el és csak meghatározott típusú határátkelőhelyen történő átlépés esetén. Véleményem szerint a „Passport Card” – európai mércével, adott feltételek teljesülése esetén – az államhatár átlépésére feljogosító személyazonosító igazolvány és nem útleivel.

Összegzés

Ezen könyv függelékeken keresztül bemutatta a távolsági utazásra, magyar állampolgárok részére kiállított úti okmányok fajtáit, gyártásuk és alkalmazásuk idejét 1848-tól napjainkig. Az általános úti okmányokon (útlevél, hazatérési engedély, útlevéllap személyi igazolványhoz) kívül bemutatásra kerültek a szintén magyar állampolgárságú horvát-szlavónországokbeli illetőségű személyek 1868 és 1905 közötti útlevelei, továbbá a tengerész úti okmányok, a személyazonosító okmányok, amelyek külföldre utazásra jogosítottak, illetve hazatérésre jogosító úti okmányok, amelyeket Magyarország képviselőjében idegen állam állított illetve állít ki.

A magyar úti okmányok története rendkívül gazdag, számos országban hosszú ideig, változatlan, vagy csekély változtatásokkal volt forgalomban az útlevél. Magyar hatóságok útlevél alaptípust 25 évnél hosszabb ideig csak két esetben személyesítették meg (1878 M és 1958 külszolgálati M útlevelek), de számos okmány 10 évnél is rövidebb ideig volt kiállítva.

A magyar útlevelek alkalmazásuk korában általában korszerűek voltak a többi ország úti okmányaihoz viszonyítva. A Belügyminisztérium igen korán, 1878-ban rendszeresítette a füzet formátumú okmányokat, s az 1905-ben bevezetett, jól azonosítható, egyedi vízjelet tartalmazó lapokkal rendelkező útlevél – ezen szempontból – egyedinek volt mondható a korszakában.

Magyarország igen korán, már 1922-ben csatlakozott azon országok köréhez, amelyek bevezették az egységes, úgynevezett nemzetközi útlevelet. Az 1937-től alkalmazott úti okmány számos egyediségével szintén a biztonságos okmányok közé emelte a magyar útleveleket. A magyarországi okmányok mindvégig nemzetközileg ismert nyelven is megszemélyesítésre vagy rovatai ismeretésre kerültek, elősegítve birtokosuk ellenőrzését és ezáltal gyorsabb határátelérését is.

A II. világháború után legyártott első útlevél a korábbinak számos részletét alkalmazta, de megjelenésében mégis a rendszerváltást tükrözte. Az 1948-tól alkalmazott (illetve még több másik) okmány vízjele nem volt megfelelő kivitelű abból a szempontból, hogy nehezen volt kivehető és csak az tudta azonosítani, aki a vízjelképet ismerte. Később a magyar vízjelek jó minőségűek lettek, s esetenként a kor színvonalát is megelőzte megjelenésük.

A Pénzjegynyomda bevonása az útlevélgyártásba – 1949-ben – új mérföldkövet jelentett. Az alnyomatok immár metszett mélynyomtatással készültek és megjelent az úgynevezett pozitív vízjel is, amely első alkalommal ábrát tartalmazott: az 1949. évi állami címet.

A Belügyminisztérium meglehetősen hosszú ideig volt a központosított útlevélkiadás hatósága, útlevélosztályán keresztül: 1848-ban és 1849-ben, 1867 és 1904 között, továbbá 1914 és 1919/1920, illetve 1956 és 1971 között. A rendőrség (területi és / vagy helyi szervei) szintén több időszakban, összességében jelentős ideig volt útlevélkiállító hatóság: 1904 és 1914, valamint 1919 és

1948 között, majd később egészen 1991 végéig, a meghatározott úti okmányok erejéig. A megszemélyesítés központosítása 1992-ben következett be ismét, útlevel igénylésére ezt követően is az ország igen sok helyén lehetőség volt és van.

Summary

‘The Hungarian travel documents, 1848–2012’

This book introduces the production and types of travel documents issued for Hungarian citizens from 1848 up to the present. Hungarian passports were issued by independent Hungarian governments in the following periods: during the Hungarian War of Independence 1848–1849 and then from the Conciliation of Austria and Hungary in 1867 up to the present.

Besides the general travel documents (passport, laissez-passer, passport page annexed to identity card, etc.; see **1. sz. Függelék**) between 1868 and 1905 travel documents were issued for Hungarian citizens, such as: passports for Hungarian citizens of Croatian-Slavonian origin (see **2. sz. függelék**), seaman travel documents (see **3. sz. függelék**), identity travel documents valid for travelling abroad (see **4. sz. függelék**) and laissez-passer documents issued by a different state on behalf of Hungary (see **5. sz. függelék**).

Types of Hungarian travel documents, 1848–2012

In 1867 Hungarian passports were **produced by** the Imperial Royal Court and State Printing House in Vienna. From 1876 (or possibly from 1873) passports were printed and made in the Hungarian Royal State Printing House until 1948 and from 1949 up to today the production is the duty of the Hungarian Banknote Printing (Shareholding) Company. When appropriate official orders were placed, smaller Hungarian printing houses also had the right to produce diplomatic passports (1918–1949) and some other travel documents.

The very first watermarks in the base **paper** for Hungarian documents were negative and appeared on each and every sheet from 1905. Positive watermarks and the picture of the state symbol were used in the new series of passports introduced in 1950. Toned watermarks appeared first in documents in 1961. (See **II. sz. melléklet**) In certain periods security papers were produced and delivered to the printing houses by Diósgyőr Paper Factory (present DIPA Inc.).

In 1848 Hungarian passports were produced by lithography **printing** and from 1867 letterpress printing was used exclusively. Intaglio printing was used first in the series of passports introduced in 1950 and then UV printing and rainbow printing were applied simultaneously from 1955. The language of passports had changed throughout the times. There were Hungarian-French bilingual documents between 1878 and 1949, and in later periods, Russian headings and legends were attached as well.

From 1905 the Hungarian travel documents were made with pre-printed revenue stamps whereas former standard revenue stamps were placed onto passports certified with an official wet stamp. From 1945 stick-in revenue stamps were used to pay the amount of revenue (as it was used between 1867 and 1905). This type of payment ceased in 1964.

From the 17th century documents were **personified** only by handwriting. Typed personification of Hungarian documents were first used only in diplomatic passports from the 1920s to 1940s, whereas from 1964 this technique was applied to almost all passports (except diplomatic and diplomatic service passports). Laser engraving, as a completely new method was first applied in the filling in of validation vignette from December 1997 and of biodata pages from September 1998. From 1992 Hungarian passports are machine readable. From 29 August 2006 data content of the biodata page are stored electronically that has been supplemented with the picture of the fingerprint since 28 June 2009.

Hungarian travel documents had first met the requirements of **international passport standards** in 1922. Concerning the forms of documents, these requirements were based on the decision of the conference in Paris in 1920. These forms were used until the spring of 1937. Hungarian passports have met the standards of International Civil Aviation Organization since 1992.

The first Hungarian passports

Frontiers of the Principality of Transylvania were allowed to be crossed only with letters of recommendation ('*salvus conductus*') of the prince or of the city of Kolozsvár (Cluj). According to the law in 1669 the prince had no right to deny or defer issuing passports to the applicants. In 1752 this liberal measure was withdrawn when Transylvania was overruled by the HABSBURGS.

Until 1840s passports valid beyond the Austrian provinces were issued via the Royal Hungarian Council of Governor or directly by the Royal Hungarian Court Chancellery in Latin, the official language of administration in Hungary until 1844.

Within the establishment of the first Hungarian Government in April 1848 the Royal Hungarian Ministry of Interior was set up and it started the production of a brand new type of passports with red background printing and embellished frame that significantly differed from the ones of the previous decades. Some parts of the pre-printed Hungarian texts were indicated in German as well. Passports were printed by lithography printing in the printing house of Miklós SZERELMEY in Pest. (See **III. sz. melléklet**)

In October 1848 the place of the Ministry of Interior was taken over by the Hungarian National Defence Committee. It produced a new series of passports without background printing but the former pre-printed texts and style did not change at all.

In January 1849 very strict rules came into force and border-crossing was allowed only with passports or with signed and sealed booklets for craftsman trainees.

In August 1849, close to the end of the War of Independence, several members of the Hungarian government used alias passports to escape from the country. With the help and procurement of the British Consul in Belgrade (who

sent blank travel documents authenticated with his own signature and stamp) they could cross the borders safely.

In the times of the Austrian occupation of Hungary, the Hungarian administration system was subordinated to Viennese control. In 1860 some modifications in the system could only re-establish the conditions of the pre-revolutionary era.

Passports of Hungary during the period of Austro-Hungarian Monarchy, 1867–1918

After the Conciliation in 1867 between Austria and Hungary had established the Austro-Hungarian Monarchy, and concerning the internal affairs, the two parts of the empire were functioning separately and independently. Hereby, passport administration had worked in a different way, therefore, passports had differed significantly from 1878 until the Monarchy came to an end in 1918.

Passports introduced in 1869 had still been one-sheet papers folded into two. Within a fancy frame of a decorative cover page the inscriptions and headings were in Hungarian, whereas the other side of the page contained the same in German and French. There was a free space in the passports for the entry of fellow passengers and it also contained a trilingual text of notice. (See **I./A sz. melléklet**)

In 1878 Hungary was amongst the very first states in the world where passports of booklet format had been introduced. It was only Germany and Russia that issued such format of documents. It was not until the first two decades of the 20th century when most states had started to issue the booklet format instead of the one sheet documents. In the subsequent decades passports of booklet format were printed by the Hungarian Royal State Printing House in letterpress printing, whereas the motif of the background printing had still contained the coat of arms. (See **I./B sz. melléklet**)

In 1903 during the parliamentary dispute of the Hungarian Passport Law the necessity for a passport with a photograph had emerged but it did not pass eventually.

In 1905 a unified passport form was introduced in Hungary and in its associate state, Croatia-Slavonia. (Only its language differed from Hungarian-French to Croatian-French). Each page of this type of passport had watermarks. (See **I./C sz. melléklet**)

Photographs as obligatory elements of passports first appeared in Hungarian passports on 20 January 1915, during the World War I. In the subsequent weeks and months they were introduced in the travel documents of the United Kingdom and Australia as well.

In 1918 after the dissolution of the Austro-Hungarian Monarchy, Hungary became a republic and the signs referring to the kingdom on the first page of passports were covered with a pre-printed vignette. As well as the new state emblem, the new form of government were shown on it. (See **VIII. sz. melléklet**)

The Hungarian passport type ‘1937’

From the autumn of 1922 Hungarian authorities started to issue passports that met the requirements of international standards that had been set in Paris in 1920 and were applied until the beginning of 1937. Although, passports of different countries had had similar features, several passports were regarded as easy-to-falsify type of documents, however, they were gradually developed.

In the beginning of 1935, directed by the Royal Hungarian Ministry of Internal Affairs design process had been started of documents that were new from many aspects. Eventually in March 1937 the new type of Hungarian passport was introduced with green cover. (See **I./F sz. melléklet**) The pages had been worked out to minute details, contained clearly identifiable watermark and had monochrome background printing. The blank passport (penultimate stage when passport does not contain personal data) was made by two-layered printing to which three colours were used. Pages of the passport were seamed at the spine of the document and – uniquely at that time – the serial number of the document was perforated in them.

The photograph was fixed in the document in a distinctive manner as well. It was attached to the front endpage with plastic strips under the claw-like, star-shaped metal rivets. Photographs were authenticated by dry and often with wet stamps. Applicants had to sign both the photograph and beneath the picture. Out of the 1937 series, there are three (or four) kinds of passports known with typographical errors (see **XII. sz. melléklet** and **XIII. sz. melléklet**), mistakes such as these were rare.

After World War II the system of government in Hungary had changed (from kingdom to republic) and such changes were shown in the extended or newly issued passports by three different forms of over-printing or over-affixation. (See **XVIII. sz. melléklet**)

This chapter provides an overview and compares general and peculiar bindery and document securing solutions with the help of 29 passports of 73 independent states. (Number of states according to data in 1938.) Concerning the analysis of the Hungarian passport of 1937, it was a front-rank document of its time with several innovations that made forgery difficult.

There are some pieces of this type of passports that are real curiosities, such as passports produced by the Royal Hungarian Legation in Bern in 1945 (see **XV. sz. melléklet**) or the ones issued or renewed between 1949–1969 by the ‘Royal Hungarian Legation’ in Madrid (that was an authority not recognized by the Hungarian government at that time).

Függelékek

A függelékben olvasható okmányleírások elsősorban olyan jellegzetességek rövid ismertetését tartalmazzák, amelyek alapján egy–egy altípus beazonosítható, illetve amelyekben később változtatás történt. Ebből eredendően nem került leírásra az összes tulajdonság és változtatás, illetve nem a jellegzetesség fontossága szerint került összeállításra. Az úti okmányok megszemélyesítésében történt változtatás – ha a gyártási eljárás során kialakított tartalmában módosulást nem eredményezett, akkor – itt nem került figyelembe vételre. A leírt vízjelek (vj.) képi bemutatása – a gyári vízjelek kivételével – a II. sz. mellékletben látható.

Az egyes okmányok feltételezett bevezetési, kivonási vagy gyártási évszámai kapcsos zárójel közé foglalva láthatóak és később ismerté vált adatok alapján módosulhatnak.

A függelékek jelentős részben gyűjtemények okmányainak feldolgozása során keletkezett adatokat tartalmaznak, azokat feldolgozták: DÖME Márk és SOM Krisztián, a táblázatokat SOM Krisztián szerkesztette.

1. sz. függelék

A távolsági forgalomban részt vevő magyar állampolgárok részére kiállított magyar útlevelek és úti okmányok alaptípusai és változatai. 114

2. sz. függelék

Horvát-szlavónországi útlevelek magyar állampolgárok részére horvát-szlavónországi hatóság által kiállítva, 1868–1905. 155

3. sz. függelék

Hajós szolgálati könyvek, mint útlevélpótló okmányok magyar állampolgárok részére magyar hatóság által kiállítva, 1904–1969. 157

4. sz. függelék

Személyazonosító okmányok, mint úti okmányok magyar állampolgárok részére, magyar hatóság által kiállítva, 1920-tól napjainkig. 163

5. sz. függelék

Egységes európai uniós úti okmányok magyar állampolgárok, mint az Európai Unió valamely tagállamának állampolgára részére, magyar hatóság képviselőjében kiállítva 166

I. sz. függelék
A távolsági forgalomban részt vevő magyar állampolgárok részére kiállított magyar útlevelek és úti okmányok alapításai és változásai

<i>altípus és változásai</i>	<i>gyártva</i>	<i>nyomdai jelzet</i>	<i>megjegyzés(ek)</i>
<p>1848 M útlevél (alkalmazva: 1848–1849); útlevél;</p> <ul style="list-style-type: none"> > a lap kialakítású okmány 426×490 mm méretű, fektetett téglalap alakú; > vízjel nélküli papíron; igen díszes fekete kerettel, rajta a történelmi tartományokkal egyesített magyar nagycímer díszítményekkel, az adatot hordozó felület alnyomata piros; fejlécben: „Ő Felseje a' magyar király' nevében, belügyministere által” felirat; az okmány magyar nyelvű, rovatai magyar és német nyelvtűek (a keret levélmintázatos mezői közül négyben a kiállító hatóságra utaló német, angol, francia és olasz felirat). 			
<p>» 1848/BM alaptípus a fenti ismertető jegyekkel</p>	1848 április	SZERELMEY MIKLÓS INTÉZETBŐL PESTEN	
<p>» 1848/OHB az előző altípustól eltérően a fejléc szövege „Magyar Ország Honvédelmi Bizottmánya által”; az adathordozó felület alnyomat nélkül került kialakításra, és e felület valamivel szélesebb</p>	1848 ősze	<i>nincs adat</i>	
<p>1867 M útlevél (alkalmazva: 1867–1869); „Útlevél külföldre.” (az 1860 végén, a Magyar Királyi Helytartótanács által bevezetett útlevéltírlap számos részletében módosított altípusa);</p> <ul style="list-style-type: none"> > a lap kialakítású okmány nagy alakú, félbehajtott (négyoldalas); > az első oldal maganyomással készült díszes kereten belül felül az osztrák birodalmi sas mellén egyesített osztrák és magyar címerrel; középső harmadban magyar kiscímet cserfá- és olajággal ábrázoló zöld színű térfelülettel készült alnyomat könyvontatással készült, alnyomat egészíti ki a sorszám és kellezés rovatai is; magyar-német nyelvű okmány, nyelvenként külön hasábjába rendezve; hátoldalán úti társak bejegyzésének táblázata és tájékoztató szöveg, nyelvenként külön rendezve; a jobb szél élére nyomtatott nagybetűs szöveget a megszemélyesítés során, olloval vágják ketté (ezzel leválasztva a nyilvántartó-szelvényt). 			
<p>alaptípus a fenti ismertető jegyekkel, altípus nélkül</p>	1867	Aus der k. k. Hof- und Staatsdruckerei in Wien.	„ÚTLEVÉL” illetve „sz. külföldre.” és német megfelelők
<p>1869 M útlevél (alkalmazva: 1869–1873); „Útlevél külföldre.”;</p> <ul style="list-style-type: none"> > a lap kialakítású okmány nagy alakú, félbehajtott (négyoldalas); > az 1867 M útlevével azonos díszes kereten belül, felül a magyar kiscímet két oldalról „betűszó” anygal tartja; középső harmadban 1867 M útlevével azonos kiscímet cserfá- és olajággal ábrázoló, zöld színű alnyomat található, valamint alnyomat egészíti ki a sorszám és kellezés rovatai is; magyar ... 			

altípus és változásai	gyártva	nyomdati jelzet	megjegyzések
<p>... nyelvű okmány; a jobb szél élére nyomtatott nagybetűs szöveget a megszemélyesítés során, ollóval vágták ketté (ezzel leválasztva a nyilvántartó-szelvényt); az előoldal magyar rovatainak német és francia megfelelői a második oldalon, az úti társak táblázatától balra került elhelyezésre, ez alatt a figyelmeztető szöveg magyar változata (1 bekezdés 4 sor) alatt, két oszlopban a német és francia fordítása követi (1–1 bekezdés 10–10 sor), összesen 24 sorban. (L/A sz. melléklet)</p>			
<p>» 1869/BM/1869 alaptípus a fenti ismerető jegyekkel; a jobb szél nyomata „MAGYAR KIRÁLYI BELÜGYMINISTERI ÚTLEVÉL”, a hitelesítő: „A magyar királyi belügyministertől”</p>	{1869}	A cs. kir. udvari és álladalmi nyomdából.	
<p>» 1869/BM/1870 az előző altípustól eltérően az első oldalon, felül díszes pajzson a magyar kiscímert hosszú szalaggal átkötött cserfai és olajágak övezik, ezáltal az alatta lévő nyomatok kissé lejjebb kerültek</p>	1870	A cs. kir. udvari és álladalmi nyomdából.	
<p>» 1869/BM/1871 az előző altípustól eltérően a második oldal magyar nyelvű figyelmeztető szövege 1 bekezdés 5 sor, két oszlopban a német és francia fordítás 1–1 bekezdés 11–11 sor, összesen 27 sorban</p>	1871	A cs. kir. udvari és álladalmi nyomdából.	
<p>» 1869/ÓFSzKMKM/1869 alaptípus a fenti ismerető jegyekkel; a jobb szél nyomata „Ó FELSÉGE SZEMÉLYE KÖRÜLI MINISTERI ÚTLEVÉL”, hitelesítő: „Ó cs. 's apost. kir. Felsője Személye körüli magyar kir. Ministertől”</p>	1869	A cs. kir. udvari és álladalmi nyomdából.	
<p>1873 M útlevél (alkalmazva: 1873–1876); „Útlevél külföldre”;</p>			
<p>> a lap kialakítását okmány 330x250 mm méretű, félbehajtott (négyoldalas); > díszes piros kereten belül, felül, fekete színű, kör alakú barokkos pajzson a magyar kiscímert két oldalról, a korona alól (!) előnyúló cserfa és olajágak övezik; középső harmadban díszes pajzson kialakított kiscímert cserfa- és olajággal ábrázoló zöld színű alnyomat található, alnyomat egészíti ki a sor-szám és keltezés rovátát is, utóbbi részben előre nyomtatva; a jobb szél élére nyomtatott nagybetűs szöveget a megszemélyesítés során, ollóval vágták ketté (ezzel leválasztva a nyilvántartó-szelvényt);</p>			
<p>> az előoldal magyar rovatainak német és francia megfelelői a második oldalon, díszes kereten belül, zöld egyszerű mintázatos alnyomaton, az úti ...</p>			

altípus és változásai	gyártnva	nyomdai jelzet	megjegyzés(ek)
... társak táblázatától balra került elhelyezésre, ez alatt a figyelmeztető szöveg magyar változata (1 bekezdés 4 sor) alatt, két oszlopban a német és francia fordítása követi (1–1 bekezdés 9–9 sor).			
» 1873/BM alapítús a fenti ismertető jegyekkel, a hitelesítője: „A MAGYAR KIRÁLYI BELÜGYMINISZTER MEGBÍZÁSÁBÓL.”	1873	[nyomdai jelzet nélkül]	
1876 M útlevel (alkalmazva: 1876–1877 / 1878): ⁴⁴⁵ „Útlevel külföldre.”; > a lap kialakítású okmány 328x250 mm méretű, félbehajtott (négyoldalas), vízjel nélküli; > a kifeje „tüskés” mintázatú kereten belüli felületet egészében szürke alnyomat fedi: középen díszes pajzsos kialakított kiscímert cserfa- és olajág övezi, amelyeken külön-külön pajzsos a Magyar Szent Korona további országainak címere látható, s két oldalon elforgatva az „ÜTLEVEL” és a „KÜLFÖLDRE” felirat olvasható; felül az egyesített középímer mögül (!) cserfa- és olajágak törnek elő; az okmány-megnevezést és sorszám rovatot belső, díszes keret foglalja magába, a keltezés rovatát részben előre nyomtatták; jobb szél élére nyomtatott nagybetűs szöveget a megszemélyesítés során, olóval vágták ketű (ezzel leválasztva a nyilvántartó-szelvényt). > az előoldal magyar rovatának német és francia megfelelői a második oldalon, díszes kereten belül, szürke egyszerű mintázatos alnyomaton, az úti lársak táblázatától balra került elhelyezésre, ez alatt a figyelmeztető szöveg magyar változata (1 bekezdés 4 sor) alatt, két oszlopban a német és francia fordítása követi (1–1 bekezdés 9–9 sor).			
» 1876/BM alapítús a fenti ismertető jegyekkel, a hitelesítője: „A MAGYAR KIRÁLYI BELÜGYMINISZTER MEGBÍZÁSÁBÓL.”	{ 1876 }	[nyomdai jelzet nélkül]	nagy valószínűséggel a Magyar Királyi Államnyomda által készített útlevel
1878 M útlevel (alkalmazva: 1878–1905); ⁴⁴⁶ „Útlevel külföldre.”; ⁴⁴⁷ > a füzet kialakítású okmány 140x95 mm méretű borítója puha (az első ilyen magyar úti okmány), borítónyomata az okmánymegnevezésen kívül az egyesített középímer, amely mögül (!) cserfa- és olajágak törnek elő (az 1876 M útlevelnél alkalmazottal megegyező kép); > terjedelme 16 oldal, oldalainak kekeszöld alnyomata: koronás kiscímert ovális kialakítású cserfa- és olajág-koszorú keretezi, felette és alatta a „ÜTLEVEL” és „KÜLFÖLDRE.” felirat olvasható, térhatást vonalrendszerrel kialakítva; vízjele: hosszirányban ritkán, kereszt irányban sűrűn vonalkázott; a lapok piros-féhr-zöld sodort szállal voltak fűzve; > az 1. oldalon díszes pajzsos kialakított kiscímerral (ágak vagy angyalok nélkül); a személyazonosító adatok az 1–2. és 4–5. oldalon olvashatóak, rovatok magyar-francia nyelvek, tájékoztató a 6. oldalon található nyelvenként külön oszlopban, egy-egy bekezdés összesen 54 sorában (24+30 sor).			
» 1878/16 oldalas-54 soros alapítús a fenti ismertető jegyekkel; az előre nyomtatott dátum rovatrész „187...” kezdettü	1877	[nyomdai jelzet nélkül]	

altípus és változásai	gyártrva	nyomdati jelzet	megjegyzés(ek)
<p>» 1878/16 oldalas–67 soros ⁴⁸ az előző altípustól eltérően a tájékoztató a 6–7. oldalon található, nyelvenként külön oszlopban, két–két bekezdés összesen 67 sorában (31+36 sor); az előre nyomtatott dátum rovatrész „188...” kezdetű</p>	1881	[nyomdai jelzet nélkül]	
<p>» 1878/12 oldalas–piros az előző altípustól eltérően borítója külső felületén nyomtatás nélküli; az okmány terjedelme 12 oldal; a lapok alnyomata piros vagy barna színű; az 1. oldalon élfimintázatos ovális középcímer cserfa- és olajággal; az előre nyomtatott dátum rovatrész „188...” kezdetű; tájékoztató szövege az első belső előzőeken került elhelyezésre: kétnyelvű, 2–2 bekezdésben összesen 27 sor (12+15 sor)</p>	1887	[nyomdai jelzet nélkül]	
<p>» 1878/12 oldalas–zöld az előző altípustól eltérően az alnyomata zöld színű; az első oldal előtt egy számozatlan, alnyomat nélküli lap (esenként a borítóhoz ragasztva) belső oldalára van nyomtatva a figyelmeztető szöveg, terjedelme 2–2 bekezdésben összesen 18 sor (8+10 sor); az előre nyomtatott dátum rovatrész „18...” kezdetű</p>	1889	[nyomdai jelzet nélkül]	
<p>» 1878/12 oldalas–nagy angyalokkal az előző altípustól eltérően az 1. oldalon fekete, középcímer angyalokkal, amelyek szárnyainak külső éle egyenes, ruhájuk sűrűn redőzött, amely nem ér a pajzs alsó élének vonaláig; alnyomata kék színű; figyelmeztető szöveg a borító első belső oldalára került nyomtatásra; a lapoknak vízjele nincs</p>	{1894}	[nyomdai jelzet nélkül]	
<p>» 1878/12 oldalas–kis angyalokkal az előző altípustól eltérően az 1. oldalon fekete, kisebb méretű 1896. évi középcímer angyalokkal, amelyek ...</p>	1897 legeje	[nyomdai jelzet nélkül]	

<i>altípus és változásai</i>	<i>gyártva</i>	<i>nyomdái jelzet</i>	<i>megjegyzés(ek)</i>
... szárnnyainak külső éle ívelt, ruhájuk ritkán redőzött, amely nem ér a pajzs alsó élének vonaláig			
» 1878/12 oldalsó-középcímer alnyomattal az előző altípusától eltérően az oldalainak alnyomata keretvonalon belül térhatású mintázat közepén az 1896. évi középcímer cserfa- és olajággal; az előre nyomtatott dátum rovatrész „19...” kezdetű	1899	[<i>nyomdái jelzet nélkül</i>]	
1905 M útlevel (alkalmazva: 1905–1921 / 1922); ⁴⁴⁹ „Útlevel.”; ⁴⁵⁰ > a füzet kialakítású okmány puha borítója 178–180×109–110 mm méretű; külső oldalai nyomtat nélküliek; > az okmány terjedelme 12 oldal, az oldalak zöld alnyomata: díszes sarkú keretvonalon belül térhatású halóminta közepén az 1896. évi magyar középcímer cserfa- és olajággal; a lapokat piros szállal fűzték; a lapok vízjele: hátramoszor hullámvonalak között „ÁLLAMKINCSTÁR” szó (U11. vj.); > a személyazonosító adatok az 1–2. és 4–6. oldalon olvashatóak, az első oldalon „Első Ferencz József” felirattal, kényelvű okmány; tájékoztató a borító első belső előzékién 4 bekezdés 19 sorában került kialakításra; a 6. oldalon előre nyomtatott illetékbélyeg-kép látható. (L/C sz. melléklet)	1904–1912	[<i>nyomdái jelzet nélkül</i>]	bélyeg címlete: 30 fillér
» 1905/1904/magyar-francia alaptípus a fenti ismertető jegyekkel, magyar-francia nyelvű útlevel	1913	M. kir. állami nyomda. Budapest, 1913. – 757.	bélyeg címlete: 2 korona bélyeg címlete: 30 fillér
		M. kir. állami nyomda. Budapest, 1913. – 1190.	<i>nincs adat</i>
		M. kir. állami nyomda. Budapest, 1913–3546.	bélyeg címlete: 30 fillér
		M. kir. állami nyomda. Budapest, 1913. – 4410.	bélyeg címlete: 30 fillér
	1914	M. kir. állami nyomda. Budapest, 1914. – 889.	bélyeg címlete: 30 fillér
		M. kir. állami nyomda. Budapest, 1914. – 1190.	bélyeg címlete: 2 korona

<i>al típus és változásai</i>	<i>gyárva</i>	<i>nyomdai jelzet</i>	<i>megjegyzések</i>
<p>» 1905/1904/horvát-francia alaptípus a fenti ismertető jegyekkel, horvát–francia nyelvű útlevel</p>	1904	[<i>nyomdai jelzet nélkül</i>]	bélyeg címlete: 30 fillér bélyeg címlete: 2 korona
<p>» 1905/1915/magyar-német alaptípus a fenti ismertető jegyekkel, magyar–német nyelvű útlevel; vízjele: kétszeres, levélmintázati hullámvonal és „ÁLLAMKINCSTAR” felirat (U12. vj.)</p>	1915	M. kir. állami nyomda. Budapest, 1915. – 4058.	bélyeg címlete: 2 korona
<p>» 1905/1915/horvát-német alaptípus a fenti ismertető jegyekkel, horvát–német nyelvű útlevel; vízjele: kétszeres, levélmintázati hullámvonal és „ÁLLAMKINCSTAR” felirat (U12. vj.)</p>	{1915}	<i>nincs adat</i>	<i>fennmaradt példány eddig nem ismert, de gyártása valószínűsíthető</i>
<p>» 1905/1917/magyar-francia az előző al típustól eltérően magyar-francia nyelvű útlevel, az 1. oldalon „I. Károly” nevében fe lirátváltozat olvasható</p>	1917	M. kir. állami nyomda. Budapest, 1914. – 1190. <i>az első előzéken, és a 12. oldalon</i> ; M. kir. állami nyomda. Budapest, 1917.	bélyeg címlete: 30 fillér bélyeg címlete: 2 korona
<p>» 1905/1917/magyar-német az előző al típustól eltérően magyar-német nyelvű útlevel, az első belső előzéken előre nyomtatott szöveg nélkül</p>	1917	M. kir. állami nyomda. Budapest, 1914. – 4018. <i>az első előzéken, és a 12. oldalon</i> ; M. kir. állami nyomda. Budapest, 1917.	bélyeg címlete: 30 fillér
<p>» 1905/1917/magyar-német az előző al típustól eltérően magyar-német nyelvű útlevel, az első belső előzéken előre nyomtatott szöveg nélkül</p>	1917	M. kir. állami nyomda. Budapest, 1917.	bélyeg címlete: 30 fillér bélyeg címlete: 2 korona
<p>» 1905/magyar-francia felülragasztott az al típustól eltérően útlevel(lap-részlettel) felülragasztva, nyomdailag kialakított „NÉPKÖZTÁRSASÁG” megnevezések; magyar-francia útleve lfizet</p>	1904–1918 + 1918	M. kir. állami nyomda. Budapest, 1918. valamennyi 1905 M, magyar-francia nyelvű útleve lfizetnek nyomdai jelzete	bélyeg címlete: 30 fillér bélyeg címlete: 30 fillér és 2 korona; a megszemélyesítés során ismert a felülragasztáson lévő államneve vezetés módosítása is részleges vagy teljes áthúzással, fölírással

<i>altípus és változásai</i>	<i>gyártva</i>	<i>nyomdai jelzet</i>	<i>megjegyzés(ek)</i>
<p>» 1905/magyar-francia felülragasztott/nemzeti színű az előző altípusától eltérően az okmány lapjainak varrása piros-fehér-zöld sodort szállal volt öltve</p>	<p><i>nincs adat</i></p>	<p>valamennyi 1905/1917/magyar-francia útlevelel altípus nyomdai jelzete</p>	
<p>» 1905/magyar-német felülragasztott az altípusától eltérően magyar-német útlevelel; üres lappal felülragasztás és kézzel írott „NÉPKÖZTÁRSASÁG” megnevezések</p>	<p>1915–1918 + 1918</p>	<p>valamennyi 1905 M, magyar-német nyelvű útlevelel altípusnak nyomdai jelzete</p>	<p>csak külképviseleti (Bécs) kiállítású ismert; a bélyeg címlete: 30 fillér és 2 korona</p>
<p>» 1919 M útlevelel (alkalmazva: 1919–{1932}); „űtlevelel”;</p> <p>> a füzet kialakítású okmány borítója zöld kartonból készült;</p> <p>> az oldalak zöld színű, magasnymóással készített egyszerű anyamata elnagyolt: négy részre osztott sávozás egyszerű kereten és sarokdízítésekkel; az okmány terjedelme 12 oldal, a lapok tűzőkapoccsal lettek rögzítve, a lapoldalak vízjele: nem mindegyik lapon, véletlenszerűen elhelyezkedő lánoszakasz (gyári vízjel);</p> <p>> az 1. oldalon „MAGYAR NEMZETI KORMÁNY nevében” feliratok magyarul és franciául olvashatóak, a rovatelrendezés az 1905 M útlevelelével azonos, kiegészítve azt a 7. oldalon a fénykép helyét jelölő keretvonalal és ezen belül az arckép követelményeit felsoroló szöveggel (nyomdai jelzet ezen oldalon alján található).⁴⁵¹</p>			
<p>» 1919/1919 alaptípus a fenti ismertető jegyekkel</p>	<p>1919</p>	<p>Vármay L. Szeged. 19–273.</p>	<p>bélyegkép nélküli</p>
<p>» 1919/felülynyomatott az előző altípusától eltérően kitarakták a kormány nevében tartalmú részt és az okmány megnevezést, utóbbi írógéppel „Személyazonossági igazolvány.” illetve „Carte de légítimatió.” feliratra módosították</p>	<p>1919 + 1920</p>	<p>Vármay L. Szeged. 19–273.</p>	<p>bélyegkép nélküli</p>
<p>» 1919 diplomata M útlevelel (alkalmazva: 1919); „Diplomata-űtlevelel”;</p> <p>> a lap kialakítású okmány vízszintesen négy részre hajtva;</p> <p>> csak a névnek, rangnak, keltezésnek és érvényességi időnek fenntartott felület rendelkezik vonalkázott alnyomattal, oldalainak többi felülete alnyomattal nélküli;</p> <p>> első oldalán a „A Magyar Tanácsköztársaság nevében” kezdetű felirat, a magyar felhívás a kitöltendő névvel és ranggal és az érvényességi rovatok találhatóak, második oldala az fényképpnek és a személyi adatok oldala, harmadik oldalán egymás alatt a német és a francia nyelvű felhívást tartalmazta az első oldalival azonos tartalommal.</p>			

<i>altípus és változásai</i>	<i>gyártva</i>	<i>nyomdató jelzet</i>	<i>megjegyzés(ek)</i>
alaptípus a fenti ismertető jegyekkel	1919	<i>nincs adat</i>	
1920 M útlevél (alkalmazva: 1920–1923), ⁴⁵² „Útlevél.”, ⁴⁵³ > a füzet kialakítású okmány 170×100 mm méretű puha borítóján fekete nyomat (korszerűtlen kisíró az „útlevél” szavakkal); > az okmány terjedelme 16 oldal, az oldalak kékszerűre alnyomata közepén az 1896. évi egyesített magyar középcímer cserfa- és olajággal; öltése ken- dermadzaggal történt, amelyet a hátsó belső előzéken ragasztottak és bélyegző lenyomatával hitelesítettek; a lapok vízjele „ÁLLAMKINCSTÁR” felí- rat kettős, levélmintázatu hullámvonalakkal elválasztva (U12. v.); > az 1. oldalon „A Magyar Királyság nevében” feliratok olvashatók, a személyazonosító adatok az 1–2. és 4–5. oldalon olvashatók, a fénykép és zára- dékának előre nyomtatott felirata a 6. oldalon található; az 5. oldalon előre nyomtatott illetékbélyeg-képpel, (L/D sz. melléklet)			
alaptípus a fenti ismertető jegyekkel	1920	<i>csak az utolsó oldal alján:</i> M. kir. állami nyomda. Budapest, 1920.	„Szegénység miatt illeték- mentes” 30 fillér (középcímer) 2 korona (középcímer)
	1921	<i>csak az utolsó oldal alján:</i> M. kir. állami nyomda. Budapest, 1921. 1921/1691. . . a borítón, <i>és az utolsó oldal alján:</i> M. kir. állami nyomda. Budapest, 1921. 1367/1921. . . a borítón, <i>és az utolsó oldal alján:</i> M. kir. állami nyomda. Budapest, 1921. 2692/1921. a borítón, <i>és az utolsó oldal alján:</i> M. kir. állami nyomda. Budapest, 1921.	5 korona (középcímer) 50 korona (középcímer) 5 korona (középcímer) 50 korona (középcímer)
	1922	1655/1922. a borítón, <i>és az utolsó oldal alján:</i> M. kir. állami nyomda. Budapest, 1922.	5 korona (középcímer)

<i>altípus és változásai</i>	<i>gyártva</i>	<i>nyomdai jelzet</i>	<i>megjegyzés(ek)</i>
		1656/1922. <i>a borítón, és az utolsó oldal alján:</i> M. kir. állami nyomda. Budapest, 1922.	50 korona (középcímer)
		1981/1922. <i>a borítón, és az utolsó oldal alján:</i> M. kir. állami nyomda. Budapest, 1922.	50 korona (középcímer)
		2074/1922. <i>a borítón, és az utolsó oldal alján:</i> M. kir. állami nyomda. Budapest, 1922.	5 Korona (középcímer)
{1920} diplomata M útleveél (alkalmazva: {1920}–{1933}); diplomata útleveél; > a lap kialakítású okmány nagy méretű, négy részre hajtogatva (nyolc oldalas); > alapanyaga papír, sárga alnyomata kerettel határolt négyyszög minták, sugaras vonalmintákkal vagy lyukas háromszögekkel kitöltve.	{1920}	<i>nincs adat</i>	
1922 M útleveél (alkalmazva: 1922–1937); ⁴⁵⁴ „Útleveél.” az 1920-as párizsi útleveél-konferencián elfogadott szabvány szerint; ⁴⁵⁵ > a füzet kialakítású okmány puha borítója a 158–161×110 mm méretű, rajta fekete nyomat: koszorús kiscímer az okmány megnevezésével (az előzéke nyomat nélküli); > az okmány terjedelme 32 oldal, a lapok füzése kendermadzaggal történt, amelyet a hátsó belső előzéken ragasztottak és bélyegző lenyomatával hitelesítettek; lapok vízjele „ÁLLAMKINCSTÁR” felirat kettős, levélmintázatú hullámvonalakkal elválasztva (U12. vj.); alnyomat: díszes sarkú keretvonalon belül térfhatású kereszt- és virágminták közepén a magyar kiscímer cserifa- és olajággal; > az 1. oldalon az okmány és állam megnevezése olvasható a koszorús kiscímer alatt, a személyazonosító adatok az 1–3. oldalon olvashatóak, érvényesítést a 4. oldalra vezették fel; az 1. oldalon előre nyomtatott illetékbélyeg-képpel (L/E sz. melléklet)	1922	2495 <i>a borítón, és az utolsó oldal alján:</i> M. kir. állami nyomda. Budapest, 1922. 2496, <i>a borítón, és az utolsó oldal alján:</i> M. kir. állami nyomda. Budapest, 1922. 1125. <i>a borítón, és az utolsó oldal alján:</i> M. kir. állami nyomda. Budapest, 1923.	5 Korona (középcímer) 50 korona (középcímer) 5 Korona (kiscímer)
» 1922/1922 ⁴⁵⁶ alaptípus a fenti ismertető jegyekkel	1922		
	1923		

<i>alípus és változásai</i>	<i>gyártva</i>	<i>nyomdai jelzet</i>	<i>megjegyzés(ek)</i>
		2394. <i>a borítón, és az utolsó oldal alján:</i> M. kir. állami nyomda. Budapest, 1923.	1000 korona (kiscímer)
		2397. <i>a borítón, és az utolsó oldal alján:</i> M. kir. állami nyomda. Budapest, 1923.	5000 korona (kiscímer)
	1924	549. <i>a borítón, és az utolsó oldal alján:</i> M. kir. állami nyomda. Budapest, 1924.	bélyegkép helyén, hullámos keretben: „Szegénységi jogon illetéktelen.”
		2363. <i>a borítón, és az utolsó oldal alján:</i> M. kir. állami nyomda. Budapest, 1924.	2.000 korona (kiscímer)
		2364. <i>a borítón, és az utolsó oldal alján:</i> M. kir. állami nyomda. Budapest, 1924.	20.000 korona (kiscímer)
	1925	1670. <i>a borítón, és az utolsó oldal alján:</i> M. kir. állami nyomda. Budapest, 1925.	2.000 korona (kiscímer)
	1926	1955. <i>a borítón, és az utolsó oldal alján:</i> M. kir. állami nyomda. Budapest, 1925.	2.000 korona (kiscímer)
	1927	875. <i>a borítón, és az utolsó oldal alján:</i> M. kir. állami nyomda. Budapest, 1927.	16 fillér (kiscímer)
		876. <i>a borítón, és az utolsó oldal alján:</i> M. kir. állami nyomda. Budapest, 1927.	1 pengő 60 fillér (történelmi személy arcképe)
		2646/1927. <i>a borítón, és az utolsó oldal alján:</i> M. kir. állami nyomda. Budapest, 1927.	16 fillér (kiscímer)
	1927 illetve 1927 + 1928	875. <i>a borítón, és az utolsó oldal alján:</i> M. kir. állami nyomda. Budapest, 1927.	16 fillér (kiscímer)
		2646/1927. <i>a borítón, és az utolsó oldal alján:</i> M. kir. állami nyomda. Budapest, 1927.	16 fillér (kiscímer)
» 1922/1922/perforált ⁴⁵⁷ az előző alíptípustól eltérően az okmány gyári száma perforálással a borító és lapok felső részén; alíptípus alcsoportja az 1,5 mm-es lyukakkal, 15 mm magas méretben illetve később a 0,9 mm-es lyukakkal, 10 mm magas méretben ...			

<i>altípus és változásai</i>	<i>gyártva</i>	<i>nyomdai jelzet</i>	<i>megjegyzés(ek)</i>
... későbbi lyukszámsor (ezek jelzése: „1922/1922/perforált–15 mm” illetve „1922/1922/perforált–10 mm”)		2647/1927. <i>a borítón, és az utolsó oldal alján:</i> M. kir. állami nyomda. Budapest, 1927.	1 pengő 60 fillér (történelmi személyi arcképe)
» 1922/1927 az előző altípustól eltérően a lapok vízijele nagyméretű „MAGYAR KIRÁLYSÁG” felirat egyszerűes hullámvonalak által elválasztva (U13. Vj.), első oldalára nyomtatott sorszámat „A” betűjel előzi meg	1927	2647/1927. <i>a borítón, és az utolsó oldal alján:</i> M. kir. állami nyomda. Budapest, 1927.	1 pengő 60 fillér (történelmi személyi arcképe)
» 1922/1929–19 soros az előző altípustól eltérően a borítója vászonnal bevont karton; az első belső előzéken a figyelmeztetés 5 bekezdés 19 sor terjedelmű; a lapok három kapoccsal tűzve, 10 mm-es okmányszám-perforáció a borító kivételével a lapok felső részén	1929	M. kir. állami nyomda. Budapest, 1929.	16 fillér (kiscímer)
	1930	M. kir. állami nyomda. Budapest, 1930.	16 fillér (kiscímer)
» 1922/1929–28 soros az előző altípustól eltérően az első belső előzéken a figyelmeztetést két részre tagolt 9 bekezdés 28 sorába szedték	1929	M. kir. állami nyomda. Budapest, 1929.	16 fillér (kiscímer)
	1930	M. kir. állami nyomda. Budapest, 1930.	1 pengő 60 fillér (történelmi személyi arcképe)
	1932	M. kir. állami nyomda. Budapest, 1932.	50 fillér (kiscímer)
» 1922/1929–38 soros az előző altípustól eltérően az első belső előzéken a figyelmeztetést három részre tagolt 10 bekezdés 38 sorába szedték	1934	M. kir. állami nyomda. Budapest, 1934. – 3116.	50 fillér (kiscímer)
	1935	M. kir. állami nyomda. Budapest, 1935.	5 pengő (koronás mellkép)
			50 fillér (kiscímer)
			5 pengő (koronás mellkép)
		M. kir. állami nyomda. Budapest, 1935. – 1906.	50 fillér (kiscímer)
			5 pengő (koronás mellkép)

<i>altípus és változásai</i>	<i>gyártva</i>	<i>nyomdai jelzet</i>	<i>megjegyzés(ek)</i>
		M. kir. állami nyomda. Budapest, 1935. – 2761.	5 pengő (koronás mellkép)
		M. kir. állami nyomda. Budapest, 1935. – 4078.	50 fillér (kiscímer)
	1936	M. kir. állami nyomda. Budapest, 1936.	50 fillér (kiscímer)
		M. kir. állami nyomda. Budapest, 1936. – 2517.	5 pengő (koronás mellkép) 5 pengő (koronás mellkép)
<p>{1933} diplomata M útlevel (alkalmazva: {1933}–{1945}; diplomata útlevel: > a lap kialakítású okmány 355×940 mm méretű, négy részre hajtva (nyolc oldalas; összehajított mérete: 355×236 mm); > alapanyaga felüllekeztelt vászon (géz), az oldalak sárga alnyomata kerettel határolt rácsos vonalmintázatú alnyomat közepén angyalos kiscímer ábrázol; az első oldalon magyarul, a másodikon franciául és németül olvashatóak a felhívás és keltezés adatai, mindegyik szövegcsoportot meghosszabbítás rovatt zárja, 3. oldal a fénykép és személyleírás oldala.</p> <p>» {1933} diplomata/{1933} alaptípus a fenti ismertető jegyekkel</p>	{1935}	Rigler r.-t. Budapest	
		{1937}	SZÉNÁSY, BUDAPEST
		1939	39039, vitéz Szénásy, Budapest.
		1940	39039/40, vitéz Szénásy, Budapest
		{1942}	11774, vitéz Szénásy
<p>» {1933} diplomata/{1939} az előző altípustól eltérően a meghosszabbítás rovata(t) a 3. oldalra került</p>			
<p>1933 hazatérési M úti okmány (alkalmazva: 1933–1946 / 1950-es évek), ⁴⁶⁸ „Hazatérési igazolvány” (csak Magyarországra hazautazásra jogosított; > a lap kialakítású okmány 335–337×228–234 mm méretű, kétoldalal (egy lapos); > sújtás-mintázatú keretvonalon belül teljesen kitöltött zöld alnyomattal közepén nagy méretben a magyar kiscímer cserfa- és olajfággal; a vízjele egy-szeres hullámvonalak által elválasztva nagyméretű „MAGYAR KIRÁLYSÁG” felirat (U13. vj.); > előoldal az érvényesség és a címer alatt elhelyezett okmány megnevezés és a mellette kialakított fénykép helye alatt a személyes adatok rovatai következnek két oszlopban; a hátoldal a magyarországi lakcímket, kiállítás alapjául szolgáló iratok felsorolásának és a keltezés rovatait tartalmazza öt nyel-ven (magyar-francia-német-angol-olasz), amelyet alul a keltezés zár.</p>			

<i>altípus és változásai</i>	<i>gyártva</i>	<i>nyomdai jelzet</i>	<i>megjegyzés(ek)</i>
alaptípus a fenti ismertető jegyekkel, altípus nélkül	1932	M. kir. állami nyomda. Budapest. 1932 – 3441.	az előre nyomtatott dátum rovatrészek „193...” kezdőűtéek
	1940	M. kir. állami nyomda. Budapest. 1940 – 5007. M. kir. állami nyomda. Budapest. 1940 – 6112.	az előre nyomtatott dátum rovatrészek „194...” kezdőűtéek
	1941	M. kir. állami nyomda Budapest 1941 – 2654.	
1937 M útlevél (alkalmazva: 1937–1948 / 1950-es évek), ⁴⁵⁹ útlevél-család, ⁴⁶⁰ > a könyvecske kialakítású okmány olajzöld vászonnal bevont, keményítáblás borítója 160×95 mm méretű, rajta arany színű, koronás kiscímer cserfai- és olajággal látható; > az okmány terjedelme 44 oldal, a lapoldalak mérete a 154–155×89–90 mm volt, a lapoldalak vízjele egyszerűes hullámvonalak által elválasztva nagyméretű „MAGYAR KIRÁLYSÁG” felírat (UI13. vj.); a lapok az okmány hajjegyi sorszámaival feül perforáltak; > az okmányra jogosult fényképe az első belső előzőken került elhelyezésre, a személyazonosító adatok az 1–2. oldalon olvashatóak, a 3. oldalon az érvényesség, a 5–7. oldal a 2–2 meghosszabbítás rovatait tartalmazza. 44. oldal „Figyelmeztetés” 10 bekezdésben 36 sor, az 1. oldalon előre nyomtatott illetékbélyeg-képpel; magyar-francia kétnyelvű okmány. (L/F sz. melléklet)			
» 1937/1936 alaptípus a fenti ismertető jegyekkel	1936	M. kir. állami nyomda. 4039/1936.	illetékmentes (bélyegkép nélkül) a bélyeg címlete: 50 fillér a bélyeg címlete: 5 pengő
	1937	M. kir. állami nyomda. 965/1937.	illetékmentes (bélyegkép nélkül) a bélyeg címlete: 50 fillér a bélyeg címlete: 5 pengő

<i>altípus és változásai</i>	<i>gyárva</i>	<i>nyomdai jelzet</i>	<i>megjegyzés(ek)</i>
		M. kir. állami nyomda. 2533/1937.	a bélyeg címlete: 50 fillér a bélyeg címlete: 5 pengő
	1938	M. kir. állami nyomda. 4504/1938.	a bélyeg címlete: 50 fillér a bélyeg címlete: 5 pengő
		M. kir. állami nyomda. 4792/1938.	7. oldalának 5. meghosszabbítási rovata hibás szedésű a bélyeg címlete: 5 pengő
	1938	M. kir. állami nyomda. 4504/1938.	a 44. oldal nyolcadik bekezdése hibás szedésű („m g”) a bélyeg címlete: 50 fillér
» 1937/1938 az előző altípustól eltérően a 2. oldali rovatok „vallás” és „utazás célja” nélkül, 44. oldali „Figyelmeztetés” 9 bekezdésben 33 sor	1939	M. kir. állami nyomda. 1683/1939.	illetékmentes (bélyegkép nélkül) a bélyeg címlete: 50 fillér a 2. oldal lakhely rovat téves szedésű („Lakhelye”)
	1938 + 1946	M. kir. állami nyomda. 1683/1939.	a bélyeg címlete: 5 pengő az első belső előzők hitelesítő rovata téves szedésű („passe-port”)
» 1937/1938/relüragasztott az előző („1937/1938”) altípustól eltérően a borító állam- megnevezésének, szabvány, „Magyar Köztársaság” ...			a bélyeg címlete: 50 fillér a bélyeg címlete: 5 pengő

<i>altípus és változásai</i>	<i>gyártva</i>	<i>nyomdai jelzet</i>	<i>megjegyzés(ek)</i>
... feliratú címkével, első oldal útleveállap-csikkal (rajta fekete sáv alatt „Magyarország” feliratok) történt felülragasztása			
» 1937/1945 az előző („1937/1938”) alaptípustól eltérően a borító „Magyarország” szóval történő kialakítása az állami címer alatt, szabvány, „Magyar Közútszáság” feliratú címkével történt felülragasztása, a királtsággra utaló szövegek nyomdai kitarása	1945 + 1946	M. kir. állami nyomda. 1683/1939.	a bélyeg címelete: 50 fillér a bélyeg címelete: 5 pengő
» 1937/berni az alaptípustól eltérően az oldalakon magasznyomási sor-számmal, számos más elteréssel; a berni m. kir. követség saját gyártású útlevele	1945	M. kir. Követség Bern 563/1945	illetékbélyeg-kép nélkül, annak helyének félkeret-vo-nalával
» 1937/madrídi ⁴⁶¹ az alaptípustól eltérően a 2. és 3. lapon a lyukasztott sor-szám hibás, feltehetően számos más elteréssel; a madrídi félhivatalos m. kir. követség saját gyártású útlevele ⁴⁶²	1951 körül	<i>nincs adat</i>	egy spanyolországi nyomda gyártotta
» 1937/szolgálati ⁴⁶³ az alaptípustól eltérően a borítója sötétkék, az okmány típusának megfelelő szövegváltozattal, az érvényesség oldalán az utazási cél és a kiállító hatóság rovata előre kitöltve, a 44. oldali „Figyelmeztetés” 2 bekezdésben 5 sor	1940	M. kir. állami nyomda 5185/1940.	„Szolgálati útlevel”; a bélyeg címelete: 50 fillér
1945 diplomata M útlevel (alkalmazva: 1945–1948); „Diplomata-utlevél”			
<ul style="list-style-type: none"> > a könyvecské kialakítású okmány két színű, keményfedeles borítója 176×112 mm méretű, rajta arany színnel az okmánynevezés és koronás kiscímer, amelyet angyalok tartják; > az okmány terjedelme 46 oldal, az oldalak sárga alnyomata négyzethalós egyszerű mintázat közepén a magyar kiscímer két angyal fogja közre; a lapokat tűzőkapcsokkal rögzítették, az előre lyukasztott lapokat nemzeti színű szalaggal fűzték át és a hátsó belső előzéken címkével biztosították és bélyegzőlenyomattal hitelesítették, az oldalak sorszámozás nélküliek; > az első belső előzéken került elhelyezésre a jogosult fényképe, a felhívás nyelvenként (magyar-angol-francia-orosz) az 1–4. oldalon található, a személyazonosító adatok az 5. oldalon olvashatóak négy nyelven. 			

<i>altípus és változásai</i>	<i>gyárva</i>	<i>nyomdai jelzet</i>	<i>megjegyzés(ek)</i>
<p>» 1945 diplomata alaptípus a fenti ismertető jegyekkel</p>	1945 őszre	[<i>nyomdai jelzet nélkül</i>]	
<p>» 1945 diplomata/felülragasztott az előző altípustól eltérően a borító címerét kék műbőr felülettel felülragasztották, amelyre előzőleg az 1946. évi címmert nyomtatták</p>	1945 + 1947	[<i>nyomdai jelzet nélkül</i>]	
1946 szolgálati M útlevel (alkalmazva: 1946–1950); szolgálati útlevel; ⁴⁶⁴			
> <i>megjelenési formájáról nincs adat</i>			
alaptípus a fenti ismertető jegyekkel, altípus nélkül	{ 1946 }		<i>nincs adat</i>
1948 M útlevel (alkalmazva: 1948–1949); ⁴⁶⁵ útlevel-család; ⁴⁶⁶			
> a könyvecske kialakítású okmány vízszonnal bevont, vastag, keménytáblás borítója 144–145×92 mm méretű, rajta az 1946. évi címer cserfa- és olajág-gal (kiscímer korona nélkül) látható, körben az állam megnevezése magyarul és franciául olvasható;			
> az okmány terjedelme 44 oldal, az oldalak kék alnyomata díszes, rombusz alakú mintázatban a az állam megnevezése olvasható két sorban; a lapok vízjele alig kivehető, egymással érintkező négy kettős kereszt ismétlődése (U14. vj.); a lapok az okmány hatjegyű sorszámmal felül perforáltak;			
> az okmányra jogosult fényképe az első belső előleken került elhelyezésre, a személyazonosító adatok az 1–2. oldalon olvashatóak, a 3. oldalon az érvényesség, a 5–7. oldal a 2–2 meghosszabbítás rovatait tartalmazza, 44. oldali „Figyelmeztetés” 9 bekezdésben 35 sor; magyar-francia nyelvű okmány. (L/G sz. melléklet)			
<p>» 1948/magán alaptípus a fenti ismertető jegyekkel, sötétkék borítóval, „Útlevel” felirattal</p>	1947	Magyar állami nyomda. 15.076/1947.	magánútlevel („útlevel”)
<p>» 1948/magán/felülragasztott az előző altípustól eltérően a címet és a körülötte található államnevezést kék, kör alakú papírral felülragasztották, amelyen a Magyar Népköztársaság államnév fut körbe és középen az 1949. évi címer színes ábrája látható</p>	1947 + 1949 szeptember	Magyar állami nyomda. 15.076/1947.	magánútlevel („útlevel”)
<p>» 1948/kivándorló⁴⁶⁷ alaptípus a fenti ismertető jegyekkel, bama borítóval, „Kivándorló útlevel” felirattal</p>	1947	Magyar állami nyomda. 15.076/1947	„Kivándorló útlevel”

<i>altípus és változásai</i>	<i>gyártva</i>	<i>nyomdai jelzet</i>	<i>megjegyzés(ek)</i>
<p>» 1948/ki-vándorló/felülragasztott az előző altípusútól eltérően a címet és a körülvette található államnevezést kék, kör alakú papírral felülragasztották, amelyen a Magyar Népköztársaság államnév fut körbe és középen az 1949. évi címer színes ábrája látható</p>	1947 + 1949 őse	Magyar állami nyomda. 15.076/1947	
<p>1948 külügyi szolgálati M útlevel (alkalmazva: 1948–1949); külügyminisztériumi szolgálati útlevel;⁴⁶⁸</p> <p>> <i>megjelenési formájáról nincs adat</i></p>			
<p>altípus a fenti ismertető jegyekkel, altípus nélküli</p>	1948		<i>nincs adat</i>
<p>1948 diploma M útlevel (alkalmazva: 1948–1949); „Diplomata útlevel”;</p> <p>> a könyveske kialakítású okmány világosbarna bőr borítóján dombornyomással alakították ki az 1946. évi magyar címet cserfa- és olajággal (kicsi-mer korona nélkül) és a feliratokat;</p> <p>> az okmány terjedelme 60 oldal, az oldalak sárga alnyomata az okmánynevezést két hullámvonalal határolva illetve e sávok között, népművészeti minta körül ívelten az államnevezést tartalmazza, utóbbi ábrákat levélmintázatok választják el, középen kis körben az 1946. évi állami címer; a lapok vízjele alig kivehető, talpknál érintkező négy keetes kereszt ismétlődése (U14. vj.); a lapokat a gyári számmal perforálták;</p> <p>> az első belső előzőeken került elhelyezésre a jogosult fényképe, az 1. oldal a címloldal, a 2. a felhívást és a kelteztést tartalmazó magyar nyelvű, a 3. ugyanennek francia oldala, a személyazonosító adatok a 4. oldalon olvashatóak két nyelven.</p>			
<p>altípus a fenti ismertető jegyekkel, altípus nélküli</p>	1948	[<i>nyomdai jelzet nélkül</i>]	
<p>1948 csoportos M útlevel (alkalmazva: 1948–1950); „Csoportos útlevel” (illetve „COLLECTIF PASSEPORT”);</p> <p>> a halványbarna karton borítólappal – rajta az 1946. évi állami címer cserfa- és babérkoszorúval, és az ezt keretező körvonal mentén az államnevezéssel – közé „ENGEDÉLY” felirattal alapolddal, ezt követően a kiutazók számatól függően – két személy fényképének helyeit és személyi adatok rovatait tartalmazó – pótlappal látták el, az egészet az előre kialakított lyukakon keresztül nemzeti színű szalaggal fűzték.</p>			
<p>altípus a fenti ismertető jegyekkel, altípus nélküli</p>	1948		<i>nincs adat</i>
<p>1948 hazatérési M úti okmány (alkalmazva: 1948–1950); „Hazatérési igazolvány” (csak Magyarországra hazautazásra jogosított);</p> <p>> a lap kialakítású okmány, kétoldalas (egylapos);</p> <p>> stíjtás-mintázattal keretvonalon belül teljesen kitöltött kékeszöld alnyomat középen nagy méretben a magyar 1946. évi állami címer cserfa- és olajággal látható; vízjele alig kivehető, egymással érintkező négy keetes kereszt ismétlődése (U14. vj.);</p> <p>> előoldal az érvényesség és az 1946. évi címer (ágak nélkül) alatt elhelyezett okmány megevezés és a mellette kialakított fénykép helye alatt a sze-...</p>			

<i>altípus és változásai</i>	<i>gyártva</i>	<i>nyomdati jelzet</i>	<i>megjegyzések</i>
... mélyes adatok rovatai következnek két oszlopban; a hátdoldal a magyarországi lakcímmek, kiállítás alapjául szolgáló iratok felsorolásának és a keltezés rovatait tartalmazza kettő nyelven (magyar-francia), amelyet alul a keltezés zár.			
alaptípus a fenti ismertető jegyekkel, altípus nélkül	1948	Magyar állami nyomda. Budapest. 1948. — 4000.	
<p>1949 romániai magyar M úti okmány (alkalmazva: 1949–1956); „Útiokmány magyar állampolgárságú, állandó romániai lakos számára”,⁴⁶⁹ érvényessége csak Romániából Magyarországra és vissza történő, egyszeri utazásra jogosított;</p> <p>> a könyvecske kialakítást okmány két, műanyaggal bevont, kemény borítója 145×94–95 mm méretű, rajta arany színnel az okmány megnevezése olvasható magyarul, alatta az 1946. évi címer cserfa- és olajággal (kiscímer korona nélkül), majd az állam megnevezése magyar és román nyelven;</p> <p>> az okmány terjedelme 12 oldal, a lapok alanyomata narancs színű, a díszes vonalvezetési, csúcsára állított négyzet közepén „Magyar Köztársaság” felirat ívelten került kialakításra; a lapokat a gyári számmal perforálták; a lapok vízjele alig kivehető, talpuknál érintkező négy kettős kereszt ismétlődése (U14. vj.);</p> <p>> az első belső előzőken került elhelyezésre a jogosult fényképe, az 1. oldal a címdoldal, a jogosult neve és gyermekeinek adatai a 2., személyleírás a 3., míg az érvényesség rovatai a 4. oldalon találhatóak, a tíz meghosszabbítás rovát kettesével a 6–10. oldalon kerültek kialakításra; magyar-román két-nyelvű okmány.</p>			
<p>» 1949 romániai magyar alaptípus a fenti ismertető jegyekkel</p> <p>» 1949 romániai magyar/felülragasztott az előző altípustól eltérően a címet és az alatta található állammegnevezést két, kör alakú papírral felülragasztották, amelyen a Magyar Népköztársaság államnév fut körbe és középen az 1949. évi címer színes ábrája látható</p> <p>1949 külügyi hivatalos M útlevél (alkalmazva: 1949–1950); külügyminisztériumi hivatalos útlevél-család;</p> <p>> a könyvecske kialakítást okmány műbőrrel bevont keménytaklítás borítója 152×105 mm méretű, rajta arany színű nyomattal;</p> <p>> az okmány terjedelme 60 oldal, a lapoldalak mérete a 151×99 mm, rózsaszín alnyomata az állammegnevezést ötágú csillaggal, két hullámvonallal határolva illetve e sávok között, népművészeti minta körül, csillagok nélkül ívelten tartalmazza, utóbbi ábrákat levélmintázatok választják el; középen kis, kettős körben az 1949. évi állami címer; a sárga lapok vízjele alig kivehető, talpuknál érintkező négy kettős kereszt folyamatos ismétlődése (U14. vj.); a lapokat a gyári számmal perforálták;</p> <p>> a háromnyelvű (magyar-orosz-francia) okmány első belső előzőken fénykép és aláírás helyével, első oldala címdoldal, 2–4. oldal nyelvenként a felhívás a névvel kialakítva, keltezéssel, 5. a meghosszabbítások, a 6. a magyar hatóságok bejegyzésének oldala.</p>	1949 tavasz	Állami Nyomda n. v. 1949/6365/K.	
	1949 tavasz + 1949 ősze	Állami Nyomda n. v. 1949/6365/K.	

<i>altípus és változásai</i>	<i>gyártva</i>	<i>nyomdai jelzet</i>	<i>megjegyzés(ek)</i>
<p>» 1949 külügyi hivatalos/külügyi szolgálati alapítus a fenti ismerető jegyekkel, piros borítóval</p> <p>» 1949 külügyi hivatalos/diplomata alapítus a fenti ismerető jegyekkel, fekete borítóval</p>	1949 1949	[<i>nyomdai jelzet nélkül</i>] [<i>nyomdai jelzet nélkül</i>]	„Külügyi szolgálati útlevél” „Diplomata útlevél”
<p>1950 M útlevél (alkalmazva: 1950–1955);⁴⁷⁰ útlevél-család,⁴⁷¹ > a könyveske kialakítást okmány keményablak, sötétpiros/bordó borítója 144×92 mm méretű, arany színű borítónyomattal: 1949. évi magyar címer körül az állam megnevezése, alatta az okmánymegnevezés; > az okmány terjedelme 32 oldal, a lapoldalak mérete a 135×87 mm, alnyomata szürke, közepén az 1949. évi állami címerrel, alul díszítményes léce keretén belül az állam hivatalos megnevezése olvasható, mindezek metszett mélynyomtatással készültek; a lapoldalak vízjele: stílizált állami címer, pozitív vízjel (U15. vj.); a lapok az okmány hatjegyű sorszámával felül perforáltak; > első belső előzőeken elhelyezett fényképpel, a személyleírás nyelvenként (magyar-orosz-francia) külön-külön, az 1–4. oldalon került kialakításra, a 32. oldali „Figyelmeztetés” 5 bekezdés 18 sorában olvasható. (L/H sz. melléklet)</p>			
<p>» 1950/magán alapítus a fenti ismerető jegyekkel</p>	1949 1950 1952 {1954}	MNB Pénzjegynyomdája. 2149/1949. Pénzjegynyomda 1747/1950. Pénzjegynyomda 520.211/1952. 540.090. – Pénzjegynyomda.	magánútlevél („Útlevél”)
<p>» 1950/szolgálati alapítus a fenti ismerető jegyekkel, a borítón címer „mögött” három átlós vonallal, előre nyomtatott szövegezése az okmány fajtájához igazodik</p>	1949 {1951}	<i>nincs adat</i> 510.980. – Pénzjegynyomda.	„Szolgálati útlevél”
<p>» 1950 csoportos M útlevél (alkalmazva: 1950–{1958}); „Csoportos útlevél” (illetve „ОБЩИЙ ПАСПОРТ” illetve „COLLECTIF PASSEPORT”); > a vörös karton borítólapon – 1949. évi állami címer körül az állammegnevezéssel – 195–197×144–145 mm méretű, amely közé „ENGEDÉLY” feliratú alapoldalt (hátdoldalon a ki- és belépőtő-bélyegző lenyomatok helyének vastag keretivel), ezt követően a kiutazók számatól függően – két személy fényképének helyeit és személyi adatok rovatait tartalmazó, felül vagy alul kialakított fényképhellyel – pótlappal látták el, amelyet vízumok részére kialakított lappal is kiegészítettek; a borítók és a lapok egészet az előre kialakított lyukakon keresztül nemzeti színű szalaggal fűzték a megszemélyesítést követően: ...</p>			

altípus és változásai	gyárrva	nyomdati jelzet	megjegyzések
<p>> a pótlapok vízjel nélkületek, azok egész felületét és mindkét oldalát alnyomat borítja. vonalmintázat közepén álló guilloche rozettán elhelyezett 1949. évi állami címer.</p>			<p>1949.</p>
<p>alaptípus a fenti ismertető jegyekkel, altípus nélkül</p>	<p>{ 1950 }</p>	<p>[nyomdai jelzet nélkül]</p>	<p>a borító ciril betűtípusában az „Ó” betű ékezte erősen dőlt és hosszú</p> <p>a borító ciril betűtípusában az „О” betű ékezte enyhén dőlt és rövid</p>
<p>1950 külügyi hivatalos M útlevele (alkalmazva: 1950–1955); külügyminisztériumi hivatalos útlevelel-család;</p> <p>> a könyvecske kialakítású okmány borítóján arany színű nyomással alakították ki az 1949. évi magyar címet és a feliratokat;</p> <p>> az oldalak alnyomata: a gerinc menti élnél guilloche sáv, mintázatos nyomat közepén az 1949. évi állami címet az államnevezés határolja körvonalon, ötgű csillaggal zárva; a lapokat a gyáni számmal perforálták, azonban a lyukak helyenként ívelt elrendezésűek (például a „0” ovális kialakítású);</p> <p>> az első belső előzőeken került elhelyezésre a jogosult fényképe, az 1. oldal mindössze az állam nevezését ismerteti, a 2. oldalon az okmánynevezés alatt a felhívás olvasható magyar-orosz-francia nyelven, és a keltezés tartalmazó magyar nyelvű, a 3. oldalon az érvényesség és keltezés rovatai felett üres sorok a névnek és rangnak kitöltésére szolgáló sorok találhatók rovatcím nélkül, magyar nyelven, a 4. oldalon ugyanennek orosz, 5. oldal a francia megfelelőjét hordozza, a személyazonosító adatok az 4. oldalon olvashatók két nyelven.</p>	<p>1950</p>	<p>[nyomdai jelzet nélkül]</p>	<p>„Diplomata útlevele”</p>
<p>» 1950 külügyi hivatalos/diplomata ⁴⁷²</p> <p>alaptípus a fenti ismertető jegyekkel, bőr borítója világosbarna, az oldalak alnyomata bordó-barna színű; az okmány terjedelme 60 oldal</p>	<p>1951</p>	<p>nincs adat</p>	<p>külügyi szolgálati útlevele; csak 1952-től alkalmazva</p>
<p>» 1950 külügyi hivatalos/külügyi szolgálati ⁴⁷³</p> <p>alaptípus a fenti ismertető jegyekkel, borítója vászonnköésű, piros színű, az alnyomat zöldeskék színű; az okmány terjedelme 40 oldal</p>	<p>1951</p>	<p>nincs adat</p>	<p>külügyi szolgálati útlevele; csak 1952-től alkalmazva</p>
<p>1950 hazatérési M úti okmány (alkalmazva: 1950–1955); „Hazatérési igazolvány” (csak Magyarországra hazautazásra jogosított);</p> <p>> a lap kialakítású egy lapos okmány;</p> <p>> az egyenes vonalú keret sarkai díszítettek, amelyen belül zöld színű relief nyomat közepén az 1949. évi állami címer látható; a lapok vízjele alig kivehető, talpuknál érintkező négy kettős kereszt ismétlődése (U14. vj.); ...</p>			

<i>altípus és változásai</i>	<i>gyártnva</i>	<i>nyomdai jelzet</i>	<i>megjegyzés(ek)</i>
<p>> előoldalon, kisméretű 1949. évi állami címere fekete nyomata alatt az okmány megnevezése olvasható, ettől balra a fénykép helyének keretvonala látható, alatta két oszlopban a személyi adatok rovatait magyar-orosz-francia nyelven tüntették fel.</p> <p>alaptípus a fenti ismertető jegyekkel, altípus nélkül</p>	1950	Állami Nyomda nv., Budapest. 1950. – 15.213/0604.	
<p>1955 M útleveél (alkalmazva: 1955–1957);⁴⁷⁴ útleveél-család;</p> <p>> a könyvecske kialakítású okmány vörösesbarna műbőrrel bevont keményítáblás borítója 143–144×92–93 mm méretű, dombornyomással alakították ki az 1949. évi magyar címert és a feliratokat;</p> <p>> az okmány terjedelme 48 oldal, oldalak mérete: 136–137×85–86 mm, alnyomata: az 1949. évi állami címere, alul szírványnyomtatású guilloche lécben az állam megnevezésével, a lapokat féül, középen az okmány hajjegyű sorszámával perforáltak; a lapok vízjele: az 1949. évi állami címere vonalas rajzolata, negatív vízjel (U16. vj.);</p> <p>> a személyleírás magyarul az 1–2. oldalon, oroszul a 3. és franciául a 4. oldalon került kialakításra, az 5. oldalon a két fénykép kerete látható, a 6. oldal az érvényesség és keltezés, a 7–8. oldal a 2–2 meghosszabbítás rovatait tartalmazza, a 48. oldali „Figyelmeztetés” 5 bekezdés 17 sorában olvasható. (U/ I sz. melléklet)</p>	1955	[<i>nyomdai jelzet nélkül</i>]	magánútleveél: „Útleveél”
<p>» 1955/magán/1955 alaptípus a fenti ismertető jegyekkel</p> <p>» 1955/magán/1957 az előző altípustól eltérően a borítón az 1957. évi címere, az előző alnyomatában továbbra is az 1949. évi állami címere rajzolata látható: magyar-francia nyelvű okmány;</p> <p>3. oldalon a személyleírás franciául, 4.-en az érvényesség a keltezéssel található, meghosszabbítása a 6–7. oldalon 2–2 rovatban kialakítva</p>	1957 június	[<i>nyomdai jelzet nélkül</i>]	
<p>» 1955/szolgálati alaptípus a fenti ismertető jegyekkel, előre nyomtatott megnevezése az okmány fajtájához igazodik</p>	1955	[<i>nyomdai jelzet nélkül</i>]	„Szolgálati útleveél”
<p>1955 külügyi hivatalos M útleveél (alkalmazva: 1955–1957); külügyminisztériumi hivatalos útleveél-család;</p> <p>> a könyvecske kialakítású okmány borítója 143–144×92–93 mm, rajta a szöveg ezüst színű fólianyomással, a címere dombornyomással készült;</p> <p>> az okmány terjedelme 48 oldal, oldalak mérete: 136–137×85–86 mm, a lapoldalak alnyomata államnevezés az 1949. évi állami címere körül és ...</p>			

<i>altípus és változásai</i>	<i>gyártva</i>	<i>nyomdai jelzet</i>	<i>megjegyzések</i>
<p>... a lap alsó harmadában guilloche rozettával; a lapokat felül, középen hajgyű gyári számmal perforálták; a lapok vízjele: az 1949. évi állami címer vonalas rajzolata, negatív vízjel (U16. vj.);</p> <p>> az első belső előzéken háromnyelvű (magyar-orosz-francia) felhívás, első oldal címoldal, 3. oldalon fénykép és aláírás helyével, a magyar megszemé-lyesítés és az érvényesség a keltezéssel a 2. oldalon, oroszul a 4., franciául az 5. oldalon olvasható.</p>			
<p>» 1955 külügyi hivatalos/külügyi szolgálati alapítus a fenti ismertető jegyekkel, vörösesbarna műbőrrel bevont borítóval</p>	<i>nincs adat</i>	<i>nincs adat</i>	„Külügyi szolgálati útleveél”
<p>» 1955 külügyi hivatalos/külügyi szolgálati alapítus a fenti ismertető jegyekkel, sötétbarna valódi bőrrrel bevont borítóval</p>	<i>nincs adat</i>	[<i>nyomdai jelzet nélkül</i>]	„Diplomata útleveél”
<p>1955 egylapos M útleveél (alkalmazva: 1955–1957); „útleveél” (egyszeri utazásra érvényes);</p> <p>> a lap kialakítású okmány 337×231 mm méretű, kétoldalas;</p> <p>> a lapoldalak alnyomata: díszes guilloche-léc kereten belül, vonalmintázat közepén az 1949. évi címer nagy rajzolatát ábrázolja; pozitív vízjele stilizált 1949. évi állami címer (U15. vj.);;</p> <p>> az előoldal felső sarkában Magyarország hivatalos megnevezése franciául „Démocratie Populaire Hongroise”, az okmánymegnevezés két oldalán a jogosult és úti társának arcképeinek helyével, magyar-orosz-francia háromnyelvű okmány; előre nyomtatott sorszám a jobb felső sarokban; területi érvényesség rovat nélküli (azt a kiállítás során az időbeni érvényesség mellé / alá bélyegezték).</p>			
<p>alaptípus a fenti ismertető jegyekkel</p>	1955	[<i>nyomdai jelzet nélkül</i>]	
<p>1955 útleveél-lap M (alkalmazva: 1955–1957); útleveél-lap személyi igazolványhoz (az úgynevezett szocialista országokba történő utazáshoz, csak személyi igazolvánnyal együtt volt érvényes);</p> <p>> a lap kialakítású okmány kis alakú, háromba hajtott (hat oldalas) volt, vízjelet nem tartalmazott;</p> <p>> oldalainak alnyomata az 1949. évi állami címer térhatású rajzolatával, egyszerű vonalmintázaton.</p>			
<p>» 1955 útleveél-lap/1955 alapítus a fenti ismertető jegyekkel; felsorolás alapján hét európai szocialista országokba érvényes (az NDK-n kívül)</p>	1955	[<i>nyomdai jelzet nélkül</i>]	
<p>» 1955 útleveél-lap/1956 az előző altípustól eltérően a címer rajzolata egyszerűbb...</p>	1956 II. fele	[<i>nyomdai jelzet nélkül</i>]	

altípus és változásai	gyártva	nyomdai jelzet	megjegyzés(ek)
<p>... lett, alatta guilloche-rozettával, felsorolás alapján nyolc európai szocialista országokba érvényes (NDK-ba is); magasznyomású sorszámmal</p>			
<p>1955 hazatérési M úti okmány (alkalmazva: 1955–1957); „Hazatérési igazolvány” (csak Magyarországra hazautazásra jogosított);</p> <ul style="list-style-type: none"> > a lap kialakítású okmány 335–336×234–235 mm méretű, kétoldalas; > két alnyomata: díszes guilloche-léc kereten belül, sűrű vonalminitázat közepén az 1949. évi címer nagy rajzolatát ábrázolja; előre nyomtatott sorszámmal; vízjelre halvány; az 1949. évi állami címer vonalas rajzolata, negatív vízjel (UI16. vj.); > az okmánymegnevezés alatt a jogosult és úti társának arcképének helyével, magyar-francia kényelvű okmány. 	1955	[nyomdai jelzet nélkül]	
<p>alaptípus a fenti ismertető jegyekkel, altípus nélkül</p>			
<p>1955 kivándorló M útlevel (alkalmazva: 1955–1957); „Kivándorló útlevel” (visszautazásra nem érvényes);</p> <ul style="list-style-type: none"> > a lap kialakítású okmány 335–336×234–235 mm méretű, kétoldalas; > olajzöld alnyomata: díszes guilloche-léc kereten belül, sűrű vonalminitázat közepén az 1949. évi címer nagy rajzolatát ábrázolja; magasznyomású sorszámmal az első oldal aljának jobb oldalán; a lap vízjellet nem tartalmaz; > az előoldal felső sarkában Magyarország hivatalos megnevezése franciául „Démocratie Populaire Hongroise”, az okmánymegnevezés két oldalán a jogosult és úti társának arcképének helyével, aláírásával, magyar-francia kényelvű okmány, a területi érvényesség rovat alatt további nem található, a hátoldalon csak vízumra utaló előre nyomtatott szöveg olvasható. 	{1954}	[nyomdai jelzet nélkül]	
<p>» 1955 kivándorló/vízjel nélküli alaptípus a fenti ismertető jegyekkel</p>			
<p>» 1955 kivándorló/vízjellel az előző altípusától eltérően a lapok vízjele: az 1949. évi állami címer vonalas rajzolata, negatív vízjel (UI16. vj.); az előoldal felső sarkában Magyarország hivatalos megnevezése franciául „République Populaire Hongroise” lett, a területi érvényesség rovat alatt az ország elhagyásának határidejére figyelmeztető szöveg olvasható; a hátoldalon, felül az 1951. évi illetékrendeletre hivatkozó, keretes rovat található</p>	{1956 II. fele / 1957 I. harmada}	[nyomdai jelzet nélkül]	

<i>al típus és változásai</i>	<i>gyártva</i>	<i>nyomdai jelzet</i>	<i>megjegyzések</i>
<p>1956 külföldön élő M útlevel (alkalmazva: 1956–1957): „útlevel magyar állampolgárok részére”, a külföldön élő magyar állampolgárok útlevele;⁴⁷⁵</p> <ul style="list-style-type: none"> > a könyvecske kialakítású okmány kis alakú, két műbőrrel bevont keményítáblás borítója 126×85–86 mm méretű; > az okmány terjedelme 30 oldal, oldalainak mérete 119×80 mm méretű, azok két alnyomatának kettős kerete között az oldalszám betűkkel kiírva olvasható, kereten belül az állami címer és az állam megnevezése látható körívben, alul a páratlan oldalakon népművészeti virágmintázatot, páros oldalakon magasnymású okmányszámot tartalmaz; az okmány lapjai leporelló-módon, hajtogatva kerültek kialakításra, fűzés nélküli; vízjele: vízszintes hullámvonal által tükrözött budapesti Szabadságsszobor körvonala (U116. vj.); > a személyleírás rovatai magyarul az 1–2., franciául a 3–4. oldalon olvashatók, a jogosult fényképe az 5. oldalon került elhelyezésre, személyi igazolvány rovatával a 6. és a 9. oldal között rendelkezik; érvényesség a keltezéssel a 11–12. oldalon találhatóak; a figyelmeztetés a 29–30. oldalon került kialakításra. 			
<p>» 1956 külföldön élő/1956 alaptípus a fenti ismertető jegyekkel</p>	1956	[<i>nyomdai jelzet nélkül</i>]	
<p>» 1956 külföldön élő/újrapréselt az előző al típustól eltérően a borító 1949. évi állami címer domború képét az 1957. évi címerrel újrapréselték</p>	1957	[<i>nyomdai jelzet nélkül</i>]	
<p>1957 külügyi hivatalos M útlevel (1957),⁴⁷⁶ külügyminiszteriumi hivatalos útlevel-család, megszemélyesített példánya eddig nem ismert;</p> <ul style="list-style-type: none"> > a könyvecske kialakítású okmány műbőrrel bevont keményítáblás borítója 143×92 mm, rajta a szöveg ezüst színű fólianyomással, az 1946. évi állami címer dombornyomással készült; > az okmány terjedelme 48 oldal, oldalak mérete: 137×87 mm, az oldalak alnyomata: állammegnevezés („Magyar Népköztársaság”) az 1946. évi állami címer (!) körül és a lapalsó harmadában guilloche rozettával; a lapokat a gyári számmal perforálták; a lapok vízjellet nem tartalmaznak (!); > az első belső előzőkén háromfelvű (magyar-orosz-francia) felhívás, első oldal címmel, 3. oldalon fénykép és aláírás helyével, a magyar megszemélyesítés és érvényesség a keltezéssel a 2. oldalon, oroszul a 4., franciául az 5. oldalon olvashatók. 			
<p>» 1957 külügyi hivatalos/külügyi szolgálati alaptípus a fenti ismertető jegyekkel, nem ismert színű borítóval, a lapok alnyomata piros színű</p>	{1956/1957 tele}	[<i>nyomdai jelzet nélkül</i>]	„Külügyi szolgálati útlevel”
<p>» 1957 külügyi hivatalos/diplomata alaptípus a fenti ismertető jegyekkel, barna borítóval, a lapok alnyomata barna színű</p>	{1956/1957 tele}	[<i>nyomdai jelzet nélkül</i>]	„Diplomata útlevel”

altípus és változásai	gyártnva	nyomdai jelzet	megjegyzés(ek)
<p>1958 M útlevel (alkalmazva: 1958–1963);⁴⁷⁷ útlevel-család;</p> <ul style="list-style-type: none"> > a könyvecske kialakítást okmány vörösesbarna műbőrrel bevont, keményítáblás borítója 143–144×91–92 mm méretű, amelyen dombornyomással alakították ki a 34 mm magas 1957. évi magyar címert és a feliratokat; > az okmány terjedelme 48 oldal, a lapoldalak mérete a 136–138×86–87 mm; alnyomata piros színű egymást keresztező hullámvonalak közepén domborhatású 1957. évi magyar címert és körüliötte az állammegnevezést ábrázolja, alul guilloche mintázattal, felül keretben az oldalszám betűkkel kiírva; a lapok felső részén, a gerinchez közel az ötegyű sorszámmal perforálva; a lapoldalak vízjele ívelt „MNK” felirat alatt az 1957. évi állami címer (kétárnyalutú kivétel; U18. vj.); > az okmányra jogosult és házastársának személyazonosító adatai az 1–3. oldalon olvashatóak 2 gyermek bejegyzésének sorával, az érvényességet a 4. oldalra vették fel, az 5. oldalra a jogosult és házastársa fényképek helye, 6–7. oldal a 2–2 meghosszabbítás rovattal tartalmazza; magyar-francia nyelvű okmány; 48. oldalon elhelyezett figyelmeztetés 5 bekezdésben 17 sor. (L/J sz. melléklet) 			
<p>» 1958/magán/1957 alapípus a fenti ismertető jegyekkel</p>	1957	[nyomdai jelzet nélkül]	magánútlevel („Útlevel”)
<p>» 1958/magán/1958⁴⁷⁸ az előző altípustól eltérően az oldalakon feltüntetett sorszám magasnymóással készült: a páratlan oldalak jobb alsó sarkában elhelyezve</p>	1958	[nyomdai jelzet nélkül]	a sorszámozás a legelejétől újratezdve
<p>» 1958/magán/1959⁴⁷⁹ az előző altípustól eltérően az okmány 5. majd 6. jegyű⁴⁸⁰ sorszáma perforált, a lapok tetején, középre igazított; a személyleírásban már nem szerepel különös ismertetőjel, már 4 gyermek bejegyzésének soraival kerültek kialakításra</p>	1959	[nyomdai jelzet nélkül]	a sorszámozás a legelejétől újratezdve
<p>» 1958/magán/1960⁴⁸¹ az előző altípustól eltérően a borító címere 36 mm magas; a feleség adatainak rovatai a 4–5. oldalra, az érvényesség a 6., fényképek helyei a 7. oldalra kerültek át; a 2–2 meghosszabbítás rovata a 9–10. oldalon került elhelyezésre; a 48. oldal figyelmeztetése 5 bekezdésben 18 sor; a hátsó belső előzőeken előre nyomtatva, keretbe foglalva az okmányilleték befizetésére felszólító rovattal (21/1957 PM. r.) egészült ki</p>	1960	[nyomdai jelzet nélkül]	a sorszámozás a legelejétől újratezdve

<i>altípus és változásai</i>	<i>gyárva</i>	<i>nyomdai jelzet</i>	<i>megjegyzés(ek)</i>
<p>» 1958/magán/1961 az előző altípustól eltérően a lapoldalak vízjele: női mellkép búzakalászokkal és férfife kalapáccsal (U21.; ez a továbbiakban már nem változik)</p>	1961	[<i>nyomdai jelzet nélkül</i>]	
<p>» 1958/magán/1962 az előző altípustól eltérően a hátsó belső előzőeken előre nyomtatva, kettő kerében az okmányilletékek (21/1957 PM. r. és 10/1962 PM. r.) kitöltésének rovata</p>	1962 nyara	[<i>nyomdai jelzet nélkül</i>]	
<p>» 1958/magán/1962 keret nélkül az előző altípustól eltérően a 7. oldalon nincs előre nyomtatott keret a fénykép helyének, már csak egy kerében az okmányilleték (10/1962 PM. r.) kitöltésének rovata</p>	1962 vége	[<i>nyomdai jelzet nélkül</i>]	
<p>» 1958/magán/1963 ⁴⁸² az előző altípustól eltérően feleség már nem jegyezhető be, a rovatok ennek megfelelően csökkennek, az érvényesség a 4. oldalra, a jogosult fényképének kerete az 5. oldalra került; a meghosszabbítás rovatai a 7–8. oldalon találhatóak</p>	1963	[<i>nyomdai jelzet nélkül</i>]	a sorszámozás a legelejétől újrakezdve
<p>» 1958/hivatalos az alapítípustól eltérően a perforáció felül középen található, az első belső előzők nyomtatott sorszáma előtt „H” betű található; az okmányba feleség nem jegyezhető be, az 5. oldalon csak egy fénykép helyezhető el; a 48. oldal figyelmeztetése 5 bekezdésben 18 sor kitöltésének rovata; a hátsó belső előzőeken előre nyomtatva, kerében az okmányilletékre vonatkozó rovat (21/1957 PM. r.)</p>	1957	[<i>nyomdai jelzet nélkül</i>]	„Ütlevél” hivatalos utazásra, „H” sorszám-betűjellel
<p>» 1958/szolgálati/1957 az alapítípustól eltérően a perforált sorszám négyjegyű; az 5. oldalon csak egy fénykép helyezhető el; tévedésből a 3. oldali francia szöveg utal a feleségre, mint úti társra, azonban a rovatok a feleség bejegyzését nem teszik lehetővé</p>	1957	[<i>nyomdai jelzet nélkül</i>]	„Szolgálati útlevél”

<i>altípus és változásai</i>	<i>gyártva</i>	<i>nyomdai jelzet</i>	<i>megjegyzés(ek)</i>
<p>» 1958/szolgálati/1958 az előző altípusút eltérően perforáció nélkül, a sorszám magassymatattással a páratlan oldalakon</p> <p>» 1958/szolgálati/1961 az előző altípusút eltérően az okmányszám minden oldalon perforációval kialakítva, a lapok tetején, középre igazítva; az okmányszám rovatok pontosított vonala végén „Sz.” előre nyomtatott rövidítés látható; a 3. oldali francia szöveg már nem utal a felesleges mint úti társra; a figyelmeztetés 5 bekezdés 18 sorában olvasható; illetékre vonatkozó keretes rovat a hátsó előzékre kialakításra került; vízjele: női mellkép búzakalászcokkal és férfi kalapáccsal (U21. vj.)</p>	<p>1958</p> <p>1961</p>	<p>[nyomdai jelzet nélkül]</p> <p>[nyomdai jelzet nélkül]</p>	<p>„Szolgálati útlevél”</p>
<p>1958 küllgyi hivatalos M útlevél (alkalmazva: 1958–1983); küllgyminisztrériumi hivatalos útlevél-család;</p> <p>> a könyvecske kialakítású okmány műbórral bevont, keményítáblás borítója 142–144×92 mm méretű, amely dombornyomással az 1957. évi magyar címert és a mögötte sugárszerűen előfórá mintázatot ábrázolja;</p> <p>> az okmány terjedelme 48 oldal, a lapoldalak mérete a 138–139×87 mm, a lapok felső részén, közepén ötégyű sorszámmal perforálva; vízjele: ívelt „MNK” felirat alatt az 1957. évi állami címer (Kéiárnyalatú kivétel); U18. vj.);</p> <p>> az első belső előzéken felhívás, 1. oldal címdal okmánynevevezzéssel, fénykép az 3. oldalon, név, rang és érvényesség rovatácmek nélkül magyar nyelven a 2., oroszul a 4., franciául oldalon kerülnek kitöltésre.</p>	<p>1957</p> <p>1965</p> <p>{1975}</p>	<p>[nyomdai jelzet nélkül]</p> <p>[nyomdai jelzet nélkül]</p> <p>[nyomdai jelzet nélkül]</p>	<p>„Küllgyi szolgálati útlevél”</p>
<p>» 1958 küllgyi hivatalos/küllgyi szolgálati/1957 alaptípus a fenti ismertető jegyekkel, sötétkék borítóval, a lapok kékeszöld alnyomattal készültek</p> <p>» 1958 küllgyi hivatalos/küllgyi szolgálati/1965 az előző altípusút eltérően vízjele vízszintes hullámvonal által tükrözött budapesti Szabadságszobor körvonala (ne-gatív vízjel; U17. vj.); a név és rang magyar ismertetése az 1., oroszul 2., franciául a 3. oldalon elhelyezve</p> <p>» 1958 küllgyi hivatalos/küllgyi szolgálati/(1975) az előző altípusút eltérően az 1. oldal címdal, a 2. ol-...</p>			

altípus és változásai	gyártnva	nyomdati jelzet	megjegyzés(ek)
... dalon „Név”, „Leánykori név” és születési adatok rovatcímei, 3. oldalon rang és változásai, fénykép helye az 5. oldalon; a vízjele: nagyméretű állami címer, téglalapban MNK rövidítések között (U23. vj.)			
» 1958 kültügyi hivatalos/diplomata/1957 altípus a fenti ismertető jegyekkel, sötétebb barna borítóval, a lapok bama alnyomattal	1957	[nyomdai jelzet nélkül]	„Diplomata útlevél”
» 1958 kültügyi hivatalos/diplomata/1962 az előző altípustól eltérően a név és rang magyar ismertetése az 1., oroszul 2., franciául a 3. oldalon; vízjele: női mellkép búzakalászkokkal és férfié kalapáccsal (U21. vj.)	{1962}	[nyomdai jelzet nélkül]	
» 1958 kültügyi hivatalos/diplomata/1965 az előző altípustól eltérően vízjele vízszintes hullámvonal által tikrózott budapesti Szabadságszobor körvonalala (nagatív vízjel; U17. vj.), borítója sötétebbarna	1965	[nyomdai jelzet nélkül]	
» 1958 kültügyi hivatalos/diplomata/1975 az előző altípustól eltérően az 1. oldal címodal, a 2. oldalon „Név”, „Leánykori név” és születési adat rovatcímei, 3. oldalon rang és változásai; a vízjele: nagyméretű állami címer, téglalapban MNK rövidítések között (U23. vj.); sor-száma hatjegyű	{1975}	[nyomdai jelzet nélkül]	
» 1958 útlevél-lap M úti okmány (alkalmazva: 1958–1971); ⁴⁸³ cialista országokba történő utazáshoz (csak személyi igazolvánnyal együtt volt érvényes); » a lap kialakítású okmány kisméretű, több részre hajtott lap; » oldalainak alnyomata az 1957. évi állami címer térhatású rajzolatával, körülötte az állam megnevezése, az oldalak alján guilloche-rozetta mintázatos sávon, maganyomását előre nyomtatott szövegekkel és sorszámmal, amely a felsorolt államok területére jogosított utazásra.			
» 1958 útlevél-lap/csillog/BM–LO fejléce felirata: „BELÜGYMINISZTERIUM ÚTLEVÉL-OSZTÁLYA” területi érvénye: . Csehszlovákia, Len- ...	nincs adat	[nyomdai jelzet nélkül]	

altípus és változásai	gyártrva	nyomdai jelzet	megjegyzés(ek)
... gyelország”, sorszám felüli; hátoldalon a kiutazás pontos adatai keretben; vízjele: ötagú csillag-körvonalak (U19. vj.); félbehajtott (4 oldalas) okmány			
» 1958 útlevelel-lap/BM–NDK fejlec felirata: „BELÜGYMINISZTERIUM ÚTLEVELE- OSZTÁLYA”, területi érvénye: „Csehszlovákia, Német Demokratikus Köztársaság”, sorszám alul; hátoldalon a ki- utazás pontos adatainak rovatai, keret nélküli; félbehajtott (4 oldalas) okmány	1965	[nyomdai jelzet nélkül]	
» 1958 útlevelel-lap/MNK/BM–NDK fejlec felirata: „BELÜGYMINISZTERIUM ÚTLEVELE- OSZTÁLYA”, területi érvénye: „Csehszlovákia, Német Demokratikus Köztársaság”, sorszám alul; hátoldalon a ki- utazás pontos adatainak rovatai, keret nélküli; vízjele: dí- szes „MNK” rövidítések ötagú csillagokkal elválasztva (U24. vj.); félbehajtott (4 oldalas) okmány	1969 körül	[nyomdai jelzet nélkül]	
» 1958 útlevelel-lap/RK–CS ⁴⁸⁴ fejlec felirata: „RENDÖRKAPITÁNYSÁG” területi érvé- nye: „Csehszlovákia”; félbehajtott (4 oldalas) okmány	1959–	[nyomdai jelzet nélkül]	
» 1958 útlevelel-lap/RK–SZU ⁴⁸⁵ fejlec felirata: „RENDÖRKAPITÁNYSÁG” területi érvé- nye: „Szovjetunió”; félbehajtott (4 oldalas) okmány	1959–	[nyomdai jelzet nélkül]	
» 1958 útlevelel-lap/RK–JU–BG fejlec felirata: „RENDÖRKAPITÁNYSÁG” területi érvé- nye: „Jugoszlávia, Románia, Bulgária”; hátoldalon a ki- utazás pontos adatai keret nélküli; magyar-orsos kényelvű okmány; a vízjele: női mellkép búzakalászokkal és férfi ka- lapáccsal (U21. vj.); 3 részbe hajtott (6 oldalas) okmány	{1965}	[nyomdai jelzet nélkül]	

altípus és változásai	gyűrtva	nyomdai jelzet	megjegyzés(ek)
<p>» 1958 útleve-lap/RK-RO-BG fejléc felirata: „RENDŐRKAPITÁNYSÁG” területi érvénye: „Románia, Bulgária”; hátoldalon a kiutazás pontos adatai nak rovatai keret nélkül; magyar-orosz kétnyelvű okmány; vízjele: díszes „MNK” rövidítések ötagú csillagokkal elválasztva (U24. vj.); félbehajtva (4 oldalas)</p>	1969	[nyomdai jelzet nélkül]	
<p>» 1958 útleve-lap/csilag/RK-LO⁴⁸⁷ fejléc felirata: „RENDŐRKAPITÁNYSÁG”, területi érvénye: „Csehszlovákia, Lengyelország”, sorszám alul; vízjele: ötagú csillag körvonalai (U19. vj.); 3 részbe hajtott (6 oldalas) okmány</p>	{1963}	[nyomdai jelzet nélkül]	
<p>» 1958 útleve-lap/portré/RK-LO⁴⁸⁸ fejléc felirata: „RENDŐRKAPITÁNYSÁG”, területi érvénye: „Csehszlovákia, Lengyelország”, sor-szám alul; vízjele: női mellkép búzakalászokkal és férfi mellkép kalapáccsal (U21. vj.), azonban ezen altípus esetében (a mellkép-párok távolsága miatt) ismert vízjellel nem rendelkező változata is; 3 részbe hajtott (6 oldalas) okmány</p>	1965	[nyomdai jelzet nélkül]	portré vízjellel (vagy részletevel; U21. vj.) vízjelrészlet nélkül (a portré-párok közötti távolság miatt a kivágott részre nem esik vízjel)
<p>» 1958 útleve-lap/MNK/RK-LO⁴⁸⁹ fejléc felirata: „RENDŐRKAPITÁNYSÁG”, területi érvénye: „Csehszlovákia, Lengyelország”, sorszám alul; vízjele: díszes „MNK” rövidítések ötagú csillagokkal elválasztva (U24. vj.); 3 részbe hajtott (6 oldalas) okmány</p>	1969	[nyomdai jelzet nélkül]	
<p>» 1958 csoportos M útleve-lap (alkalmazva: 1958–1983);⁴⁸⁶ „Csoportos útleve-lap” (illetve „КОЛЛЕКТИВНЫЙ ПАСПОРТ” és „COLLECTIF PASSEPORT”); a szürke vagy halványbarna karton borítólapja 200×145–149 mm méretű, amely piros szímmel az 1957. évi állami címet az állam és az okmány megnevezése között tartalmazta (ezen félbehajtott fedőlap közé a lapokat a kiutazók számatól függően, igény szerint behelyezték); a lapok mérete 195×139–140 mm volt; lapoldalak előoldalának sárga mintázata: guilloche rozetta közepén az 1957. évi állami címer; az első lap minden esetben az „ENGEDELJ” feliratú alapoldallal volt (hatoldalán a ki- és beléptető-bélyegző lenyomatok helyének kereteivel), ezt követően a kiutazók számatól függően kétfajta pótlap egyik típusával látták el, továbbá vízumok részére kialakított pótlappal egészítették ki, az egészet...</p>			

altípus és változásai	gyártva	nyomdai jelzet	megjegyzés(ek)
<p>... az előre kialakított lyukakon keresztül nemzeti színű szalaggal fűzték, amelyet címkével ragasztottak le és bélyegző lenyomatával hitelesítettek; csak magyar nyelvű okmány, a borító magyar-országi nyelven tartalmazta a meghatározásokat.</p>			
<p>» 1958 csoportos/fényképes pótlap az alapoldalt követő pótlapok két személy adatait hordozzák fényképpel (alul vagy felül); a lapok hátoldala alnyomattal</p>	nincs adat	[nyomdai jelzet nélkül]	
<p>» 1958 csoportos/táblázatos pótlap az alapoldalt követő pótlapok tíz személy nevét és okmányának számát hordozzák, csak személyi igazolvánnyal együtt volt érvényes; a lapok hátoldala alnyomattal nélküli</p>	nincs adat	[nyomdai jelzet nélkül]	
<p>» 1958 Romániába M útleivel (alkalmazva: 1958–{1963}); „útleivel” (csak Romániába történő egyszeri utazáshoz); > a lap kialakítású okmány 296×195 mm méretű, egylapos (kétoldalas); > piros alnyomata: díszes guilloche-léc kereten belül, vonalminitázat közepén az 1957. évi címer közepes méretű rajzolatát ábrázolja; előre nyomtatott sorszám a bal felső sarokban; > az okmánymegnevezés alatt, két oldalt a jogosult és úti társának arcképének helyével, magyar-francia kétnyelvű okmány; előre nyomtatva: „ÉRVÉNYES: ROMÁNIA TERÜLETÉRE.”</p>			
<p>alapfűpus a fenti ismertető jegyekkel, altípus nélkül</p>	1957	[nyomdai jelzet nélkül]	
<p>» 1958 hazatérési M úti okmány (alkalmazva: 1958–1983 / 1993); „Hazatérési igazolvány” (csak hazautazásra érvényes); > a lap kialakítású okmány 283–284×201–202 mm méretű, egylapos (kétoldalas); > az alnyomata díszes guilloche-léc kereten belül, vonalminitázat közepén az 1957. évi címer közepes méretű rajzolatát ábrázolja; előre nyomtatott sorszám a bal felső sarokban; vízjele: vízszintes hullámvonal által túlkörzött budapesti Szabadság-szobor körvonala (U17. vj.); > az okmánymegnevezés alatt, két oldalt a jogosult és úti társának arcképének helyével, magyar-francia kétnyelvű okmány.</p>			
<p>» 1958 hazatérési/kék alapfűpus a fenti ismertető jegyekkel, kék alnyomattal</p>	{1957}	[nyomdai jelzet nélkül]	
<p>» 1958 hazatérési/zöld-vízjel nélkül az előző altípustól eltérően középzöld alnyomattal készült és a lapnak vízjele nincs</p>	{1959}	[nyomdai jelzet nélkül]	

altípus és változásai	évtárv	nyomdai jelzet	megjegyzés(ek)
<p>» 1958 hazatérés/zöld-vízjellel az előző altípustól eltérően vízjele van: vízszintes hullám-vonalak között a budapesti Szabadságszobor (U17. vj.); a személyleírás az „Anyja neve.” rovattal bővült</p>	{1962}	[nyomdai jelzet nélkül]	
<p>1958 kivándorló M útlevelel (alkalmazva: 1958–1978); „Kivándorló útlevele”, visszautazásra nem érvényes;</p> <p>> a lap kialakítású okmány 282–283×201–202 mm méretű, félbehajtott (négyoldalas);</p> <p>> oldalanként kialakított olajzöld alnyomata: díszes guilloche-léc kereten belül, vonalmintázat közepén az 1957. évi magyar címer közepes méretű rajzolatát ábrázolja; magасыnyomású sorszám az első oldal aljának jobb oldalán; vízjele: vízszintes hullámvonal által tükrözött budapesti Szabadságszobor körvonala (U17. vj.);</p> <p>> az okmánynevevezés két oldalán a jogosult és úti társának arcképének helyével; alul, bal oldalon keretben az illeték bejegyzésére szolgáló rovat („21/1957. (VI. 2.) PM. rendelet alapján”), a sorszám mögött előre nyomtatott vonalkódolás, a hatjegyű sorszám piros színű.</p>	1957	[nyomdai jelzet nélkül]	
<p>» 1958 kivándorló/Szabadságszobor vízjel alaptípus a fenti ismertető jegyekkel</p>	{1961}	[nyomdai jelzet nélkül]	
<p>» 1958 kivándorló/portré vízjel az előző altípustól eltérően a vízjele: női mellkép búzakalászsokkal és férfi mellkép kalapáccsal (U21. vj.); sorszám alatt vonalkódolás nélküli, a sorszám fekete színű és az hat-szárú csillaggal zárt</p>			
<p>1958 külföldön élő M útlevelel (alkalmazva: 1958–1962);⁴⁹¹ „útlevelel magyar állampolgárok részére”, a külföldön élő magyar állampolgárok útlevele;</p> <p>> a könyvecske kialakítású okmány két műbőrrel bevont keményítáblás borítója 117×83 mm méretű;</p> <p>> az okmány terjedelme 28 oldal, az oldalak 112×78 mm méretűek, két alnyomata magyaros virágmintázatot is tartalmaz; az okmány lapjai egy rétegűek, füzöszállal varrtak; vízjele: a budapesti Szabadságszobor körvonala (U17. vj.); sorszámozása a páros oldalakon magасыnyomással került kialakításra;</p> <p>> a jogosult fényképe az 5. oldalon került elhelyezésre a személyi igazolvány rovataival is rendelkezik a 6. és a 9. oldal között; a figyelmeztetés a 27–28. oldalon került kialakításra.</p>	1957	[nyomdai jelzet nélkül]	
<p>alaptípus a fenti ismertető jegyekkel, altípus nélkül</p>			
<p>1962 konzuli M útlevelel (alkalmazva: 1962–1979);⁴⁹² „konzuli útlevele”, a külföldön élő magyar állampolgárok útlevele;</p> <p>> a könyvecske kialakítású okmány vörösesbarna műbőrrel bevont, keményítáblás borítója 143–144×91–93 mm méretű, amelyen a dombornyomással...</p>			

altípus és változásai	gyártva	nyomdai jelzet	megjegyzés(ek)
<p>... készült 1957. évi magyar címer 36 mm magas;</p> <p>> az okmány terjedelme 48 oldalt tartalmaz, amelyre beleszámították az előzéklap oldalait is, a lapoldalak mérete a 135–137×85–87 mm volt; vízjele: női mellkép búzakalászokkal és férfi mellkép kalapáccsal (U21. vj.); egyedi varrási megoldással mindkét oldalról nyitott: az öltés a 4–5. és 28–29. oldalnál is látható, a lapokat lyukperforálással 6 számjeggyel sorszámozták;</p> <p>> az első belső előzéken metszett-mélynyomással az Országház homlokzati képe, a számozatlan 3. (a valóságban az 1.) illetve a számozott 5. (3.) oldalon a címoldalon az okmánymegnevezéssel látható, a személyes adatok a 6. (4.) oldalon kerülnek kitöltésre, a fénykép a 7. (5.), a tíz gyermek táblázatos rovata a 8. (6.) oldalon látható, érvényesség a 11. (9.) oldalon olvasható; magyar-orosz-francia-angol nyelvű okmány.</p>			
<p>» 1962 konzuli/portré vízjel alaptípus a fenti ismertető jegyekkel</p>	1962	[nyomdai jelzet nélkül]	
<p>» 1962 konzuli/MNK vízjel az előző altípustól eltérően vízjele: díszes „MNK” rövidítés csillagokkal (U24. vj.)</p>	1969 körül	[nyomdai jelzet nélkül]	
<p>» 1962 konzuli/címer vízjel az előző altípustól eltérően a vízjele: nagyméretű állami címer; téglalapban MNK rövidítések között (U23. vj.); borító címere 39 mm magas</p>	1975 körül	[nyomdai jelzet nélkül]	
<p>» 1962 konzuli/7 számjegyű az előző altípustól eltérően a perforált 6 számjegy elé utólag egy „1”-es számot lyukasztottak, illetve az első belső előzékre ugyanezt nyomtatták</p>	1978 körül	[nyomdai jelzet nélkül]	
<p>1962 Romániába M úti okmány (alkalmazva: 1962–[1979]); „utazási igazolvány” (csak Romániába és csak a kijelölt átkelőhelyen át történő utazáshoz; csak személyi igazolvánnyal érvényes, gyermekek esetében hátoldadra csatolt fényképpel);</p> <p>> a lap kialakítású, egytápos háromba hajtott okmány (hat oldalas), amely a hajtásoknál perforált (a harmadok egymástól eltávolíthatóak voltak);</p> <p>> piros alnyomata vonalminitázat közepén az 1957. évi címer rajzolatát ábrázolja; vízjele női mellkép búzakalászokkal és férfi kalapáccsal (U21. vj.);</p> <p>> az előoldal mindhárom lapharmadon ismétlődik, a hajtogatásnak megfelelően egymás mögött (2., 4. és 6. hatod); a sorszám a bal felső sarokban, előre nyomtatott határátkelőhely-vizonylatokkal és területi érvényességgel és keretben a megnívó fél adatainak rovataival; magyar-román kétnyelvű okmány; középső harmad hátoldalán a kíséror gyermek arcképe alatt a tájékoztató mindkét nyelven 2×7 számozott bekezdés.</p>			
alaptípus a fenti ismertető jegyekkel, altípus nélkül	1962	[nyomdai jelzet nélkül]	

altípus és változásai	gyártnva	nyomdai jelzet	megjegyzések
<p>1964 M útlevel (alkalmazva: 1964–1983);⁴⁰³ útlevel-család (elsősorban az úgynevezett nyugati országok területére bírt érvénnyel); > a füzet kialakítású okmány puha, műbőrrel bevont borító 147–148×95–96 mm méretű, amelyen az 1957. évi címer a valósnak tükörképe (a jobboldali búzakalászok magyar nemzeti színi szalaggal átkötve, a zöld pajzsmező fordítottan vonalkázott, illetve a csillag keretvonal nélküli) látható;</p> <p>> az okmány terjedelme 68 oldali; vízjele: kisméretű állami címer illetve „MNK” rövidítés hatszögben (U22. vj.); az oldalak sorszámozása magasnyszóval történt, 4,5 mm magas karakterekkel; az alnyomat metszett mélynyomatással készült; körkörös vonalimitázaton az 1957. évi állami címer;</p> <p>> az első belső előzőeken kialakított figyelmeztetés 6 bekezdés 18 sor; a 4. oldal meghosszabbítás rovatainak címe hibásan „Meghosszabbítva”; háromnyelvű (magyar-orosz-francia) okmány, az előre nyomtatott feliratok metszett mélynyomatással készültek. (L/K sz. melléklet)</p>			
<p>» 1964/magán/A alaptípus a fenti ismertető jegyekkel, borítója világoskék; fénykép helyének sarokvonalaival készült; az előre nyomtatott szövegek zöldeskék árnyalatúak</p>	1963	[nyomdai jelzet nélkül]	magánútlevel („Útlevel”), csak az „A” sorszám-betűjelű okmányok
<p>» 1964/magán/B az előző altípustól eltérően fénykép helyének sarokvonalai nélkül; az előre nyomtatott szövegek és az alnyomat középkék színű</p>	1964– {1967}	[nyomdai jelzet nélkül]	„B” sorszám-betűjeltől kezdődően
<p>» 1964/magán/D az előző altípustól eltérően a figyelmeztetés: 7 bekezdés 17 sor; a vízjele: nagyméretű állami címer, téglalapban MNK rövidítések között (U23. vj.)</p>	1968– {1971}	[nyomdai jelzet nélkül]	„D” sorszám-betűjeltől kezdődően
<p>» 1964/magán/H az előző altípustól eltérően az okmány borítóján az 1957. évi címer valós nézetben látható, keretes ötágú csillaggal</p>	1972– {1974}	[nyomdai jelzet nélkül]	„H” sorszám-betűjeltől kezdődően
<p>» 1964/magán/J az előző altípustól eltérően a 4. oldal meghosszabbítás rovatainak címe már helyesen írva került kialakításra: „Meghosszabbítva.”; az okmányszám mérete kisebb: 4 mm</p>	1974 v. 1975–	[nyomdai jelzet nélkül]	„J” sorszám-betűjeltől kezdődően „K” sorszám-betűjel hibás borítónyomata: a címer a valós tükörképe, de keretes ötágú csillaggal

<i>altípus és változásai</i>	<i>gyártva</i>	<i>nyomdai jelzet</i>	<i>megjegyzés(ek)</i>
<p>» 1964/magán/M az előző altípustól eltérően mérete: 143×94 mm</p>	1976– {1979}	[<i>nyomdai jelzet nélkül</i>]	„M” sorszám-betűjeltől kezdődően
<p>» 1964/magán/S az előző altípustól eltérően a fénykép helyét ívelt sarkok jelölik (a bal alsó sarkot kivéve)</p>	{1980}–	[<i>nyomdai jelzet nélkül</i>]	„S” sorszám-betűjeltől kezdődően
<p>» 1964/külföldön élő⁴⁹⁴ altípus a fenti ismertető jegyekkel, azonban az okmány világoskék borítóján az 1957. évi címer valós nézetben látható, keretes ótágú csillaggal, meghosszabbítás rovat csak az 5. oldalon, a 6. oldal gyermekbejegyzés rovatai, a 8. oldal a családi állapotnak fenntartva; az előre nyomtatott feliratok magasnyomással készültek, kék színnel; vízjele: nagyméretű állami címer, téglalapban MNK rövidítések között (U23. vj.); figyelmeztetés: 7 bekezdés 23 sor</p>	1979	[<i>nyomdai jelzet nélkül</i>]	„Külföldön élő magyar állampolgár részére”; 1980-tól alkalmazva, „MK” sorszám-betűjeltől kezdődően (kezdetben MK15... sorszámmal gyártva, majd MK10...-tól folytatva)
<p>» 1964/hajós/1967⁴⁹⁵ altípus a fenti ismertető jegyekkel, megnevezése: „Hajós útleve”, az okmány világoskék borítóján a címer 27 mm magas, valós nézetben látható; a 9–11. oldal kiutazás engedélyzései, a 41–68. oldalig behajózási és szolgálati bejegyzés rovatok, magyar-orosz-angol-német négynyelvű okmány; az előre nyomtatott feliratok magasnyomással készültek, barna színnel; a vízjele: nagyméretű állami címer, téglalapban MNK rövidítések (U23. vj.); figyelmeztetés: 5 bekezdés 18 sor; a sorszám betűjele 3 mm magas</p>	1967	[<i>nyomdai jelzet nélkül</i>]	„Hajós útleve”, „HA” sorszám-betűjeltől kezdődően (az első betű állandó)
<p>» 1964/hajós/{1976} az előző altípustól eltérően az okmány megnevezése: „Szolgálati hajós útleve”; mérete: 143×94 mm; a kiutazás engedélyzése rovatok előre nyomtatott határátkelőhely fel-sorolása kiegészült Hegyeshalommal; a sorszám betűjele 4 mm magas</p>	{1976}–	[<i>nyomdai jelzet nélkül</i>]	„Szolgálati hajós útleve”, „HF” sorszám-betűjeltől kezdődően (az első betű állandó)

<i>altípus és változásai</i>	<i>gyártva</i>	<i>nyomdai jelzet</i>	<i>megjegyzések</i>
<p>» 1964/szolgálati/1963 alaptípus a fenti ismertető jegyekkel, barna színű borítóval, rajta a címer 36 mm magas; figyelmeztetés: 5 bekezdés 13 sor; fénykép helyének vastag sarokvonalaitval készült, alnyomat és előre nyomtatott szövege barna színű</p>	1963–	[<i>nyomdai jelzet nélkül</i>]	„Szolgálati útleveél”, „AB” sorszám-betűjeltől kezdve (a második betű állandó)
<p>» 1964/szolgálati/(1968) az előző altípusútlól eltérően a fénykép helyének vékony sarokvonalaitval készült; a vízjele: nagyméretű állami címer, téglalapban MNK rövidítések között (U23. vj.)</p>	{1968}–	[<i>nyomdai jelzet nélkül</i>]	„FB” sorszám-betűjeltől kezdve (a második betű állandó)
<p>» 1964/szolgálati/(1973) az előző altípusútlól eltérően a 143×94 mm méretű borítóján az 1957. évi címer valós nézetben látható, és 38 mm magas; fénykép helyének sarokvonalait nélkül; az okmányszám magassága 4 mm (még továbbra is „Meghosszabbítva:”)</p>	{1973}–	[<i>nyomdai jelzet nélkül</i>]	„IB” sorszám-betűjeltől kezdve (a második betű állandó)
<p>1972 M útleveél (alkalmazva: 1972–1983);⁴⁹⁶ „útleveél”;⁴⁹⁷ csak a felsorolt hét az európai szocialista országokba történő utazáshoz volt érvényes, párhuzamosan adták ki az 1964 M útleveél altípusaival;</p> <p>> a füzet kialakítású okmány vörös műbőrrel bevont, puha borítója 135×95 mm méretű, amely nyomata ezüst fólianyomással lett kialakítva;</p> <p>> az okmány terjedelme 44 oldal; sorszám magasnyomással a páratlan oldalakon került elhelyezésre; vízjele tört hullámvonalak között soronként ötagú csillag vagy „MNK” rövidítés (U25. vj.);</p> <p>> az adathordozó (2–3.) oldalak rovatait 90°-kal elfordítva kerültek kialakításra; a 4. oldalon a területi érvényesség 7 európai szocialista ország felsorolása; háromnyelvű (magyar–orosz–francia) okmány; az előre nyomtatott feliratok metszett mélynyomattal készültek. (L/L sz. melléklet)</p>			
<p>» 1972/1971 alaptípus a fenti ismertető jegyekkel</p>	1971–	[<i>nyomdai jelzet nélkül</i>]	„SB” sorszám-betűjeltől kezdődően
<p>» 1972/1975 az előző altípusútlól eltérően az adathordozó oldalak rovatait vízszintes állásúak; sorszám az „SE”-ig a korábbi, majd az „SF” betűjeltől kezdődően új stílusú betűtípussal készült; a területi érvényessége felsorolás nélküli, csak a kiutazási engedélyre utal</p>	1975	[<i>nyomdai jelzet nélkül</i>]	

<i>altípus és változásai</i>	<i>gyártva</i>	<i>nyomdai jelzet</i> [<i>nyomdai jelzet nélkül</i>]	<i>megjegyzés(ek)</i>
<p>» 1972/1976 az előző altípustól eltérően az okmány mérete: 144–145×95 mm</p>	1976–		
<p>» 1984 M útlevel (alkalmazva: 1984–1991);⁴⁹⁸ útlevel-család;⁴⁹⁹ > a fűzet kialakítású okmány műbőr, puha borítója 145×95 mm méretű, arany fólianyomással: szöveg és címer a lekerekített sarkú keretvonalon belül látható; > az okmány terjedelme 64 oldal; a páros oldalak magasnyomású okmányszámmal kerültek ellátásra; vízjele: gyűrűsen többárvialatú rozetta (U26. vj.); a borítón és belső lapokon az állammegnevezés „Magyar Népköztársaság”; > a személyleírás a 2., a fénykép a 3., míg az időbeni érvényesség és meghosszabbítás a 4. oldalon került kialakításra, a 6. oldal a gyermekbejegyzésekre szolgált, a magyar hatóságok bejegyzése a 24. oldalig terjed, 2. és 4. oldal rovatai sorvezető vonalkézással kerültek kialakításra; első belső előzetre helyezett tájékoztató szöveg került elhelyezésre magyar nyelven, alatta rejtejt képpen „MNMK” rövidítés látható; magyar-orosz-francia háromnyelvű okmány; a magánútlevel területi érvényessége előre nyomtatva csak hivatkozik a kiutazási engedélyre. (L/M sz. melléklet)</p>			
<p>» 1984/magán/1983 alaptípus a fenti ismertető jegyekkel; a tájékoztató szöveg 6 bekezdés 17 sorában került ismertetésre, alynomata kék színű</p>	1983 1984 v. 1985 1985 1987 1988	3584521821 5985205362 2386566724 1587294050 3188545523	magánútlevel („Útlevel”), „MA” sorszám-betűjeltől kezdődően az „MF” sorszám-betűjellel második har- mad végéig
<p>» 1984/magán/1988 az előző altípustól eltérően a 6. oldal a magyar hatóságok bejegyzésének került kialakításra</p>	1988 II. fele 1989 I. fele	8789163743 3690372918	az „MF” sorszám-betűjellel utolsó harmadától
<p>» 1984/magán/1989 az előző altípustól eltérően a 2. és 4. oldal rovatainak nincs sorvezető vonalkézása</p>	1989 közepe	3690372918	„MH” sorszám-betűjeltől kezdődően
<p>» 1984/magán/1991⁵⁰⁰ az előző altípustól eltérően „Magyar Köztársaság” állam- megnevezéssel; a tájékoztató 6 bekezdés 18 sorában ke- rült ismertetésre, rejtejt kép „MNMK”; a 3. oldalon előre ...</p>	1991 eleje	1291306638	„MJ” sorszám-betűjellel máso- dik harmadától kezdődően, 1991 májusától állították ki külképviseleteken és ...

<i>al típus és változásai</i>	<i>gyárva</i>	<i>nyomdai jelzet</i>	<i>megjegyzések</i>
... nyomtatva található a „Világ összes országára” érvényességet ismertető felirat			... 1991 júliusát követően Magyarországon
» 1984/külföldön élő/1983 az alaptípustól eltérően személyi szám helyett „lakóhelye” rovat; nincs előre nyomtatott, területi érvényességre utaló felirat a 3. oldalon, 6. oldalon „családi állapot” rovat; a tájékoztató szöveg 6 bekezdés 20 sorában került ismertetésre	1983 1988	3584521821 3188545523	„Külföldön élő magyar állampolgár részére”, „KM” sorszám-betűjellel
» 1984/külföldön élő/1988 ⁵⁰² az előző alaptípustól eltérően a 6. oldal a magyar hatóságok bejegyzésének került kialakításra	1988	3188545523	
» 1984/szolgálati alaptípus a fenti ismertető jegyekkel, a borító piros színű, a tájékoztató szöveg 7 bekezdés 19 sorában került ismertetésre, alnyomata piros színű	1983 1984 v. 1985 1985 v. 1986	3584521821 5985205362 2386566724	„Szolgálati útlevél”, „SZ” sorszám-betűjellel kezdődően
» 1984/hajós szolgálati alaptípus a fenti ismertető jegyekkel, a borító piros színű, a tájékoztató szöveg 7 bekezdés 19 sorában került ismertetésre; magyar-orosz-angol-német négynyelvű okmány, alnyomata piros színű	1983 1984 v. 1985	3584521821 5985205362	„Hajós szolgálati útlevél”, „SH” sorszám-betűjellel kezdődően
» 1984/külföldi szolgálati alaptípus a fenti ismertető jegyekkel, a borító piros színű, háromnyelvű felhívás 3 bekezdés 17 sorában került ismertetésre, alnyomata piros színű	1983	3584521821	„Szolgálati útlevél”, külföldi ügyminisztériumi szolgálati célú utazáshoz; ⁵⁰¹ „SK” sorszám-betűjellel kezdődően
» 1984/diplomata alaptípus a fenti ismertető jegyekkel a borító barna színű, háromnyelvű felhívás 3 bekezdés 17 sorában került ismertetésre; az 5. oldal és annak változásának rovatának van fenntartva, a magyar hatóságok bejegyzéseinek oldala a 8. oldalig; terjedelme 48 oldal, alnyomata zöld színű	1983	5184363021	„Diplomata útlevél”, sorszám-betűjellel nélkül

<i>altípus és változásai</i>	<i>gyártva</i>	<i>nyomdai jelzet</i>	<i>megjegyzés(ek)</i>
<p>1984 hazatérési M úti okmány (alkalmazva: 1984–1991 / 1992);⁵⁰⁵ „Hazatérési igazolvány” (csak Magyarországra történő hazautazásra érvényes);</p> <ul style="list-style-type: none"> > a lap kialakítású okmány 288×190 mm méretű, félbeltűt (négyoldalas); > teljes felületen kialakított alnyomat térhatású kockaminirázattal; alnyomattal; vízjele: gyűrűsen többármalátú rozetta (U26. vj.); > „Magyar Népköztársaság” államnevevezéssel, fénykép és adatok az első oldalon, magyar-orosz-francia háromnyelvű okmány. <p>alattípus a fenti ismertető jegyekkel, alattípus nélkül</p>	1983–	[<i>nyomdai jelzet nélkül</i>]	
<p>1992 M útlevel (alkalmazva: 1992–1998 / 2007);⁵⁰⁴ útlevel-család;⁵⁰⁵</p> <ul style="list-style-type: none"> > a füzet kialakítású okmány műbőrrel bevont, puha borítója 125×88 mm méretű; > az oldalak alnyomata térhatású kockaminirázattal; az oldalak az okmányszámmal a borítótól a lapok első feléig perforáltak, az okmányszám két betű- és hat számjegy; vízjele: gyűrűsen többármalátú rozetták (U26. vj.); > a hátsó belső előleken kialakított adathordozó oldal rovatai 90°-kal elfordítva kerültek kialakításra (rovatcímek fordítása a 32. oldalon magyar, angol, francia, kínai, orosz, orosz, spanyol és arab nyelveken). (L/N sz. melléklet) <p>» 1992/magán alattípus a fenti ismertető jegyekkel, két borítóval; magyar-angol kétnyelvű okmány; 32 oldal terjedelem, az alnyomata két színű</p>	1991 1993 1994 1997	[<i>nyomdai jelzet nélkül</i>] 930556 940002 970002 970400	magánútlevel („Útlevel”), „PA” sorszám-betűjeltől számos betűjel kihagyásával „PN”-ig „PZ”, majd „PP” sorszám-betűjel ⁵⁰⁶
<p>» 1992/hajós szolgálati alattípus a fenti ismertető jegyekkel, piros borítóval; magyar-angol kétnyelvű okmány; 32 oldal terjedelem, az alnyomata bordó színű</p>	1991	[<i>nyomdai jelzet nélkül</i>]	„Hajós szolgálati útlevel”, „PH” sorszám-betűjeltől kezdődően
<p>» 1992/külgügyi szolgálati alattípus a fenti ismertető jegyekkel, előre nyomtatott szövegezése az okmány fájájához igazodik, barna borítóval; magyar-angol-francia háromnyelvű okmány; 48 oldal terjedelem, az alnyomata barna színű</p>	1991	[<i>nyomdai jelzet nélkül</i>]	Külgügyi szolgálati útlevel”, „PS” sorszám-betűjeltől kezdődően

<i>altípus és változásai</i>	<i>gyárva</i>	<i>nyomdati jelzet</i>	<i>megjegyzés(ek)</i>
<p>» 1992/diplomata alaptípus a fenti ismerető jegyekkel, előre nyomtatott szövegezése az okmány fajtájához igazodik, zöld borítóval; magyar-angol-francia háromnyelvű okmány; 48 oldal terjedeleme, az okmányszám csak hat számjegyből áll, betűjel nélkül, az alnyomata zöld színű</p>	1991	[<i>nyomdati jelzet nélkül</i>]	„Diplomata útlevel”, sor-szám-betűjel nélkül
<p>» 1992 hazatérési M úti okmány (alkalmazva: 1992–2007);⁵⁰⁷ „Hazatérési igazolvány” (csak Magyarországra történő hazautazásra érvényes);⁵⁰⁸</p> <ul style="list-style-type: none"> > a lap kialakítású okmány 288×190 mm méretű, félbehajtott (négyoldalas); > teljes felületen kialakított alnyomat térhatású kockamintázatú alnyomattal; véletlenszerűen elhelyezett vízjele; gyűrűsen többnyelvű rozettkék (U26. vj.); > „Magyar Közjártság” államnevezeésekkel, az 1990. évi állami címerrel, a fénykép és az adatok az első oldalon, magyar-angol-francia háromnyelvű okmány. 			
<p>alaptípus a fenti ismerető jegyekkel, altípus nélkül</p>	1991	[<i>nyomdati jelzet nélkül</i>]	
<p>» 1998 M útlevel (alkalmazva: 1998–2006);⁵⁰⁹ útlevel-család;⁵¹⁰</p> <ul style="list-style-type: none"> > a füzet kialakítású okmány puha, műbőrrel bevont borítója 125×88 mm méretű; > az okmány terjedelme 32 oldal valamint ezen felül az adathordozó lap; az oldalak alnyomata térhatású kockamintázatú, amelyet felül vékony, mikroírás tartalmazó úgynevezett farkasfog szakít meg, az oldalszámok közepén, alnyomatként is kialakításra kerültek; az oldalak az okmányzámmal a borítótól a 16. oldaltig perforáltak, okmányszám két betű- és hat számjegy; a lapoldalak vízjele: gyűrűsen többnyelvű rozettkék (U26. vj.), az adathordozó oldal vízjele ettől eltérő (U27. vj.); > az adathordozó oldal rovatai az okmány végén, számozatlan oldalon 90°-kal elfordítva kerültek kialakításra (rovatcímek fordítása az utolsó oldalon hét nyelven olvasható); a hátsó belső előzőeken ismertetett tudnivalók 5 bekezdés 20 sorában olvashatóak. 			
			<i>Feldolgozására ezen alaptípus érvényességének lejárátát követően kerül sor.</i>
<p>» 2006 M útlevel (alkalmazva: 2006–);⁵¹¹ útlevel-család;⁵¹²</p> <ul style="list-style-type: none"> > a füzet kialakítású okmány puha (tapintásra kemény), „burgundi vörös” műbőrrel bevont borítója 125×88 mm méretű; > terjedelme 32 oldal valamint ezen felül az adathordozó lap; a lapoldalak árnyalt vízjele: szőlőfűrt szőlőleveleken (U28. vj.), az adathordozó oldal vízjele ettől eltérő (U29. vj.); az oldalak mindegyike (az adathordozó oldaltól leszámítva) az okmány két betű- és hét számjeggyével perforálva; a lapok kifutó varrással varrva; > „Magyar Közjártság” megnevezésekkel (borítón és belső oldalakon), az okmány elején, számozatlan (-1.) oldalon az adathordozó oldal rovatai 90°-kal elfordítva kerültek kialakításra, a kiállító hatóság előre nyomtatott megnevezése „NYILVANTARTÓ HIVATAL”, magyar-angol-francia háromnyelvű ... 			

altípus és változásai	gyárna	nyomdai jelzet	megjegyzések
okmány (az állam- és okmánymegnevezés, a rovatcímek fordításai az Európai Unió 21 hivatalos nyelvén olvashatóak), a hátsó belső előzéken ismertetett tudnivalók 5 bekezdés 21 sorában találhatóak; borítóba épített elektronikus adattárolóval.			
<i>Feldolgozására ezen alaptípus érvényességének lejárát követően kerül sor.</i>			
<p>2007 ideiglenes M útleveél (alkalmazva: 2007–) ⁵¹³ „Útleveél”, ideiglenes útleveél (csak külképviseleten kiállítva; hazatérésre, vagy külföldön továbbutazásra és hazatérésre),⁵¹⁴</p> <ul style="list-style-type: none"> > a füzet kialakítású okmány puha, kék műbőrrel bevont borítója 125×88 mm méretű; > terjedelme 16 oldal; az oldalak alnyomata térfutató kockaminiatúrái; az oldalak az okmányzámmal perforáltak; a lapok ki-futó varrással varrva; lapoldalak vízjele; gyűrűsen többárvialatú rozetták (U26. VJ.), ibolyántúli (uv) sugárzás alatt látható nyomatretege stűri, egymást keresztező vonalminiatúrákat; > „Magyar Közársaság” megnevezésekkel (borítón és belső oldalakon); az 1. oldal csak magyar nyelvű címloldal, amely tartalma az első belső előzéken az Európai Unió 18 hivatalos nyelvén (az ír gael és a máltai nélküli) kerültek feltüntetésre, az adatok különálló öntapadó címkére kerültek felvitelre, amelyet a 2.-3. oldalon átfutva illesztettek be, 4. oldal az érvényesség oldala (magyar tájékoztató szövege 3 bekezdésben 6 sor), a hátsó belső előzéken ismertetett tudnivalók 4 bekezdés 17 sorában találhatóak. <p style="text-align: center;"><i>Feldolgozására ezen alaptípus érvényességének lejárát követően kerül sor.</i></p>			

2. sz. függelék
Horvát-szlavónországi útlevelek magyar állampolgárok részére, horvát-szlavónországi hatóság által kiállítva, 1868–1905

altípus és változásai	gyártnva	nyomdai jelzet	megjegyzés(ek)
<p>horvát 1874 M útlevél (alkalmazva: 1874–1877); „putovnica”;</p> <ul style="list-style-type: none"> > a lap kialakítású okmány nagy alakú, kétoldalas; > díszes fekete kereten belül, felül, az 1896. évi magyar közép címet cserfa- és olajágak övezik; középső harmadban geometriai miniatűrű zöldeskék színű alnyomat található, alnyomat egészíti ki a sorszám és kelzés rovatait is; jobb szél élére nyomtatott nagybetűs szöveget ollóval vágták ketté (ezzel leválasztva a nyílántartó-szelvényt); > az előoldal horvát és német rovatai két hasábjába rendezve találhatóak, hátoldalon az úti társak nyelvenként kialakított táblázata alatt került elhelyezésre, két oszlopban a figyelmeztető szöveg horvát változata (10 sor), a német (11 sor). 			
alaptípus a fenti ismertető jegyekkel	{1873}	van (nem ismert szöveggel)	
<p>horvát 1878 M útlevél (alkalmazva: 1878–1882); „Putovnica za inosemstvo.”; azaz: útlevél külföldre;</p> <ul style="list-style-type: none"> > a füzet kialakítású okmány borítója puha, rajta okmánymegnevezéssel és a magyar közép címmel, amelyet cserfa- és olajág-koszorú övez; > terjedelme 16 oldal, oldalainak alnyomata: koronás kiscímert ovális kialakítású cserfa- és olajág-koszorú övezi, felette és alatta a „PUTOVNICA ZA INOZEMSTVO” felirat olvasható; > 1. oldalon fekete, Horvát-Szlavónországi címere, adatok az 1–7. oldalig terjednek, rovatai horvát-német nyelvűek. 			
alaptípus a fenti ismertető jegyekkel	{1877}	TISKARA „NARODNIH NOVINAM.” ZAGREB.	
<p>horvát {1882} M útlevél (alkalmazva: 1882–1905); „Putovnica za inosemstvo.”; azaz: útlevél külföldre;</p> <ul style="list-style-type: none"> > a füzet kialakítású okmány 130×100 mm méretű kékszürke borítója puha, rajta okmánymegnevezéssel és a magyar közép címmel, amelyet cserfa- és olajág-koszorú övez; > terjedelme 16 oldal, vízjel nélküli papíron, oldalainak alnyomata: koronás magyar közép címet cserfa- és olajág-koszorú övezi, felette és alatta a „PUTOVNICA ZA INOZEMSTVO” felirat olvasható, köztes részt átíós hálmintázat teszi ki; a lapok piros-fehér-kék sodort szállal vannak fűzve; > 1. oldalon fekete, Horvát-Szlavónországi díszes címere, adatok az 1–2. és 4–5. oldalig terjednek, a 7. oldal az úti társak és településnév nélküli keltezés rovatait tartalmazza, rovatai horvát-német nyelvűek, 8. oldalon elhelyezett tájékoztató szöveg két nyelvű: egy-egy bekezdésben összesen 26 sor (11+15 sor); az okmányszám kézzel felvezetve. 			
» horvát 1882/tájékoztató 8. oldalon ³⁵ alaptípus a fenti ismertető jegyekkel	{1882}	[nyomdai jelzet nélkül]	

altípus és változásai	gyártnva	nyomdai jelzet	megjegyzés(ek)
<p>» horvát 1882/tájékoztató előzőken az előző altípustól eltérően a kétnyelvű tájékoztató szövege az első belső előzőken található, két–két bekezdésben összesen 17 sor (7+10 sor), a keltezés helye előre nyomtatva („Zagreb / Agram”)</p>	{1889}	TISKARA „NARODNIH NOVINAM.” ZAGREB.	
<p>» horvát 1882/horvát-szlavón címer az előző altípustól eltérően a borítón díszes pajzsos Horvát-Szlavónországok címere koszorúval látható; horvát-francia kétnyelvű okmány (az okmány terjedelmét ismertető sor horvát–német kétnyelvű)</p>	{1892}	[<i>nyomdai jelzet nélkül</i>]	

Az 1905-től kiállított horvát-szlavónországoki útlevelel megegyezett a magyarországival, ezért ennek ismertetése ott olvasható. (1. sz. függelék, 1905 M útlevelel)

3. sz. függelék

Hajós szolgálati könyvek, mint útlevelepítő okmányok magyar állampolgárok részére, magyar hatóság által kiállítva, 1904–1969

altípus és változásai	gyártva	nyomdai jelzet	megjegyzések
<p>[1904] tengerész M szolgálati könyv (alkalmazva: ?); „utazási engedély és tengerészeti szolgálati könyvecske”, mint úti okmány (a fumei tengerészeti hatóság állította ki a kérelmező lakhelye szerinti illetékes útlevelepítő hatóság tengeri utazási engedélye alapján),⁵⁴⁶</p> <p>> a könyvecske kialakítású okmány fekete, vászonnal bevont kemény borítója 180×117 mm méretű, a hátsó fedőlaptól az elsőre átnyúló fül révén teszi zárhatóvá az okmányt;</p> <p>> az okmány terjedelme 73 számozott, de összesen 76 oldal (az első és utolsó lappár nyomat nélküli és az oldalszámozásban nem szerepelnek); az oldalak alnyomat és vízjel nélkülek; előre nyomtatott sorszám nélküli;</p> <p>> az 1. (de valószínűleg az 3. számozatlan) oldal a címsoldal a személyes adatok és keltezés rovataival; az utazási engedély előre nyomtatott szövege a 3. oldalon, a látamozások 4–16. oldalig voltak elhelyezhetőek, katonai hatóságok rovatai a 17–18. oldalon voltak, be- és kihajózási adatai a 19. és 66. oldal között találhatóaknak, a csak olasz nyelvű tájékoztató a 67. és 73. oldal között olvasható.</p>			
<p>alaptípus a fenti ismertető jegyekkel, altípus nélkül</p>	nincs adat	[nyomdai jelzet nélkül]	
<p>1928 tengerész M szolgálati könyv (alkalmazva: 1932–1947); „tengerész szolgálati könyv és kiutazási engedély”, mint útlevelepítő úti okmány (az okmány már korábban alkalmazásban volt hajós szolgálati okmányként, de úti okmányként csak 1932 tavaszától volt elfogadott),⁵⁴⁷</p> <p>> a könyvecske kialakítású okmány középkék, vászonnal bevont kemény borítója 168×117 mm méretű, a hátsó fedőlaptól az elsőre átnyúló fül szegccsel teszi zárhatóvá az okmányt, a borító előoldalának jobb felső sarkában a koszorús magyar kiscímer átlósan nemzeti színű sáv határolja;</p> <p>> az okmány terjedelme 79 számozott, de összesen 84 oldal (az első és utolsó lappár nyomat nélküli és az oldalszámozásban nem szerepelnek); az oldalak alnyomat nélkülek; előre nyomtatott sorszám nélküli;</p> <p>> az 1. (de valószínűleg az 3. számozatlan) oldal a címsoldal és a koszorús magyar kiscímerrel; a fénykép helye a 2., a személyleírás és a keltezés a 3. oldalon, a látamozások előre vonalkázott oldalai a 4. oldalról, be- és kihajózási, képesítési és alkalmasságok adatainak fenntartott oldalakkal az okmány második felében.</p>			
<p>>> 1928 tengerész/olasz</p> <p>alaptípus a fenti ismertető jegyekkel, magyar-olasz két-nyelvű, a magyar nyelvű megnevezése „Tengerész szolgálati könyv és kiutazási engedély”; a tájékoztatás nyelvenként a 76/78 illetve 77/79. oldalon, nyomdai jelzet a 79. oldal alján</p>	1928	M. kir. állami nyomda. Budapest, 1928. – 1622.	

<i>altípus és változásai</i>	<i>gyártva</i>	<i>nyomdai jelzet</i>	<i>megjegyzés(ek)</i>
<p>» 1928 tengerszlangol alapítvas a fenti ismertető jegyekkel, magyar-angol két-nyelvű okmány, a magyar nyelvű megnevezése „Tengerészeti szolgálati könyvecske és Utazási engedély”</p>	nincs adat	nincs adat	
<p>» 1928 tengersz/olasz-angol alapítvas a fenti ismertető jegyekkel, magyar-olasz-angol háromnyelvű okmány, a magyar nyelvű megnevezése „Tengerészeti szolgálati könyvv és utazási engedély.”; a 2. oldalon a fénykép fölé a 138.214/1932 BM. r-re hivatkozás olvasható</p>	nincs adat	nincs adat	
<p>1939 hajós M szolgálati könyv (alkalmazva: 1939–[1946]); „magyar hajós szolgálati könyv”, mint útlevelepótló úti okmány;⁵¹⁸</p> <p>> a könyvecske kialakítású okmány két színű keményfedeles borítója 170×110 mm méretű, rajta arany színnel a koronás kiscímer koszorúval, amely alatt az okmány megnevezése magyarul, németül és franciául olvasható;</p> <p>> az okmány terjedelme 64 oldal, az oldalak alnyomat nélküliek, fekete előre nyomtatott szöveggel; vízjele: nem minden lapon előforduló Diósgyőri Papírgyár gyári vízjele (tölgyfalevelek);</p> <p>> első belső előzőkén a szegecsekkel rögzített fénykép helye, alatta az aláírás rovatcíme, majd a nyomdai jelzet; 1–2. oldal a személyleírás és utóbbin még a keltezés volt olvasható, a 7. oldalról számos üres lapot a be- és kihajózás táblázatos rovatai követnek, hátsó belső előzők nyomat nélküli; magyar-német-francia háromnyelvű okmány.</p>			
<p>» 1939 hajós alapítvas a fenti ismertető jegyekkel</p>	1939	M. kir. állami nyomda. Budapest, 1939. – 532.	
	1941	M. kir. állami nyomda. Budapest, 1941. – 2553	
<p>» 1939 hajós/figyelmeztetéssel az előző altípustól eltérően az első oldal bal felső sarkában az iktatószám előre nyomtatott részletével a hátsó belső előzők 6 bekezdés 16 sorában figyelmeztetést tartalmaz</p>	1941	M. kir. állami nyomda. Budapest, 1941. – 7453.	
<p>1943 dunai hajós M szolgálati könyv (alkalmazva: 1943–[1948]);⁵¹⁹ „Dunai hajós-igazolvány”;⁵²⁰</p> <p>> a füzet kialakítású okmány;</p>			

<i>altípus és változásai</i>	<i>gyátrva</i>	<i>nyomdai jelzet</i>	<i>megjegyzések</i>
<ul style="list-style-type: none"> > az okmány terjedelme 32 oldal; > a borítón az okmány kétnyelvű megnevezése alatt a figyelmeztetés olvasható szintén két nyelven; az adatok rovatai az 1–3 oldalon, a fénykép helye a 3. oldalon, míg az érvényesítő záradék a 4. oldalon került kialakításra; az 5. és 32. oldal az alkalmaztatás (be- és kihajózás) adatainak rovatait tartalmazta; német-magyar kétnyelvű okmány. 			
<p>alaptípus a fenti ismertető jegyekkel, altípus nélkül</p>	1943	<i>nincs adat</i>	
<p>1947 hajós M szolgálati könyv (alkalmazva: 1947–{195?}); „hajós szolgálati könyv”, mint útlevélpótló úti okmány;</p> <ul style="list-style-type: none"> > a könyvecske kialakítású okmány két színű vászonnal bevont keményfedeles borítója 166x114 mm méretű, rajta arany színnel az 1946. évi (ügynevezett Kossuth) címer koszorúval, amely alatt az okmány megnevezése magyarul és franciául olvasható; > az okmány terjedelme 64 oldal, az oldalak alnyomat nélküliek, fekete előre nyomtatott szöveggel; vízjele: nem minden lapon előforduló Diósgyőri Papírgyári gyári vízjele (tölgyfafelek); > első belső előzőkén a szegecsekkel rögzített fénykép helye, alatta az aláírás rovata címe, majd a nyomdai jelzet; 1. oldal az 1946. évi (ügynevezett Kossuth) címer alatt a személyleírás, 2. oldalon a személyleírás folytatódó rovatai és a keltezés volt olvasható, a 7. oldaltól számos üres lapot a be- és kihajózás táblázatos rovatai követnek, hátsó belső előzők nyomat nélküli; magyar-francia kétnyelvű okmány. 			
<p>» 1947 hajós</p> <p>alaptípus a fenti ismertető jegyekkel</p>	{1947}	Szikra Rt., Budapest.	(a középső oldalak jelentős részén az oldalszámozás nagyobb a többiől)
	<i>nincs adat</i>	Rsz. H–137. – IRELL. 6850. – Szikra Rt., Budapest. 42531 (4 M)	
	{1949}	Rsz. H–137. – IRELL. 6850. – Budapesti Szikra Nyomda NV. 49175 (7 M)	
<p>» 1947 hajós/felülragasztott</p> <p>az előző altípusútl eltérően az 1. oldali címer képét kisméretű kör lapkára nyomtatott 1949. évi állami címerrel felülragasztották</p>	1949 (ősze)	Rsz. H–137. – IRELL. 6850. – Budapesti Szikra Nyomda NV. 49175 (7 M)	
<p>1950 hajós M szolgálati könyv (alkalmazva: 1950–{1957}); „hajós szolgálati könyv”, mint útlevélpótló úti okmány;</p> <ul style="list-style-type: none"> > a könyvecske kialakítású okmány két színű keményfedeles borítója arany színnel az 1949. évi címer, amely alatt az okmány megnevezése magyarul, oroszul és franciául olvasható; > az okmány terjedelme 64 (a valóságban 68) oldal, az oldalak alnyomat nélküliek, fekete előre nyomtatott szöveggel; 			

altípus és változásai	gyártnva	nyomdai jelzet	megjegyzés(ek)
<p>> első belső előzőkén a szegecsekkel rögzített fénykép helye, alatta az aláírás rovatcíme, majd a nyomdai jelzet; két üres oldalt követően, az 1. oldalon, az 1949. évi címer alatt a személyleírás, 2. oldalon a személyleírás folytatlagos rovatai és a keltezés volt olvasható, a 7. oldalól számos üres lapot a be- és kihajózás táblázatos rovatai követhetnek, hátsó belső előzők nyomtat nélküli; magyar-ország-francia háromnyelvű okmány.</p>			
<p>» 1950 hajós/ritika alaptípus a fenti ismertető jegyekkel; az 1. oldal rovatcímei ritikán követik egymást, a címer kisebb</p>	<i>nincs adat</i>	78966/5 – Vörös Csillag Nyomda. Budapest (1).	
<p>» 1950 hajós/sűrű alaptípus a fenti ismertető jegyekkel; az 1. oldal rovatcímei sűrűn követik egymást, a címer nagyobb</p>	1955	584.1. r. sz. – Állami Nyomda. 1955. – 20.230/5.	
<p>1950 tengerész M szolgálati könyv (alkalmazva: 1950–1958); „tengerészeti szolgálati könyv és utazási engedély.”, mint úti okmány;</p> <p>> a könyvecske kialakítású okmány középkék, vászonnal bevont kemény borítója 161–166×106–116 mm méretű, a hátsó fedőlaptól az elsőre átnyúló fül szegecsel teszi zárhatóvá az okmányt, a borító előoldalának jobb felső sarkában az 1949. évi állami címert állósan nemzeti színű sáv határolja;</p> <p>> terjedelme: 80 oldal (a valóságban 84 oldal); a lapok vízjel és az oldalak alnyomat nélküliek, tűzőkapszokkal egymáshoz rögzítve, a lapok öt füzetet alkotva kerültek egybekötésre;</p> <p>> az 1. (de valóságban a 3. számozatlan) oldal a címoldal, nyomdai jelzettel és az 1949. évi állami címerrel, a fénykép és az aláírás helye a 2., a személyleírás és a keltezés a 3. oldalon, úti okmánykén történő engedélyezések a 4–8. oldalon, 10–25. oldal a láttaozásoké, a továbbiak a be- és kihajózás, képesítések és alkalmasságok adatainak fenntartott rész; előre nyomtatott sorszám nélküli; magyar-ország-angol nyelvű.</p>			
alaptípus a fenti ismertető jegyekkel, altípus nélkül	1950	BUDAPEST-ÁLLAMI NYOMDA 1950. - 6579 0101	
	{1955}	GLOBUS NYOMDA, BUDAPEST 31787	
		5840. r. sz. KK. 4154	
1950 dunai hajós M útlevél (alkalmazva: 1955–1958); „dunai hajósútlevél”;			
<p>> a könyvecske kialakítású okmány szürkés-világoskék műbőrrel bevont kemény borítója 143–145×105–106 mm méretű, rajta arany színű nyomat: kerten belül az 1949. évi állami címer, felette vonallal elválasztva az állam és alatta az okmány megnevezése 4 nyelven;</p> <p>> terjedelme: 36 oldal, a lapokalnyomat: mintázatos hullámvonalak; az okmányszám: fekete, magasnyszámú az oldalak tetején; a tűzőkapszokkal rögzített lapok vízjel nem tartalmaznak;</p> <p>> a féj és feleszgemélyi adatai az 1–2., a két fénykép a 3. oldalon. A gyermek táblázatos rovatai és alatta az érvényesség a 4. oldalon, meghosszabbítások a 6–7. oldalon, a 8–13. oldal a be- és kihajózás adatainak rovataival látható, négy nyelvű (magyar-ország-német-francia) okmány.</p>			

<i>altípus és változásai</i>	<i>gyártrva</i>	<i>nyomdati jelzet</i>	<i>megjegyzések</i>
alaptípus a fenti ismertető jegyekkel, altípus nélkül	1955	KK. 4639. – Állami Nyomda. 1955. – 20.180/5.	
1958 dunai hajós M útlevél (alkalmazva: 1958–(1969)); „dunai hajóstútlevél”; > a könyvecske kialakítású okmány műbőrrel bevont, keménytáblás borítója 145×106 mm méretű, az 1957. évi magyar címer dombornyomású az állam és az okmány megnevezése aranszínű; > terjedelme: 80 oldal (a valóságban 84 oldal); a lapok felső részén, középen a sorszámmal perforálva, kivéve az első és utolsó, oldalszámzásban nem szereplő lapoldalakat; a lapok vízjele: 90fokkal elfordítva az Országház rajza, a kupola csúcsán nagy ötágú csillaggal; a lapokat háromszor egy öltéssel varrták; > címdoldal a számozatlan első oldalon (amely azonban a második lapon található), személyleírás 3–4. oldalon, a jogosult fényképe az 5., a gyermekro-vatok és érvényesség a 6. oldalon; a megkösszabbítás 2–2 rovata a 8–9. oldalon került elhelyezésre; 10–47. oldalon a szolgálati bejegyzések rovataival, magyar-orosz-német-francia négynyelvű okmány; a tudnivalók nyelvénként, 8–8 bekezdésben külön oldalon a 76–79. oldalon elhelyezve.			
alaptípus a fenti ismertető jegyekkel, altípus nélkül	nincs adat	[<i>nyomdati jelzet nélkül</i>]	
1958 hajós M szolgálati könyv (alkalmazva: 1958–(1969)); „hajós szolgálati könyv”, mint útlevelepítőltő úti okmány; > a könyvecske kialakítású okmány két színű keményfedeles borítóján arany színnel az 1957. évi címer, amely alatt az okmány megnevezése magyarul, oroszul és franciául olvasható; > az okmány terjedelme 64 (a valóságban 68) oldal, az oldalak alnyomat nélküliek, fekete előre nyomtatott szöveggel; > első belső előzékén a szegecsekkel rögzített fénykép helye, alatta az aláírás rovatcíme, majd a nyomdati jelzet; két üres oldalt követően, az 1. oldalon, az 1957. évi címer alatt a személyleírás, 2. oldalon a személyleírás folytatlagos rovatai és a keltezés volt olvasható, a 7. oldaltól számos üres lapot a be- és kihajózási táblázatos rovatai követhetnek, hátsó belső előzék nyomtat nélküli; magyar-orosz-francia háromnyelvű okmány.			
alaptípus a fenti ismertető jegyekkel, altípus nélkül	1960	584.I. r. sz. – KK. 1377. – 1960. I. – 60.657/6. Állami Nyomda.	az 1. oldal születési idő ro-vatcím orosz részlete „Ме-сяц и день”, a címer csil-lagja mögött 12 sugár tör elő
	1961	584.I. r. sz. – KK. 34. – 1961. I. – 61.684/9. Állami Nyomda.	
	1968	5170. r. sz. – KK. 4453. – 68.4., 1401. Állami Nyomda	az 1. oldal születési idő ro-vatcím orosz részlete „Ме-сяц и день”, a címer csillagja mögött 8 sugár tör elő

<i>altpípus és változásai</i>	<i>gyártva</i>	<i>nyomdai jelzet</i>	<i>megjegyzés(ek)</i>
<p>1958 tengerész M szolgálati könyv (alkalmazva: 1958–1962); „tengerészeti szolgálati könyv és utazási engedély.”, mint úti okmány;</p> <ul style="list-style-type: none"> > a könyvecske kialakítású okmány középkék, vászonnal bevont kemény borítója 173×121 mm méretű, a hátsó fedőlaptól az elsőre átnyúló fül szegessel teszi zárhatóvá az okmányt, a borító előoldalának jobb felső sarkában az 1957. évi állami címert átlósan nemzeti színű sáv határolja; > az okmány terjedelme 79 számozott, de összesen 84 oldal (az első és utolsó lappár nyomat nélküli és az oldalszámozásban nem szerepel); az oldalak alnyomat nélküliek; > az 1. (de valóságban az 3. számozatlan) oldal a címloldal, nyomdai jelzettel, címer nélkül; a fénykép és az aláírás helye a 2., a személyleírás és a keltetés a 3. oldalon, úti okmányként történő engedélyezések a 4–8. oldalon, 10–25. oldal a láttamozásoké, a továbbiak a be- és kihajózási, képesítések és alkalmasságok adatainak fenntartott réz; előre nyomtatott sorszám nélkül; magyar-orosz-angol nyelvű. <p>altpípus a fenti ismeretőjegyekkel, altpípus nélkül</p>	1958	GLOBUS NYOMDA. BUDAPEST – 12494 és 5840* r. sz. KK. 10380	
<p>1962 tengerész M útlevel (alkalmazva: {1962}–1966); „tengerész útlevel”, illetve „tengerészeti szolgálati könyv és utazási engedély.”;</p> <ul style="list-style-type: none"> > a könyvecske kialakítású okmány középkék, vászonnal bevont kemény borítója 171×122 mm méretű, az első fedőlaptól a hátsó átnyúló fül szegessel teszi zárhatóvá az okmányt, a borító előoldalán dombornyomással kialakított 1957. évi állami címer és arany színű szöveg látható; > az okmány terjedelme 80 számozott, de összesen 84 oldal (az első és utolsó lappár nyomat nélküli és az oldalszámozásban nem szerepel); az oldalak alnyomata kék, apró hullámvonal-mintán az 1957. évi állami címer; a lapok vízjele: 90fokkal elfordítva az Országház rajza, a kupola csúcsán nagy ötágú csillaggal; a lapokat tűs perforációval sorszámozták; > az 1. (de valóságban az 3. számozatlan) oldal a címloldal („Magyar Kereskedelmi Tengerészet”); a fénykép és az aláírás helye a 2., a személyleírás és a keltetés a 3. oldalon, kituzási engedélyeknek fenntartott oldal a 4. és 8. között, vízumok oldalai a 10.-től 31.-ig, be- és kihajózási, képesítések és alkalmasságok adatainak fenntartott oldalak a 32. és 79. között. <p>altpípus a fenti ismeretőjegyekkel, altpípus nélkül</p>	{1962}	[<i>nyomdai jelzet nélkül</i>]	

4. sz. függelék
 Személyazonosító okmányok, mint úti okmányok magyar állampolgárok részére, magyar hatóság által kiállítva, 1920-tól napjainkig

altípus és változásai	gyártva	nyomdai jelzet	megjegyzés(ek)
<p>1920 OGYL M úti okmány (alkalmazva: 1920–1930?) „személyazonossági igazolvány” (ütlevél helyettesítő okmányként, csak az Országos Gyermekevédő Liga szervezésében utazó kiskorúak részére kiállítva);</p> <ul style="list-style-type: none"> > a lap kialakítású félbehajtott okmány 210×110 mm méretű; > alapanyaga karton, oldalal alnyomat nélkülek, előre nyomtatott sorszám nélkül; > első oldala címoldal és keltezés, belső első oldalán fényképpel, adatok a belső második oldalon; a fényképes oldalon először a kiállító hatóság nedves körbelyegző lenyomatát helyezték el és csak azt követően rögzítették a fényképet. 			
<ul style="list-style-type: none"> » 1920 OGYL francia/zöld alapípus a fenti ismertető jegyekkel, zöld, zöldeskék kartonlapra kialakítva; magyar-francia kétnyelvű okmány » 1920 OGYL francia/vajszín az előző altípustól eltérően sötétebb vajszínű kartonlapra kialakítva » 1920 OGYL flamand/rózsaszín alapípus a fenti ismertető jegyekkel, az utolsó oldal alján egy soros táblázat látható, rózsaszínű kartonlapra kialakítva; magyar-flamand kétnyelvű okmány » 1920 OGYL flamand/vajszín az előző altípustól eltérően sötétebb vajszínű kartonlapra kialakítva » 1920 OGYL német alapípus a fenti ismertető jegyekkel, az utolsó oldal alján egy soros táblázat látható, rózsaszínű kartonlapra kialakítva; magyar-német kétnyelvű okmány 	<p>{1920}</p> <p>{1928}</p> <p>{1926}</p> <p>{1920}</p> <p>{1920}</p> <p>{1920}</p> <p>{1920}</p>	<p>[nyomdai jelzet nélkül]</p> <p>52c. Belga személyazonossági igazolvány.</p> <p>[nyomdai jelzet nélkül]</p> <p>nincs adat</p> <p>[nyomdai jelzet nélkül]</p> <p>[nyomdai jelzet nélkül]</p>	<p>Belgiumba történő utazáshoz</p> <p>Hollandiába történő utazáshoz</p> <p>Svájcba történő utazáshoz</p>
<p>1927 igazoló-jegy M (alkalmazva: 1927–1945; mint úti okmány: 1930–1939); „igazoló jegy” (ütlevél helyettesítő okmányként, államhatár átlépésére csak 15 évnél fiatalabb személyek és csak Ausztria és Németországba, majd 1935-től Csehszlovákiába történő utazáshoz használhatták),⁵²¹</p> <ul style="list-style-type: none"> > a füzet kialakítású okmány, karton borítóval, rajta a magyar kiscímert anyagok tartják; > terjedelme egy lap (4 oldal), tűzőkapoccsal rögzítve a borítóhoz; a lapok alnyomatot nem tartalmaznak; 			

<i>altípus és változásai</i>	<i>gyártnva</i>	<i>nyomdai jelzet</i>	<i>megjegyzés(ek)</i>
> első oldala címoldal és a jogosult nevének és aláírásának rovatával, 2. oldalon a személyleírást, a 3. oldalon az arcképet, a kelteztést és érvényességet rögzítették.			
alaptípus a fenti ismertető jegyekkel, altípus nélkül	<i>nincs adat</i>	Stádium Rt., Budapest. 55977.	
	<i>nincs adat</i>	Rsz. 145, Stádium Rt., Budapest. 71256.	
1958 személyi M (alkalmazva: 1958–1991, mint úti okmány: 2004-napjainkig) „személyi igazolvány”; > könyvecske kialakítású okmány, barna kemény borítóval, mérete 120×87 mm; a borítón az 1957. évi magyar címer alatt az okmány, majd az állam megnevezése olvasható; > az oldalak az 1957. évi állami címert és az okmány megnevezését, valamint úgynevezett guilloche-lécben az állam megnevezését is tartalmazó alnyomattal rendelkeznek, a lapot dal vízjele kétfónusú, ötágú csillagot ábrázol; > a fénykép és a személyes adatok első fele az első belső előleken, az állampolgárság kitöltendő rovata a többi személyes adattal és érvényességgel a 3. (valóságban 1.) oldalon található, a 29–30. oldalon ismertetett tudnivalók 9 bekezdésbe foglalva olvashatóak.	<i>nincs adat</i>	<i>nincs adat</i>	
» 1958 személyi/1958 alaptípus a fenti ismertető jegyekkel	<i>nincs adat</i>		<i>nincs adat</i>
» 1958 személyi/1982 > az előző altípustól eltérően a borítón az államnév alatt a magyar címert az okmány megnevezése látható, a tudnivalók 10 bekezdésben olvashatóak az első előzők 6. rovata a személyi szám részére került kialakításra, az állampolgárság az 3. (valóságban 1.) oldalon előre nyomtatva olvasható	<i>nincs adat</i>		<i>nincs adat</i>
1991 személyi M (alkalmazva: 1991–1999, ⁵² mint úti okmány: 2004-napjainkig); „személyi igazolvány”; > fűzet kialakítású okmány, barna puha borítóval, mérete 113×80 mm; a borítón az államnevezés alatt az 1990. évi magyar címert az okmány megnevezése követi két sorban; > az oldalak alnyomata tértázasú miniatúrú; az oldalak az okmányszámmal az első oldaltól a hátsó borítóig perforáltak, okmányszám két betű- és hat számjegy; a lapoldalak vízjele: gyűrűsen többármalatú rozetta (U26. vj.); > az első oldal 6. rovata a személyi szám felvezetésére szolgált, a 11–12. oldali tudnivalók 9 pontba szedve olvashatóak, az utolsó oldalon az oldal ² / ₃ -át kitölti ki.			

Feldolgozására ezen alaptípus érvényességének lejártaát köveiben került sor.

alítipus és változásai	gyártnva	nyomdati jel-zet	megjegyzés(ek)
<p>2000 személyazonosító M (alkalmazva: 2000–napjainkig);⁵²³ „személyazonosító igazolvány”;</p> <ul style="list-style-type: none"> > a kártya kialakítású okmány mérete 54×86 mm; > mindkét oldala sárga és kék színű szivárványnyomatású alnyomatot tartalmaz középen hullámzó magyar nemzeti színű sávokkal; előoldalának jobb éle mentén színváltó ország-térképet ábrázoló nyomatot és kinegrafikus ovális felületet tartalmaz; > az előoldal fejléceben az állami címer mellett a „Magyar Köztársaság” államnevezés olvasható; az állampolgárság rovat előrenyomtatott „MAGYAR/HUN” feliratot tartalmaz, további három rovat magyar nyelvű címe: „Sorszám”; „Leánykori név” és „Anyja neve”; <p style="text-align: center;"><i>Feldolgozására ezen alaptípus érvényességének lejártát követően kerül sor.</i></p>			
<p>2000 személyazonosító ideiglenes M (alkalmazva: 2000–napjainkig);⁵²⁴ „ideiglenes személyazonosító igazolvány”;</p> <ul style="list-style-type: none"> > a félbeltöltött lap kialakítású okmány műanyag fóliával került bevonásra; > a két oldal térhatású alnyomatán Magyarország térképe és az ország angol nyelvű megnevezése olvasható; lapoldalak vízjele: egymáson belüli elhelyezett ovális gyűrűkön „MK” rövidítés; ibolyántúli sugárzádban az elő és hátoldalon láthatóvá válik az okmány sorszáma is; hátoldalon színváltó ország-tér-képet ábrázoló nyomatot tartalmaz; > „Magyar Köztársaság” felirattal az előoldalon, az okmány megnevezése apróbetűs kialakítással az elő- és hátoldalon is megtalálható; az okmány előre nyomtatott szövege és a kitöltés során kialakított rovatcímei csak magyar nyelvűek. <p style="text-align: center;"><i>Feldolgozására ezen alaptípus érvényességének lejártát követően kerül sor.</i></p>			

5. sz. függelék

Egységes európai uniós úti okmány magyar állampolgárok, mint az Európai Unió valamely tagállamának állampolgára részére, magyar hatóság képviselétében kiállítva

<i>altípus és változásai</i>	<i>gyártva</i>	<i>nyomdai jelzet</i>	<i>megjegyzés(ek)</i>
EU 2004 M úti okmány (alkalmazva: 2004–napjainkig); „emergency travel document” illetve „ideiglenes útiokmány”; > a 180×130 mm egy lapos, négy oldalas okmány; sorszáma a kiállító tagország 1–3 betűjele és öt számjegy; a vízjele úgynevezett „Chain Wires”-szal			
alaptípus a fenti ismertető jegyekkel	<i>nincs adat</i>	<i>nincs adat (gyártó országokként eltérő)</i>	

Jegyzetek

¹ Az útlevelek és az útlevelhatóságok történetét feldolgozó / ismertető, kiadásra került irodalmak (a teljesség igénye illetve azon monográfiák nélkül, amelyek csak érintőlegesen foglalkoznak e témával):

MONOGRÁFIÁK, KISMONOGRÁFIÁK, TANKÖNYVEK és KATALÓGUSOK:

- BENCSIK Péter: *A magyar úti okmányok története 1867-1945*. Budapest, 2003, Tipico Design Kft. 179 p. HU ISBN 963-76-2333-7

- BENCSIK Péter – NAGY György: *A magyar úti okmányok története 1945–1989*. Budapest, 2005, Tipico Design Kft. 275 p. HU ISBN 963-76-2335-3

- BORBÉLY Zoltán – KAPY Dezső (szerk.): *A 60 éves magyar rendőrség 1881–1941*. Budapest, 1942, Halász Irodalmi és Könyvkiadó Vállalat. 162–163. p.

- HODOBAY Andor: *A bélyeg- és jogilletékek változása Magyarországon 1850. november 1-től 1950. december 31-ig*. Budapest, 2013, Hodobay BT. 349 p. HU ISBN 978-963-08-6261-5

- NAGY Pál: *Képes krónika a magyar úti levelek, útlevelek három évszázados múltjából (1661-2000)*. /A Hajdú-Bihar Megyei Levéltár közleményei/ Debrecen, 2006. 176 p. ISBN 963-7238-32-8

MEMOÁROK és NAPLÓK:

- KISS József: *ÁVO-s voltam, ÁVO-sok vertek...* Sydney, 1996, H. M. 142 p. ISBN 0-9588184-7-9

TANULMÁNYOK:

- BENCSIK Péter: A határforgalom főbb statisztikai jellemzői Magyarországon 1901–1915. *Rendvédelem-történeti Füzetek (Acta Historiae Praesidii Ordinis)*, HU ISSN 1216-6774, XVII. évf. (2009) 20. sz. 13–37. p. A tanulmány korábbi változata 2006. szeptember 29-én Budapesten hangzott el a Szemere Bertalan Magyar Rendvédelem-történeti Tudományos Társaság által szervezett rendvédelem-történeti tudományos konferenciasorozatnak „A XIX-XX. századi magyar forradalmak hatása a nemzeti rendvédelmi rendszerünkre” című XX. konferenciáján. A publikált tanulmány az előadás javított, bővített és átdolgozott változata.

- BENCSIK Péter: A Magyar Királyság útlevelei, kishatárforgalmi úti okmányai a dualizmus időszakában. *Határrendészeti tanulmányok*, III. évf. (2006) 1. sz. 79–83. p. HU ISSN 1786-2345

- BENCSIK Péter: Az útlevelügy jogi szabályozásának változásai és hatásuk a kishatárforgalomra 1903-1941. *Rendvédelem-történeti Füzetek (Acta Historiae Praesidii Ordinis)*, X. évf. (2000) 11. sz. 15–18. p. HU ISSN 1216-6774 A tanulmány korábbi változata 1999. április 23-án, Budapesten hangzott el a Szemere Bertalan Magyar Rendvédelem-történeti Tudományos Társaság által szervezett rendvédelem-történeti tudományos konferenciasorozatnak „Szabad mozgás a Kárpát-medencében” című XI. konferenciáján. A publikált tanulmány az előadás javított, bővített és átdolgozott változata.

- BENCSIK Péter: Passport and Visa Policy of The Kádár-regime. [A Kádár-rendszer útlevel és vízum politikája] *Chronica*, HU ISSN 1588-2039, III. évf. (2003) 132–149. p.

- BENCSIK Péter: Úti okmányok, utazási lehetőségek és határforgalom a XX. századi Magyarországon. *Régió*, HU ISSN 1219-1701, XI. évf. (2000) 2. sz. 31–50. p. ; Documents of Passage, Travel opportunities and Border Traffic in 20th Century Hungary. [Úti okmányok, utazási lehetőségek és határforgalom a XX. századi Magyarországon.] Ford. a szerző. *Régió*, (english edition) HU ISSN 1219-1701, XIII. évf. (2002) 2. sz. 51–70. p.

- CSAPÓ Csaba: Utazási okmányok az 1880-as években. *Rendvédelem-történeti Füzetek (Acta Historiae Praesidii Ordinis)*, HU ISSN 1216-6774, X. évf. (2000) 11. sz. 19–20. p. A tanulmány korábbi változata 1999. április 23-án, Budapesten hangzott el a Szemere Bertalan Magyar Rendvédelem-történeti Tudományos Társaság által szervezett rendvédelem-történeti tudományos konferenciasorozatnak „Szabad mozgás a Kárpát-medencében” című XI. konferenciáján. A publikált tanulmány az előadás javított, bővített és átdolgozott változata.

- DIENES Istvánné: Az útlevel hazai történetéből. In VERESS István (főszerk.): *A Közlekedési Múzeum Évkönyve VIII. 1985–1987*. Budapest, 1987, Közlekedési Múzeum. 177–234. p. HU ISSN 0133-4646

- NAGY György: Egy történelmi kuriózum, gróf SZÉCHENYI István 1834. évi egyik utazásának dokumentuma. *Rendvédelem-történeti Füzetek (Acta Historiae Praesidii Ordinis)*, HU ISSN 1216-6774, XI. évf. (2005) 14. sz. 77–78. p. A tanulmány korábbi változata 2000. november 8-án Budapesten hangzott el a Szemere Bertalan Magyar Rendvédelem-történeti Tudományos Társaság által szervezett rendvédelem-történeti tudományos konferenciasorozatnak „Az ezer éves magyar rendvédelem” című XIV. konferenciáján. A publikált tanulmány az előadás javított, bővített és átdolgozott változata.

- PARÁDI József: Az útlevelek és útlevel ellenőrző szervek a két világháború közötti Magyar Királyságban. *Rendvédelem-történeti Füzetek (Acta Historiae Praesidii Ordinis)*, HU ISSN 1216-6774, XII. évf. (2007) 15. sz. 160–169. p. A tanulmány korábbi változata a Szemere Bertalan Magyar Rendvédelem-történeti Tudományos Társaság által szervezett rendvédelem-történeti tudományos konferenciasorozatnak „Az európai és a magyar rendvédelem a XIX–XX. században” című konferenciáján. A publikált tanulmány az előadás javított, bővített és átdolgozott változata.

- SIMON F. Nándor: Villantás egy témára. Séta egy útlevel körül. *Rendvédelem-történeti Füzetek (Acta Historiae Praesidii Ordinis)*, HU ISSN 1216-6774, XII. évf. (2007) 15. sz. 170–175. p. A tanulmány korábbi változata 2001. november 6-án Budapesten hangzott el a Szemere Bertalan Magyar Rendvédelem-történeti Tudományos Társaság által szervezett rendvédelem-történeti tudományos konferenciasorozatnak „Az európai és a magyar rendvédelem a XIX–XX. században” című XV. konferenciáján. A publikált tanulmány az előadás javított, bővített és átdolgozott változata.

- SUBA János: Utazási okmányok az I. és II. világháborúban. *Rendvédelem-történeti Füzetek (Acta Historiae Praesidii Ordinis)*, HU ISSN 1216-6774, X. évf. (2000) 11. sz. 57–67. p. A tanulmány korábbi változata 1999. április 23-án, Budapesten hangzott el a Szemere Bertalan Magyar Rendvédelem-történeti Tudományos Társaság által szervezett rendvédelem-történeti tudományos konferenciasorozatnak „Szabad mozgás a Kárpát-medencében” című XI. konferenciáján. A publikált tanulmány az előadás javított, bővített és átdolgozott változata.

- VASS Ferenc: A magyar útlevelrendszer történetének változási folyamatai és fejlődésének tendenciái 1903-tól napjainkig. *Rendvédelem-történeti Füzetek (Acta Historiae Praesidii Ordinis)*, HU ISSN 1216-6774, IX. évf. (1999) 10. sz. 192–201. p. A tanulmány korábbi változata a Szemere Bertalan Magyar Rendvédelem-történeti Tudományos Társaság által szervezett rendvédelem-történeti tudományos konferenciasorozatnak „A nyugati rendvédelem hatása a XIX–XX. század magyar rendvédelmére” című konferenciáján. A publikált tanulmány az előadás javított, bővített és átdolgozott változata.

KÉZIRATOK:

- BENCsik Péter: *Az útlevelkérdés története Magyarországon a törvényi szabályozástól a második világháborúig*. Ph. D. disszertáció (JPTE). Kézirat, Pécs, 1999.

- GÁSPÁR László: *A magyar úti okmányok története 1945-től 1961-ig*. Szakdolgozat (ZMNE). Kézirat, Budapest, 2004.

ISMERETTERJESZTŐ JELLEGŰ CIKKEK:

- DIENES Istvánné: Az útlevelek hazai históriája. *Rubicon*, HU ISSN 0865-6347, III. évf. (1993) 3. sz. 21–26. p.

- MURÁNYI Gábor: Magyar útlevel-történet: Hány lépés a határ? *Heti Világgazdaság*, HU ISSN 1217-9647, XIX. évf. (1997) 13. sz. (931. sz.) 77–79. p.

- NAGY György: Gróf Széchenyi István londoni útja 1834-ben. *Határőr*, HU ISSN 1419-5380, LVI. évf. (2001) 2. sz. 22. p.

- NAGY Kálmán: Az új útlevel. *Csendőrségi Lapok*, XXX. évf. (1937) 5. sz. 139–140. p.

- PÓK Attila: Útlevelek, úti okmányok. *História*, HU ISSN 0139-2409, V. évf. (1983) 3. sz. 20–21. p.

- SIMOLA Ferenc: A magyar útlevelek történetéből 1919–1936. *Országhatár*, HU ISSN 1217-6427, XLII. évf. (1996) 23. sz. 39. p.

- SIMOLA Ferenc: Az első magyar úti okmány. *Országhatár*, HU ISSN 1217-6427, XLII. évf. (1996) 18. sz. 43. p.

- SIMOLA Ferenc: Az első magyar útlevéltörvény. *Országghatár*, HU ISSN 1217-6427, XLII. évf. (1996) 21. sz. 30–31. p.
- SIMOLA Ferenc: Az első úti tanúsítványtól az útlevélig... *Országghatár*, HU ISSN 1217- 6427, XLII. évf. (1996) 7. sz. 32–33. p.
- SIMOLA Ferenc: Az útlevél és a külföldre utazás. *Határőr*, HU ISSN 1419-5380, V. rész, LV. évf. (2000) 17. sz. 20–21. p.
- SIMOLA Ferenc: Egy kötött útlevél, 1863-ból. *Határőr*, HU ISSN 1419-5380, LV. évf. (2000) 21. sz. 20. p.
- SIMOLA Ferenc: Egy sokat megélt útlevél történetéből. *Országghatár*, HU ISSN 1217-6427, XLII. évf. (1996) 15. sz. 32. p.
- SIMOLA Ferenc: Egy zárandoklási útiokmányból. *Országghatár*, HU ISSN 1217-6427, XLIII. évf. (1997) 25. sz. 43. p.
- SIMOLA Ferenc: Időutazásos gondolatok. *Határőr*, HU ISSN 1419-5380, LV. évf. (2000) 15. sz. 21. p.
- SIMOLA Ferenc: Nemesi utazólevél 1847-ből. *Határőr*, HU ISSN 1419-5380, LV. évf. (2000) 13. sz. 21. p.
- SIMOLA Ferenc: Olimpiai utazás. *Határőr*, HU ISSN 1419-5380, LV. évf. (2000) 18. sz. 23. p.
- SIMOLA Ferenc: Őfelsége nevében. Útlevél az 1890-es évekből. *Országghatár*, HU ISSN 1217-6427, XLII. évf. (1996) 25. sz. 45. p.
- SIMOLA Ferenc: „Összkomfortos” úti okmány. Vándorkönyv az 1800-as években. *Határőr*, HU ISSN 1419-5380, LV. évf. (2000) 16. sz. 21. p.
- SIMOLA Ferenc: Utazás, másfél századdal ezelőtt. *Határőr*, HU ISSN 1419-5380, LV. évf. (2000) 14. sz. 20. p.
- SIMOLA Ferenc: Útlevéltörténet. Határátlépés, útlevél nélkül. *Határőr*, HU ISSN 1419-5380, LV. évf. (2000) 22. sz. 19. p.
- SIMOLA Ferenc: Útlevéltörténet. Különleges gyermek-útlevél at 1920-as évekből. *Határőr*, HU ISSN 1419-5380, LV. évf. (2000) 17. sz. 21. p.
- SIMOLA Ferenc: Zsuppolás egykoron, és ma. *Határőr*, HU ISSN 1419-5380, LV. évf. (2000) 15. sz. 19. p.
- TAKÁCS István: Hamisított úti okmányok a 70-es évekből. *Határőr*, HU ISSN 1419-5380, LIX. évf. (2004) 8. sz. 28. p. ; *Határőr*, HU ISSN 1419-5380, LIX. évf. (2004) 9. sz. 26. p. ; *Határőr*, HU ISSN 1419-5380, LIX. évf. (2004) 10. sz. 28. p.
- VASS Ferenc: Az útlevél és a külföldre utazás. *Határőr*, HU ISSN 1419-5380, I. rész, LV. évf. (2000) 13. sz. 21–22. p. ; II. rész, *Határőr*, HU ISSN 1419-5380, LV. évf. (2000) 14. sz. 20–21. p. ; III. rész, *Határőr*, HU ISSN 1419-5380, LV. évf. (2000) 15. sz. 20. p. ; IV. rész, *Határőr*, HU ISSN 1419-5380, LV. évf. (2000) 16. sz. 20. p.
- VASS Ferenc: Útlevélrendszet a két világháború között. *Országghatár*, HU ISSN 1217-6427, I. rész, XLIII. évf. (1997) 5. sz. 38–39. p. ; II. rész, *Országghatár*, HU ISSN 1217-6427, XLIII. évf. (1997) 6. sz. 38–39. p.

VILÁGHÁLÓS HIVATKOZÁSOK:

- KRAHULCSÁN Zsolt: A be- és kiutazások állambiztonsági- és pártellenőrzése (1956–1964). *Betekintő*, HU ISSN 1788-7569, IV. évf. (2010) 1. sz. Web: http://www.betekinto.hu/2010_1_krahulcsan
- KRAHULCSÁN Zsolt: A be- és kiutazások állambiztonsági- és pártellenőrzése (1965–1970). *Betekintő*, HU ISSN 1788-7569, IV. évf. (2010) 2. sz. Web: http://www.betekinto.hu/2010_2_krahulcsan
- KRAHULCSÁN Zsolt: A BM KEOKH és Útlevél Osztály szervezettörténete, 1956–1962. *Betekintő*, HU ISSN 1788-7569, V. évf. (2011) 4. sz. Web: http://www.betekinto.hu/2011_4_krahulcsan
- ² DOULMAN – LEE: 3. p.
- ³ KÁROLI: Nehémiás könyve 2:7
- ⁴ DOULMAN – LEE: 4. p.

⁵ RONAY ; Web: <http://www.metmuseum.org/toah/works-of-art/1993.256> 2013.05.26-a 14:00-i állapot szerint.

⁶ 1723/XII. tc. 1. §.

⁷ Az 1850-es évekből ismert az osztrák 1848. évi 2 forintos (gulden) bankjegy utánzása, azonban mintázatának vonalvezetése és az arcképek rajzolata is szabadkézi, igen torzított volt. Az 1870-es évekből ismert svéd 10 koronás bankjegy kézzel történt utánzása.

Echt oder Falsch? Eine Ausstellung um Geld und seine Fälschungen. ; CRIBB: 18. p.

⁸ Ismét a bankjegy-hamisítást alapul véve, 1911 második felében napvilágot látott az Osztrák-Magyar Bank 20 koronás bankjegyének – a korszak technikájához viszonyítva – igen jó hamisítása, „majdnem sikerültnek minősített válfaja került ... forgalomba”. Összehasonlítva eredetivel, az utánzott alnyomat nem volt olyan szép vonalvezetésű – bár nagyító nélkül ez nem feltétlen volt nyilvánvaló – és apróbb hibákat vétettek (például domború hatású mintázat részletének hiánya), azonban az átlagos bankjegyhasználót, vagy a gyanútlan pénztárost megtéveszthették.

45.216/1912. PM. kr.

⁹ ABLONCZY

¹⁰ 25.957/1898. BM. kr. ; Nemzetközi igazolójegyek.

¹¹ A budapesti Központi Antikvárium 2004.05.27-ei árverésének 27. tételszámú, illetve 2005. 05.27-ei 24. tételszámon szereplő egyazon, magyar „2.” sorszámú, „Budapest, Ápril 29 1848” keltezésű útlevel és a közzétett leírása alapján.

¹² 2011/CCI. tv. 165. § b) és c) pont ; 2012/CLXXXI. tv. 52. § (1) bek.

¹³ Azaz az „1878. évben bevezetésre került minta szerinti útlevel”, továbbiakban e szerint alkalmazva.

¹⁴ 1989/XXVIII. tv. ; 1998/XII. tv.

¹⁵ 241.352/1925. BM. r.

¹⁶ 146.795/1930. BM. kr.

¹⁷ 174.900/1936. BM. kr.

¹⁸ Vízummentesen utazhattak be a magyar állampolgárok érvényes útlevelük birtokában látogatás és turizmus céljából Japánba és Uruguayba már 1930 előtti évtől kezdődően; Svájcba és Liechtensteinbe átutazáshoz 1924-től, beutazáskor 1930-tól; Német- és Olaszországba, Ausztriába 1930-tól; Spanyolországba 1930-tól 1931-ig; Finnországba 1936-tól. A láttaozási kényszer általában a II. világháború kitörését követő hónapban visszaállt.

¹⁹ 1982/18. tvr.

²⁰ Az említett szabályok részletesebb ismertetését dr. BENCSIK Péter és dr. NAGY György közös munkájában tárgyalja.

²¹ 1879/L. tc. 1. §.

²² 1868/XXX. tc.

²³ loc. cit. 61. §.

²⁴ 1903/VI. tc. 9. §.

²⁵ 138.214/1932. BM. kr.

²⁶ HERMÁN M.

²⁷ 203.000/1926. BM. kr.

²⁸ 146.795/1930. BM. kr.

²⁹ 1.731/1930. ME. r. ; 1.732/1930. ME. r.

³⁰ 5170/1935. ME. r. ; 180.110/1935. BM. kr.

³¹ 1999/CXVII. tv. 11. § (1)

³² 155/2000. Korm. r.

³³ 96/2000. Korm. r.

³⁴ Svájc, valamint Albánia, Andorra, Bosznia-Hercegovina, Horvátország (a személyi igazolványt is), Macedónia, Monaco, Montenegró és Szerbia. (A Horvát Köztársaság 2013. július 1-jén az Európai Unió, és ezzel az Európai Gazdasági Térség 31. tagállamává vált.)

Az Európai Gazdasági Térség tagállamai a személyi igazolványt és a személyazonosító igazolványt egyaránt elfogadják úti okmányként.

³⁵ Az Európai Unió működéséről szóló szerződés. 23. cikk.

³⁶ 95/553/EK hat. ; 96/409/KKBP hat.

³⁷ 102.843/1904. PM. kr. ; 70.315/1921. PM. r. ; 128.794/1922. PM. r. ; 32.749/1924. PM. r. ; 80.833/1927. PM. r. ; 50.000/1934. PM. r. II. rész 1. pont (1) bek. illetve 1 sz. melléklet

³⁸ Resolution 1981 ; Resolution 1982 ; Resolution 1986 ; Resolution 1995 ; Resolution 2000 ; Állásfoglalás 2004 ; 2252/2004/EK r. ; 444/2009/EK r.

³⁹ Az 1869., az 1873., az 1876., az 1878., az 1905., az 1919., az 1920., az 1922., az 1937., az 1948., az 1950., az 1955., az 1958., az 1964., az 1972. és az 1984. évben.

⁴⁰ Új okmány került bevezetésre 1879 körül, az 1882., az 1922., az 1928., az 1936. és az 1971. évben.

⁴¹ Az 1868., az 1923. (1938-ban a címerképek és az alnyomat, 1942-ben ismét az alnyomat valamint a sorszámozás változott, de az összkép nem), majd az NSZK-ban: az 1950. évben, 1958 körül, 1975. és az 1988. évben.

⁴² Az 1850-es évek után első alkalommal az 1915., majd az 1921. (1927-ben a borító címerképe megváltozik), az 1939., az 1952., az 1968. (ekkor a „Visitor’s Passport”) az 1973. és az 1988. évben.

⁴³ Az 1896. (részleges eltérések – például keret mintázata, címer kialakítása – előfordultak), az 1926., az 1933., az 1940., az 1950. (1952-ben és 1956-ban is csak a borító változik meg, utóbbi alkalmával lekerekítettek lesznek a külső sarkok), az 1958., az 1970. (1975-ben csak államforma és címerkép változásai, 1976-ban csak címerkép változásai) és az 1986. évben.

⁴⁴ Az 1868. évben, 1874 körül, 1890 körül, 1905 körül, az 1918., az 1927., az 1929., az 1941., az 1956., az 1961., az 1976., az 1977., és az 1982. évben. Ide nem értve a hivatalos utazáshoz kiadott útleveleket.

⁴⁵ Az 1921. (1924-ben csekély változtatás történt), az 1925. (borító és előnyomtatott szöveg), az 1933. (borító és előnyomtatott szöveg; 1945-ben a borító és előnyomtatott szöveg kissé megváltozott), az 1946. és az 1965. évben (utóbbinak több altípusa is volt).

⁴⁶ Az 1920., az 1931., az 1945., 1950 körül, az 1961., az 1974. és az évben; azonban jelentős változások ennél ritkábbak, az itt felsorolt évek közül elsősorban az 1931. év hozott jelentős változást.

⁴⁷ BUZINKAY: 35. p.

⁴⁸ A címerkép később a füzet kialakításával azonos megjelenésű volt, s e füzet egyenes vonalú változásokon (előre nyomtatott szövegek, majd alnyomatok) ment keresztül, amíg 1913-ban a Magyar Királyi Állami Nyomda a jelzetét fel nem tüntette az úti okmányokon. Az 1873-ban bevezetett magyar útlevélútlapok már nem tartalmaztak nyomdai jelzetet, addig azonban viselte a bécsi állami nyomdát, ezért ezen típusnak (1873 M) gyártója lehetséges, hogy már a magyarországi nyomda volt.

⁴⁹ Az útlevél-családnak azon okmányok egysége értendő, amelyek azonos alapanyagokkal és azonos nyomdatechnikai eljárással készültek, de rendeltetésük szerinti típusaik eltérnek (magán, szolgálati, diplomata, stb.).

⁵⁰ Ez jelentős változásokat eredményezett. A Pénzjegynyomdának rendelkezésre állt olyan nyomdagép, amellyel metszett-mélynyomtatást nagyüzemi módon alkalmazhattak. Így 1950 és 1983 között a magánútvelevek mindegyikének alnyomata ezen technika segítségével lett nyomtatva, majd ezt 1984-től már csak egyes részleteknél alkalmazták.

⁵¹ Ez nem példa nélküli, sok országban hasonló tartalmú nyomdai jelzettel látják el az útleveleket, például Ausztriában az állami nyomda igen hosszú ideig így tett (bár csak a nyomdát nevezték meg), vagy Svédországban a nyomdát és a gyártás évét tüntették fel.

⁵² E vízjel-kép – a későbbi útvelelekhez használatnál vékonyabb / könnyebb papírhoz – csak 1923 tavasza és 1929 nyara között volt a magyar posta- és illetékbélyegek nyomtatásához használt hordozóanyag része. A bélyegeknél a vékonyabb papírvastagság miatt jól látható, értékelhető kép körvonalazódott átmenő fényben. (A postai bélyegnyomtatáshoz már 1947 őszétől az 1946. évi címert ábrázoló vízjel-képpel gyártott papírt használták fel.)

BÖLCSKEI 52–56., 77., 380., 390–391. p.

Ezen vízjel előállításához használt hengerszita – amit egyaránt alkalmaztak bélyegek, majd útlevelek papírjainak gyártásához – megtalálható a Diósgyőri Papírgyár (DIPA) Zrt. papíripar-történeti múzeumának (Miskolc–Diósgyőr) kiállítási anyagában.

⁵³ 179.124/1933. BM. kr.

⁵⁴ OKI (1878) XIV. köt. 83. p.; DIENES; *A csendőr kézikönyve*. 50. p.

⁵⁵ *Illustrated Album Of The League Of Nations*. 63. p.

⁵⁶ 128.794/1922. PM. r.; 198.172/1922. BM. r.

⁵⁷ 2252/2004/EK r.; 2006/XXI. tv.; 23/2006. IRM. r.

⁵⁸ A **bolgár útlevelhatóságok** I. Ferdinánd cár (király) 1918 október elején lemondott fia, III. Borisz javára, de még hónapokig a korábbi uralkodó nevében feliratú útlevelet adták ki. A korábbi útlevelűzetek uralkodó nevét tartalmazó felületét 1922-ig felülragasztották egy útlevellapból kivágott és gyakorta írógéppel megírt címkével, amely az új uralkodó nevét tartalmazta bolgár illetve francia nyelven.

III. Borisz 1943 nyarán bekövetkezett halálát követően fia II. Szimeon lett Bulgária államfője. Az új cár nevét a kezdeti hónapokban – az I. világháborút követően években alkalmazottakkal – azonos módon felülragasztott címkén tüntették fel.

A II. világháborút követően a balkáni ország életében gyors változás következett. 1946 őszén kiáltották a népköztársaságot. A korábbi uralkodó nevét és a királyságot megnevező részt az új államformát tartalmazó gumibélyegzővel felülbélyegezték, vagy a nem kívánt szavakat áthúzással és föléírással módosították (erre még a III. Borisz cár nevét tartalmazó útleveleket is felhasználták).

A **német útlevelhatóságok** által 1868 óta kiállított egységes okmányok csak első oldalukon elhelyezett „tartomány” neve és címere által tért el. A császári Németország köztársasággá alakult 1919 legelején. Már azév nyarától az újonnan kiállított útleveleken a monarchiakra (királyság, nagyhercegség, stb.) utaló szót tollal kihúzták és esetleg az új államformát föléírták (például „KÖNIGREICH PREUSSEN” vagy „*Freistaat GROSSHERZOGTHUM HESSEN*.”), vagy az elcsatolt Elzász-Lotharingiában alkalmazott úti okmányok esetében a tartománynevet áthúzták és fölé bélyegzővel nyomták annak a nevét, ahol felhasználták (például „ELSASS-LOTHRINGEN PREUSSEN.”). Később, az 1920 nyara körül az új tartománynévvel (több esetben címer nélkül) legyártott okmányban, ha idővel változás állt be, akkor a tartomány újabb nevét írták a korábbi kihúzott szövege köré (például „*Freistaat Sachsen-Weimar-Eisenach. Staat Thüringen*”). Új útlevelet 1923-ban vezettek be.

Az 1945-től meghosszabbított, még a korábbi években gyártott úti okmányokon a Német Birodalomra utaló kifejezést és az úgynevezett horogkeresztes állami „címert” erre a célra készített bélyegzők lenyomatával gyakran kitakarták.

Csehszlovákiának német megszállása idején, 1939. március 15-én Csehország maradványából létrehozták a Cseh-Morva Protektorátust (védnökséget). A korábbi csehszlovák útlevelek, borítóján és első oldalán Csehszlovák Köztársaság feliratát kitakarták a borítóanyagból illetve a lapoldalból készített címkékkel. Az új, előre nyomtatott felirat „Német Birodalmi Cseh-Morva Protektorátus” felirat lett, s az állampolgársági rovat felülragasztott felirata is ennek megfelelően lett kialakítva.

Az **osztrák császári hatóságok** által először – és ezzel más államok gyakorlata között is elsőként – a megváltozott szövetségessel kitakarását 1866-ban hajtották végre. A porosz-olasz-osztrák háborúból vesztesként kikerülő Ausztria kénytelen volt lemondani az egységes Olaszország javára Veneto tartományról, miután Lombardiát már 1859-ben elvesztette. Ennek megfelelően az osztrák útlevelűrlapokon ezt követően I. Ferenc József császár címei felsorolásából fekete tintával, kézzel kitakarták Lombardia és Veneto tartományok királya megnevezéseket.

Ausztria útlevelhatóságai a XX. század elején kiállított útlevele már évtizedek óta egységes volt. Örökös tartományonként csak abban tértek el, hogy nyelvük szerint egy (ez esetben mindig a német) vagy többnyelvű (ismertek kettő és háromnyelvűek is, amelyből az egyik mindig a német volt) útlevelet alkalmaztak a megszemélyesítéshez. I. Ferenc József császár és király 1916 novemberében elhunyt, utódja I. Károly császár lett. Még hónapokig a korábbi uralkodó nevében feliratú útlevelet adták ki, azonban 1917 nyara során már előfordult, hogy a korábbi nevét tollal kihúzták és az újat írták fölé („*Franz Joseph I. Karl*”).

Az Osztrák–Magyar Monarchia 1918 novemberi összeomlásával létrejött új osztrák állam megkívánta, hogy a császárságra és a császárra utaló részleteket kitalarják az okmányokról. Ennek megfelelően az osztrák állammnyomda már 1919 februárjában az első oldalon a címert és az uralkodó nevét egyenlő széles fekete sávok alkotta felülettel nyomdai úton felülnyomta, egyúttal e nyomófelület elhelyezte az ország új nevét is („Im Namen des Staates Deutschösterreich.”). Egyes útlevelelhatóságok bélyegzőlenyomattal a borítóra is feltüntették az új államnevet („Deutschösterreichische Staatsangehörige”) és bordázott lenyomattal „X” módon áthúzták a kétfejű sast ábrázoló címert. Új útlevelet 1920-tól vezettek be.

A **román útlevelelhatóságok** I. Ferdinánd király 1922 őszi koronázását követően, a korábbi útlevelek államfőre utaló szövegrészét az új király nevével felülnyomatott alnyomatossal útlevelelappal csíkkal felülragasztották.

Ezt követően 1927-től alkalmaztak ismét módosítást, amikor I. Ferdinánd az év júliusában elhunyt és az új király, I. Mihály trónra lépése miatt a korábbi uralkodó nevében feliratú úti okmányt adták ki, azonban a korábbi nevét tollal kihúzták, és az újét írták fölé („FERDINAND-I Mihai”) még hónapokon keresztül.

1940 szeptemberében – egy évtizedes uralkodást követően – II. Károly visszaadta az államfői posztot fiának, I. Mihálynak. A régi–új király nevét tartalmazó útleveleket gumibélyegző lenyomattal felülbélyegezték, az előző név törlésére szánt sáv fölé kialakítva. Esetenként papírra nyomtatott feliratot körbevágták és e címkével ragasztották felül a nem kívánt szövegrészre.

A **szerb–horvát–szlovén majd jugoszláv útlevelelhatóságok** a délszláv állam létrejöttét (1919-et) követő kezdeti években még alkalmazták a „Szerb Királyság” feliratú és címerképző útlevelet. Azonban az állam megnevezését már kihúzták és „Szerb–Horvát–Szlovén Királyság” feliratú gumibélyegzővel felülnyomták (ezt még 1926-ban is alkalmazták!), vagy kézzel hozzáírták.

Az új útlevelel bevezetésére már 1920-ban sor került I. Péter nevével, azonban a király 1921 augusztusában bekövetkezett halálát követően nevét kihúzták és I. Sándor nevét írták mellé. Esetenként a kihúzás helyett felülírták a korábbi államfő keresztnévét, később gumibélyegző lenyomatát is alkalmazták.

A Szerb–Horvát–Szlovén Királyság hivatalos neve 1929. október 3-án Jugoszláv Királyságra változott, a kezdeti hónapokban a korábbi államnevet kihúzták és bélyegző lenyomatával az újat helyezték el alatta vagy felette.

I. Sándor 1934 őszi merénylet áldozata lett. Az ő nevét tartalmazó útleveleket – a király életében megszemélyesítettek is meg hosszabbítás esetén – gumibélyegző lenyomatával az új király, II. Péter nevével felülbélyegezték.

A **török útlevelelhatóságok** az 1920-as évek legelején bevezették a „Nemzeti Nagy Nemzetgyűlés Kormánya nevében” feliratú útleveleket, amelyeket az 1923 októberében kikiáltott Török Köztársaság megalakulását követően az nemzetgyűlésre utaló szavakat tollal áthúzták és a „Török Köztársaság” megnevezést írták fölé (ezt még 1924-ben is alkalmazták). Új úti okmányt 1925-ben vezettek be.

⁵⁹ 7.924/1918. BM. r.

Az osztrák útlevelelhatóságok az I. Ferenc József nevével ellátott útleveleket – halálát követően – több esetben is úgy módosították, hogy a korábbi államfő nevét áthúzták és I. Károly császár nevét („Karl”) fölé írták. Magyarországon ilyenre példát még nem tártak fel.

⁶⁰ 5.746/1918. ME. 1. §. második bekezdése.

⁶¹ 539/1945. ME. r.

⁶² A címertan az 1949 augusztus 20-án bevezetett magyar állami jelképet a jelvények közé sorolja, mivel heraldikailag a címer elengedhetetlen feltétele, hogy az (részben vagy egészében) pajzson kerüljön ábrázolásra.

⁶³ 1949/XX. tv. 67. §.

⁶⁴ 1957/II. tv. 3. §.

⁶⁵ 1990/XLIV. tv. 1. §.

⁶⁶ 1995/LXXXIII. tv. 15. §.

⁶⁷ Például a londoni magyar főkonzulátus már 2012.11.09-én állított ki 2007 ideiglenes/2012 alaptípust (az államnevezés: „Magyarország”), ellenben még 2012.12.03-án is megszemélyesítésre került ugyanitt a 2007 ideiglenes/2009 alaptípus is (az államnevezés: „Magyar Köztársaság”). Az ideiglenes útlevelel – megszemélyesítést követően beragasztandó – adathordozó címkeje esetenként, tévedésből „Magyar Köztársaság” feliratúak voltak a „Magyarország” szavakat tartalmazó úti okmányokban.

⁶⁸ 114.425/1917. BM. r.

⁶⁹ *Illustrated Album Of The League Of Nations*. 63. p.

⁷⁰ 198.172/1922. BM. r. ; 159.015/1923. BM. kr.

⁷¹ Pótlapok alkalmazása ma sem példa nélküli a Világban: az Egyesült Államok útlevelelhatóságai napjainkban is füzet kivitelezésű, alnyomattal és más védelmi elemmel is ellátott füzetecskével egészíti ki kérelemre az útleveleit. Több ország hasonló céllal állít ki második úti okmányt, amelyet azután valamilyen módon rögzít az eredetinek borítójához.

⁷² 180.110/1935. BM. kr.

⁷³ A magy. kir. Ministeriumhoz beosztott, s eddig a magy. kir. Helytartótanácsnál tárgyalt ügyek jegyzéke. *Magyarországi Törvények és Rendeletek Tára*. I. évf. (1868) 16. p.

⁷⁴ PÁL

⁷⁵ 3.400/1904. ME. r.

⁷⁶ A budapesti államrendőrség felállításának évében, 1881-től a főkapitányság illetékességi területe a főváros közigazgatási határán belül volt, amelyet 1890-től kiterjesztettek Újpestre és Rákospalotára is, majd ez 1912-től kiegészült Erzsébetfalva, Kispest és Pestszentlőrinc településekkel.

1881/XXI. tc. ; 1889/XLVI. tc. ; 1912/LX. tc.

⁷⁷ 1903/VI. tc. 6. §.

⁷⁸ 5.473/1914. ME. r.

⁷⁹ 5.735/1914. ME. r. ; 145.085/1914. BM. r.

⁸⁰ 1912/LXIII. tc. 6. §.

⁸¹ BENCSIK: *A magyar úti okmányok története 1867-1945*. 51. p.

⁸² loc. cit. 53. p.

⁸³ BENCSIK – NAGY: 13. p.

⁸⁴ loc. cit. 24. p.

⁸⁵ loc. cit.

⁸⁶ 166/1991. Korm. r.

⁸⁷ 157/1993. Korm. r. 1. § (1) bek.

⁸⁸ 197/2006. Korm. r. 2. § (1)

⁸⁹ 276/2006. Korm. r.

⁹⁰ 1879/L. tc.

⁹¹ 1903/VI. tc. 10. §.

⁹² 1903/VI. tc.

⁹³ 70.000/1904. BM. r. 3. §.

⁹⁴ 102.843/1904. PM. kr. ; 198.172/1922. BM. r. ; 110.000/1937. BM. kr.

⁹⁵ 110.000/1937. BM. kr.

⁹⁶ Az 1984 hazatérési M úti okmány még 1992 elején, míg az 1958 hazatérési M úti okmányt még 1993 nyarán is kiadták (!), holott ekkor már forgalomban volt az 1992 hazatérési M úti okmány.

⁹⁷ Magyar Tudományos Akadémia Könyvtára Kézirattár (Kisnyomtatvány-tár) K163/83

⁹⁸ 2252/2004/EK r.

⁹⁹ „M. kir. állami nyomda. Budapest, 1915. – 1820.” nyomdai jelzetű előre nyomtatott lap.

¹⁰⁰ KN X. köt. 271–273. p.

¹⁰¹ 7.285/1915 ME. r. 3. §.

¹⁰² 82.600/1920. BM. r.

¹⁰³ 1/1992. BM. r.

¹⁰⁴ 2252/2004/EK r. ; 2006/XXI. tv. ; 23/2006. IRM. r.

- ¹⁰⁵ 63/1997. BM. r. 1. §.
- ¹⁰⁶ 1998/XII. tv. ; 37/1998. BM. r.
- ¹⁰⁷ 1903/VI. tc. 10. §.
- ¹⁰⁸ loc. cit.
- ¹⁰⁹ 70.000/1904. BM. r. 29. §.
- ¹¹⁰ 79.815/1923. BM. r. ; 214.653/1931. BM. r.
- ¹¹¹ 82.600/1920. BM. r.
- ¹¹² 79.815/1923. BM. r.
- ¹¹³ Egyes külképviseletek ezen hazatérési igazolvány űrlapot még 1993-ban is alkalmazták (!), azonban a feleség ekkor már jelentős ideje nem volt bejegyezhető.
- ¹¹⁴ 1987/25. tvr.
- ¹¹⁵ 444/2009/EK r.
- ¹¹⁶ 1987/25. tvr.
- ¹¹⁷ 1903/VI. tc. 8. §.
- ¹¹⁸ 198.172/1922. BM. r.
- ¹¹⁹ 1989/XXVIII. tv. 3. § (2) ; 63/1997. BM. r. 1. §.
- ¹²⁰ 63/1997. BM. r. 1. §.
- ¹²¹ 9.100/1947. Korm. r.
- ¹²² 1995/XLVIII. tv. Melléklet
- ¹²³ A budapesti Központi Antikvárium 2004.05.27-ei árverésének 27. tételszámú, illetve 2005.05.27-ei 24. tételszámon szereplő egyazon, magyar „2.” sorszámú, „Budapesten, Ápril 29 1848” keltezésű útlevel és a közzétett leírása alapján.
- ¹²⁴ DIENES
- ¹²⁵ loc. cit.
- ¹²⁶ loc. cit.
- ¹²⁷ loc. cit.
- ¹²⁸ Magyarország akkori hivatali nyelvén, latinul, a Magyar Királyi Udvari Kancellária megnevezése „Cancellaria Regia Hungarico-Aulica”, a Magyar Királyi Helytartótanácsé „Consilium Regium Locumtenentiale Hungaricum” volt.
- ¹²⁹ DIENES
- ¹³⁰ RÓZSA
- ¹³¹ HORVÁTH
- ¹³² RÓZSA
- ¹³³ FÁBRI: 131. p. (idézet a *Közhasznú Honi Vezér*, 1832-es kiadásából)
- ¹³⁴ DIENES
- ¹³⁵ 1844/II. tc.
- ¹³⁶ DIENES
- ¹³⁷ Ezek a XIX. század első felében a cs. kir. osztrák nagykövetségek és követségek (K. K. Österreichischen Botschaft, illetve Gesandtschaft) illetve a cs. kir. osztrák konzulátusok (K. K. Österreichischen Konsulat) voltak, utóbbinak rangja lehetett fő- vagy alkonzulátus is.
- ¹³⁸ NAGY György
- ¹³⁹ 1848/III. tc. 6. §.
- ¹⁴⁰ FÁBIÁNNÉ KISS ; URBÁN
- ¹⁴¹ A magyar-német hasábosan kétnyelvű űrlap rovatai a keretvonalra elhelyezett magyar koronás kiscímer alatt kerültek kialakításra, az okmány megnevezése: „UTILEVÉL] Az országos rendőri Hivataltól.”. A keltezés felett felhívás olvasható: „Az országbeli, ugy szinte az örökostartományokbeli polgári és katonai Törvényhatóságok hivatalosan megkerestetnek, [...]”.
- KEDVES: 164. p. MR 6742
- ¹⁴² Fővárosi Szabó Ervin Könyvtár Budapest Gyűjtemény. B 325/2/1848.06.12.
- ¹⁴³ TIMKÓ
- ¹⁴⁴ SZERELMEY Miklós [Nicolaus Carl LIEBE] (Győr, 1802 – Budapest, 1875) az 1830-as években beutazta Európa számos országát és Észak-Amerikába is ellátgatott. Az 1830-as évek végén

könyomdát nyitott Bécsben, majd azt hátrahagyva Pestre költözött. Itt 1845-ben nyitotta meg könyomdáját, s könyvkiadóként számos színes képpel illusztrált munkát adott ki. A Szabadságharcban honvéd alezredes. KLAPKA tábornok utasítására kiscímletű szükségbankjegyeket tervezett és gyártott le. 1850-től az Egyesült Királyságban élt, ahol több találmányon is dolgozott. Magyarországra 1874-ben tért vissza.

¹⁴⁵ A budapesti Központi Antikvárium 2004.05.27-ei árverésének 27. tételszáma, illetve 2005.05.27-ei 24. tételszámon szereplő egyazon, magyar „2.” sorszáma, „Budapest, Ápril 29 1848” keltezésű útlevelel és a közzétett leírása alapján.

¹⁴⁶ SZEMERE Bertalan (Vatta, 1812 – Pest, 1869) jogász, 1835-től hosszabb európai utazást tett egészen az Ír-szigetig. Majd a Magyar Tudományos Akadémia levelező tagja lett. 1841 és 1847 között Borsod vármegye főszolgabírája, majd alispánja lett, eközben országgyűlési képviselő volt. 1848. március 23-a és október 2-a között belügyminiszter, majd az Országos Honvédelmi Bizottmány tagja. 1849. május 2-től miniszterelnök és betöltötte a belügyminiszteri posztot is. 1849 augusztus végén Törökországba menekült, ahonnan az amnesztia elnyerése után, 1865-ben tért vissza Magyarországra, már betegén.

¹⁴⁷ A szövegmezőkben középre rendezve, három vagy négy sorban olvashatóak a feliratok. A felső vízszintes keretvonal bal oldali mezejében németül (a sortörések „j” jellel kerültek ábrázolásra): „VON DEM KÖNIG: j UNGAR: MINISTER j DER INNERN”, jobb oldalt angolul: „BY THE ROYAL j HUNGARIAN MINISTRY j OF INNER- j AFFAIRS”; az alsó sávban franciául, amely első sorának betűi nagyobbak a többinél: „MINISTÈRE j DE L’INTÉRIEUR j DU ROYAUME j DE HONGRIE.” illetve olaszul: „DAL REALE j UNGARICO MINISTRO j DEGLI AFFARI j INTERNI.”

¹⁴⁸ Az ovális pajzsot négy sorban osztották kilenc mezőre. A felső sor bal mezejében Horvátország vörössel és ezüsttel sakkozott címere került elhelyezésre, a sorban középen Dalmácia három koronás oroszlánfős címere látható, míg jobb oldalt Szlavónia menyétes jelképe. A második sor bal oldali felében Lodomeria címere a két sakkozott pólyával, jobbra Halics vörös alapon három aranykoronás címere került elhelyezésre. A harmadik sor bal mezejében Bosznia, jobb mezejében Szerbia vörös mezőben szájában nyílveszövővel látható vadkanfőt ábrázoló címere látható. Az alsó sor bal oldalán Kunország (Kumánia) kétfarkú oroszlán csillaggal és félholddal ábrázolt címere, míg jobbra Nagy-Bulgária egymás alatt három ezüst farkast tartalmazó címere került kialakításra. A címerek megjelenési módja már a XVIII. század második felében ismert volt.

¹⁴⁹ Az első oszlop hét rovat a következő volt, nyelvenként külön sorban, de rovatonként a két sort kapcsos zárójellel összefogva: „Élelmódja (:Gewerbe:) }”, „Állapota (:Stand:) }”, „Vallása (:Religion:) }”, „Születéshelye (:Geburts Ort:) }”, „Lakhelye (:Asässig:) }”, „Életkora (:Alter:) }” és „Termete (:Gestalt:) }”. A második oszlop tartalma: „Arcza (:Gesicht:) }”, „Haja (:Haare:) }”, „Szeme (:Augen:) }”, „Orra (:Nase:) }”, „Különböztető jelei (:Besondere Kennzeichen:) }” és „Utazási célja (:Zweck der Reise:) }” volt. A harmadik oszlopot kizárólag az „Úti társa” magyar nyelvű rovat alkotta, amelyet pontozott vonal követett.

¹⁵⁰ Magyar Tudományos Akadémia Könyvtára Kézirattár (Kisnyomtatvány-tár) K163/83

¹⁵¹ A szárazbélyegző 39 mm átmérőjű lenyomata körbefutó levélmintán és gyöngysoron belül „A” BELÜGYMINISZTER PECSÉTJE 1848 • feliratot viselte, amelyet belső körív határolt a koronás magyar kiscímertől.

¹⁵² A budapesti Központi Antikvárium 2004.05.27-ei árverésének 27. tételszáma, illetve 2005.05.27-ei 24. tételszámon szereplő egyazon, magyar „2.” sorszáma, „Budapest, Ápril 29 1848” keltezésű útlevelel és a közzétett leírása alapján.

¹⁵³ A Belügyminisztérium 1848.04.29-én állította ki a „2”-es, s 1848.06.19-én a „4091 / 287” sorszáma útlevelet. E szerint a hatnapos munkahétet átlagosan 38–40 külföldre szóló úti okmány került kiadásra. A BATTYÁNY-kormány belügyminisztériuma 174 napig állt fenn, s az új típusú útleveleket a harmadik héttől állítottak ki.

Magyar Tudományos Akadémia Könyvtára Kézirattár (Kisnyomtatvány-tár) K163/83 ; a budapesti Központi Antikvárium 2004.05.27-ei árverésének 27. száma, illetve 2005.05.27-ei 24. száma tétele alapján.

¹⁵⁴ Számos hivatalos ausztriai illetve külföldi kiküldetés történt 1848 tavaszától az év őszeig. Többek között miniszterek (így ESTERHÁZY Pál herceg, SZÉCHENYI István gróf és EÖTVÖS József báró) és országgyűlési küldöttségek utaztak a királyi udvarhoz. PÁZMÁNDY Dénes és SZALAY László kormány megbízottként 1948. május 15-én indultak útnak Frankfurtba; illetve 1848. július 1-jén SZTANKÓ Soma honvéd főhadnagy, a miniszterelnök megbízásából Belgiumban fegyvereket vásárolt; TELEKI László leendő párizsi követ, 1848. szeptember első napján hagyta el a magyar fővárost állomáshelyére utazva, a mellé követvárosnak kinevezett IRINYI József valamivel több, mint egy hónap múlva indult a francia fővárosba.

¹⁵⁵ A jogosult megnevezésének rovatának megszemélyesítése „*Gróf Széchényi István közmunka s közlekedési Minister*” volt, úti társaként „*személyzete*” került megjelölésre (köztük báró EÖTVÖS József miniszter is értendő volt!), a személyleírás rovatai oszloponként elnyújtott spirálvonallakkal lettek kihúzva, úti céljaként „*hivatalos ämtlich*”, területi érvényességüket „*Innsbruckba s vissza utazásra*”, időbeni érvényességüket „*egy hónapra auf ein monath*”, keltezésüket „*Junius 19^{ten} 1848*” lett felvéve. Az útlevele száma „*4091 / 287*”, amelyből a második lehet az okmányszám. A hátoldalon egy kézzel felírt „*26 Juny 1848*” keltezésű, aláírt láttamozás, nedves bélyegző lenyomattal található.

Magyar Tudományos Akadémia Könyvtára Kézirattár (Kisnyomtatvány-tár) K163/83

SZÉCHENYI gróf 1848 júniusi útja 20-án kezdődött, amikor báró EÖTVÖS József vallás- és nevelésügyi miniszterrel – István nádort kísérve – Innsbruckban felkeresték V. Ferdinánd magyar királyt, hogy egy magyarországi látogatásra bírják és kinevezéseket szentesítsenek. A tiroli fővárosba 23-a késő délelőtt érkeztek és a király utazásának kiterő válaszával 25-én indultak el, Budapestre június 29-én tértek vissza.

¹⁵⁶ Argentína, Ausztria, Baden, Bajorország, Belgium, Bern Kanton, Brazília, az Egyesült Államok, az Egyesült Királyság, Franciaország, Hannover, Hessen, Holstein, Mecklenburg, Moldova, Nassau, Norvégia, Oláhország, Pápai Állam, Párma, Poroszország, Spanyolország, Szardínia, Szász-Altenburg, Szicília, Toszkána, Zürich Kanton honi útlevelehatóságai által kiállított útlevelelapjait az egyes megszemélyesítést vizsgálva. A külképviseletek a XIX. század közepén még gyakorta a honi úrlapok kialakításától és nyelvtől is eltérő változatot alkalmaztak.

¹⁵⁷ URBÁN

¹⁵⁸ HIM PAny 0817/Nyt.

¹⁵⁹ A Hadtörténeti Intézet és Múzeum Plakát- és aprónyomtatványtárának fennmaradt példánya nagy valószínűséggel keretmintázatától megfosztott, körbevágott részlet (ezt támasztja alá a felhívás díszes kezdőbetűje körüli mintázat ki-, majd visszafutó vonala), így a teljes méret és a kialakítás nem ismert.

loc. cit.

¹⁶⁰ MADARÁSZ László (Gulács, 1811 – Goodhopen, Iowa, Amerikai Egyesült Államok, 1909) ügyvéd, az 1847–1848-as országgyűlésen Somogy vármegye követe, majd 1848 nyaratól országgyűlési képviselő, 1848 októberétől az Országos Honvédelmi Bizottmány rendőri ügyekért felelős biztosa. November 28-tól az Országos Rendőri és Postaosztály (Országos Rendőri Hivatal) vezetője, 1849 április közepéig. 1850 őszén az Egyesült Államokba utazott, ahol letelepedett.

¹⁶¹ 460/R.P.K. OHB. id. r.

¹⁶² A négy forint megközelítőleg megfelelt egy napszamos egyheti bérének.

¹⁶³ 460/R.P.K. OHB. id. r.

¹⁶⁴ HAJNIK Pál (Vác, 1808 – Buda, 1864) ügyvéd, politikus. 1848 májusától a Belügyminisztérium tanácsosa, Pest város rendőrfőnöke. 1848 nyaratól országgyűlési képviselő. 1848. július 20-tól a Rendőri Osztály vezetője az év szeptemberig, amikor Buda-Pest városok rendőrfőnökévé nevezték ki. 1849. május 9-től ismét a Belügyminisztérium osztályvezetője lett, s napok múlva országos rendőrigazgatóvá nevezték ki, e tisztségeket augusztusig töltötte be. A szabadságharc bukása után Törökországba menekült, majd onnét KOSSUTH-tal Londonba és az Amerikai Egyesült Államokba utazott. Ezután Párizsban élt. Magyarországra 1858-ban tért vissza és ezután haláláig több biztosító társaság igazgatója volt. Országgyűlési képviselő 1861-től, s egyúttal a képviselőház elnöke is.

¹⁶⁵ FÁBIÁNNÉ KISS

¹⁶⁶ loc. cit.

¹⁶⁷ BERTÉNYI

¹⁶⁸ SZILÁGYI: 6. p. ; *Pallas Nagy Lexikona*. „Hajnik” címszó (5. Hajnik Pál alcím)

Még 1849 januárjában HAJNIK állított ki – feltehetően jó szándékból – visszakeltezett útlevelet, s előre hitelesített kitöltetlen belföldi úti okmányokat.

FABIÁNNÉ KISS

¹⁶⁹ IMREFI: 27–28. p.

¹⁷⁰ EGRESSY: 13., 18. p.

¹⁷¹ Ilija GARAŠANIN [Ilija SAVIĆ] (1812–1874) szerb államférfi. Vámtisztként kezdte pályafutását 1834-ben. Ezt követően, 1837-től már ezredesként a fegyveres szervek parancsnoka, majd igen sokáig belügyminiszter (1843–1867). Rövid ideig miniszterelnök és külügyminiszter 1852 és 1853 között. Közreműködött az 1860-as új szerb alkotmány megvalósításában. Ismét miniszterelnök és külügyminiszter (1861–1867). Az 1848–1849-es forradalom és szabadságharc alatt katonailag kívánta támogatni a magyarországi szerbek küzdelmét a magyar kormányok ellen, azonban Sándor [Aleksandar KARADORDEVIĆ; 1806–1885] szerb fejedelem (1842–1858) a semlegesség mellett döntött.

¹⁷² Thomas DE GRENIER DE FONBLANQUE, vikomt (1793–1860) az Egyesült Királyság belgrádi főkonzulja volt 1842 és 1860 között. Külügyi pályáját 1816-ban kezdte meg, konzuli rangban a La Manche-csatorna francia megyéinek brit konzuljaként. Ezt követően azonos beosztásokat töltött be a kelet-poroszországi, majd a phiadelphiai külképviseleteken, főkonzullá az 1841. évi szerbiai kinevezéssel egy időben lépett elő (csak hónapokkal később, a következő évben foglalta el új állomáshelyét).

¹⁷³ DIENES ; JUNG

¹⁷⁴ SÁRVÁRY

¹⁷⁵ História térképek-XIV. I. térkép.

¹⁷⁶ Az 1867-ben fennálló vasúti kapcsolatok: Olaszország felé 2, a német államok felé 10, Oroszországba 1.

Az 1899-ben fennálló vasúti kapcsolatok: Olaszországba 4, Liechtensteinbe 1, Svájcba 1, Német Birodalomba 27, Oroszországba 4, Romániába 1 osztrák és 3 magyar átkelőhelyen, s Szerbiába 1 útvonalon; ezen felül osztrák tartományokból Olaszországba 4, Svájcba 3, Németországba 13 és Montenegróba 1 közúti postajarat-útvonal is működött (Magyarországról Romániába vagy Szerbiába ilyen nem volt).

Stiellers Hand-Atlas. 20. sz. térkép. ; *G. Freytag's neue Verkehrskarte von Österreich-Ungarn*.

¹⁷⁷ NAGY Botond

¹⁷⁸ *Magyar Statisztikai Évkönyv*. XVI. évf. (1908) 224. p.

¹⁷⁹ 1876/XLVIII. tc.

¹⁸⁰ REDEN: 119–121. p.

¹⁸¹ DIENES

¹⁸² *Magyar Kir. Államvasutak és az általa kezelt magánvasutak. Nyári menetrend*. 32–33. p.

¹⁸³ 1868/XXX. tc. 66. § (1).

¹⁸⁴ Fiume hajóforgalma – számos európai ország mellett, ahová jelentős forgalom irányult – 1888-ban, 1900-ban és 1910-ben Oroszország kikötői felé 35/32/12 jármű, Törökországba 81/54/209, Brit-Indiába –/14/33, Japánba –/15/12, Brazíliába 2/16/13 és az Amerikai Egyesült Államokba 16/35/59 volt.

Magyar Statisztikai Évkönyv. VII. füz. (1888) 199–200. p. ; *Magyar Statisztikai Évkönyv*. VIII. évf. (1900) 247. p. ; *Magyar Statisztikai Évkönyv*. XVIII. évf. (1910) 246. p.

¹⁸⁵ DOULMAN – LEE: 29. p.

¹⁸⁶ loc. cit. 33–34. p.

¹⁸⁷ 1499/1871. BM. kr. idézi: *Magyarországi Rendeletek Tára*. (1871) 173–174. p.

¹⁸⁸ Korabeli magyar útlevelek figyelmeztető szövegeinek tartalmai alapján.

¹⁸⁹ DOULMAN – LEE: 33–34. p.

¹⁹⁰ 53.356/1891. BM. kr. ; 12.839/1899. BM. kr. ; 76.142/1904. BM. kr.

- ¹⁹¹ 1882/XXX. tc. Zárjegyzőkönyv a II. Czikkhez, 4. pont.
- ¹⁹² 5.380/1910. ME. r. ; 5.951/1912. ME. r.
- ¹⁹³ POKORNY
- ¹⁹⁴ J.-No. 705 II. Bekanntmachung.
- ¹⁹⁵ SCHOMBURGK: 196. p.
- ¹⁹⁶ DOULMAN – LEE: 33–34. p.
- ¹⁹⁷ 1898/XXXII. tc. Zárjegyzőkönyv 1. pontja ; 1893/XXVII. tc. IV. cikk.
- ¹⁹⁸ 1871/XXVIII. tc.
- ¹⁹⁹ *History and Background of Passport Issuance in India.* [Az útlevél-kiállítás története és háttere Indiában.] Web: <http://www.passportindia.gov.in/AppOnlineProject/online/whoAreWe> 2013. 02.18-a 14:30-as állapot szerint.
- ²⁰⁰ DOULMAN – LEE
- ²⁰¹ 1867/XII. tc.
- ²⁰² 1879/L. tc.
- ²⁰³ DOULMAN – LEE: 48. p.
- ²⁰⁴ BENCsik: *A magyar úti okmányok története 1867-1945.* 13. p.
- ²⁰⁵ E szerint Tirol Hercegsített Grófságban német-olasz, Galícia és Lodóméria Királyságban német-lengyel, Krajna Hercegségben német-szlovén kétnyelvű, míg a Dalmát Királyságban német-olasz-horvát háromnyelvű útleveleket alkalmaztak. A cseh királyságban gyakori volt a német egy-nyelvű úti okmány, de létezett német-cseh kétnyelvű változat is.
- ²⁰⁶ Bosznia és Hercegovina török tartományokat Ausztria-Magyarország 1878. július 29-étől, a három nappal korábban aláírt Berlini szerződés értelmében katonailag megszállta – végül a helyi ellenállásokat leküzdő három hónapos hadjárat során –, majd ott a cs. kir. közigazgatást vezette be. Mindezek mellett a Monarchia fenntartotta magának a jogot, hogy a novi pazari szandzsákban helyőrségeket tartson fenn és katonai és kereskedelmi utak felett rendelkezzen. Nemzetközi jogi értelemben Bosznia és Hercegovina Törökország része maradt, azonban a felette gyakorolt védnökséget az isztambuli kormányzat Ausztria-Magyarországnak engedte át. A Monarchia 1880. január 1-jével az osztrák-magyar közös vámhatáron belülré helyezte a megszállt tartományokat és Szerbia, Törökország és Montenegró felé eső határszakaszokat az egységes vámhatár részének nyilvánította. A megváltozni látszó politikai, elsősorban balkáni állapotok miatt – az orosz kormánynak tudomásulvétele mellett – Bosznia és Hercegovinát Ausztria-Magyarország 1908. október 5-én a Monarchia egységének részévé nyilvánította. Az ezt követő, Szerbiával kialakult feszült időszak csak 1909 tavaszán nyugodott le. Bosznia és Hercegovina (németül: Bosnien und Herzegovina) közigazgatása mindvégig a Monarchia közös ügyei közé tartozott, s 1908-tól az elsődlegesen a közös cs. és kir. Pénzügyminisztérium hatásköre volt.
- 1879/VIII. tc. XXV. czikk. ; 1879/LII. tc. 1. §. ; PALOTÁS
- ²⁰⁷ Ennek értelmében a közös határaikon ellenőrzés nem állt fenn, s Liechtenstein Svájjal közös határszakaszán a feldkirchi osztrák császári pénzügyigazgatóság hatóságai személyei végezték a vámellenőrzést, s ezen vámhivatalok osztrák császáriak és liechtensteini hercegiek egyaránt voltak.
- 1876/XLVIII. tc.
- ²⁰⁸ VOGT: 94. p.
- ²⁰⁹ Ez a keretvonal nyomdúcokkal kialakított mintázatának azonosságából következtethető.
- ²¹⁰ 1879/L. tc. 1. §.
- ²¹¹ Az 1861. év utolsó havában és 1863 szeptemberében kiállított, „Budán, a magyar kir. egyetem nyomdájából.” nyomdai jelzetű, illetve 1866 nyarán keltezett, de utóbbi már bécsi gyártású, helytartótanácsi útlevelek alapján.
- ²¹² *Magyarországi Törvények és Rendeletek Tára.* I. évf. (1868), 8–9., 16. p.
- ²¹³ 1868/XXX. tc.
- ²¹⁴ 1873/XXVII. tc.
- ²¹⁵ PÁL
- ²¹⁶ Mivel a magyar útlevelek 1873 és 1913 között gyártott füzetei nyomdai jelzetet nem hordoztak ezért ez az útlevelek megjelenése alapján következtethető, időben visszafele vezetve. A Magyar

Királyi Állami Nyomda nyomdai jelzetét viselő útlevel (1905 M-ak 1913-tól gyártott változatai) alnyomata megegyezik az „1878/12 oldalas–középcímer alnyomattal” útlevel altípussal. Ugyanezen alaptípus (1878 M útlevel) bevezető altípusának („1878/16 oldalas–54 soros” altípus) borítóján szereplő állami címer azonos az 1876 M okmányon találhatóval. Mindemellett a bécsi államnyomda által gyártott úti okmányok mindegyike (korábban és később is), mindvégig nyomdai jelzettel volt ellátva.

²¹⁷ BÖLCSKEI: 24–29. p.

²¹⁸ BUZINKAY

²¹⁹ Így, többek között: az Amerikai Egyesült Államok, Argentína, Belgium, Brazília, Franciaország, a legtöbb német állam, itáliai államok, majd az egyesített Olaszország, a legtöbb svájci kanton és Svédország is.

A ritkább, de egységes jellegű külalakú útlevelet elsősorban Délkelet-Európa egyes kormányainak útlevelhatóságai állították ki, e kétoldalas, fektetett téglalap alakú okmányok első oldalát két, egyenlő oszlopba rendezték, amely közül az egyik a saját hivatalos, a másik francia nyelven tartalmazta az előre nyomtatott szövegeket és a kitöltendő rovatokat; az úti társak a hátoldal felső harmadában kerültek felvezetésre. Ezen okmányformát alkalmazta Románia (1860-as évekig), Törökország, Görögország és Egyiptom is a XIX. század közepéig harmadában és még azt követően is.

Eltérő kialakítású okmányokat alkalmaztak – más államok mellett – a brit, a dán, a holland, a kínai és az osztrák útlevel-hatóságok. Sok ország útlevele csak néhány rovat kitöltendő felületén tartalmazott alnyomatot, de akadt számos állam, amely mindezt mellőzte.

Az 1878 előtt egy évtizeden keresztül alkalmazott – egységes tartalmú, de változatos megjelenésű – magyar útlevelek alnyomata igen aprólékos kidolgozottságú volt, az adatot hordozó első oldal felületének nagy részét fedte, a fejlécben elhelyezett állami címer finom kivitelű volt.

²²⁰ Füzet kivitelezésű útlevelet állított ki a XIX. század utolsó évében Magyarországon kívül Németország (1868-tól; a Földön elsőként bevezetve), Oroszország és a belső önrendelkezéssel bíró Finn Nagyhercegség (már 1875-ben is), Ausztria (1879-től), valamint Bulgária illetékes hatósága is. Olaszországban 1901-ben, Montenegróban 1906-ban, Törökországban és Romániában 1912-ben vezették be ezen megjelenési formát, s Szerbia már 1913-ban is ezt alkalmazta.

Az I. világháborút követően vezette be a füzet / könyvecske kivitelezésű útleveleket, többek között Ausztrália, az Egyesült Királyság, Egyiptom, Kanada (mindegyik 1921-ben), a Dél-Afrikai Unió, Japán (1924 után), valamint az utolsók egyikeként Argentína, Belgium (1926 után), Görögország (1926-ban), az Amerikai Egyesült Államok (1927-ben) és Franciaország (1928-ban).

²²¹ Ezen kialakítási formát az 51.883/1877. BM. r. határozta meg.

OKI (1878) XIV. köt. 83. p. ; DIENES ; *A csendőrkézikönyve*. 50. p.

²²² 3665/1878. ME. int.

OKI (1878) XIV. köt. 83. p.

²²³ OKI (1878) XIV. köt. 83. p.

²²⁴ Az első oldalon ábrázolt címer gyakran változott. Ez az 1877-ben legyártott okmányoknál díszes pajzsra kialakított kiscímer (ágak vagy angyalok nélkül) volt, majd 1887-től már élmintázatos ovális középcímer cserfa- és olajággal, ezt követően 1894-től középcímer angyalokkal, amelyek szárnyainak külső éle egyenes, ruhájuk sűrűn redőzött, amely nem ér a pajzs alsó élének vonaláig, végül 1897-től kisebb méretű középcímer angyalokkal, amelyek szárnyainak külső éle ívelt, ruhájuk ritkán redőzött, amely leér a pajzs alsó élének vonaláig.

²²⁵ A forint-krajcár címletű bélyegek 1869 júliusáig a bécsi cs. kir. Udvari- és Államnyomdában készültek, majd azonos rajzolatlan 1869 augusztusától a Magyar Királyi Államnyomda folytatta gyártását. Az 1898-ig változatlan bélyegkép levélerezetet ábrázoló nyomtatrésze magasnyomással készült, míg a középrész metszett-mélynyomtatással készült és a magyar kiscímert ábrázolja (egyes címlet a Magyar Szent Koronát), a papír vízjele a különböző utángyártási években eltérő volt.

A képi megjelenésben jelentős változás a korona-fillér érték bevezetésével, 1898-ban történt: a díszes keretes alnyomat a kiadás évét is tartalmazza, a középrész metszett-mélynyomtatással készült és a magyar középcímert ábrázolja, a papír vízjele a különböző utángyártási években eltérő volt. Újabb változás 1903. október 1-jei kiadással jelent meg, az új magasnyomású keretdísz az

1903-as évszámot is hordozza, a legtöbb címlet esetében a címer helyett a Magyar Szent Koronát ábrázoló középrész a filléres címleteknél magas-, a koronásoknál metszett-mélynyomtatással készült.

BÖLCSKEI: 374–378. p.

²²⁶ 1903/VI. tc. 10. §.

²²⁷ OKN XXIX. köt. 551–552. p.

²²⁸ BENCSIK: *A magyar úti okmányok története 1867-1945.* 102–103. p.

²²⁹ OKI (1901) VII. köt. 302–304. p.

²³⁰ KN X. köt. 271–273. p.

²³¹ BENCSIK: *A magyar úti okmányok története 1867-1945.* 18. p.

²³² 3.400/1904. ME. r.

²³³ 70.000/1904. BM. r. 22. §.

²³⁴ 1903/VI. tc. 9. §

²³⁵ loc. cit. 10. §

²³⁶ BEDŐ – HODOBAY

²³⁷ 3.970/1915. ME. r. 2. §.

²³⁸ 1903/VI. tc.

²³⁹ A magyar-francia úlevél felirata „Ő felsége Első Ferenc József ausztriai császár, Csehország királya stb. stb. és Magyarország apostoli királya nevében.” illetve „Au nom de Sa Majesté François Joseph I-er empereur d’Autriche, roi de Bohême, etc. etc. et roi apostolique de Hongrie.”, valamint „ÚTLEVÉL. – PASSEPORT.” volt.

A horvát–francia úlevél felirata „U ime njegovia Veličanstva Franje Josipa I. cesara austrijansko-ga, kralja česko-ga, i t. d. i t. d. i apostolsko-ga kralja Kraljevina Ugarske, Hrvatske, Slavonije i Dalmacije” illetve „Au nom de Sa Majesté François Joseph I-er empereur d’Autriche, roi de Bohême, etc. etc. et roi apostolique de Hongrie, Croatie, Slavonie et Dalmatie”, valamint két sorban „PU-TOVNICA ZA INOZEMSTVO.” és „PASSEPORT.” volt.

²⁴⁰ A „bélyegkép magyaros ékítményekből összeállított keretből áll, melynek vonalkázott felső részében a »M. KIR. BÉLYEG«, az alsó részében levő vonalkázott ékítményes táblán pedig »KORONA«, illetve »FILLÉR« szavak olvashatók. A keret négyzetalakú bélyegdíszítményrajzot zár magába, melynek köralakú világos mezejéből a magyar korona országainak egyesített koszorús középczimere, alatta pedig táblácskában arab számjegyekkel a »2«, illetve »30« értékszámok tűnnek elő.” Itt kell megjegyezni, hogy a címer és díszítményei az értékjelölő számmal és pénzzemmel egyazon, fekete vagy sötétzöld réteget alkotnak, amelynek háttere a piros vagy barna ékítményes keret.

102.843/1904. PM. r.

²⁴¹ 1915/XIII. tc. 7. §.

²⁴² Az osztrák „kaiserlich-königlichen Hof- und Staatsdruckerei” (császári királyi Udvari és Állami Nyomda) által, immár I. Károly császár nevével kialakított, 1917-ben nyomtatott osztrák, 16, majd 24 oldalas útlevelek 5. oldalán előre nyomtatott kerettel jelölték a fénykép helyét és alá az okmány tulajdonos arcképének hitelességét igazoló záradékot alakították ki.

²⁴³ Az első oldal „király nevében” felszólítás francia része az alábbiképp változott meg németre: „Im namen Seiner Majestät Franz Josef I. Kaisers von Österreich, Königs von Böhmen u.s.w. u.s.w. und Apostolischen Königs von Ungarn.”, az okmánymegnevezés pedig „ÚTLEVÉL. – REISE-PASS.” lett.

²⁴⁴ BEDŐ – HODOBAY: 49. p.

²⁴⁵ *A Székesfővárosi M. Kir. Államrendőrség Hivatalos Lapja.* XIV. évf. (1914) rendkívüli különlkiadás. 1–2. p.

²⁴⁶ A magyar-francia útlevelek felirata „Ő felsége I. Károly ausztriai császár, Csehország királya stb. stb. és Magyarországnak e néven IV. apostoli királya nevében.” illetve „Au nom de Sa Majesté Charles I^{er} empereur d’Autriche, roi de Bohême etc. etc. et sous le nom de Charles IV roi apostolique de Hongrie.” volt.

A magyar-német útlevelék felirata „Ő felsége I. Károly ausztriai császár, Csehország királya stb. stb. és Magyarországnak e néven IV. apostoli királya nevében.” illetve „Im namen Seiner Majestät Karls I. Kaisers von Österreich, Königs von Böhmen etc. etc. und Apostolischen Königs von Ungarn diesses namens IV.” volt.

²⁴⁷ A magy. kir. Ministeriumhoz beosztott, s eddig a magy. kir. Helytartótanácsnál tárgyalt ügyek jegyzéke. *Magyarországi Törvények és Rendeletek Tára*. I. évf. (1868) 16. p.

²⁴⁸ PÁL

²⁴⁹ Jekel- és margitfalvi JEKELFALUSSY Lajos (1828–1899) teológiát tanult, azt követően, 1849-ben honvéd századosi rendfokozatot érte el, 1852-től szolgabíró, 1855-től ügyvéd, majd 1860-tól Borsod vármegye főszolgabírója, Miskolc polgármestere. 1867-től a Magyar Királyi Közoktatási és Vallásügyi Minisztériumban titkár. A Magyar Királyi Belügyminisztériumba 1870 júniusában nevezték ki osztálytanácsosnak, amely tisztséget az 1895-ös nyugállományba vonulásáig betöltötte. Jelentős szerepe volt az egyesített főváros rendőrségének, majd a Magyar Királyi Csendőrség szervezésében is.

HABERMANN

²⁵⁰ A Kiegyezés után több, mint két évtizedig az osztrák-magyar közös intézmények a „császári királyi” (rövidítve: „cs. kir.”; németül „kaiserlich königlich” illetve „k. k.”) jelzöt viselték. Ezt a – két államiságot határozottan jelképező – „császári és királyi” (rövidítve: „cs. és kir.”; németül „kaiserlich und königlich” illetve „k. u. k.”) előtagra 1889 őszétől változtatták meg. Ezt követő évtizedekben a „császári királyi” jelzöt csak az osztrák örökös tartományok állami hivatalai viselték.

²⁵¹ 3.400/1904. ME. r.

²⁵² A budapesti államrendőrség felállításának évében, 1881-től a főkapitányság illetékességi területe a főváros közigazgatási határán belül volt, amelyet 1890-től kiterjesztettek Újpestre és Rákospalotára, majd ez 1912-től kiegészült Erzsébetfalva, Kispest és Pestszentlőrinc településekkel.

1881/XXI. tc. ; 1889/XLVI. tc. ; 1912/LX. tc.

²⁵³ 1903/VI. tc. 5. §.

²⁵⁴ *Magyar Statisztikai Évkönyv*. XII. évf. (1904) 436. p.

²⁵⁵ 145.085/1914. BM. r.

²⁵⁶ 1912/LXIII. tc. 6. §.

²⁵⁷ 70.000/1904. BM. r. 29. §.

²⁵⁸ A korabeli, 1876 decemberének, illetve 1877 augusztusának közepén kiállított útlevelék kézzel felvezetett sorszáma alapján.

²⁵⁹ OKI (1878) XIV. köt. 278–279. p.

²⁶⁰ *Magyar Statisztikai Évkönyv*. VIII. évf. (1900) 60. p.

²⁶¹ BENCSIK: A határforgalom főbb statisztikai jellemzői Magyarországon 1901–1915.

²⁶² loc. cit.

²⁶³ 120.804/1904. BM. kr.

²⁶⁴ BENCSIK: A határforgalom főbb statisztikai jellemzői Magyarországon 1901–1915.

²⁶⁵ *Magyar Statisztikai Évkönyv*. XIV–XVIII. évf. (1906–1910)

²⁶⁶ 70.000/1904. BM. r. 35. §.

²⁶⁷ 82.600/1920. BM. r.

²⁶⁸ 70.000/1904. BM. r. 3. §.

²⁶⁹ loc. cit. 25. §.

²⁷⁰ 1903/VI. tc. 8. §. ; 70.000/1904. BM. r. 17. §.

²⁷¹ 70.000/1904. BM. r. 16. §.

²⁷² loc. cit. 19. §.

²⁷³ A hadban álló Németországban tartózkodó külföldiek megrohmozták külképviselőiket útlevélért, hogy elhagyhassák a közép-európai államot. Így tett Charles A. INGLIS, az Amerikai Egyesült Államok állampolgára is 1914 augusztus legelején, kérelmét beadta a berlini konzulátuson, majd hetekkel később tájékoztatták, hogy az már nincs a konzuli hivatalban. Mint később kiderült, a német hírszerzésnek dolgozó és INGLIS személyleírásával azonos Carl Hans LODY tart. Fregattadnagy azt korábban – magát az előbbinek kiadva – elhozta és a brit haditengerészet mozgását

megfigyelő művelete során, külföldre utazásainál felhasználta. A brit hatóságok 1914. október 2-án tartóztatták le, miután nyomozásuk felfedte tartózkodási helyét.

DOULMAN – LEE: 53–54. p. ; DAMM

²⁷⁴ 285/1915. ME. r.

²⁷⁵ Az Amerikai Egyesült Államok útlevélhatóságai és külképviseletei 1914. december 15-től csatolták a megfelelő záradékkal a jogosult(ak) képmását az útlevélhez. Az ausztrál kormány 1915. február 27-én tette kötelezővé a fényképeknek az útvelekre történő rögzítését (bár az ausztrál állampolgárok határátlépéseikhez az úti okmány meglétét ekkor még nem támasztották feltételként). Az arcképpel ellátott útveleket az Egyesült Királyság néhány héttel az ausztráliai intézkedést követően vezette be, új, immár e célra alkalmas útlevélülrap rendszeresítésével egyidőben.

202.924/1914. BM. kr. ; DOULMAN – LEE 55–56. p.

²⁷⁶ 285/1915. ME. r. ; 6.754/1915. BM. kr.

²⁷⁷ 6.754/1915. BM. kr.

²⁷⁸ 82.600/1920. BM. r.

²⁷⁹ 7.924/1918. BM. r.

²⁸⁰ Magyarország Nemzeti Tanácsa 1918. évi néphatározata. I. cikk.

²⁸¹ Forradalmi Kormányzótanács XXVI. rendelete, a Tanácsköztársaság alkotmánya.

²⁸² A Magyarországi Szocialista Szövetséges Tanácsköztársaság alkotmánya.

²⁸³ 1/1919. Magyar Népköztársaság Kormánya r. Magyarország államformája tárgyában.

²⁸⁴ 1920/I. tc. 9. § ; 2394/1920. ME. r.

²⁸⁵ BENCsik: *A magyar úti okmányok története 1867-1945.* 51–52. p.

²⁸⁶ loc. cit. 52–53. p.

²⁸⁷ 1915/XIII. tc. 7. §.

²⁸⁸ 5.746/1918. ME. r.

²⁸⁹ Mindkettő B.10... kezdetű sorszámhoz tartozik és „I. Károly” nevében szövegű, 1905/magyar-francia felülragasztott altípusú okmány. A B.107.512 sorszámú, Budapesten, 1920.07.12-én kiállított útlevél újrafüzésének eredetiségét igazolja, hogy az újrafüzött sodort szálon megtalálható az okmány kiállításának hitelesítéséhez használt bélyegző lenyomatának festékanyaga illetve szintén magán viseli a hitelesítő személy aláírásához használt tinta felszívott részét is (az okmánnyal Cseh-szlovákiába egy alkalommal utazott az arra jogosult személy).

A B.107.512 sorszámú okmány SOM Krisztián gyűjteménye.

²⁹⁰ 120.804/1904. BM. kr.

²⁹¹ BENCsik: *A magyar úti okmányok története 1867-1945.* 53. p.

²⁹² Az alábbi tartalmú két, illetve háromsoros szöveget tartalmazó bélyegző lenyomatát egyidejűleg az útlevél különböző lapjaira helyezte a rendőr. A rövid tartalmút általában a címoldal (1. oldal), a fényképes oldal (7. oldal) tetejére, a hosszabbat a láttamozások oldalának valamelyikére bélyegezte. Az, hogy a lenyomatokat az okmányokba a rákoscsabai rendőrőrs állományába tartozó személy helyezte el, megállapítható abból, hogy az ahhoz alkalmazott párnafesték azonos az említett rendőrhatalóság hitelesítő körbélyegzőjénél használttal.

A két, dőlt betűkkel kialakított nyomófelület szövege „Csonka Magyarország nem ország, Egész Magyarország mennyország!” illetve „Hiszek egy Istenben, hiszek egy hazában, Hiszek egy isteni örök igazságban, Hiszek Magyarország feltámadásában! Amen!” volt.

A belügyminiszter 1921. január 26-án, 1.061/1921. útl. számon kiadott utasításának útlevél-meléklete alapján. PML IV. 408/d 5. lad. (Pest-Pilis-Solt-Kiskun vármegye alispánjának iratai)

²⁹³ A belügyminiszter 1921. január 26-án, 1.061/1921. útl. számon kiadott utasítása. PML IV. 408/d 5. lad. (Pest-Pilis-Solt-Kiskun vármegye alispánjának iratai)

²⁹⁴ PML IV. 408/d 5. lad. (Pest-Pilis-Solt-Kiskun vármegye alispánjának iratai)

²⁹⁵ Megállapodás útvelelek és vízumok ügyében.

²⁹⁶ *Illustrated Album Of The League Of Nations.* 63. p.

²⁹⁷ 128.794/1922. PM. r. ; 198.172/1922. BM. r.

²⁹⁸ A kitöltendő rovatok a személyleírásnál (2. oldal) kiegészültek a családi állapottal, vallással és a termettel, illetve az érvényesség oldalán (4. oldal) az utazás céljával. A magyar útlevélek borítójának alapanyaga 1929-től lett kartonpapír, amelyet a külső felületén már vászonnal vontak be.

²⁹⁹ Az első füzet alakú francia útlevél 2. oldalán a meghosszabbítások, a 3.-on, azaz második címdalonnal került feltüntetésre a tulajdonos neve, 4.-en a foglalkozás és lakcím; a személyleírás a 6., a fénykép a 7. oldalon került elhelyezésre.

³⁰⁰ 50.000/1934. PM. r. II. rész 1. pont (1) bek. illetve 1 sz. melléklet.

³⁰¹ Már a 2646/1927. nyomdai jelzettel ellátott útlevélek esetében alkalmazták.

³⁰² Az útlevél vászonnal bevont karton borítójának bevezetéséről („útlevélülrlapok vászonborítékkal való ellátása”) az 1929. évi második minisztertanácsi ülésen döntöttek, 1929. január 9-én.

³⁰³ A „szokásos napszám”-ért férfiaknak fizetett összeg a baranya vármegyei Siklóson 1937–1938-ban napi 2 pengő (havi 48–52 pengő) volt átlagosan.

NAGY György

³⁰⁴ 219.945/1934. BM. r.

³⁰⁵ Az egy évig érvényes (magán)útlevél kiváltásának díja 1934-től 20 pengő volt (ebből 5 pengő bélyegilleték, a fennmaradó rész a kiállítási díj), ha a kedvezményre jogosult volt a kérelmező akkor 4 pengőt (ebből 50 fillér bélyegilleték) kellett fizetnie.

loc. cit.

Az egy évig érvényes útlevél kiváltásának díja 1937. március 1-jétől a díj 15 pengőre csökkent, a „szokásos napszámot meg nem haladó keresetből élő személyek” illetve a „közszolgálatban álló alkalmazottak”, a nyugdíjasok és az ő ellátásukat élvező családtagjaik 3,50 pengőt fizettek.

111.111/1937. BM. kr.

³⁰⁶ A diplomata útlevélek – és ezen úti okmánnyal nem rendelkező, de államügyben utazók részére kiállított ajánlólevelek – kiállítása a Magyar Királyi Külügyminisztérium Elnöki osztályának feladata volt 1933-ig, ekkortól a Protokoll osztálynak ügykörébe helyezték, majd 1938-tól e feladatokat ismét az Elnöki osztály hatáskörébe vonták.

³⁰⁷ SIMON

³⁰⁸ Az Országgyűlés Alsó és Felső Házának tagjai (azaz az országgyűlési képviselők) csak díjköteles (magán)útlevélre voltak jogosultak, amelynek teljes díjtételét voltak kötelesek megfizetni, mivel a magyar királyi belügyminiszter állásfoglalása értelmében „az országgyűlés tagjai a köz érdekében működnek, de nincsenek szolgálatban és így közalkalmazottaknak sem tekinthetők”, ez alól kivételt élveztek „azok a felsőházi tagok, akik a közszolgálatban lévő tényleges vagy nyugdíjas alkalmazottak, azok a saját maguk és ellátást élvező hozzátartozóik után” a korábbi rendeletekben meghatározott csökkentett díjtételt fizették.

147.273/1930. BM. r.

³⁰⁹ 241.352/1925. BM. kr. ; 174.900/1936. BM. kr.

³¹⁰ 146.795/1930. BM.

³¹¹ 138.214/1932. BM. kr.

³¹² 1878/V. tc. 391. §.

³¹³ 1879/XL. tc. 71. §. ; 1903/VI. tc. 15. §.

³¹⁴ 1940/XVIII. tc. 10. §.

³¹⁵ Az 1926-ban síknyomtatással készített magyar pengő bankjegyek utáztatai, az 1926 decemberében forgalomba bocsátást követően igen hamar megjelentek, s oly’ mértékben tartották eredménnyel hamisíthatónak, hogy 1928-ban új, metszett-mélynyomtatással is készített pénzjegyeket kezdtek tervezetni. Ennek legyártása még az év második felében megkezdődött, s hamarosan kibocsátását is meg kellett kezdeni. A megelőző sorozat címleteit 1930 és 1935 között kivonták a forgalomból. A bélyeghamisítás szintén jelentős mértéket öltött abban az időben.

BOTOS: 77. p. ; BUZINKAY: 58. p.

³¹⁶ A Zala (vár)megyei Murakeresztúr és Belezna települések közötti erdős területen fekvő, utóbbi területéhez tartozó majorság és környékének neve. Az 1930-as évek elejéig itt menekült délszlávok éltek a bérelt ingatlan-együttesen.

³¹⁷ RÉTI

³¹⁸ loc. cit.

³¹⁹ 172.100/1935. BM. kr.

³²⁰ Az állampolgárság bizonyítása az 1930-as évek közepén 10 évnél nem régebbi állampolgársági bizonyítvánnyal vagy 4 éven belül keltezett illetőségi bizonyítvánnyal történhetett. A kellően ezt igazolni nem tudók esetében a leszármazás alapján is vélelmezhető a hatóság.

³²¹ 172.100/1935. BM. kr.

³²² 110.000/1937. BM. kr.

³²³ 9564/1936. BM. VII. res.

³²⁴ 141.817/1930. BM. kr.

³²⁵ Korabeli diplomata útlevelek nyomdai jelzetei alapján.

³²⁶ A gyártási folyamat ismertetése a nyomtatás és a könyvkötészet hagyományos szakaszai illetve a nyomdai jelzetek és gyári sorszámok elemzése alapján történik.

³²⁷ Az összehasonlításhoz a vizsgált korszakban kiállított argentin, ausztrál, belga, bolgár, brit, csehszlovák, dán, dél-afrikai, egyesült államokbeli, francia, görög, holland, iráni, japán, jugoszláv, kanadai, kínai, lengyel, litván, német, olasz, osztrák, perui, román, svájci, svéd, thai és török, valamint Danzig Szabad Város honi hatóságai által, saját állampolgáraik részére kiállított magánútlevelei lettek figyelembe véve.

³²⁸ BENCSIK: *Az útlevélkérdés története Magyarországon a törvényi szabályozástól a második világháborúig.* 14–16. sz. ábra. ; 182.155/1936. BM. V. a.

³²⁹ 2181/1937. Ony. eln.

³³⁰ 50.000/1934. PM. r. II. rész 1. pont (1) bek. illetve 1 sz. melléklet.

³³¹ HETÉNYI: 89–90. p.

³³² A fenti lapról készült szakértői véleményt összefoglaló szakértői jelentés – amely a vegyszerekkel kezelt felületekről az akkor frissen szerzett tapasztalatokat részletezi – ammóniák (NH₃) és fehérítő (NaClO; Eau de Javelle) hatására sárgás, sósav (HCl) és oxálsav (H₂C₂O₄·2 H₂O) esetében halvány kék, salétromsavnál (HNO₃) lila elszíneződést fogalmazott meg.

2181/1937. Ony. eln.

Hetvenöt évvel később, a fenti vizsgálatok alapjául szolgáló lapon az ammóniával kezelt felület már látható elváltozást nem hagyott, a hígított sósav enyhén marta csak meg a felületet. Többek között a salétromsav, az oxálsav barna árnyalatban színezte meg a papírt, míg a fehérítő kifehérítette a kezelt felületet, amely kék színnel határolódott.

Budapest, 1937. január 4-ére keltezett, alnyomat, felezett ív vegyi próbája. Lsd. SOM Krisztián gyűjteménye

³³³ BORBÉLY – KAPY: 163. p. ; 2181/1937. Ony. eln.

³³⁴ Budapest, 1937. január 4-ére keltezett, alnyomat, felezett ív vegyi próbája. Lsd. SOM Krisztián gyűjteménye

³³⁵ A minden második sorban ismétlődő minták az előzőtől az alábbiakban térnek el. A függőleges középtengelyen felül és alul elhelyezett csúcsmintázat kövérebb vagy vékonyabb, előbbi esetben szélesebb, utóbbinál keskenyebb nyílású lándzsalevél-párban nyugszik, alsó csúcscuk, amely a rajta nyugvó törtvonal minta élével – felső csúcscuk szabály szerint feljebb vagy lejjebb nyúlik a csúcsmintába – rombuszt alkot, nagyobb vagy kisebb méretű. Szintén hasonló összefüggés van a mintázatok találkozásánál az ovális által létrehozott két-két háromszög alakú zárvány méretében.

³³⁶ A hasonlóság igen szembevető a lándzsalevél-mintázat esetében. Lsd. még LÉGRÁDY Sándor 1939-es 1 pengős bélyegterve: BUZINKAY: 59. p.

³³⁷ 2181/1937. Ony. eln.

³³⁸ A 2. oldal esetében ismert változat, hogy 3., 4., 5. kapcsos zárójele (összefoglaló jele) nem egyenes vonalvezetésű, ellenben a többivel (eltérő évszámú nyomdai jelzetű okmányok esetében is előforduló eltérés); az 5., 6. és 7. oldalon kialakított meghosszabbítás rovatoknál nyomtatott jelek közötti eltérések nem összefüggőek, vegyesen voltak egyenes és ívelt vonalvezetésűek alkalmazva.

³³⁹ BÖLCSKEI: 381. p.

Az 50 filléres címleten függőleges vonalak ívelt szélű háttérrel alkotnak az állami címert anyakkal, az értékjelzést és rozettán a bevezetés évszáma látható; az 5 pengősön a díszített háttér előtt

ülő, kardot és címerpajzsot tartó koronás női alak alatt díszítmény közepére helyezett értékjelölő számat a „pengő” szó határolja.

³⁴⁰ 3.450/1943. ME. r. 8. §.

³⁴¹ Az iráni útlevél esetében az alynomat végtelenített halványbarna apró betűs, szöveges szalagmintázata felett a lapoldalnál kisebb felületen zöld vonalkázott mintázat növényeket és az állami címert ábrázolta, amelyre a fekete előre nyomtatott szöveg került felvitelre.

³⁴² A vizsgált időszakban a szabvány útlevéltől eltérő magánútleveleket állított ki, többek között: Bulgária (a tárgyalat időszakban a Népszövetség tagja), Hollandia (a Népszövetség alapító tagja), Irán (a Népszövetség alapító tagja), Japán, Kína (a Népszövetség alapító tagja), Németország, Románia (a Népszövetség alapító tagja), Svédország (a Népszövetség alapító tagja), Törökország (a Népszövetség tagja) és az Amerikai Egyesült Államok, illetve Danzig Szabad Város (a Népszövetség közvetlen igazgatása alatt álló terület) is. (Németország hontalan úti okmányainak tartalmi elrendezése – a magánútlevelekkel ellentétben – megfelelt a nemzetközi szabványnak.)

³⁴³ Egynyelvű magánútleveleket alkalmazott, többek között: Franciaország (a Népszövetség alapító tagja), Németország, Olaszország (a Népszövetség alapító tagja, majd 1937-ben megszüntette tagságát), illetve Danzig Szabad Város (a Népszövetség közvetlen igazgatása alatt álló terület) is. Dánia útlevélhatóságai ellenben négyelvű úti okmányokat alkalmaztak, amelyek így dán, francia, angol és német nyelven hordozták az előre nyomtatott szövegeket és a kitöltött adatokat.

³⁴⁴ Ismert már a 338.326 gyári számú esetben is.

³⁴⁵ A Darabanth Bélyegkereskedelmi és Numizmatikai Kft. 179. gyorsárverésének (2012. 06.01., 18:00) 11603. katalógusszámú árverési tétele alapján.

³⁴⁶ A tollal az első oldalra átlósan írt engedély szövege hat sorban: „Javítás után — kigyártható Bp 1939 ápr 21 [azonosíthatatlan aláírás] mi. tan.”

loc. cit.

³⁴⁷ loc. cit.

³⁴⁸ A 302.121 és 304.317 gyári számú, 4792/1938. nyomdai jelzetű útlevél alapján, a 44. oldal fekete előnyomatott szövege mindkettő esetében jól kiolvasható.

³⁴⁹ Német okmányok esetében 1942-ben került bevezetésre a perforált gyári szám, ez az 1939-ben bevezetett sorszámbélyegzéssel elhelyezett okmányszámat váltotta fel.

³⁵⁰ Eddig ismertem a 480.000, 525.000 illetve 535.000 felettiek esetében, feltehetően néhány ezres csoportok.

³⁵¹ A 528.873 gyári számú, 1683/1939. nyomdai jelzetű (1944 decemberében kiállított) útlevél borítója alapján.

SIMON F. Nándor gyűjteménye, email: simon.f.nandor@freemail.hu

³⁵² A könyv(ecske) gyártás hagyományos szakaszai, illetve az ismert gyári sorszáмок, borítóváltozatok és kiállítási idejük elemzése alapján.

³⁵³ 85.055/1940. BM. r.

³⁵⁴ Ez a műanyagos vászon, azonos kialakítással és mintázattal más nyomdák számára is elérhető volt, alkalmazása már a korábbi években is előfordult. Így az 1928-ban, a Stádium Sajtóvállalat Részvénytársaság által gyártott, „Magyar-Francia Szótár. Az útlevélet kiállító hatóságok részére.” című kiadvány borítótáblái is ugyanezzel voltak bevonva, annak színe fekete volt.

³⁵⁵ Így, többek között eltérő sortörések, szavakat és esetenként mondatokat záró pontok hiánya, gondolatjelek hossza és azok hiánya vagy többlete. Az első oldal okmány- és állammegnevezéseit nem zárja pont, eltérő gondolatjelek, nagyobb betűtávok és eltérő ékezetek; az állampolgárság rovat magyar nyelvű szövege első ékezet nélküli: „Allampolgársága:”, előre nyomtatott kitöltése az alapípusú eltérő betűkkel került feltüntetésre; második oldal gyermekbejegyzés életkor rovatának francia szövege ékezet nélküli: „Age:”. A meghosszabbítás rovatok bélyegzőlenomatainak helyét jelölő körei jelentősen kisebbek, a bennük lévő betűk típusa eltérő. A 44. oldal figyelmeztető szövege eltérő betűtípussal készült, 9 bekezdésben csak 29 sor terjedelemmel, a második bekezdés első sora ékezet nélkül készült: „Uj”, a „minő” szavakat ékezet nélkül, illetve rövid ékezzel alakították ki.

³⁵⁶ A 000079 gyári számú „M. kir. Követseg Bern 563/1945” nyomdai jelzetű útlevél alapján.

DÖME Márk gyűjteménye, email: marcosgtk@gmail.com

³⁵⁷ MAROSY Ferenc Madridban, 1952. február 20-án kelt levele. Idézi: ANDERLE: 97. p.

³⁵⁸ 110.000/1937. BM. kr.

³⁵⁹ 40.433/1937. KÜM. r.

³⁶⁰ „Magyar állami nyomda 15.076/1947.” nyomdai jelzetű okmány.

³⁶¹ Az 1930-as évek második felében a magyar útlevel-kiállító hatóságok a fővárosban Magyar Királyi Rendőrség Budapesti Főkapitánysága, a vármegyékben az alispán, a törvényhatósági jogú városokban a Magyar Királyi Rendőrség kapitányságai, külföldön a magyar királyi követségek illetve konzulátusok voltak.

Az új közigazgatás 1945 júliusától a Magyar Államrendőrség területi és törvényhatósági jogú városokban helyi szerveit jelölte ki az útlevelek kizárólagos kiállító hatóságaként.

Külföldön a magyar külképviseletek (követségek, konzulátusok) voltak útlevelek kiállítására és meghosszabbítására feljogosítva.

³⁶² 141.817/1930. BM. kr.

³⁶³ 182.155/1936. BM. V. a.

³⁶⁴ 198.172/1922. BM. r. ; 110.000/1937. BM. kr. ; 110.001/1937. BM. kr.

³⁶⁵ GÁSPÁR

³⁶⁶ BORBÉLY – KAPY: 163. p. ; 2181/1937. Ony. eln.

³⁶⁷ 110.000/1937. BM. kr.

³⁶⁸ Az 1930-as években 72 oldal terjedelmű összeállítás részletesen ismerteti az utónevek francia fordításait, köztük számos rendkívül egyedi névváltozatot, ezen túl a foglalkozásokat igen széles körben (például: bányászati területen érdekelteket és abban dolgozókat 11 meghatározás ismerteti, de található a felsorolásban karnagy, kártyafestő, kötélverő, loápoló, pénzverő, piaci árus, stb.). A személyleírásnál alkalmazandó kifejezéseket számos meghatározás segítette (például: természetnél 15, az arc leírásánál 27 kifejezés található). Az országok és világrészek fejezete 39 államot (közte Bajor-, Szászország és „Ukránia”) ismertet, valamint a földrészeket. Ezen felül még további rovatok kitöltésénél alkalmazható szavak, kifejezések és mondatok is megtalálhatóak, valamint egy kimutató is a magyar külképviseletek jegyzékéről (a cím és a levelezési nyelv ismertetésével is)

Magyar-Francia Szótár.

³⁶⁹ 82.600/1920. BM. r. ; 140.631/1930. BM. kr.

³⁷⁰ BERÁNNÉ – HOLLÓS: 170–172. p.

³⁷¹ Általánosnak mondható a fénykép hitelesítésénél a száraz és nedves bélyegzőlenyomat alkalmazása – többek között – a Magyar Királyi Rendőrség Budapesti Főkapitánysága és a Pest-Pilis-Solt-Kiskun vármegye alispáni hivatala által kiállított útlevelek esetében.

³⁷² 110.000/1937. BM. kr.

³⁷³ A leggyakoribb a zöld színű alkalmazása volt, a színtelen már ritkábban fordult elő és elsősorban az 1940-es években kiállított okmányokban, a többi alkalmazására csak elvétve találni példát.

³⁷⁴ Azaz a hármashalom–kettőskereszt került a bal oldalra és a jobb oldali lett hétszer vágott mező.

³⁷⁵ 110.001/1937. BM. kr.

³⁷⁶ loc. cit.

³⁷⁷ 110.000/1937. BM. kr. ; 110.001/1937. BM. kr.

³⁷⁸ A 25–30 mm átmérőjű szárazbélyegző-lenyomatnak a kiállító hatóságot kellett megneveznie a körívben, valamint középen a „mint útlevelkiállító hatóság” kifejezést.

110.001/1937. BM. kr.

E bélyegzőt alkalmazta, többek között „Borsod, Gömör és Kishont”, Csongrád, Komárom, „Nógrád és Hont”, Sopron, Veszprém illetve Zala vármegye, majd Nyitra-Pozsony K. E. E. vármegye alispánja, valamint a M. Kir. Rendőrség Pécsi Kapitánysága is.

³⁷⁹ 118.733/1937. BM. kr.

³⁸⁰ Magyar állami rendőrség 1904-től kezdődően lett útlevelhatóság, majd maradt az – 1914–1920 közötti megszakítással – egészen 1948-ig.

³⁸¹ BORBÉLY – KAPY: 162–163. p.

³⁸² 144/1937. Ony. eln.

³⁸³ 1938/XV. tc. ; 1939/IV. tc.

³⁸⁴ TIHANYI

³⁸⁵ BENCSIK: *A magyar úti okmányok története 1867-1945.* 84. p.

³⁸⁶ Korabeli útlevelek kiállítási dátumai és az okmányok gyári számai alapján.

³⁸⁷ 113.238/1937. V. a.

³⁸⁸ Az ellenőrző lapok a terv szerint a 43. és a 45. oldalon előre (fekete illetve piros színnel) nyomtatott, vonal nélküli táblázatok lettek volna: az okmány vizsgálati nézetéhez képest 90 fokkal elforgatott tíz sorban az ABC 26 betűje lenne olvasható, amelyet jobbra két oszlopban számjegyek „1” és „0” között zárnának. A jogosult családnévét és születésének évszámát a 43. oldalon lyukasztatással alakították volna ki (névének első betűjével azonosat az első sorban kilyukasztanak, a név második betűjét a második sorban, stb.; a születés évszámának utolsó két számjegyét a számokkal teli oszlopban jelölnék), amely lapját a 45. oldalra (hátsó belső előzők) hajtva, a lyukakon át láthatóvá válna a piros színű adat.

144/1937. Ony. eln.

³⁸⁹ 113.238/1937. V. a.

³⁹⁰ 144/1937. Ony. eln.

³⁹¹ Budapesten, a Magyar Királyi Rendőr-főkapitányság illetékes osztályán még 1944. december 12-én is történt útlevél-meghosszabbítás és vizeletvizsgálat kiutazás engedélyezése, holott a szovjet csapatok ekkorra már megszállták Tökölt, Érdet és Vác városát, s azon a napon vonultak be Gödöllőre és Isaszegre is.

³⁹² BEDŐ – HODOBAY: 78. p.

³⁹³ 152.289/1945. BM. r.

³⁹⁴ 190.057/1947. BM. r.

³⁹⁵ Erre jogalapot a magyar Ideiglenes Nemzeti Kormány 1945. március 8-án kelt rendelete adta, amely előírta, hogy az állami hivatalok / hatóságok megnevezésében a „királyi” jelzőt vagy annak rövidítését mellőzni kell.

539/1945. ME. r.

³⁹⁶ A belügyminiszter 1945 nyarának legelején javaslatlételre a Rendőrség Budapesti Főkapitányságának Útlevél Osztályát utasította, amely szervezeti elem a magyar Állami Nyomdától különböző színű két külalakban tervezett mintaútlevél legyártását rendelte meg bemutatás céljára. Az Útlevél Osztály javaslata kiállt a korábban alkalmazott okmánypapír és vegyi anyagokra érzékeny festékanyaga mellett és előterjesztésében szerepelt a perforált gyári szám alkalmazása is. A tervezett új útlevél méretét tekintve a korábbinál magasságában kisebb, de szélesebb lett volna – zsebben könnyebben hordhatósága okán –, s a borítón úgynevezett ablakot alakítottak volna ki, amelyen át olvasható az okmány gyári és iktatószáma; a javaslat szerint a vászonnal fedett borítón nemzeti színű sávot jelenítettek meg. Az illetékbélyeg képét már nem tervezték előre nyomtatni, a személyleírás rovatainak sorrendjében az ellenőrzést elősegítő változást javasoltak: a születési hely és idő rovatai lefelé, míg a gyakrabban változó foglalkozás a végére került volna. Az érvényesség oldalán a tervek szerint előre került a lejárat dátuma, alá, a területi érvényesség rovata előre nyomtatva tartalmazta azt a mondatrészt is, hogy Magyarországra való visszatérésre is jogosít. Új útlevél bevezetésére végül csak 1948 elején került sor, amely nem viselte magán az itt említett, javaslatok legtöbbszörét (azonban alkalmazták a méretre, lapperforálásra és illetékbélyeg-kép hiányára vonatkozó javaslatokat).

40/1945. fk. útl. eln.

³⁹⁷ Elsősorban a borító nyomtatásának megoldásából arra lehet következtetni, hogy a fedőlapgyártás és kötés még 1945 második felében megtörténhetett, mivel ekkor hivatalosan még „királyság” volt az államforma, azonban a „királyi” jelzőt 1945 március után használni nem lehetett; így dönthettek a címer alatt kialakított, semleges „Magyarország” és „Hongrie” felirat kialakítása mellett. Mivel a köztársaságot csak 1946. február 1-jén kiáltották ki, ezért az ezt követő gyártásnál eleve a „Magyar Köztársaság” felirat került volna a koszorús címer alá, vagy az „útlevél” szavak fölé és szükségletlen lett volna az okmánymegnevezés feletti címkével történt, utólagos felülragasztás.

³⁹⁸ Erre az államrendőrség hatóságait az 1946. május 10-én keltezett belügyminiszteri rendelet utasította: „a »királyi« jelző mind a használatba vett nyomtatványokról, mind pedig a bélyegzőkről haladéktalanul töröltesék”.

229.482/1946. BM. r.

³⁹⁹ A magyarhoz hasonló megoldásokat alkalmaztak 1946-tól Bulgáriában is. Itt kezdetben kézzel kihúzták, majd kézírassal a köztársaság szavakat írták a régi államforma fölé; hamarosan azonban a círságra és a círra utaló részeket az új államforma megnevezését tartalmazó lenyomattal bélyegezték felül.

⁴⁰⁰ HODOBAY Andor gyűjteménye, email: arveres@hodobay.hu

⁴⁰¹ 4.340/1945. ME. r.

⁴⁰² 4.340/1945. ME. r. ; 159.900/1945. BM. r.

⁴⁰³ 159.900/1945. BM. r.

⁴⁰⁴ loc. cit.

⁴⁰⁵ loc. cit.

⁴⁰⁶ 274.778/1946. BM. r.

⁴⁰⁷ BENCsik – NAGY: 15. p.

⁴⁰⁸ SIMON

⁴⁰⁹ HARSÁNYI: Az utolsó év.

⁴¹⁰ HARSÁNYI: Franco kelet-középeurópai kapcsolatai.

⁴¹¹ EIROA

Az 1922 végétől működő Párizsi Magyar Királyi Követség Madridi Irodájának átszervezését követően a madridi Magyar Királyi Követség 1925-ben nyílt meg a Paseo de la Castellana 49. szám alatt (később sokáig e közterület neve Paseo illetve Avenida del Generalissimo volt); e külképviselet a spanyol polgárháború végén, 1938 és 1939 között ideiglenesen San Sebastiánban működött, majd újra a Madridban folytatva tevékenységét. 1945 április közepén a követség megszűnt, irodáit bezárták, de gondnokságát engedélyezték FERENCZ Béla irodaigazgató részére, aki még 1948 elején is ott dolgozott, azonban a magyarországi kormánnyal való kapcsolata miatt a spanyol kormányzat működésének engedélyét megvonta.

⁴¹² Dr. vitéz marossolymosi MAROSY Ferenc (Szeged, 1893 – Madrid, 1986; szül.: MENGELE Ferenc, a névváltoztatásra 1936-ban, a vitézi rend tagjává válásakor került sor) magyar diplomata volt. A Magyar Királyi Külügyminisztériumban 1921-től dolgozott, követségi titkár Bukarestben (1924–1926), követségi titkár és ügyvivő Madridban (1930–1932), a Magyar Királyi Külügyminisztérium sajtófőnöke (1933–1936), követségi tanácsos és ügyvivő Londonban (1937–1939), főkonzul Prágában (1939–1940), a követség ügyvivője Kairóban (1941), rendkívüli követ és meghatalmazott miniszter Zágrábban (1941–1943), rendkívüli követ és meghatalmazott miniszter Helszinkiben (1944), még annak az évnék őszén Stockholmba menekül. Másfél év múltán a svéd hatóságok távozásra szólítják fel, így 1946 áprilisában Madridba utazik, ahol az Universidad Complutense de Madrid felsőfokú intézményben kezd oktatni és hamarosan a Magyar Nemzeti Bizottmány madridi képviselője lesz.

⁴¹³ A „királyi” szavak, a Magyar Szent Korona és a címertartó angyalok eltávolítására a követség bezárását követően, annak gondnokságával megbízott FERENCZ irodaigazgató idején került sor.

MAROSY Ferenc Madridban, 1949. május 22. kelt levele. Idézi: ANDERLE: 80. p.

A kör alakú, nedves lenyomatokhoz alkalmazott bélyegzők között volt már Spanyolországban utángyártott változat is, amely magyar felirata ékezetek nélküli: „MAGYAR KIRALYI KOVETSEG”, illetve a betűtípusai is eltérőek a korábbi szabvány változatoktól. Ezt a spanyol gyártású bélyegzőt alkalmazták útlevelek és bejegyzéseik hitelesítéséhez is.

⁴¹⁴ MAROSY Ferenc Madridban, 1949. november 11-én kelt levele. Idézi: ANDERLE: 84–85. p.

⁴¹⁵ MAROSY Ferenc Madridban kelt levelei. Idézi: ANDERLE: 84–85., 97. p.

⁴¹⁶ MAROSY Ferenc Madridban, 1952. február 20-án kelt levele. Idézi: ANDERLE: 97. p.

⁴¹⁷ SAÁRY – VADNAY: 103–105. p.

⁴¹⁸ MAROSY Ferenc Madridban, 1949. november 11-én kelt levele. Idézi: ANDERLE: 84–85. p.

⁴¹⁹ ANDERLE: 84–85., 97. p. ; RÓNAI

⁴²⁰ RÓNAI

⁴²¹ A független Lett Köztársaságot a szovjet Vörös Hadsereg 1940 júniusában megszállta – a többi balti országgal egyidőben – és ennek árnyékában létrejött országgyűlés kérelmére néhány hét múlva a Szovjetunió tagköztársaságává vált. Azonban a szovjet közigazgatást több lett külképviselet nem ismerte el, s tovább folytatták hazájuk külföldi képviseletét, honfitársaik közigazgatási szolgálatát. A II. világháború után hamarosan két tömbre szakadó volt szövetségesek ellenfelekké váltak, így az Egyesült Királyság – amely nem ismerte el Lettország és két szomszédja szovjet megszállását – nem akadályozta a volt balti államok külképviseleteinek működését. A lett követség által kiállított / meghosszabbított útleveleket továbbra is számos ország érvényesnek ismerte el, s még 1950-ben is történt új úti okmány kiadása. Egy, már Londonban 1948 októberében kiállított lett útlevelet, többszöri alkalom után még 1966 őszén is meghosszabbított a Lett Köztársaság londoni követsége. Ezt az 1960-as években is érvényes úti okmányként ismerte el az Egyesült Királyság és az Amerikai Egyesült Államok is, utóbbi vízummal látta el és a beutazást lehetővé tette, illetve a szigetország a visszautazást biztosította. (A londoni lett követség a szovjet megszállás és „tagság” alatt, [1940–1991] mindvégig működött, a kezdeti évtizedekben Kárlis ZARINŠ irányításával.)

Hasonlóan, a londoni észt követség által 1947 májusában kiállított „ideiglenes útlevelet” még 1951 tavaszán is meghosszabbította a külképviselet, s utazásra volt érvényes az Egyesült Királyságon túl, többek között Hollandiába is.

⁴²² Az ammónia (NH₃) elváltozást nem okozott, a higított sósav (HCl) enyhén marta csak meg a felületet. Többek között a salétromsav (HNO₃), az oxálsav (H₂C₂O₄·2 H₂O) barna árnyalatban színezte meg a papírt, míg a fehérítő (NaClO) kifehérítette a kezelt felületet, amely kék színnel határolódott.

Budapest, 1937. január 4-ére keltezett, alnyomatos, felezett ív vegyi próbája; SOM Krisztián gyűjteménye

⁴²³ Néhány okmány esetében már 1940-ben alkalmazták azon védelmi megoldást, hogy a fehér, fényesebb papírra fehér matt festékkel, rács-mélynyomatással képet és szöveget alakítottak ki. Így a felületen a fény visszaverődése, „csillogása” eltérő volt a nyomtatott és a nyomat nélküli felületen, azonban a nem megfelelő szögben vizsgálva alig látható és kivehető. Ennek a megoldásnak kétségtelen hátránya az volt – a vízjeles papírok egyidejű alkalmazása esetén is –, hogy „ál-vízjelet” eredményezett.

Ilyen megoldás található a „94048. – Athenaeum Rt., Budapest.” nyomdai jelzetű „Vásárlási könyv”-ekben is. SOM Krisztián gyűjteménye

⁴²⁴ BENCSIK: *A magyar úti okmányok története 1867-1945.* 116. p.

⁴²⁵ BORBÉLY – KAPY: 163. p.

⁴²⁶ 40.636/1938. PM. r. ; 102.849/1938. PM. r.

⁴²⁷ Egy-egy ügyvédi meghatalmazás nyomtatvány beszerzési ára akár mindössze hatvan fillér is lehetett.

⁴²⁸ A magyar 1950 M útlevel első néhány ezer példányainak nyomdai jelzete: „MNB Pénzjegynyomdája. 2149/1949.” volt.

⁴²⁹ Magyar, Budapesten 1981. április 15-én kiállított MÁV arcképes igazolvány alapján.

⁴³⁰ Magyar, Budapesten 1940. május 22-én kiállított Magyar Cserkészszövetség cserkészigazolványa alapján. Nyomdai jelzete: „NYOMTATCVÁNYSZÁM 6. MOJSZA-NYOMDA”.

SOM Krisztián gyűjteménye.

⁴³¹ SIMON

⁴³² BENCSIK: *A magyar úti okmányok története 1867-1945.* 122. p.

⁴³³ 1989/15. tvr.

⁴³⁴ 2002/II. tv.

⁴³⁵ *Transport and Communications Bulletin.* ; BENCSIK – NAGY: 185. p.

⁴³⁶ Ausztrália 1964-ig, Pakisztán és Görögország 1969 végéig, Ausztria 1970 végéig, a Német Szövetségi Köztársaság az 1950-es évek második felétől 1974-ig, Brazília még az 1970-es évek közepén is, Thaiföld az 1970-es évek végéig, Belgium még 1980-ban is, Izrael 1981-ig (jobbról balra rendezve), India még 1981-ben, Portugália az 1980-as évek elejéig, Törökország 1959-től az 1980-

as évek közepéig, Spanyolország 1988-ig, Ciprus 1990-ig, az Egyesült Királyság 1993 végéig is még ezen elrendezés szerinti útleveleket személyesített meg. Valamint hosszabb–rövidebb időszakra az előzőeken túl: Barbados, Botswana, Gambia, Írország, Jamaika, Luxemburg, Mauritius, Siera Leone, Tanzánia, Uganda és Zambia.

⁴³⁷ Ausztrália 1965-től, de alkalmazta Brazília, Dél-Afrikai Köztársaság, Guinea-Bissau, Kanada, Koreai Köztársaság (Dél-Korea), Malajzia, Mexikó, illetve Thaiföld az 1980-as évektől, Zöld-foki-szigetek, valamint más elrendezésben, de két, szemközti oldalra rendezve a Német Szövetségi Köztársaság 1975-től 1987-ig, Hollandia, Olasz- és Svédország.

⁴³⁸ Resolution 1981 ; Resolution 1982 ; Resolution 1986 ; Resolution 1995 ; Resolution 2000 ; Állásfoglalás 2004

⁴³⁹ Amelyet a magyar útlevelek 1905-től mindvégig tartalmaztak.

⁴⁴⁰ Resolution 1982

⁴⁴¹ Resolution 2000

⁴⁴² 2252/2004/EK r. ; 444/2009/EK r.

⁴⁴³ Így, többek között az Egyesült Királyság, Németország és Spanyolország útlevelhatósága 1988-ban, Portugália 1989-ben, Franciaország 1991-ben, Finnország 1997-ben, Svédország 1998-ban kezdte meg a burgundi vörös borítójú egységes útlevelek kiállítását.

⁴⁴⁴ *U.S. Passport Card.*

⁴⁴⁵ Az útlevelűrlap kiállításának utolsó napja Magyarországon 1877.12.31. volt, azonban a bécsi székhelyű Ófelsége Személye Körüli Magyar Királyi Minisztérium csak 1878.04.30-ig alkalmazta.

⁴⁴⁶ Az útlevel kiállításának első napja Magyarországon 1878.01.01. volt, azonban a bécsi székhelyű Ófelsége Személye Körüli Magyar Királyi Minisztérium csak 1878.05.01-től alkalmazta; utolsó kiállítási dátuma 1905 esetleg 1906 folyamán volt.

⁴⁴⁷ A jogszabály száma 51.883/1877. BM. r.

DIENES

⁴⁴⁸ A legkorábbi alkalmazása eddig 1882 augusztusából ismert, de még 1887 áprilisában is adták ki.

⁴⁴⁹ Az útlevel kiállításának elvi első napja 1905.01.01. volt, azonban a M. Kir. Belügyminiszter a kiállító hatóságoknak csak akkor engedélyezte ezen okmány kiállítását, ha a korábbi sorozat készletét felhasználták (ez sok helyen az említett dátumnál több hónap elteltével történt meg), alkalmazásának utolsó napja az 1920 M útlevel bevezetések, azonos okok miatt nem ismert, de 1921 második felében lehetett, a bécsi magyar külképviselet azonban még 1922 őszén is ezen okmánytípust állította ki.

⁴⁵⁰ 1903/VI. tc. ; 70.000/1904. BM. r. ; 120.804/1904. BM. kr. ; 102.843/1904. PM. kr.

⁴⁵¹ Ezt az úti okmányt a szegedi Várnay Lipót Nyomda és Könyvkereskedés gyártotta; ezen okmány eddig csak Szovjet-Oroszországban élő magyar állampolgárnak, magyar honi útlevel-hatóságtól hazatérés céljából kiállítva ismert: Pest-Pilis-Solt-Kiskun vármegye alispánja által, 1924.04.24-én keltezve; 1919/felülnyomtatott útlevel.

PML IV. 408/d 6. lad. (Pest-Pilis-Solt-Kiskun vármegye alispánjának iratai)

⁴⁵² Az útlevel kiállításának első ismert napja 1920.09.19-e volt.

⁴⁵³ 70.315/1921. PM. r.

⁴⁵⁴ Az útlevel kiállításának első napja 1922.10.01., az utolsó kiállítási dátuma 1937.02.28. volt Magyarországon, egyes magyar külképviseletek, ahová az 1937 M úrlapkészlet késve jutottak el, kiállították még az ezt követő hetekben is.

⁴⁵⁵ 198.172/1922. BM. r. ; 128.794/1922. PM. r. ; 32.749/1924. PM. r. ; 80.833/1927. PM. r. ; 50.000/1934. PM. r. II. rész I. pont (1) bek. illetve 1 sz. melléklet.

⁴⁵⁶ Ezen útlevel korona bélyegképpel ellátott füzetei 1927.06.30-ig voltak megszemélyesíthetőek, ezt követően már csak a pengő / fillér változatokat alkalmazhatták.

⁴⁵⁷ Ezen útlevel áltípus kiállításának első ismert napja 1928. január végén volt.

⁴⁵⁸ Ezen okmány első kiállítási napja 1933.07.01, az utolsó között ismert a Magyar Köztársaság stockholmi külképviselete, amely még 1946 áprilisában is kiállította; a felhivatalos madridi Magyar Királyi Követség még az 1950-es években is állított ki és hosszabbított meg (!) ezen útlevelet.

MAROSY Ferenc Madridban, 1949. november 11-én kelt levele. Idézi: ANDERLE 84–85. p.

⁴⁵⁹ Az útleveél alkalmazásának első napja 1937.03.01., az utolsó ismert kiállítás dátum 1948.02.12. volt (utóbbi keltezésű kivándorló útleveél volt; ekkor már közel másfél hónapja állítottak ki 1948 M „magánútlevelet”). Bécsben a Magyar Köztársaság Politikai Képviselői még 1948.03.05-én is állított ki „1937/1936” altípusú útlevelet (címerlapka alátét nélkül; több mint négy és fél év érvényességgel). Ezen okmányt a félhivatalos madridi Magyar Királyi Követség még az 1950-es években is állított ki és hosszabbított meg.

⁴⁶⁰ 110.000/1937. BM. kr. ; 85.055/1940. BM. r.

⁴⁶¹ MAROSY Ferenc Madridban, 1952. február 20-án kelt levele. Idézi: ANDERLE 97. p.

⁴⁶² loc. cit.

⁴⁶³ 85.055/1940. BM. r.

⁴⁶⁴ BENCsik – NAGY: 17. p.

⁴⁶⁵ Az útleveél kiállításának első ismert napja 1948.01.15. volt (000507-es gyári számú okmány).

⁴⁶⁶ Az útleveél-családnak azon okmányok egysége értendő, amelyek azonos alapanyagok és azonos nyomdatechnikai eljárással készültek, de rendeltetésük szerinti típusaik eltérnek (magán-, szolgálati, diplomata, stb.).

⁴⁶⁷ Ezen útleveél altípusból ismert (1948 decemberéből) fényképrögzítés szempontjából Budapest, megszemélyesítés tekintetében a svájci Bernben kiadott változat is.

⁴⁶⁸ 1.400/1948. KüM. r.

⁴⁶⁹ 1949/XIV. tv. 2. § 5. Cikk

⁴⁷⁰ Az útleveél kiállításának első ismert napja 1950.04.11., utolsó dátuma 1955.02.28. volt.

⁴⁷¹ Ezen útleveél-családnak már nem volt kivándorló változata. A korábbi évtizedek eljárásának megfelelően nagyméretű „K” betű(k) illetve az utazási cél utólag bebélyegzett rovat és tartalma jelelte a kivándorlást.

⁴⁷² Az útleveél kiállításának éve 1950 volt.

⁴⁷³ Az útleveél kiállítása csak 1952-ben kezdődött.

⁴⁷⁴ Az útleveél kiállításának első napja 1955.03.01. volt.

⁴⁷⁵ 2/1956. BM. r.

⁴⁷⁶ Ezen útleveél kiállítását egy éven keresztül végezték 1957-ben.

⁴⁷⁷ Az útleveél-típus alkalmazásának első napja 1958.01.01., utolsó ismert dátuma 1963.11.26. volt.

BENCsik – NAGY: 183. p.

⁴⁷⁸ Ezen útleveél altípus kiállításának első napja 1958.06.16. volt.

loc. cit.

⁴⁷⁹ Ezen útleveél altípus kiállításának első napja 1959.05.28. volt.

loc. cit.

⁴⁸⁰ A hatjegyjű számmal perforált útleveél kiállításának első napja 1960.01.01. volt.

loc. cit.

⁴⁸¹ Ezen útleveél altípus kiállításának első napja 1960.06.18. volt, még 1961 áprilisában is kiadták.

loc. cit.

⁴⁸² Az útleveél altípus kiállítása már 1963 júniusában folyt.

⁴⁸³ Az útleveél-típus kiállításának utolsó dátuma 1971.12.31. volt.

⁴⁸⁴ Az okmány kiállításának első napja 1959.09.10. volt.

⁴⁸⁵ Az okmány kiállításának első napja 1959.09.10. volt.

⁴⁸⁶ Az útleveél típus kiállításának utolsó dátuma 1983.12.31. volt.

1982/18. tvr.

⁴⁸⁷ Az útleveél kiállításának utolsó ismert hónapja 1965. augusztus volt.

⁴⁸⁸ Az útleveél kiállításának első ismert hónapja 1965. július volt.

⁴⁸⁹ Az útleveél kiállításának első ismert éve 1971 volt.

⁴⁹⁰ Ismert 1993 júniusában kiállított „1958 hazatérési/zöld-vízjel nélkül” altípusú hazatérési igazolvány is, holott ebben az időben már a 1992 hazatérési M volt alkalmazásban.

⁴⁹¹ Az útleveél típus kiállításának ismert utolsó dátuma 1962.01.23.

- ⁴⁹² Az útlevel kiállításának első ismert napja 1962.11.20., alkalmazásának utolsó dátuma 1979.12.31. volt.
- ⁴⁹³ Az útlevel kiállításának első ismert napja 1964.01.01., alkalmazásának utolsó dátuma 1983.12.31. volt.
- ⁴⁹⁴ Az útlevel kiállításának első napja elvileg 1980.01.01., de a gyakorlatban 1980.01.07. volt, az utolsó kiállítási dátum 1983.12.31.
- ⁴⁹⁵ 6/1966. BM. r.
- ⁴⁹⁶ Az útlevel kiállításának első napja 1972.01.01. volt, az utolsó kiállítási dátuma 1983.12.31. volt (az utolsó hetekben az „SM” sorszám-betűjelű útlevelelvezetek voltak megszemélyesítve).
- ⁴⁹⁷ 6/1971. BM. r.
- ⁴⁹⁸ Az útlevel kiállításának első napja 1984.01.01., az utolsó kiállítási dátuma 1991.12.31. volt.
- ⁴⁹⁹ 1982/18. tvr. ; 1987/25. tvr. ; 1989/XXVIII. tv. ; 13/1989. BM. r.
- ⁵⁰⁰ Az útlevel altípus kiállításának első napja eltért a konzulátusokon és a magyarországi útlevelelvezetéseknél. Az ismert első nap külképviseleten 1991.05.01., Magyarországon 1991.07.17. (de itt 1991.07.11-én még az előző altípus volt megszemélyesítve), az utolsó kiállítási dátuma 1991.12.31. volt.
- ⁵⁰¹ Az útlevelet bevezető jogszabály nem sorolta fel a külügyi szolgálati útlevelet. Azonban alkalmazására továbbra is igény volt elsősorban a külképviseleteken dolgozók, diplomata útlevelelre nem jogosultak körének úti okmánnyal történő ellátására. Ezt áthidalandó legyártásra került a diplomata útlevelelre azonos, háromnyelvű felhívást tartalmazó „Szolgálati útlevel”, eltérő sorszám-betűjellel. A megszemélyesítés során, ezen túlmenően megkülönböztetésként gumibélyegzővel a címdoldal okmánymegnevezését felülnyomták egy-egy kifejezéssel, úgy elrendezve, hogy helyes módon jelölje meg az okmányt. A bélyegző a magyar felirattal felett „KÜLÜGYT”, az orosz felirattal jobbra „МИД”, a francia alatt pedig „DIPLOMATIQUE” szóval.
- ⁵⁰² Az útlevel altípus kiállításának utolsó éve 1989 volt.
- ⁵⁰³ Az útlevel kiállításának az utolsó ismert kiállítási dátuma 1992.01.31. volt.
- ⁵⁰⁴ Az útlevel kiállításának első napja 1992.01.01. volt, az utolsó magyarországi kiállítási dátuma 1998.08.31. volt, azonban a magyar külképviseletek ezen úti okmányt állították ki ideiglenes útlevelelvezetként 2007.02.28-ig.
- ⁵⁰⁵ 1/1992. BM. r.
- ⁵⁰⁶ Ezen altípus kiállítása 1998 májusában eljutott számos betűjel kihagyásával a „PZ” sorszám-betűjelig, majd azév nyaratól a „PP” betűjelű (visszaszámozott) útlevelelvezetekkel folytatták, ugyanazon nyomdai jelzettel: „970400”.
- ⁵⁰⁷ Az okmány kiállításának első napja 1992.01.01. volt, azonban még több hónapig az 1984 hazatérési M, sőt még az 1958 hazatérési M úti okmányokat is kiállították; az utolsó kiállítási dátuma 2007.02.28. volt.
- ⁵⁰⁸ 37/1998. BM. r.
- ⁵⁰⁹ Az útlevel kiállításának első napja 1998.09.01., az utolsó kiállítási dátuma 2006.08. 28. volt.
- ⁵¹⁰ 1998/XII. tv. ; 37/1998. BM. r.
- ⁵¹¹ Az útlevel kiállításának első napja 2006.08.29. volt.
- ⁵¹² 2252/2004/EK r. ; 2006/XXI. tv. ; 23/2006. IRM. r.
- ⁵¹³ Az útlevel kiállításának első napja 2007.03.01. volt.
- ⁵¹⁴ 2006/XXI. tv. ; 23/2006. IRM. r.
- ⁵¹⁵ Ezt az al(ap)típust még 1889 októberében is kiállították.
- ⁵¹⁶ 70.000/1904. BM. r. 28. § 2. bek.
- ⁵¹⁷ 138.214/1932. BM. kr.
- ⁵¹⁸ 53.540/1938. KKM. r.
- ⁵¹⁹ Az okmány kiállításának első napja 1943.03.06. és 1943.06.30. között volt.
- ⁵²⁰ 88.000/1943. BM. r.
- ⁵²¹ 5170/1935. ME. r. ; 180.110/1935. BM. kr. ; 203.000/1926. BM. kr. ; 146.795/1930. BM. kr.
- ⁵²² Az okmány kiállításának első napja: 1991.04.01., utolsó napja 1999.12.31. volt.

⁵²³ Az okmány kiállításának első napja 2000.01.01. volt. Az okmány úti okmányként történő alkalmazásának első napja azonban 2000.04.08. volt (akkor még csak Svájc és Liechtenstein felé történő közvetlen [azaz légi] utazás esetén).

155/2000. Korm. r.

⁵²⁴ Az okmány kiállításának első napja 2000.01.01. volt. Az okmány úti okmányként történő alkalmazásának első napja azonban 2000.04.08. volt (akkor még csak Svájc és Liechtenstein felé történő közvetlen [légi] utazás esetén).

155/2000. Korm. r.

⁵²⁵ 96/409/KKBP. hat.

Jegyzetekben alkalmazott rövidítések:

MONOGRÁFIÁK és KISMONOGRÁFIÁK

BENCSIK: *A magyar úti okmányok története* — BENCSIK Péter: *A magyar úti okmányok története 1867–1945*. Budapest, 2003, Tipico Design Kft. 179 p. HU ISBN 963-76-2333-7

BENCSIK – NAGY — BENCSIK Péter – NAGY György: *A magyar úti okmányok története 1945–1989*. Budapest, 2005, Tipico Design Kft. 275 p. HU ISBN 963-76-2335-3

BORBÉLY – KAPY — BORBÉLY Zoltán – KAPY Dezső (szerk.): *A 60 éves magyar rendőrség 1881–1941*. Budapest, 1942, Halász Irodalmi és Könyvkiadó Vállalat. 594 p.

BOTOS — BOTOS János: *A Magyar Nemzeti Bank története. II. Az önálló jegybank, 1924–1948*. Budapest, 1999, Presscon Kiadó. 403 p. HU ISBN 963-85-6571-3

BUZINKAY — BUZINKAY Géza: *150 éves az Állami Nyomda. Az első magyar bélyegtől a chipkártyáig*. Budapest, 2001, Állami Nyomda Rt. 103 p. HU ISBN 963-85-6741-4

CRIBB — CRIBB, Joe: *A pénz*. Budapest, 1991, Park Kiadó. 63 p. HU ISBN 963-79-7049-5 /Szemtanú/

DOULMAN – LEE — DOULMAN, Jane – LEE, David: *Every assistance & protection. A History of the Australian passport*. [Minden segítség és védelem. Az ausztrál útlevelel története.] Sydney, 2008, Ausztrália Kormánya Kül- és Kereskedelmi Minisztérium – The Federation Press. 256 p. AU ISBN 978-186-28-7982-8

FÁBRI — FÁBRI Anna: *Hétköznapi élet Széchenyi István korában*. Budapest, 2010, Corvina Kiadó. 203 p. HU ISBN 978 963 13 5792 9

REDEN — REDEN, Alexander Sixtus von: *Az Osztrák-Magyar Monarchia. Történelmi dokumentumok. A századfordulótól 1914-ig*. Budapest – Salzburg, 1989, Széchenyi Kiadó – Druckhaus Nonntal Bücherdienst. 307 p. HU ISBN 963-02-7207-8

SAÁRY – VADNAY — SAÁRY Éva – VADNAY Zsuzsa: *Érdekes Emberek. Nyugati magyar portrék*. Zürich, 1981, Svájci Magyar Irodalmi és Képzőművészeti Kör. 139 p. ISBN –

SZILÁGYI — SZILÁGYI Sándor: *Rajzok a forradalom utáni időkből. Az első magyar katonai tanintézet*. Budapest, 1876, Atheaneum. 201 p.

TANULMÁNYOK

ABLONCZY — ABLONCZY Balázs: *A frankhamisítás. Hálók, személyek, döntések. Múltunk*, LIII. évf. (2008) 1. sz. 29–56. p. HU ISSN 0864-960X

BERTÉNYI — BERTÉNYI Iván: *A „Kossuth-címer”*. *Rubicon*, XXIII. évf. (2012) 12. sz., 40–45. p. HU ISSN 0865-6347

- BENCSIK: A határforgalom főbb statisztikai jellemzői Magyarországon 1901–1915. — BENCSIK Péter: A határforgalom főbb statisztikai jellemzői Magyarországon 1901–1915. *Rendvédelem-történeti Füzetek (Acta Historiae Praesidii Ordinis)*, XVII. évf. (2009) 20. sz. 13–37. p. HU ISSN 1216-6774 A tanulmány korábbi változata 2006. szeptember 29-én Budapesten hangzott el a Szemere Bertalan Magyar Rendvédelem-történeti Tudományos Társaság által szervezett rendvédelem-történeti tudományos konferenciasorozatnak „A XIX-XX. századi magyar forradalmak hatása a nemzeti rendvédelmi rendszerünkre” című XX. konferenciáján. A publikált tanulmány az előadás javított, bővített és átdolgozott változata.
- DIENES — DIENES Istvánné: Az útlevel hazai történetéből. In VERESS István (főszerk.): *A Közlekedési Múzeum Évkönyve VIII. 1985–1987*. Budapest, 1987, Közlekedési Múzeum. 177–234. p. HU ISSN 0133-4646
- EIROA — EIROA, Matilde: A múltbeli kapcsolatoktól a jelenkori követelményekig. A spanyol-magyar kapcsolatok helyreállításának folyamata. *Múltunk*, LIV. évf. (2009) 1. sz. 89–98. p. HU ISSN 0864-960X
- FÁBIÁNNÉ KISS — FÁBIÁNNÉ KISS Erzsébet: Az országos rendőrség ügye 1848–1849-ben. *Levéltári Közlemények*, XLIV–XLV. évf. (1974) 44–45. sz., 187–207. p. HU ISSN 0024-1512
- HARSÁNYI: Az utolsó év. — HARSÁNYI Iván: Az utolsó év. Diplomáciai csatározások a spanyol-magyar kapcsolatok nagykövetségi szintre emelésének előestéjén (1976–1977). In HÁDA Béla et al. (szerk.): *Nemzetek és birodalmak. Diószegi István 80 éves*. Budapest, 2010, ELTE Új- és Jelenkori Egyetemes Történeti Tanszék. 261–271. p. HU ISBN 978-963-28-4163-2
- HORVÁTH — HORVÁTH Gergely Krisztián: Útlevelpolitika a rendi korszak végén. Moson vármegyei tapasztalatok. *Regio*, XVI. évf. (2005) 1. sz. 27–51. p. HU ISSN 0865-557X
- HERMÁN M. — HERMÁN M. János: Gyermekekmentés Belgiumban (1923–1930). *Korunk*, X. évf. (1998) 12. sz. 115–123. p. RO ISSN 1222-8338
- JUNG — JUNG Károly: Adatok és legendák Kossuth és Kossuthné menekülésének történetéhez. *Néprajzi látóhatár*, XII. évf. (2003) 3–4. sz. 115–131. p. HU ISSN 1215-8097
- NAGY Botond — NAGY Botond: Rendvédelem a magyar-román határon a 19. század második felében. In BARTI Levente et al. (szerk.): *Acta Siculica 2007. Sepsiszentgyörgy, 2007*, Székely Nemzeti Múzeum. 437–453. p. RO ISSN 1843-8385. /Székely Nemzeti Múzeum Évkönyve/
- NAGY György — NAGY György: Egy történelmi kuriózum, gróf SZÉCHENYI István 1834. évi egyik utazásának dokumentuma. *Rendvédelem-történeti Füzetek (Acta Historiae Praesidii Ordinis)*, XI. évf. (2005) 14. sz. 77–78. p. HU ISSN 1216-6774 A tanulmány korábbi változata 2000. november 8-án Budapesten hangzott el a Szemere Bertalan Magyar Rendvédelem-történeti Tudományos Társaság által szervezett rendvédelem-történeti tudományos konferenciasorozatnak „Az ezer éves magyar rendvédelem” című XIV. konferenciáján. A publikált tanulmány az előadás javított, bővített és átdolgozott változata.
- PÁL — PÁL Judit: Az Erdélyi Főkormányzók és a „Királyi Biztosság” működése (1867–1872). *Levéltári Szemle*, LVI. évf. (2006) 4. sz., 23–34. p. HU ISSN 0457-6047
- PALOTÁS — PALOTÁS Emil: Okkupáció és annexió, 1878-1908. *História*, XVII. évf. (1995) 1. sz. 14–17. p. HU ISSN 0139-2409

- RÉTI — RÉTI György: Olasz diplomáciai dokumentumok Magyarországról. *Korunk*, XIV. évf. (2004) 2. sz. 85–90. p. RO ISSN 1222-8338
- RÓNAI — RÓNAI Zoltán: Königlich-Ungarische Gesandtschaft, Madrid 1949-1969. [Magyar Királyi Követség, Madrid 1949-1969]. *Ungarn-Jahrbuch*, XX. évf. (1992), 147–161. p. DE ISSN 0082-755X
- RÓZSA — RÓZSA Miklós: Vándorkönyvek a Nagykanizsai Thúry György Múzeumban. (A vándorkönyvek típusai, rendeltetésük és forrásértékük Magyarországon). *Zalai Múzeum*, IV. évf. (1992) 4. sz. 223–267. p. HU ISSN 0238-5139
- SIMON — SIMON F. Nándor: Villantás egy témára. Séta egy útlevél körül. *Rendvédelem-történeti Füzetek (Acta Historiae Praesidii Ordinis)*, XII. évf. (2007) 15. sz. 170–175. p. HU ISSN 1216-6774 A tanulmány korábbi változata 2001. november 6-án Budapesten hangzott el a Szemere Bertalan Magyar Rendvédelem-történeti Tudományos Társaság által szervezett rendvédelem-történeti tudományos konferenciasorozatnak „Az európai és a magyar rendvédelem a XIX-XX. században” című XV. konferenciáján. A publikált tanulmány az előadás javított, bővített és átdolgozott változata.
- TIHANYI — TIHANYI János: Svájc és Németország viszonya a II. világháború idején. *Századok*, CXXIII. évf. (1989) 1. sz. 76–124. p. HU ISSN 0039-8098
- TIMKÓ — TIMKÓ György: A magyar nyomdásattörténelem egyik fehér foltja: a könyvnyomtatás. *Magyar Grafika*, XLII. évf. (2005) 5. sz. 89–92. p. HU ISSN 0479-480X
- URBÁN — URBÁN Aladár: Tervek és eredmények az 1848-1849-es forradalom és szabadságharc idején az önálló magyar rendvédelmi szervek létrehozására. *Rendvédelem-történeti Füzetek (Acta Historiae Praesidii Ordinis)* III. évf. (1992) 3. sz. 11–20. p. HU ISSN 1216-6774 A tanulmány korábbi változata 1991. november 19-én Budapesten hangzott el a Szemere Bertalan Magyar Rendvédelem-történeti Tudományos Társaság által szervezett rendvédelem-történeti tudományos konferenciasorozatnak a „Tradíció és korszerűség” című III. konferenciáján. A publikált tanulmány az előadás javított bővített és átdolgozott változata.

KÉZIRATOK

- BENCSIK: Az útlevélkérdés története Magyarországon a törvényi szabályozástól a második világháborúig. — BENCSIK Péter: Az útlevélkérdés története Magyarországon a törvényi szabályozástól a második világháborúig. Ph. D. disszertáció (JPTE). Kézirat. Pécs, 1999.
- SÁRVÁRY — SÁRVÁRY Mariann: A meszlényi Meszlény család közéleti és politikai szereplése a XVIII. századtól napjainkig. Bölcsészdoktori disszertáció (ELTE). Kézirat. Budapest, 1993.

MEMOÁROK és NAPLÓK

- EGRESSY — EGRESSY Gábor: *Egressy Gábor Törökországi naplója, 1849–1850*. Budapest, 1997, Terebess Kiadó. 279 p. HU ISBN 963-04-6197-8
- HETÉNYI — HETÉNYI Imre: *Amikor a rend öre voltam*. Budapest, 1941, Pantheon. 272 p.
- IMREFI — IMREFI [MAKAY Sándor]: *A magyar menekültek Törökországban*. Pest, 1850, Heckenast Gusztáv. 178 p.

- POKORNY — POKORNY Hermann: *Emlékeim, a láthatatlan hírszerző*. Budapest – Kalocsa, 2000, Petit Reál – Kaloprint. 168 p. HU ISBN 963-9267-03-1. /Hadtörténeti levéltári kiadványok./ HU ISSN 1417-9598.
- ÚTLEÍRÁSOK
- SCHOMBURGK — SCHOMBURGK, Hans: *Sátrak Afrikában. Utazások, kutatások, kalandok – hat évtized folyamán*. Budapest, 1963, Gondolat. 350 p. /Világjárók/ HU ISSN 0504-2976
- ALBUMOK
- Illustrated Album Of The League Of Nations.* — *Illustrated Album Of The League Of Nations* [A Népszövetség Illusztrált Albuma]. Genf, 1926, Népszövetség Titkársága Tájékoztatási Osztály. 83 p.
- KATALÓGUSOK
- BÖLCSKEI — BÖLCSKEI Imréné et al.: *Magyar posta- és illetékbélyeg katalógus, 2004*. S. 1., 2004, Philatelia Hungarica Kft. 428 p. HU ISSN 1418-3900
- Echt oder Falsch? Eine Ausstellung um Geld und seine Fälschungen.* — *Echt oder Falsch? Eine Ausstellung um Geld und seine Fälschungen*. [Eredeti vagy utánczott? Egy kiállítás a pénzről és hamisításáról.] (2012 október–decemberi időszaki kiállítás tájékoztató kiadvány). S. 1., s. a., Museum für Druckkunst Leipzig.
- KEDVES — KEDVES Gyula (szerk.): *Aradi Ereklyemúzeum. Gyűjteményi katalógus*. II. köt. (Grafikák, fényképek, dokumentumok.) Szeged, 2012, Hadtörténeti Múzeum – Complexul Muzeal. HU ISBN 978-963-08-3313-4
- ATLASZOK és TÉRKÉPEK
- G. Freytag's neue Verkehrskarte von Österreich-Ungarn.* — *G. Freytag's neue Verkehrskarte von Österreich-Ungarn*. [G. Freytag Ausztria-Magyarország új közlekedési térképe.] Bécs, 1899, G. Freytag & Berndt.
- História térképek-XIV. — *História*. XXVII. évf. (2005) 1–2 sz. Melléklet. História térképek-XIV. Magyar történeti atlasz folytatásokban. HU ISSN 0139-2409
- Stielers Hand-Atlas.* — *Stielers Hand-Atlas*. [Stieler Kézi Atlasz] Gotha, 1867, Justus Perthes.
- ENCIKLOPÉDIÁK és LEXIKONOK
- HABERMANN — HABERMANN Gusztáv: *Személyi adattár a szegedi polgár-családok történetéhez*. Szeged, 1992, Csongrád Megyei Levéltár – Móra Ferenc Múzeum. 318 p. HU ISBN 963-7237-11-9 /Tanulmányok Csongrád megye történetéből./ HU ISSN 0133-414 X
- Pallas Nagy Lexikona.* — *Pallas Nagy Lexikona*. Budapest, 1893–1897, Pallas Irodalmi és Nyomdai Rt.
- KÉZIKÖNYVEK
- A csendőr kézikönyve.* — *A csendőr kézikönyve*. Szeged, 1894, Várnay L. Könyvkereskedése.
- ICAO Doc. 9303.* — *ICAO Doc. 9303. Machine readable Travel Documents*. [ICAO 9303 dokumentum. Géppel olvasható úti okmányok.] S. 1., 2006^o, International Civil Aviation Organization.

- VOGT — VOGT, Paul: *Das Liechtensteinische Landesarchiv: Der Auftrag. Die Menschen. Die schönsten Dokumente. Ein Archivführer.* [Liechtensteini Nemzeti Levéltár: A munka. Az emberek. A legfontosabb okmányok. Egy levéltári kézikönyv]. Vaduz, 2009, Liechtensteinischen Landesarchiv [Liechtensteini Nemzeti Levéltár]. 196 p. LI ISBN 978-303-3022-19-5

SZÓTÁRAK

- Magyar-Francia Szótár.* — *Magyar-Francia Szótár. Az útlevelet kiállító hatóságok részére.* Budapest, 1928, Stádium Sajtóvállalat Részvénytársaság.

BIBLIÁK

- KÁROLI — KÁROLI Gáspár: *Szent Biblia, az az Istennec O es Wy testamentvmanac prophétác es apostoloc által meg iratott szent könyvei.* Vizsoly, 1590, s. n.

CIKKEK

- HARSÁNYI: Franco kelet-középeurópai kapcsolatai — HARSÁNYI Iván: Franco kelet-középeurópai kapcsolatai (Eiroa, Matilde: Franco kelet-középeurópai kapcsolatai). *Klió*, X. évf. (2001) 3. sz. 146. p. HU ISSN 1216-2965
- NAGY — NAGY Imre Gábor: Siklós a két világháború között (1921-1944). In VONYÓ József (szerk.): *Város a Tenkes alján. Siklós évszázadai.* Siklós, 2000, Siklós Város Önkormányzata. 245–314. p. HU ISBN 963-003425-5
- Nemzetközi igazolójegyek. — Nemzetközi igazolójegyek. *Országos Hírlap*. II. évf. (1898) 182. sz. 7. p.
- RONAY — RONAY, Gabriel: A tatárjárás hirhedt kalandora. Ford.: BOROSS Anna. *BBC History*, II. évf. (2012) 4. sz. 24–29. p. HU ISSN 2062-5200

DOKUMENTUMGYŰJTEMÉNYEK

- ANDERLE — ANDERLE Ádám (szerk.): *A Marosy-iratok. Magyar királyi követség Madridban 1948-1957.* Szeged, 2002, Hispania Kiadó és Szolgáltató Bt. 215 p. HU ISBN 963-86-2640-2
- BERÁNNÉ – HOLLÓS — BERÁNNÉ NEMES Éva – HOLLÓS Ervin (szerk.): *Megfigyelés alatt... Dokumentumok a horthysta titkosrendőrség működéséből (1920–1944).* Budapest, 1977, Akadémiai Kiadó. 487 p. HU ISBN 963-05-0904-0

EGYÉB NYOMTATVÁNYOK

- BEDŐ – HODOBAY — BEDŐ József – HODOBAY Andor: *Az illetékdíjgyes ÚTLEVÉL-úrlapok és felhasználásuk 1905–1947 között.* Kézirat, Budapest, 1996/2000. 112 p. (elérhetősége a szerzőknél: papir regiseg@bedo.hu illetve arveres@hodobay.hu)
- GÁSPÁR — GÁSPÁR László: *A magyar úti okmányok története 1945-től 1961-ig.* Szakdolgozat (ZMNE). Kézirat, Budapest, 2004.
- Magyar Kir. Államvasutak és az általa kezelt magánvasutak. Nyári menetrend.* — *Magyar Kir. Államvasutak és az általa kezelt magánvasutak. Nyári menetrend.* S. 1., 1901, Magyar Királyi Államvasutak.

LEVÉL-, IRAT ÉS DOKUMENTUMTÁRAK

- HIM PAny — Hadtörténeti Intézet és Múzeum Plakát- és aprónyomtatványtár
 KN — *Képviselőházi Napló 1901–1906. X. köt.*
 OKI (1878) — *Az 1878. évi október hó 17-re hirdetett országgyűlés képviselőhá-
 zának irományai.* Budapest, 1880, Pesti Könyvnyomda-részvény-
 társaság.
 OKI (1901) — *Az 1901. évi október hó 24-re hirdetett országgyűlés képviselőhá-
 zának irományai.* VII. köt. Budapest, 1902, Athenaeum Irodalmi
 és Nyomdai Részvénytársulat Könyvnyomdája.
 OKN — *Az 1892. évi február hó 18-ára hirdetett országgyűlés képviselőhá-
 zának naplója.* Budapest, 1896, Pesti Könyvnyomda-részvény-tár-
 saság.
 PML — Pest Megyei Levéltár, Budapest

MAGÁNGYŰJTEMÉNYEK

- 9564/1936. BM. VII. res. — 9564/1936. BM. VII. res. irat hiteles másolata (kelt: 1936.09.08.;
 másolat kelt: 1936.09.12.); DÖME Márk gyűjteménye, email:
 marcosgtk@gmail.com
 182.155/1936. BM. V. a. — 182.155/1936. BM. V. a. irat (kelt: 1936.12.11.); DÖME Márk
 gyűjteménye, email: marcosgtk@gmail.com
 144/1937. Ony. eln. — 144/1937. Ony. eln. sz. irat hivatalos másolata (kelt: 1937.06. 28.,
 PUSZTASZERI Ferenc rendőrségi szakértő által; másolat kelte:
 1937.10.21., BAKOS rendőrségi kezelő által); DÖME Márk gyűjt-
 eménye, email: marcosgtk@gmail.com
 2181/1937. Ony. eln. — 2181/1937. Ony. eln. sz. irat (kelt: 1937.01.05., PUSZTASZERI
 Ferenc rendőrségi szakértő által); SOM Krisztián gyűjteménye
 113.238/1937. V. a. — 113.238/1937. V. a. sz. irat (kelt: 1937.06.12.); DÖME Márk gyűj-
 teménye, email: marcosgtk@gmail.com
 40/1945. fk. útl. eln. — 40/1945. fk. útl. eln. sz. irat eredeti másolata (kelt: 1945.07. 09., az
 útlevel osztály vezetője által, az aláírása nélkül), hivatkozással a
 135.018/1945. BM. V. sz. rendeletre; DÖME Márk gyűjteménye,
 email: marcosgtk@gmail.com

JOGSZABÁLYOK

- 1723/XII. tc. — 1723/XII. tc. különféle, eddig hűtlenségi bűnnek tekintett eseteket,
 a büntettek minőségéhez képest, enyhébb büntetéssel büntetendők-
 nek jelentenek ki.
 1844/II. tc. — 1844/II. tc. a magyar nyelv és nemzetiségéről.
 1848/III. tc. — 1848/III. tc. független magyar felelős ministerium alakításáról.
 1867/XII. tc. — 1867/XII. tc. a magyar korona országai és az Ő Felsége uralkodása
 alatt álló többi országok között fenforgó közös érdekű viszonyok-
 ról, s ezek elintézésének módjáról.
 1868/XXX. tc. — 1868/XXX. tc. a Magyarország, s Horvát-, Szlavin és Dalmátor-
 szágok közt fenforgott közjogi kérdések kiegyenlítése iránt létre-
 jött egyezmény beczikkelyezéséről.
 1871/XXVIII. tc. — 1871/XXVIII. tc. a Sziámi Királysággal 1869. évi május 17-én kö-
 tött kereskedelmi szerződésről
 1873/XXVII. tc. — 1873/XXVII. tc. a bánási határörvidék és a titeli zászlóalj polgá-
 rosításának törvénybe iktatásáról és a polgárosítás folytán szüksé-
 gessé vált más intézkedésekről.

1876/XLVIII. tc.	1876/XLVIII. tc. a liechtensteini fejedelemséggel 1876. évi december 3-án kötött adó- és vámegyesülési szerződés becikkelyezéséről.
1878/V. tc.	— 1878/V. tc. a magyar büntetőtörvénykönyv a büntetkekről és vétésekről.
1879/VIII. tc.	— 1879/VIII. tc. a berlini szerződés becikkelyezéséről.
1879/XL. tc.	— 1879/XL. tc. a magyar büntető törvénykönyv a kihágásokról.
1879/L. tc.	— 1879/L. tc. a magyar állampolgárság megszerzéséről és elvesztéséről.
1879/LII. tc.	— 1879/LII. tc. a Bosznia és Hercegovinával való vámkapcsolat létesítéséről
1881/XXI. tc.	— 1881/XXI. tc. a Budapest-fővárosi rendőrségről.
1882/XXX. tc.	— 1882/XXX. tc. a Szerbiával 1881. május 6.-ápril 24. kötött kereskedelmi szerződésről.
1889/XLVI. tc.	— 1889/XLVI. tc. a Budapest fővárosi rendőrség hatáskörének kiterjesztéséről Uj-Pest és Rákos-Palota községek területére.
1893/XXVII. tc.	— 1893/XXVII. tc. a Koreával 1892. évi június 23-án kötött barátsági, kereskedelmi és hajózási szerződés becikkelyezéséről
1898/XXXII. tc.	— 1898/XXXII. tc. a Japánnal 1897. évi december 5-én kötött kereskedelmi és hajózási szerződés becikkelyezéséről
1903/VI. tc.	— 1903/VI. tc. az utlevélügyről.
1912/LX. tc.	— 1912/LX. tc. a Budapest székesfővárosi m. kir. államrendőrség hatáskörének Erzsébetfalva, Kispest és Pestszentlőrinc községek területére való kiterjesztéséről.
1912/LXIII. tc.	— 1912/LXIII. tc. a háború esetére szóló kivételes intézkedésekről.
1915/XIII. tc.	— 1915/XIII. tc. a háború esetére szóló kivételes intézkedésekről alkotott törvények kiegészítéséről.
1920/I. tc.	— 1920/I. tc. az alkotmányosság helyreállításáról és az állami főhatalom gyakorlásának ideiglenes rendezéséről.
1938/XV. tc.	— 1938/XV. tc. a társadalmi és a gazdasági élet egyensúlyának hatályosabb biztosításáról.
1939/IV. tc.	— 1939/IV. tc. a zsidók közéleti és gazdasági térfoglalásának korlátozásáról.
1940/XVIII. tc.	— 1940/XVIII. tc. a magyar állam biztonságát és nemzetközi érdekét veszélyeztető egyes cselekmények büntetéséről.
1949/XIV. tv.	— 1949/XIV. tv. a Magyar Köztársaság és a Román Népköztársaság között az állampolgárság egyes kérdéseinek szabályozása tárgyában Bukarestben, az 1949. évi február hó 10. napján kelt egyezmény becikkelyezéséről.
1949/XX. tv.	— 1949/XX. tv. a Magyar Népköztársaság Alkotmánya.
1957/II. tv.	— 1957/II. tv. a Magyar Népköztársaság Alkotmányának módosításáról.
1989/XXVIII. tv.	— 1989/XXVIII. tv. a külföldre utazásról és az útlevélről.
1990/XLIV. tv.	— 1990/XLIV. tv. a Magyar Köztársaság Alkotmányának módosításáról.
1995/XLVIII. tv.	— 1995/XLVIII. tv. a gazdasági stabilizációt szolgáló egyes törvény-módosításokról.
1995/LXXXIII. tv.	— 1995/LXXXIII. tv. a Magyar Köztársaság nemzeti jelképeinek és a Magyar Köztársaságra utaló elnevezésnek a használatáról.
1998/XII. tv.	— 1998/XII. tv. a külföldre utazásról.
1999/CXVII. tv.	— 1999/CXVII. tv. az Észak-atlanti Szerződés tagállamai közötti, fegyveres erők jogállásáról szóló Megállapodáshoz történő csatlá-

- 2002/II. tv. — közásról, a Megállapodás kihirdetéséről, valamint a Megállapodáshoz kapcsolódó egyes jogszabályok módosításáról
- 2002/II. tv. az Egyesült Nemzetek Szervezete keretében New Yorkban, 1954. szeptember 28-án létrejött, a Hontalan Személyek Jogállásáról szóló Egyezmény kihirdetéséről.
- 2006/XXI. tv. — 2006/XXI. tv. a külföldre utazásról szóló 1998. évi XII. törvény módosításáról.
- 2011/CCI. tv. — 2011/CCI. tv. egyes törvények Alaptörvénnyel összefüggő módosításáról
- 2012/CLXXXI. tv. — 2012/CLXXXI. tv. a Schengeni Információs Rendszer második generációja keretében történt információcseréről, továbbá egyes rendészeti tárgyú törvények ezzel, valamint a Magyar Egyszerűsítési Programmal összefüggő módosításáról
- 1982/18. tvr. — 1982/18. tvr. a külföldre utazásról és útlevelekről szóló 1978: 20. tvr. módosításáról.
- 1987/25. tvr. — 1987/25. tvr. a külföldre utazásról és az útlevélről.
- 1989/15. tvr. — 1989/15. tvr. a menekültek helyzetére vonatkozó 1951. évi július hó 28. napján elfogadott egyezmény valamint a menekültek helyzetére vonatkozóan az 1967. évi január hó 31. napján létrejött jegyzőkönyv kihirdetéséről.
- 53.356/1891. BM. kr. — 53.356/1891. BM. kr. [cím nélkül] *Belügyi Közöny*, XXXII. évf. (1899) 8. sz. 208. p.
- 25.957/1898. BM. kr. — 25.957/1898. BM. kr. a Luksch Vilmos által kiadott „Nemzetközi igazolójegy” elnevezésű úrlapok forgalomba hozatalának eltöltése tárgyában.
- 12.839/1899. BM. kr. — 12.839/1899. BM. kr. Romániába utazók útveleinek az itteni román kir. főkonzulátus által láttamozása tárgyában.
- 3.400/1904. ME. r. — 3.400/1904. ME. r. az útlevélügyről szóló 1903:VI. t.-cikk életbe lépése.
- 70.000/1904. BM. r. — 70.000/1904. BM. r. utasítás az útlevélügyről szóló 1903:VI. t.-cikk végrehajtása tárgyában.
- 76.142/1904. BM. kr. — 76.142/1904. BM. kr. az útvelemek láttamozása.
- 102.843/1904. PM. kr. — 102.843/1904. PM. kr. kincstári bélyeges útlevél-úrlapok forgalomba hozatala.
- 120.804/1904. BM. kr. — 120.804/1904. BM. kr. a kincstári bélyeges útlevél-úrlapok forgalomba hozatala.
- 5.380/1910. ME. r. — 5.380/1910. ME. r. az útlevélkötelezettségnek Szerbiával szemben való megszüntetéséről.
- 5.951/1912. ME. r. — 5.951/1912. ME. r. az útlevélkötelezettségnek Szerbiával szemben újból elrendelése.
- 45.216/1912. PM. r. — 45.216/1912. PM. r. az 1907. évi 20. koronás bankjegyhamisítványok ismertetése tárgyában.
- 5.473/1914. ME. r. — 5.473/1914. ME. r. az útlevél-kiállítás jogának a belügyminiszter, illetőleg a bán hatáskörébe utalásáról.
- 5.735/1914. ME. r. — 5.735/1914. ME. r. a háború esetére szóló kivételes intézkedések tárgyában kiadott rendeletek hatályának kiterjesztéséről.
- 145.085/1914. BM. r. — 145.085/1914. BM. r.
- 202.924/1914. BM. kr. — 202.924/1914. BM. kr. az Északamerikai Egyesült-Államok állampolgárainak útvelei.
- 285/1915. ME. r. — 285/1915. ME. r. az útlevélkötelezettség elrendeléséről.
- 3.970/1915. ME. r. — 3.970/1915. ME. r. az állami közép és kis címer, valamint az állampecsét új leírása és rajzai.

- 6.754/1915. BM. kr. — 6.754/1915. BM. kr. az útlevélkötelezettség elrendelése következtében az útlevél kiállításánál követendő eljárásról.
- 114.425/1917. BM. r. — 114.425/1917. BM. r.
- 5.746/1918. ME. r. — 5.746/1918. ME. r. a köztársaság czímeréről és az állampecsétről.
- 7.924/1918. BM. r. — 7.924/1918. BM. r. az útlevélúrlapkézletekről.
- 2394/1920. ME. r. — 2394/1920. ME. r. az állami hatóságok hivatalok és intézmények elnevezése és az állami címereken a szent koronának az alkalmazása.
- 82.600/1920. BM. r. — 82.600/1920. BM. r. az útlevélkiállítás jogának az 1903:VI. t.-c. 6. §-ában megállapított útlevélkiállító hatóságok hatáskörébe való visszautalásáról.
- 70.315/1921. PM. r. — 70.315/1921. PM. r. új kincstári útlevélúrlapok forgalombabocsátása.
- 128.794/1922. PM. r. — 128.794/1922. PM. r. az új mintájú bélyeges kincstári útlevélúrlapok forgalombabocsátása.
- 198.172/1922. BM. r. — 198.172/1922. BM. r. új mintájú bélyeges kincstári útlevélúrlapok forgalombahozatala és az ezzel kapcsolatos intézkedések.
- 79.815/1923. BM. r. — 79.815/1923. BM. r. az egy háztartásban élő családtagoknak a család fő útlevelébe utitársként való bejegyzése tárgyában.
- 159.015/1923. BM. kr. — 159.015/1923. BM. kr. az útlevelekbe pótlapok beillesztésének eltiltása.
- 32.749/1924. PM. r. — 32.749/1924. PM. r. 20.000 korona értékű bélyegnyomattal ellátott kincstári útlevélúrlap forgalomba bocsátása.
- 241.352/1925. BM. kr. — 241.352/1925. BM. kr. A Szent Év alkalmából a katolikus hívők által Rómába tervezett zarándoklatokban résztvevőknek az útlevélkötelezettség alól való felmentése.
- 203.000/1926. BM. kr. — 203.000/1926. BM. kr. személyazonossági „Igazoló jegy”-ek kiadásáról.
- 80.833/1927. PM. r. — 80.833/1927. PM. r. a pengőértékű bélyeges útlevélúrlapok műszaki leírása.
- 1.731/1930. ME. r. — 1.731/1930. ME. r. a Német birodalommal szemben az útlevéllátamozási kényszer megszüntetéséről és az ezzel kapcsolatos egyes rendelkezésekről.
- 1.732/1930. ME. r. — 1.732/1930. ME. r. Ausztriával szemben az útlevéllátamozási kényszer megszüntetéséről és az ezzel kapcsolatos egyes rendelkezésekről.
- 140.631/1930. BM. kr. — 140.631/1930. BM. kr. az útlevelek kiállításához szükséges magyar-francia szótár kiigazítása.
- 141.817/1930. BM. kr. — 141.817/1930. BM. kr. a bélyeges útlevélúrlapok beszerzése, valamint az elrontott úrlapok kicserélésére vonatkozó rendelkezések újabb módosítása.
- 146.795/1930. BM. kr. — 146.795/1930. BM. kr. Ausztriába és Németországba utazó 15 éven aluli kiskorú gyermekek részére kiállítható útlevelet pótló igazolványról, valamint az Ausztriával viszonylatban engedélyezett, és csoportos utazásoknál használható „csoportos névjegyzék”-ről.
- 147.273/1930. BM. r. — 147.273/1930. BM. r. az országgyűlés felsőháza és képviselőháza tagjainak útlevélkiállítási díja.
- 214.653/1931. BM. r. — 214.653/1931. BM. r. családtagoknak a családi útlevelbe utitársként bejegyzéséről és az ily családi útlevellel utazásról.
- 138.214/1932. BM. kr. — 138.214/1932. BM. kr. tengerészeti könyveknek a határátlépés alkalmával útlevélpótló okmányként elfogadásáról.

- 179.124/1933. BM. kr. — 179.124/1933. BM. kr. az útlevelek francia nyelvű adatainak pontos kitöltése.
- 50.000/1934. PM. r. — 50.000/1934. PM. r. a forgalomban lévő kincstári bélyegekről és bélyeges úrlapokról, és azok tekintetében 1934. évi április hó 1-én bekövetkező változásokról.
- 219.945/1934. BM. r. — 219.945/1934. BM. r. a 70.000/1904. B. M. rendelet 29. §-ának újabb módosításáról.
- 5170/1935. ME. r. — 5170/1935. ME. r. Megállapodás Csehszlovákiával 15 éven aluli gyermekeknek az útlevelkényszer alól felmentéséről.
- 172.100/1935. BM. kr. — 172.100/1935. BM. kr. az útlevelek kiállítása alkalmával követendő eljárás.
- 180.110/1935. BM. kr. — 180.110/1935. BM. kr. a 15 éven aluli gyermekeknek az útlevelkényszer alól felmentéséről Csehszlovákiával kötött megállapodás végrehajtásáról.
- 174.900/1936. BM. kr. — 174.900/1936. BM. kr. külföldre csoportos utazások szabályozásáról.
- 40.433/1937. KüM. r. — 40.433/10–1937. KüM. r. az újmintájú útlevelek kiállítása körüli eljárás tárgyában
- 110.000/1937. BM. kr. — 110.000/1937. BM. kr. új mintájú útlevelek forgalombahozatala és ezzel kapcsolatos intézkedések.
- 110.001/1937. BM. kr. — 110.001/1937. BM. kr. az új mintájú útlevelek kiállítása körüli eljárás tárgyában.
- 111.111/1937. BM. kr. — 111.111/1937. BM. kr. az útlevelkiállítási díjak újabb megállapítása.
- 118.733/1937. BM. kr. — 118.733/1937. BM. kr. az új mintájú útlevelek kiállításánál a fényképek beragasztásának mellőzése.
- 40.636/1938 PM. r. — 40.636/1938 PM. r. az ügyvédi meghatalmazásról szóló 1938 : VI. tc. hatálybaléptetéséről, és a bélyeges ügyvédi meghatalmazásnyomatványok forgalombahozásáról.
- 53.540/1938. KKM. r. — 53.540/1938. KKM. r. a belvízi hajókon és úszómunkagépeken alkalmazott hajósszemélyzetnek szolgálati könyvvel ellátásáról.
- 102.849/1938. PM. r. — 102.849/1938. PM. r. új bélyeges ügyvédi meghatalmazásnyomatványok forgalombahozásáról.
- 85.055/1940. BM. r. — 85.055/1940. BM. r. szolgálati útlevelek rendszeresítése.
- 3.450/1943. ME. r. — 3.450/1943. ME. r. az állandó összegű illetékek újabb megállapításáról.
- 88.000/1943. BM. r. — 88.000/1943. BM. r. a dunai hajósok utazásának szabályozásáról.
- 539/1945. ME. r. — 539/1945. ME. r. az államhatalom gyakorlásával kapcsolatos egyes kérdések rendezéséről.
- 4.340/1945. ME. r. — 4.340/1945. ME. r. az útlevelügy újabb szabályozása tárgyában.
- 152.289/1945. BM. r. — 152.289/1945. BM. r. a határátlépés szabályozása tárgyában.
- 159.900/1945. BM. r. — 159.900/1945. BM. r. az útlevelek kiállítása körüli eljárás szabályozása tárgyában.
- 229.482/1946. BM. r. — 229.482/1946. BM. r. az állami hatóságok és szervek megjelölésénél és címénél a „királyi” jelző használatának mellőzése.
- 274.778/1946. BM. r. — 274.778/1946. BM. r. az útlevelek kiállításánál az előírt szabályok betartása tárgyában.
- 9.100/1947. Korm. r. — 9.100/1947. Korm. r. az illetékről
- 190.057/1947. BM. r. — 190.057/1947. BM. r. a határátlépésre vonatkozó rendelkezések összefoglalásáról szóló 411.728/1946. IV–12. B. M. rendelet egyes rendelkezéseinek újabb módosítása és kiegészítése.

- 1.400/1948. KüM. r. — 1.400/1–1948. KüM. r. a diplomata útlevelek és külügyi szolgálati útlevelek kiállításának szabályozása.
- 2/1956. BM. r. — 2/1956. BM. r. az állandóan külföldön lakó magyar állampolgárok összeírásáról és állampolgársági jegyzékbe vételéről
- 6/1966. BM. r. — 6/1966. BM. r. a külföldön élő magyar állampolgárok, valamint a határforgalomban rendszeresen résztvevő egyes személyek útiokmányának kiadásáról
- 6/1971. BM. r. — 6/1971. BM. r. az útvelekről szóló 4/1970. (III. 3.) Korm. rendelet végrehajtása tárgyában kiadott 2/1970. (III. 3.) BM rendelet módosításáról
- 13/1989. BM. r. — 13/1989. BM. r. a külföldre utazásról és az útlevélről szóló 1989. évi XXVIII. törvény végrehajtásáról.
- 166/1991. Korm. r. — 166/1991. Korm. r. az útlevéltügyekben eljáró szervekről.
- 157/1993. Korm. r. — 157/1993. Korm. r. az útlevéltügyekben eljáró szervekről szóló 166/1991. (XII. 26.) Korm. rendelet módosításáról.
- 1/1992. BM. r. — 1/1992. BM. r. a külföldre utazásról és az útlevélről szóló 1989. évi XXVIII. törvény végrehajtására kiadott 13/1989. (XII. 29.) BM rendelet módosításáról.
- 63/1997. BM. r. — 63/1997. BM. r. a külföldre utazásról és az útlevélről szóló 1989. évi XXVIII. törvény végrehajtásáról rendelkező 13/1989. (XII. 29.) BM rendelet módosításáról.
- 37/1998. BM. r. — 37/1998. BM. r. a külföldre utazásról szóló 1998. évi XII. törvény végrehajtásáról.
- 96/2000. Korm. r. — 96/2000. Korm. r. a Magyar Köztársaság Kormánya és a Horvát Köztársaság Kormánya között a vízumkötelezettség kölcsönös megszüntetéséről szóló, Budapesten, 2000. május 23-án aláírt Megállapodás kihirdetéséről.
- 155/2000. Korm. r. — 155/2000. Korm. r. a Magyar Köztársaság Kormánya és Svájc Szövetségi Tanácsa között a vízumkényszer megszüntetéséről szóló, 1990. augusztus 7-én aláírt Megállapodás módosítására vonatkozó Megállapodás kiegészítéséről szóló szóbeli jegyzék kihirdetéséről.
- 23/2006. IRM. r. — 23/2006. IRM. r. a külföldre utazásról szóló 1998. évi XII. törvény végrehajtásáról szóló 37/1998. (VIII. 18.) BM rendelet módosításáról.
- 197/2006. Korm. r. — 197/2006. Korm. r. a külföldre utazásról szóló 1998. évi XII. törvény végrehajtásáról rendelkező 101/1998. (V. 22.) Korm. rendelet módosításáról.
- 276/2006. Korm. r. — 276/2006. Korm. r. a Közigazgatási és Elektronikus Közszolgáltatások Központi Hivatala létrehozásáról, feladatairól és hatásköréről.
- 95/553/EK hat. — 95/553/EK hat. (a tagállamok kormányainak a Tanács keretében ülésező képviselői által) az Európai Unió polgárainak diplomáciai és konzuli képviseltek általi védelméről.
- 96/409/KKBP hat. — 96/409/KKBP hat. egy ideiglenes úti okmány létrehozásáról.
- 2252/2004/EK r. — 2252/2004/EK r. a tagállamok által kiállított útlevelek és úti okmányok biztonsági jellemzőire és biometrikus elemeire vonatkozó előírásokról.
- 444/2009/EK r. — 444/2009/EK r. a tagállamok által kiállított útlevelek és úti okmányok biztonsági jellemzőire és biometrikus elemeire vonatkozó előírásokról szóló 2252/2004/EK tanácsi rendelet módosításáról.

- 460/R.P.K. OHB. id. r. — 460/R.P.K. OHB. id. r. az utlevelek tárgyában. (OSZK Kisnyomtatvány-tár Kny. 1848. 2^o/413 ; Hadtörténeti Intézet és Múzeum Plakát- és aprónyomtatványtár 0042/Nyt)
- J.-No. 705 II. — J.-No. 705 II. Bekanntmachung. [J.-No. 705 II. Hirdetmény.] *Amtlicher Anzeiger für Deutsch-Ostafrika*, I. évf. (1900) 8. sz. 14. p.
- NEMZETKÖZI SZERZŐDÉSEK, EGYEZMÉNYEK, MEGÁLLAPODÁSOK,**
ÁLLÁSFOGLALÁSOK
- Állásfoglalás 2004 — A 2004. június 8-ai Tanács keretében üléselő tagállami kormányképviselőknek az egységes útlevel bevezetéséről szóló 1981. június 23-ai, 1982. június 30-ai, 1986. július 14-ei és 1995. július 10-ei állásfoglalásokat kiegészítő állásfoglalása. *Hivatalos Lap* (az Európai Unió hivatalos lapja), 47. évf. (2004) C 245 sz., 1. p.
- Az Európai Unió működéséről szóló szerződés. — Az Európai Unió működéséről szóló szerződés. *Hivatalos Lap* (az Európai Unió hivatalos lapja), 53. évf. (2010) C 83 sz. 47–199. p.
- Resolution 1981 — Resolution of the Representatives of the Governments of the Member States of the European Communities, meeting within the Council of 23 June 1981. [Az 1981. június 23-ai Tanács keretében üléselő tagállami kormányképviselőknek állásfoglalása.] *Official Journal* (az Európai Unió hivatalos lapja), 24. évf. (1981) C 241, 1–7. p.
- Resolution 1982 — Supplementary Resolution to the Resolution adopted on 23 June 1981 concerning the adoption of a passport of uniform pattern, of the Representatives of the Governments of the Member States of the European Communities, meeting within the Council on 30 June 1982. [Az 1982. június 30-ai Tanács keretében üléselő tagállami kormányképviselőknek az egységes útlevel bevezetéséről szóló 1981. június 23-ai állásfoglalást kiegészítő állásfoglalása.] *Official Journal* (az Európai Unió hivatalos lapja), 25. évf. (1982) C 179, 1–2. p.
- Resolution 1986 — Resolution of the Representatives of the Governments of the Member States, meeting within the Council, of 14 July 1986 supplementary to the resolutions of 23 June 1981 and 30 June 1982 concerning the introduction of a passport of uniform pattern. [Az 1986. július 14-ei Tanács keretében üléselő tagállami kormányképviselőknek az egységes útlevel bevezetéséről szóló 1981. június 23-ai és 1982. június 30-ai állásfoglalásokat kiegészítő állásfoglalása.] *Official Journal* (az Európai Unió hivatalos lapja), 29. évf. (1986) C 185, 1. p.
- Resolution 1995 — Resolution of the representatives of the Governments of the Member States, meeting within the Council of 10 July 1995 supplementary to the resolutions of 23 June 1981, 30 June 1982 and 14 July 1986 concerning the introduction of a passport of uniform pattern. [Az 1995. július 10-ei Tanács keretében üléselő tagállami kormányképviselőknek az egységes útlevel bevezetéséről szóló 1981. június 23-ai, 1982. június 30-ai és 1986. július 14-ei állásfoglalásokat kiegészítő állásfoglalása.] *Official Journal* (az Európai Unió hivatalos lapja), 38. évf. (1995) C 200, 1. p.
- Resolution 2000 — Resolution of the representatives of the governments of the Member States, meeting within the Council of 17 October 2000 supplementing the resolutions of 23 June 1981, 30 June 1982, 14 July 1986 and 10 July 1995 as regards the security characteristics of passports and other travel documents. [A 2000. október 17-ei Ta-

nács keretében üléselő tagállami kormányképviselőknak az egységes útlevél bevezetéséről szóló 1981. június 23-ai, 1982. június 30-ai, 1986. július 14-ei és 1995. július 10-ei állásfoglalásokat kiegészítő állásfoglalása.] *Official Journal* (az Európai Unió hivatalos lapja), 43. évf. (2000) C 310, 1–4. p.

VILÁGHÁLÓS HIVATKOZÁSOK

- DAMM — DAMM, Maik: *Reiseleiter und Amateurspion*. [Idegenvezető és amatőr kém]. Focus Online, 2007.07.25
Web: http://www.focus.de/wissen/mensch/geschichte/spione/tid-6934/carl-hans-lody_aid_67634.html 2013.05.26-a 16:00-ai állapot szerint
- Megállapodás útlevél és vízumok ügyében. — A Graz-ban, 1922. január 27-én Ausztria, Csehszlovákia, Magyarország, Olaszország, Lengyelország, Románia és a Szerb-Horvát-Szlovén Királyság által kötött megállapodás útlevél és vízumok ügyében.
Web: <http://untreaty.un.org/00038732.pdf>
- Transport and Communications Bulletin*. — *Transport and Communications Bulletin for Asia and the Far East*. [Ázsia és Távol-Kelet közlekedési és távközlési közlönye.] 32. sz. New York, 1964, Egyesült Nemzetek Szervezete. 31–32. p.
Web: http://www.unescap.org/ttdw/review/bulletin/TCBulletin_37_1964.pdf 2012.04:30-a 14:30-as állapot szerint.
- U.S. Passport Card*. — *U.S. Passport Card*. [Egyesült Államok Útlevél kártya]
Web: http://travel.state.gov/passport/ppt_card/ppt_card_3926.html 2012.11.06. 20:00-ai állapot szerint

Technikai rövidítések:

- bek. — bekezdés
- BM. — Belügyminisztérium vagy belügyminiszteri
- C — Tájékoztatások és közlemények (Európai Unió Hivatalos Lapjának besorolásaként)
- EK — Európai Közösség vagy Európai Közösségi
- eln. — elnöki
- fk. — rendőr-főkapitány(i)
- IRM. — Igazságügyi és Rendészeti Minisztérium vagy igazságügyi és rendészeti miniszteri
- KKBP. — Közös Kül- és Biztonságpolitika
- KKM. — kereskedelem- és közlekedésügyi miniszteri
- Korm. — Kormány
- kr. — körrendelet
- KüM. — Külügyminisztérium vagy külügyminiszteri
- lad. — doboz
- loc. cit. — ugyanott (a forrás az előző hivatkozással azonos)
- ME. — miniszterelnöki
- OHB — Országos Honvédelmi Bizottság
- Ony. — Országos Bünyügyi Nyilvántartó Hivatal
- p. — oldal
- PM. — Pénzügyminisztérium vagy pénzügyminiszteri
- r. — rendelet
- s. a. — kiadás éve nem ismert
- s. n. — kiadó neve nem ismert
- s. l. — kiadás helye nem ismert
- tc. — törvénycikk
- tv. — törvény
- tv. — törvényerejű rendelet

Szakkifejezések:

Alnyomat, más néven **alpnymomat**. Szöveg alatti rétegben nyomtatott, kevésbé erőteljes, de jól kivehető mintázattal kialakított felület, amelyet az okmánygyártás során a meghamisítás felismerésének elősegítésére is alkalmaznak.

Bélyegilleték. Az osztrák, majd a magyar, illetékekről szóló jogszabályok által meghatározott iratok és nyomtatványok illetékkötelesek voltak, amelyeket – az illetékszabályokhoz illeszkedően – állami vagy önkormányzati szinten rendszeresített illetékbélyeg felragasztásával és érvénytelenítésével (bélyegző lenyomatával vagy kézírás rávezetésével) kellett leróni. Ezen illetékköteles iratok közé tartoztak az útlevelek is, amelyeknek példányaiért illetéket kellett leróni (ez volt a bélyegilleték) és azon felül kellett megfizetni a kiállítás és annak eljárás díját.

Előre nyomtatott szöveg. Az *alnymatra* nyomtatott felirat vagy ábra, amely azonos csoporton belül minden okmányban állandó. Ilyen a tájékoztató / figyelmeztető szöveg, a felhívás a hatóságok részére, a címloldal, a rovatcímek, az oldalszámok, stb. is.

Gyűrűkapocs, korabeli elnevezése lyukszeg volt, német eredetű megnevezése ringli. Elsősorban fénykép rögzítéséhez használt eszköz, amely során fém, peremes henger alakzatot prés segítségével tömörítenek a kívánt alakzatra, így az arcmást csak ezen gyűrű eltávolítása után lehet elmozdítani.

Írisznyomás, ritkán: **szívárványnyomás**. Leggyakrabban a síknyomtatás eljárásban használt, nyomófelületet megfestékező eljárás, amely eredményeként a kapott nyomatkép jelentősebb felületen elhnyújtott, fokozatmenetes színátmenetet mutat.

Kőnyomtatás. A síknyomtatás XIX. században elterjedt változata. A símára csiszolt, általában mészko lapra korom és zsír keverékéből készül kréta segítségével vitték fel a nyomtatandó képet. A kőlapot nedvesítést követően olajos festékekkel kenték meg, amely hatására az csak a krétával rajzolt felületen marad meg. Erős préselés hatására alakult ki a papíron a kívánt minőségű kép.

Lézergravírozás. *Megszemélyesítési* eljárás, amely során az adatot hordozó oldal felületét vagy valamelyik belsőbb rétegét lézertény segítségével égetik, az így elszíneződött részletek által alkotva meg a kívánt képet / szöveget.

Magasnyomtatás. Olyan nyomtatási eljárás, amely során a lenyomat rajzolatának tükörképét alkotó, festéket hordozó felület kiemelkedik az összfelület síkjából. Jellegzetessége a nyomás hatására, a kiemelkedő nyomó felület peremén túla préselődő festék alkotta festékváll. A leggyakoribb általános nyomtatási eljárás a XX. század harmadik harmadáig.

Megszemélyesítés. A kitöltetlen okmányürlapnak az érvényességi és a birtokosának személyes adataival történő kitöltése. Kezdetben a személyleírásból és a jogosult aláírásából állt, Magyarországon ez 1915 elejétől kiegészült a fényképpel, majd 2006 nyarától megjelenik a látható megszemélyesítés elektronikusán tárolt rögzítésével, amelyet 2009 nyarától a – csak elektronikusán tárolt – ujjlenyomattal bővítettek.

Mélynyomtatás. Olyan nyomtatási eljárás, amely során a lenyomat rajzolatának tükörképét alkotó, festéket hordozó rész az összfelület síkjába süllyesztve került kialakításra. Jellegzetessége – a bemélyedésekben található festék papírra történt átvitelét követően – a festék kiemelkedő, esetenként tapintható vastagsága. Ezen nyomtatási elv több változatát is létrehozták: a magyar úti okmányoknál metszett mélynyomtatást, míg a XX. század középső harmadában, a magyar bélyeggyártás során általában rács-mélynyomtatást alkalmazták.

Perforáció. A papír folytonosságának lyukasztással történő megszakítása. Történhet átszúrással / bemetszéssel vagy lyukak létrehozásával. Az okmánygyártás során elsősorban utóbbit alkalmazták betűk, számok létrehozása céljából.

Száraz-bélyegzőlenyomat, más néven **préselt pecsét**. Kézi vagy asztali prés segítségével, homorú és az azzal megegyező mintájú domború lemezpár (klisé) által készített kidomborodó kép, ezért a „préselt pecsét” megfogalmazás a pontosabb. Úti okmányok esetében általában – fénykép vagy bejegyzés – hitelesítéséhez alkalmazzák.

Útleveľfüzet lsd. *útleveľürlap*.

Útleveľürlap vagy **útleveľnyomtatvány**; az 1840-es évek végén még – az 1844-ig hivatalos latin nyelvből eredő – „alba” (vagys kitöltetlen) szót alkalmazták. A készre gyártott, *megszemélyesítés*re szánt kitöltetlen útlevelek elnevezése volt a magyar jogszabályokban az 1940-es évekig;

amennyiben azok előre nyomtatva a bélyegilleték képét is tartalmazták (1905 és 1948 között), úgy gyakorta „bélyeges útlevelűrlap” vagy „bélyeges útlevelnyomtatvány” módon nevezték meg; a „blanketta” szó német eredetű, latinosított végű jövevényszó, s a magyar „úrlap” megfelelője. A napjainkban alkalmazott, és a többoldalas okmány megjelenési formájának kifejezőbb megnevezése az „útleveľfüzet”.

Az útlevelet igénylő formanyomtatvány neve évtizedeken keresztül „útleveľ-lap” volt, amely az útlevelet kérőről 1904-től 18 kitöltendő (elsősorban személyleíró), 1927-től már 29 (csak fele részben személyleíró) rovaton / kérdésen keresztül volt hivatott adatot szolgáltatni a kiállító hatóság részére. A II. világháborút követően több ízben változott az úrlap tartalma és megjelenése is.

Vasgallusz, más néven: vastinta, vagy ritkábban gubacstinta. Ezen, íráshoz használt festékoldat – néhány további adalékanyag mellett – elsősorban vas(III)-szulfát ($\text{Fe}_2(\text{SO}_4)_3$) és galluszsav ($\text{C}_7\text{H}_6\text{O}_5$) elegye. Víz nem oldja, és a savak is általában csak elhálványítják. E tinta alap-összetétele már több évszázada ismert volt.

BENEDEK Éva: Egy 17. századi könyv restaurálása. *Acta*, III. évf. (1998) II. köt. 307–314. p. RO ISSN 1224-7901 /Székely Nemzeti Múzeum és a Csíki Székely Múzeum Évkönyve/

Vízjel. A papír gyártása során, a papírostok alkotta réteg sűrűségének / vastagságának eltéréssel létrehozott felület, amely átmenő fény segítségével látható ábrát vagy szöveget jelenít meg. Ez által beazonosítható a hordozóanyag gyártója / eredetisége. A negatív vízjel a fényt jobban áteresztő, ritkább réteget, míg a pozitív vízjel a sűrűbbet, a fényt kevésbé áteresztőt jelenti. Okmánygyártás során fontos védelmi elem, mivel utólagosan csak merőben eltérő eljárással és a XX. század végén is csak gyengébb minőséggel volt utánozható. A vízjel alkalmazásának kezdeti évszázadaiban szinte kizárólag vonalas rajzolatú, negatív (a papír vékony felületének jobb fényáteresztő-képessége miatt láthatóvá váló) vízjelet alkalmaztak. (A II. sz. melléklet a magyar úti okmányoknál alkalmazott, védelmi elemként kialakított vízjeleket tartalmazza.)

Mellékletek

<i>I. sz. melléklet (I./A–I./N sz.)</i>	
A magyar útlevelek alapításai.....	210
<i>II. sz. melléklet</i>	
A magyar úti okmányok lapjainak egyedi vízjelei, 1905–1983.	264
<i>III. sz. melléklet</i>	
Az első, 1848. évi magyar útlevél díszítménnyel fedett felületeinek átnézeti rajza.	282
<i>IV. sz. melléklet</i>	
Az 1848. évi Országos Honvédelmi Bizottmány útlevelének díszítménnyel fedett, ismert felületeinek átnézeti rajza.	283
<i>V. sz. melléklet</i>	
Személyleírás és arcképek összehasonlítása a XIX–XX. század fordulóján.	284
<i>VI. sz. melléklet</i>	
Magyarország állami költségvetésében előirányzott, útlevél-kiállításához kapcsolható kiadások és bevételek, 1878 és 1904 között.	285
<i>VII. sz. melléklet</i>	
A magyar 1905 M útlevél első oldalának szövegváltozása IV. Károly trónra lépésével, illetve a fénykép csatolása és záradékolása azonos időszakban.	286
<i>VIII. sz. melléklet</i>	
A magyar 1905 M útlevél felülragasztása.	287
<i>IX. sz. melléklet</i>	
A magyar 1905 M útlevél nemzeti színű sodort cérnával öltött ritka altípusa.	288
<i>X. sz. melléklet</i>	
A magyar 1937 M útlevelek nyomdai jelzetei.	289
<i>XI. sz. melléklet</i>	
A magyar 1937 M útlevél lapoldalának nagyítása.	290
<i>XII. sz. melléklet</i>	
A magyar 1937 M útlevél 7. oldali meghosszabbításának előre nyomtatott szöveg általános és hibás szedésű változata.	291
<i>XIII. sz. melléklet</i>	
A magyar 1937 M útlevél 44. oldali figyelmeztetésének előre nyomtatott szövege és hibás szedésű változata.	292
<i>XIV. sz. melléklet</i>	
Az „1937/szolgálati” altípus, magyar szolgálati útlevél.	293
<i>XV. sz. melléklet</i>	
A magyar 1937 M útlevelnek a berni magyar királyi követség általi hasonmás gyártmánya.	296
<i>XVI. sz. melléklet</i>	
A magyar 1937 M útlevél fényképének rögzítésére szolgáló címer alakú műanyag alátét illetve a tízágú csillag alakú lapka.	300
<i>XVII. sz. melléklet</i>	
A magyar 1922 M és az 1937 M útlevelek kiállított darabszámjai, 1930–1943.	301
<i>XVIII. sz. melléklet</i>	
A magyar 1937 M útlevél felülnyomatai 1945-től.	302
<i>XIX. sz. melléklet</i>	
Az 1945 utáni madridi magyar királyi követség útlevél-hosszabbítása.	305
<i>XX. sz. melléklet</i>	
A magyar 1937 M útlevél altípusai, alcsoportjai és gyártási gyakorisága.	310

A magyar útlevélek alapításai
A magyar 1869 M útlevél

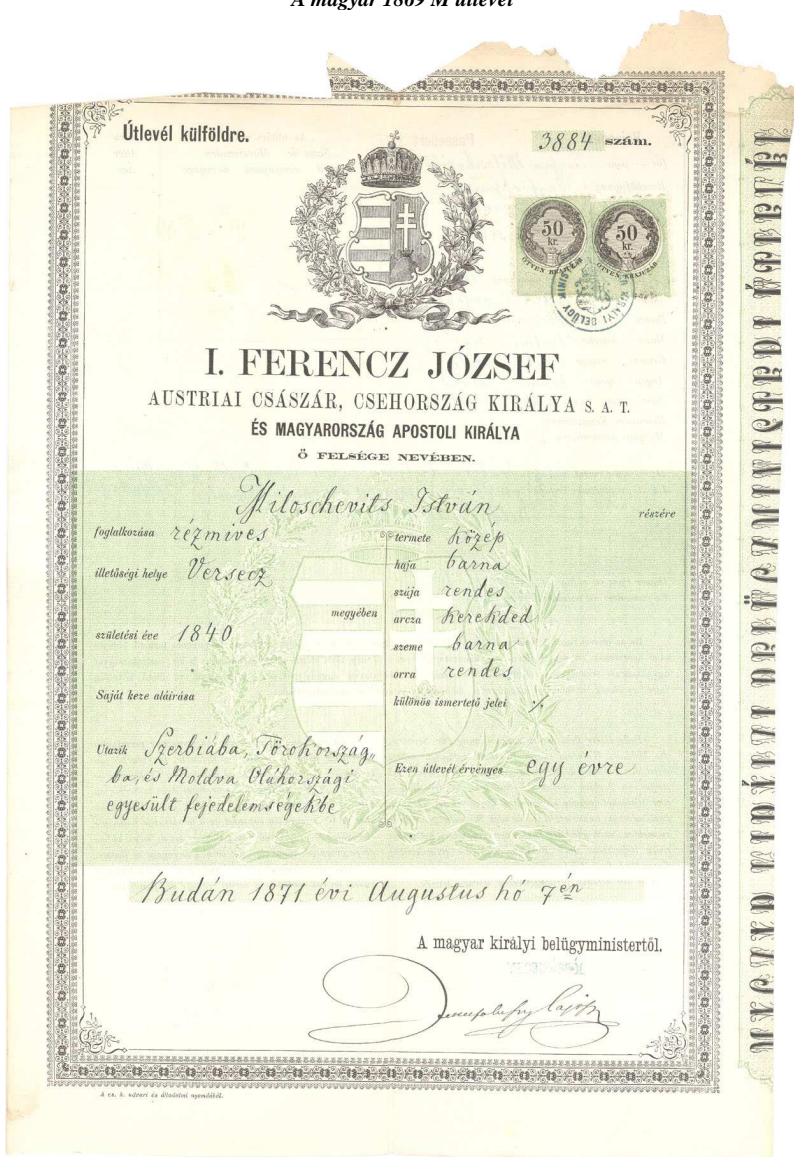

A félbehajtott lap kialakítású okmány első, magyar nyelvű oldala.

Reisepass	Passeport	Az utitárs neve Name de Mitreisenden Nom d'accompagnateur de voyage	Kora Alter Age
für — pour	<i>Nyáry Miloschevit</i>		
Beschäftigung Occupation	<i>Waffenfabrikant Chaudronnier</i>		
Zuständigkeitsort Lieu d'appartenance	<i>Versetz</i>		
Comitat — Comitat			
Geburtsjahr — Année de naissance	<i>1840</i>		
Statur — taille	<i>wüchsig — moyenne</i>		
Haare — cheveux	<i>braun — bruns</i>		
Mund — bouche	<i>regelm. — régulière</i>		
Gesicht — visage	<i>regul. — ovale</i>		
Augen — yeux	<i>braun — bruns</i>		
Nase — nez	<i>regelm. — régulier</i>		
Besondere Kennzeichen Marques particulières	<i>X</i>		
Dieser Pass ist gültig Ce passeport est valable		für <i>Frankreich, Türkei, und in vorerwähnten Europäischen Ländern</i> en <i>Serbie, Turquie, et dans les principales</i> <i>Moldavie et Valachie</i>	
Dieser Pass ist gültig Ce passeport est valable		für <i>ein Jahr</i> un <i>an</i>	

Ha az útvétel Szerb-, Moldva-, Oláh-, vagy Oroszországbeli utazási engedélyt tartalmaz, tulajdonosa tartozik belépési után Szerbiában 24 óra, Moldva- és Oláhországban pedig 3 nap alatt magát a legközelebbi cs. és kir. osztrák-magyar ügynökségnél személyesen jelenteni; Oroszországba szülő utazási engedéllyel pedig köteleztetik az illető követség vagy ügynökség láttaozását megszerezni, különben a határszélen visszaútasítottatik.

Falls dieser Pass die Reisebewilligung für Serbien, die Moldau, Walachei oder Russland enthalten sollte, wird der Inhaber denselben angewiesen, sich beim Eintreffen in Serbien binnen 24 Stunden, in der Moldau und Walachei dagegen binnen drei Tagen bei der nächsten kais. und kön. Consulsats-Behörde oder Starostie persönlich zu melden; auch wird der Passträger verpflichtet, bei erhaltenem Reisebewilligung nach Russland sich die erforderliche Gesundheits- oder Consulsats-Visa einzuholen, widrigenfalls von der Grenze zurückgewiesen werden würde.

En cas que ce passeport contienne une permission de voyage pour la Serbie, la Moldavie, la Valachie ou la Russie, le possesseur de ce passeport a l'obligation de se présenter personnellement en arrivant dans la Serbie au bout de 24 heures, dans la Moldavie et la Valachie au bout de trois jours au consulat ou à la starostie impériale et royale; le propriétaire du passeport est de même obligé de se procurer, ayant reçu une licence de voyage en Russie, la signature nécessaire de l'ambassade ou du consulat russe, en cas contraire il serait renvoyé des frontières.

Az okmány második, német és francia nyelvű rovatainak illetve az úti társak adatainak oldala. A képeken az „1869/BM/1870” altípus került bemutatásra (mindkét kép felső éle rongálódott és hiányos állapotot mutat). SOM Krisztián gyűjteménye.

I./B sz. melléklet

A magyar 1878 M útlevél



A füzet kialakítású okmány borítója illetve lapoldala az alnyomattal (15. oldal).



Az okmány címlapja a jogosult nevével (balra) és az érvényesség oldalja (jobbra; 3. oldal).

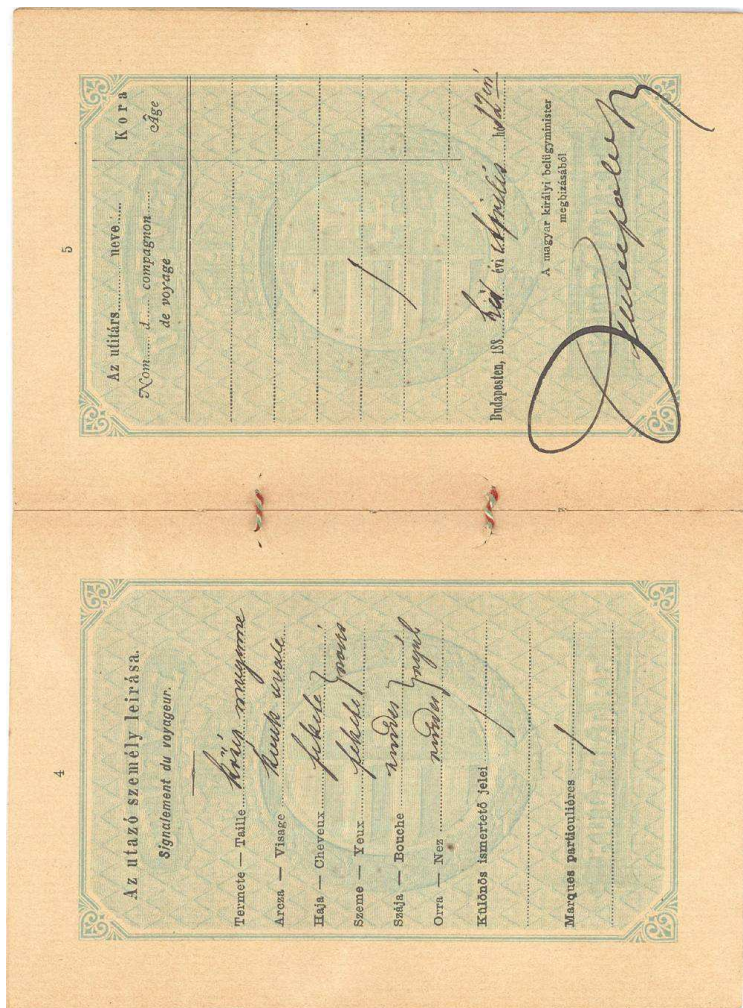

Az okmányra jogosult személyleírásának rovatai (balra; 4. oldal) és az úti társak és keltezés oldala (jobbra; 5. oldal).

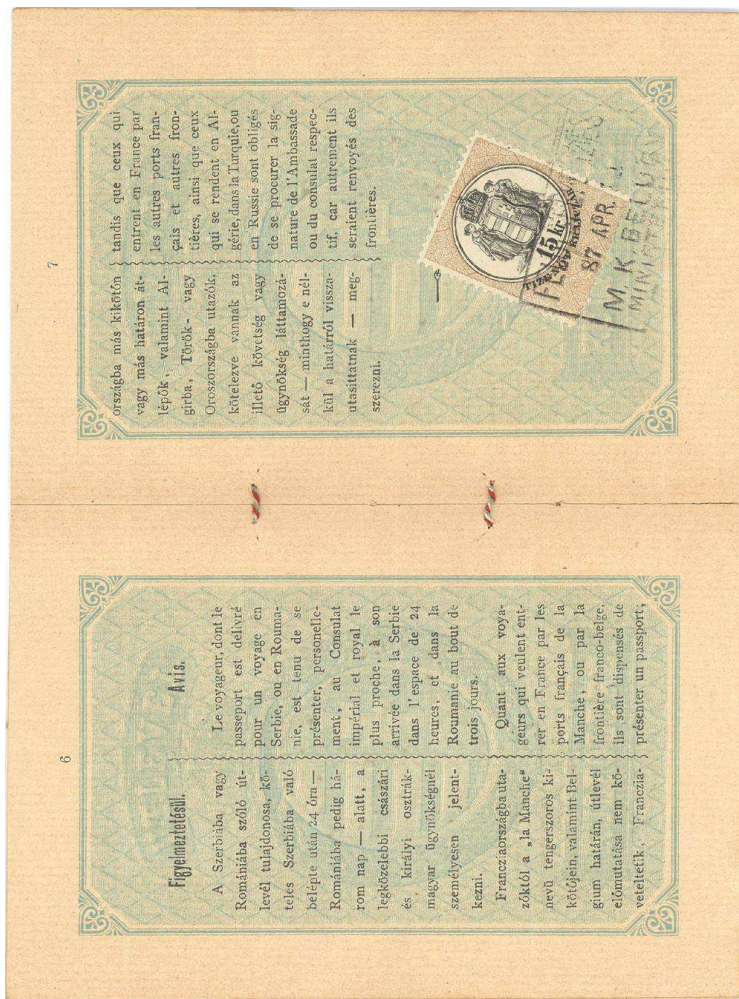

Az okmány figyelmeztetés oldalai a lerótt illeték bélyegével (balra; 6–7. oldal).
A képeken az „1878/16 oldalas–67 soros” alrtípus került bemutatásra. SOM Krisztián gyűjteménye.

I./C sz. melléklet

A magyar 1905 M útlevél



Az okmány borítója illetve lapoldala az alnyomattal (11. oldal).

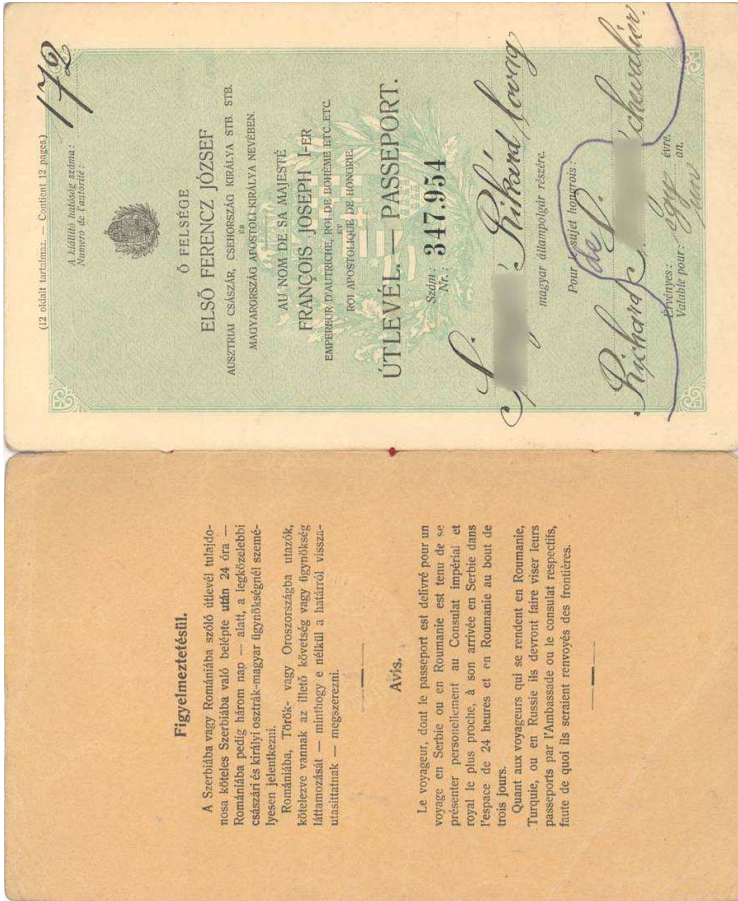

Az okmány figyelmeztetés oldala (első belső előzők) illetve címodata a jogosult nevével és az útlevél érvényességi idejével.

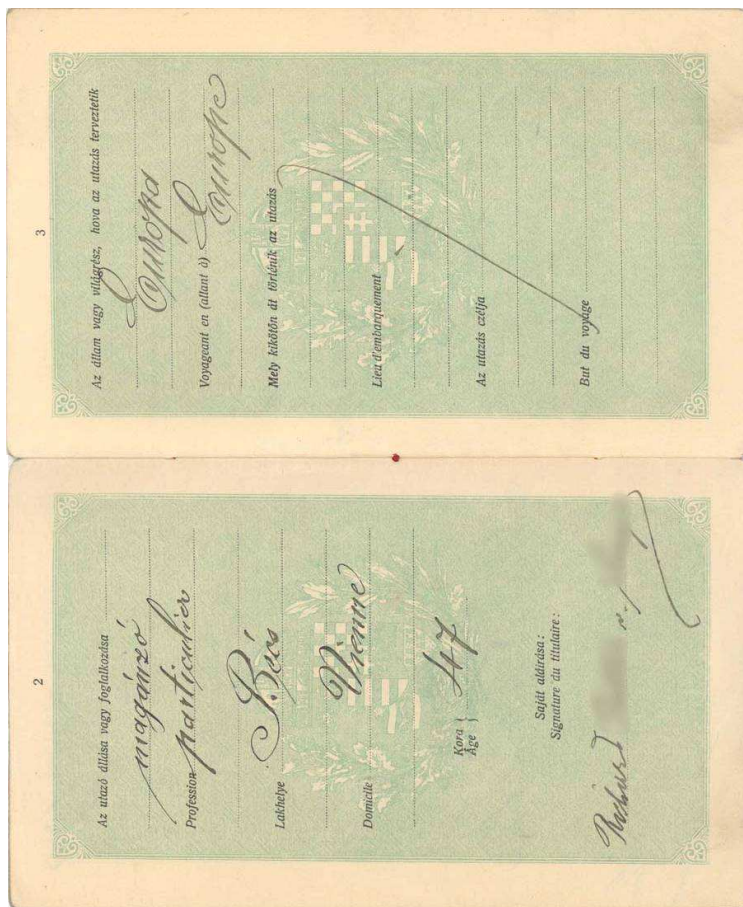

Az okmány személyleírás oldala (2. oldal) illetve a területi érvényesség oldala (3. oldal).

I/D sz. melléklet

A magyar 1920 M útlevél

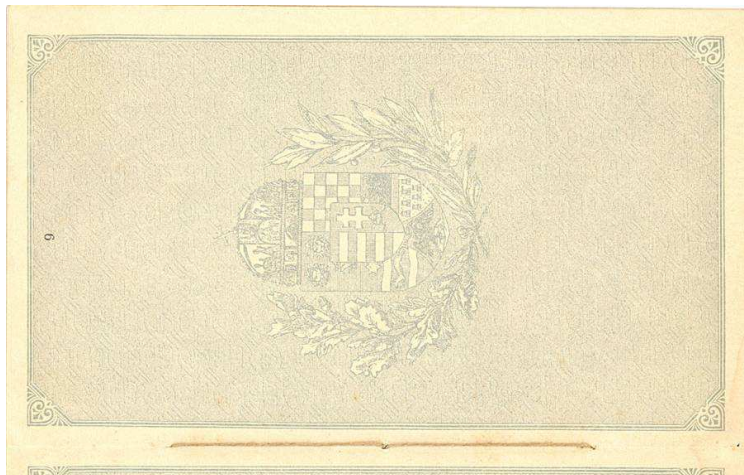

Az okmány borítója illetve lapoldala az alnyomattal (9. oldal).

16 oldal tartalmazz. — Contient 16 pages
 A kiállítás helyének száma: 956.
 Numero de l'annuaire: 822-23.

A MAGYAR KIRÁLSÁG NEMÉBEN
 AU NOM DU ROYAUME DE HONGRIE

ÜTLEVEL — PASSEPORT.

Szám: 252.364
 Nr. 252.364
 Mihály

magyar diplomaták részére.
 Pour le usage hongrois.

Érvényes: 1914 évi, hójában
 Valable pour: m

3

Az utazó személy leírása. — Signalement.

Terméte — Taille: közép — magyar.
 Arcza — Visage: szel — vörö.
 Hoja — Cheveux: barn — loms.
 Szakalla — Barbe: —
 Bajsza — Moustache: köz — sely.
 Szeme — Yeux: sely. } fekete
 Szája — Bouche: sely. } fekete
 Orra — Nez: —
 Különös ismertetel: szemüveget visel.

Signes particuliers: keni 76 sely 1185

Az okmány címdalára a jogosult nevével és az útlevél érvényességi idejével illetve a jogosult személyleírása (3. oldal).

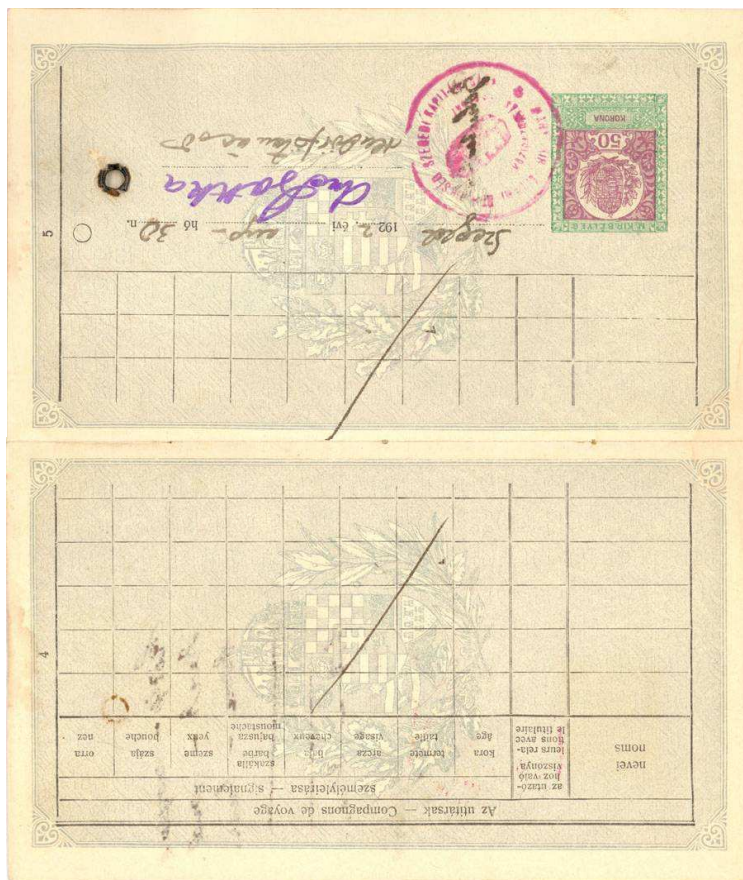

Az okmány úti társak bejegyzésének oldala (4. oldal) a keltezés oldalával (5. oldal).



Az okmányra jogosult fényképének helyét előre nyomtatva tartalmazó oldal (6. oldal) illetve a fűzés biztosítása (hátsó belső előzők).
SOM Krisztián gyűjteménye.

I./E.sz. melléklet

A magyar 1922 M útlevél



Az okmány borítója illetve lapoldala az alnyomattal (17. oldal).



Az okmány első belső előzéke és címlapja a jogosult és úti társainak megnevezésével (jobbra: 1. oldal).

— 3 —

Személyleírás. — **Signalement.** Felsőleg — Femme.

Foglalkozás
Profession *tanító*

Születési hely
Lieu et date de naissance *Magyarország 1864*

Lakhely
Commune (város) *Dunakanyar*

Élet állása
État de famille *ház. állás*

Vallás — Religion: *katolikus*

Termete — Taille *170 cm*

Arc — Visage: *szép*

Szeme — Yeux: *szürkék*

Haja — Cheveux: *szőkék*

Különös ismertetelők:

Signes particuliers:

Gyermekek — Enfants. Neme — Sexe.
Kora — Age

Az utolsó úrtüköskék aláírása. — Signature de l' titulaire. *Horváth*

Felsőlegének aláírása. — Signature de sa femme.

Az útlevele kiállító hatóság aláírása. — Signature de l'autorité délivrant le passeport: *Horváth*

Az okmány megvizsgálásából:



Az okmányra jogosult és úti társainak személyleírása (2. oldal) illetve fényképeinek oldala (3. old.).

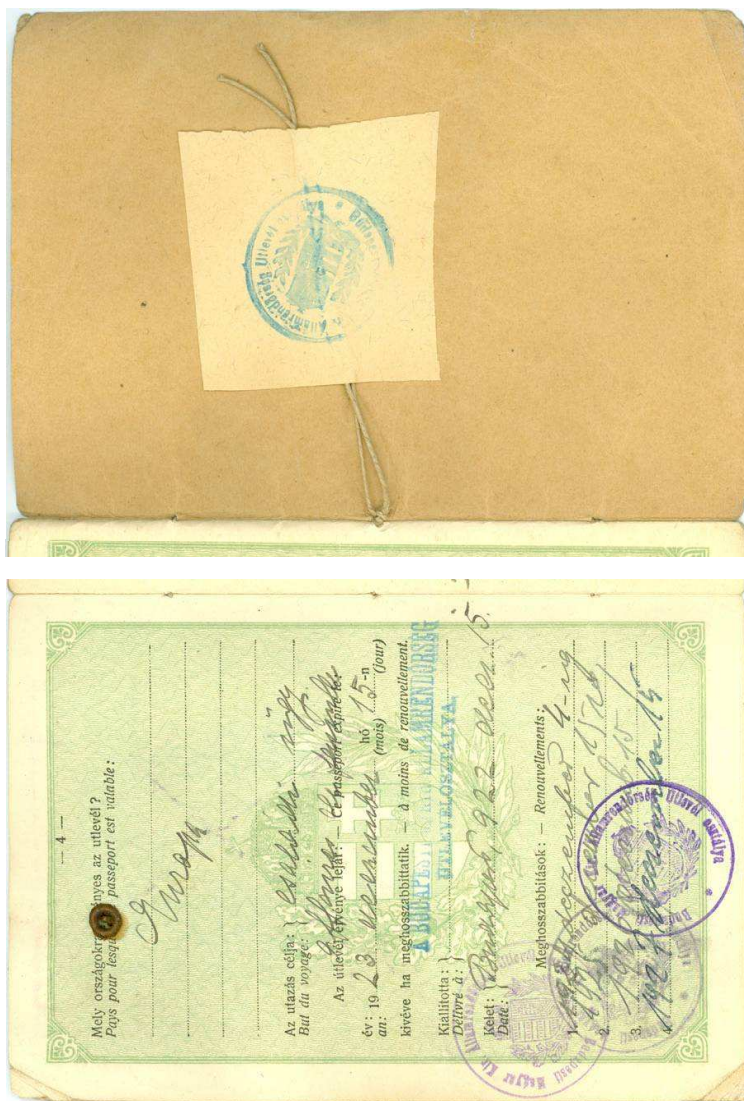

Az okmány érvényességének és keltezésének oldala (4. oldal) illetve a lapok fűzésének biztosítása (hátsó belső előzők).
 SOM Krisztján gyűjteménye.

A magyar 1937 M útlevél

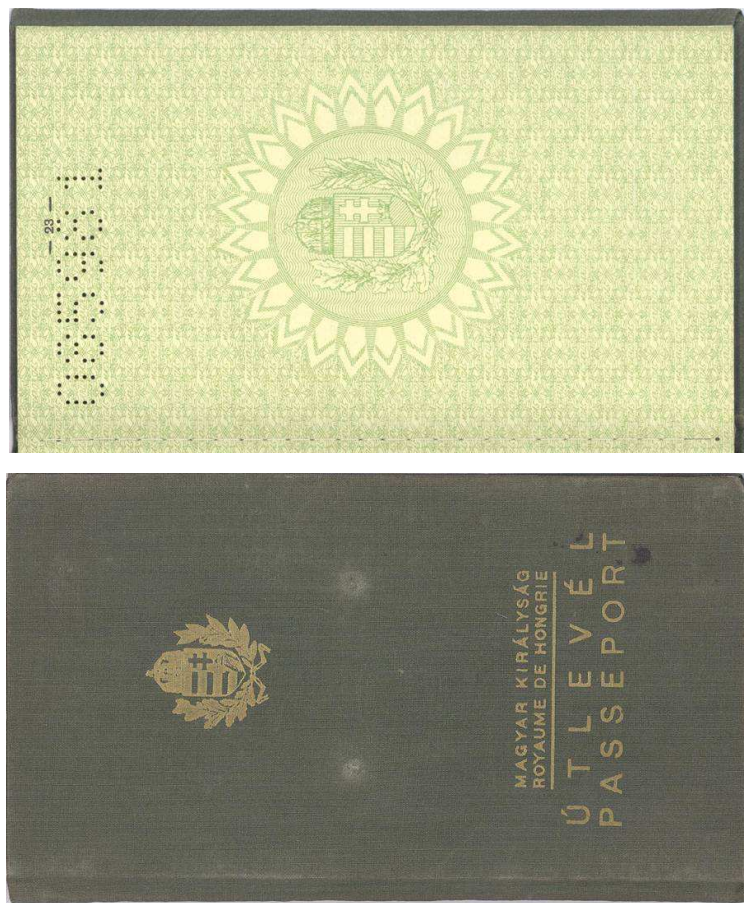

Az okmány borítója illetve lapoldala az alynyomattal (23. oldal).



Az okmányra jogosult fényképezék oldala (első belső előzők) illetve címlapja a jogosult és úti társainak megnevezésével (1. oldal).

— 2 —

Személyleírás: — Signalement: Férfi
 Fajta: *férfi*
 Felhasználás: *férfi*
 Profession: *férfi*

Foglalkozás: *férfi*
 Profession: *férfi*

Születési hely és idő: *Budapest*
 Lieu et date de naissance: *Budapest*
 Lakhely: *Budapest*
 Domicile: *Budapest*
 Családi állapot: *házas*
 État de famille: *époux*
 Válás: *házas*
 Religion: *katolikus*

Termet: *magas*
 Taille: *180 cm*
 Arc: *nyak*
 Visage: *nyak*
 Szem: *szürke*
 Yeux: *gris*
 Haj: *szürke*
 Cheveux: *gris*
 Különös ismer-
 tető jel: *nyak*
 Signes parti-
 culiers: *nyak*

Gyermekek: — Enfants:
 Név: — Nom: *nyak*
 Kor: — Âge: *nyak*
 Neme: — Sexe: *nyak*

— 3 —

Mely államokra érvényes az útlevél:
 Pays pour lesquels ce passeport est valable:
 Europe, Amérique, Afrique, Asie, Australie et Océanie
 Évélalatti: *nyak*
 Europe, Amérique, Afrique, Asie, Australie et Océanie

Az utazás célja: *nyak*
 But du voyage: *nyak*
 Az útlevél érvénye lejárt: Ce passeport expire le: *nyak*
 év: *19* hó: *nyak* nap: *nyak*
 kivétel a meghosszabbított.
 à moins de renouvellement.
 Kiállította: — Déllyr: par: *nyak*
 A. n. kir. Rendéség Budapesti Főkapitányának
 UTLEVÉL-OSZTÁLYA
 PRÉFECTURE DE POLICE ROYALE BUDAPEST
 BUDAPEST
Budapest 1937 június 17
 Kelet: *nyak*
 Date: *nyak*

Az okmány személyleírás (2. oldal) illetve érvényességének és keltezésének oldala (3. oldal).

I/G sz. melléklet

A magyar 1948 M útlevél

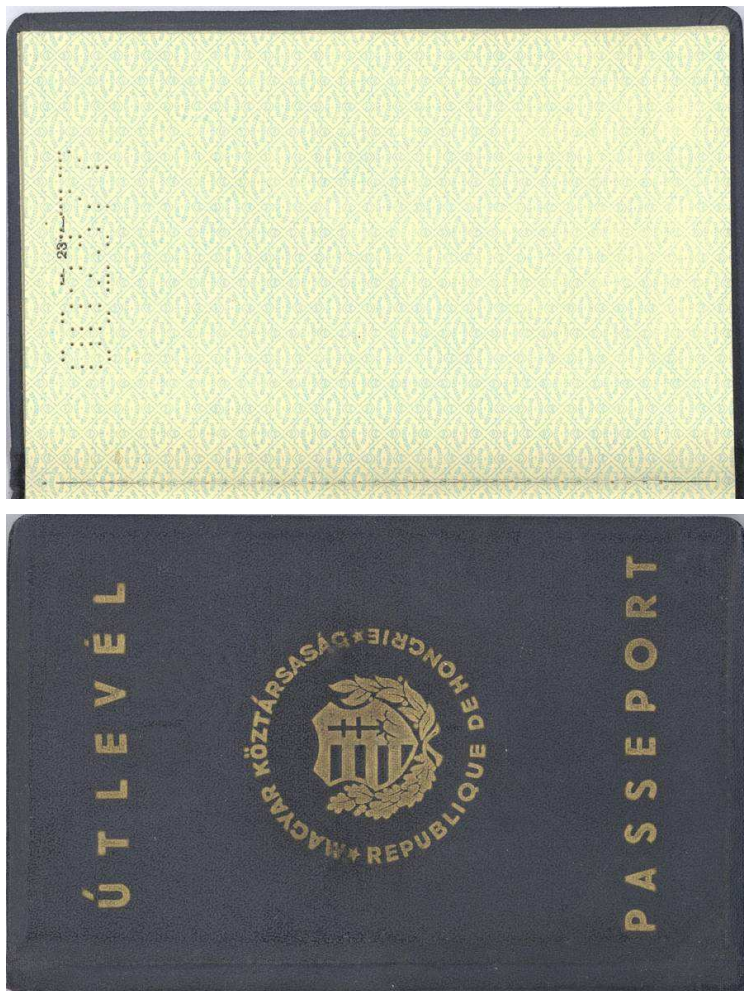

Az okmány borítója illetve lapoldala az alnyomattal (23. oldal).

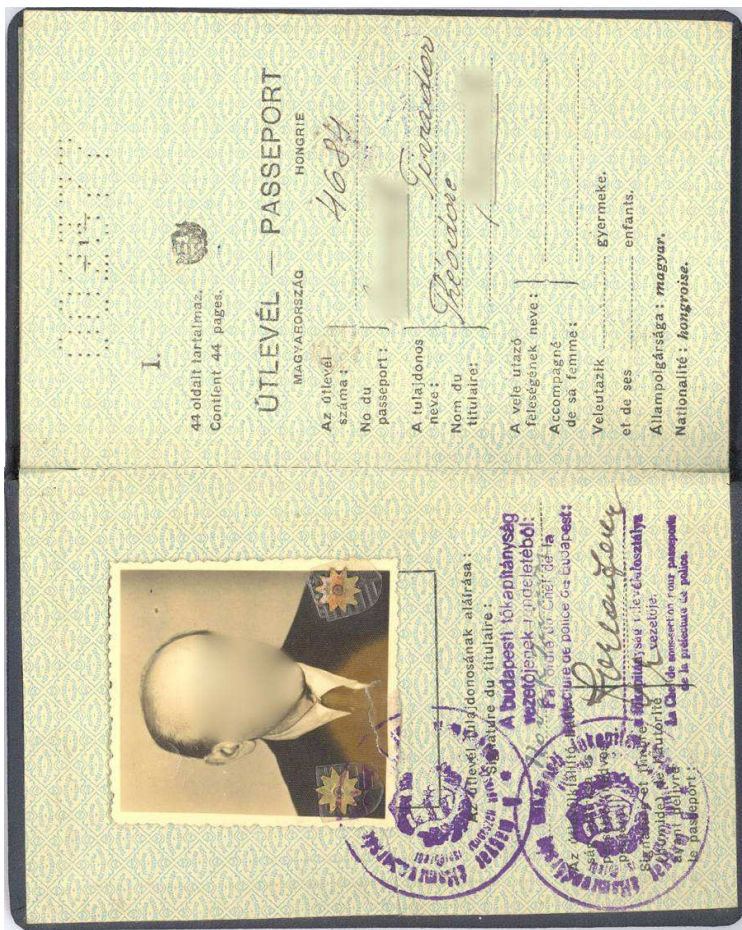

Az okmányra jogosult fényképének oldala (első belső előzék) illetve címlapja a jogosult és úti társainak megnevezésével (1. oldal).

I./H sz. melléklet

A magyar 1950 M útlevél

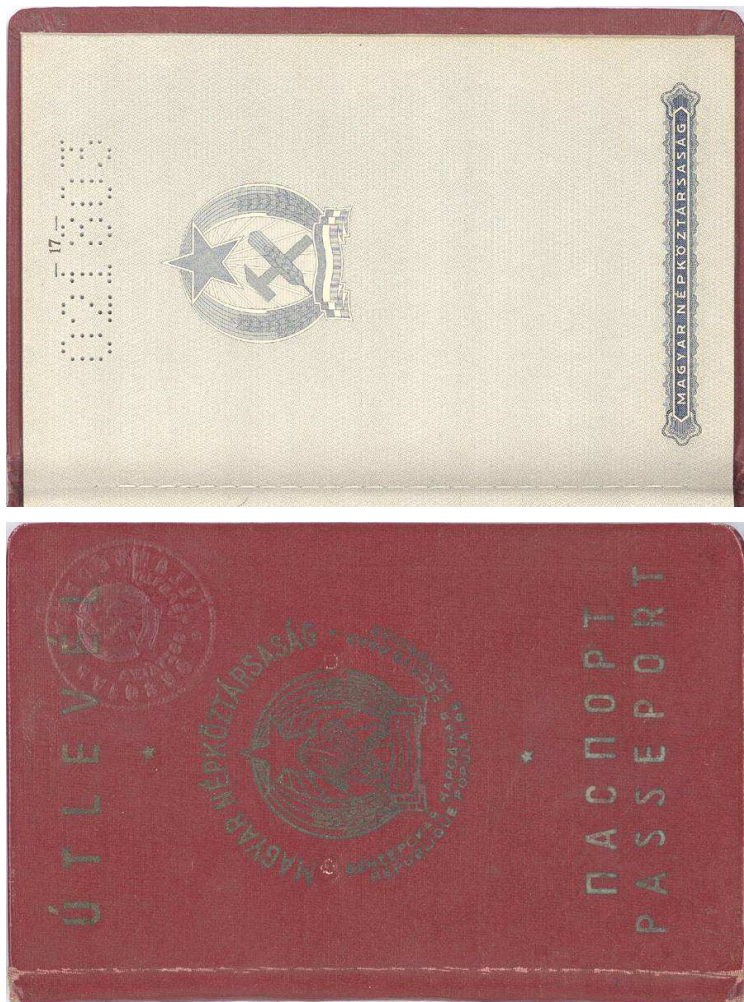

Az okmány borítója illetve lapoldala az alnyomattal (17. oldal).



Az okmányra jogosult fényképezének oldala (első belső előzék) illetve címoldala a jogosult és úti társainak megnevezésével (1. oldal).

<p>2 Szerzői jogvédő Fotófelvétel</p> <p>Foglalkozás: <i>Intézményvezető</i></p> <p>Születési hely és idő: <i>Szente 1920</i></p> <p>Lakhely: <i>Budapest</i></p> <p>Családi állapot: <i>házas</i></p> <p>Terméte: <i>Magyar</i></p> <p>Arca: <i>szőke</i></p> <p>Szem: <i>kék</i></p> <p>Haj: <i>szőke</i></p> <p>Különös ismertető jel:</p> <p>Neme: <i>férfi</i></p> <p>Magyar név: <i>SOM Krisztián</i></p> <p>Központi név: <i>Krisztián</i></p> <p>Családi név: <i>SOM</i></p> <p>Magyar név: <i>SOM Krisztián</i></p> <p>Központi név: <i>Krisztián</i></p> <p>Családi név: <i>SOM</i></p>	<p>3 Szerzői jogvédő Fotófelvétel</p> <p>№ 1903</p> <p>Адрес: <i>Адрес</i></p> <p>Сведения о предъявителе паспорта:</p> <p>Профессия: <i>Инженер</i></p> <p>Место и время рождения: <i>Сенте 1920</i></p> <p>Место жительства: <i>Будапешт</i></p> <p>Семейное положение: <i>замужем</i></p> <p>Рост: <i>средний</i></p> <p>Лицо: <i>чуждое</i></p> <p>Глаза: <i>голубые</i></p> <p>Волосы: <i>русы</i></p> <p>Особые приметы:</p> <p>Имя: <i>Криштиан</i></p> <p>Возраст: <i>30 лет</i></p> <p>Пол: <i>мужской</i></p> <p>Magyar név: <i>SOM Krisztián</i></p> <p>Központi név: <i>Krisztián</i></p> <p>Családi név: <i>SOM</i></p>
---	--

Az okmány személyleírás magyar (2. oldal) illetve orosz nyelvű oldala (3. oldal).

<p>No du passeport: <u>21803</u></p> <p>Nom du titulaire: <u>Annie</u></p> <p>Accompagné de sa femme: <u>enfants.</u></p> <p>Et de ses: <u>enfants.</u></p> <p>Nationalité: hongroise.</p> <p>Profession: <u>employée</u></p> <p>Lieu et date de naissance: <u>Kevecs</u></p> <p>Domicile: <u>Budapest</u></p> <p>État de famille: <u>non mariée</u></p> <p>Taille: <u>1 m 60</u></p> <p>Visage: <u>brun.</u></p> <p>Yeux: <u>bleus.</u></p> <p>Cheroux: <u>châtains.</u></p> <p>Signes particuliers: _____</p> <p>Nom: _____</p> <p>Age: _____</p> <p>Sexe: _____</p>	<p>Mely államjéről értekezés az útleveléről:</p> <p>В каких государствах действителен паспорт:</p> <p>Pays pour lesquels ce passeport est valable:</p> <p><u>Австро-Венгрия</u></p> <p><u>Чехословакия</u></p> <p><u>Территория Венгрии</u></p> <p>Az útlevél érvénye lejár:</p> <p>Срок паспорта истекает: — Ce passeport expire le:</p> <p>év: <u>1954</u> <u>julius.</u> hónap <u>14.</u> nap, <u>1954</u> <u>julius.</u> hónap <u>14.</u> nap, <u>1954</u> <u>julius.</u> hónap <u>14.</u> nap</p> <p>квече, ha megfiosszabhatást nyert.</p> <p>при отсутствии отметки о продлении.</p> <p>à moins de renouvellement.</p> <p>Kiállította: — Délvért par:</p> <p>ALLANVEDELMİ NEMZETISÉG VEZETŐJE</p> <p>Възглавлява Управление по управление на безвизовото пътуване</p> <p><u>Chief de l'Administration des Services de l'Élé</u></p> <p><u>Président des Services de l'Élé</u></p> <p>Kélet: _____</p> <p>Делра: _____</p> <p>Date: _____</p>
--	--



Az okmány személyleírás francia oldala (4. oldal) illetve érvényességének és keltezésének oldala (5. oldal).
 A képeken az „1950/magán” altípus került bemutatásra. SOM Krisztián gyűjteménye.

I./I.sz. melléklet

A magyar 1955 M útlevél

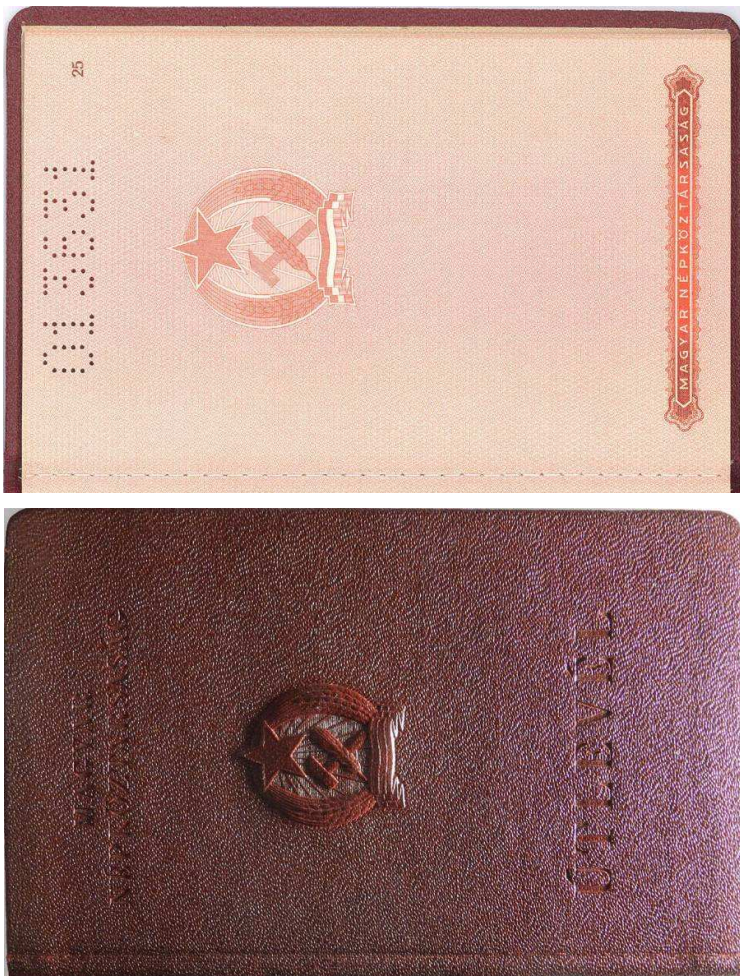

Az okmány borítója (surlófényben) illetve lapoldala az alynomattal (25. oldal).



Az okmány első belső előzéke az okmány idegennyelvű megnevezésével illetve címodatla a jogosult és úti társainak megnevezésével (1. oldal).

2	3
<p>2</p> <p>Személyleírás:</p> <p>Foglalkozás: <i>műgyöngyész</i></p> <p>Születési hely és idő: <i>nyitra 1897</i></p> <p>Lakhely: <i>Budapest</i></p> <p>Családi állapot: <i>Lejtes</i></p> <p>Termete: <i>hocep</i></p> <p>Árc: <i>oval</i></p> <p>Szem: <i>nirke</i></p> <p>Haj: <i>ön</i></p> <p>Különbös ismertető jel:</p> <p>Neve: _____</p> <p>Kora: _____</p> <p>Neve: _____</p>	<p>3</p> <p>Номер паспорта: <i>13631.</i></p> <p>Фамилия и имя владельца паспорта: <i>Шарматки Булла</i></p> <p>Имя жены, выходящей с ним: <i>Ур.</i></p> <p>С ним едут дети:</p> <p>Гражданство: венгерское.</p> <p>Сведения о предъявителе паспорта: _____ Супруга: _____</p> <p>Профессия: <i>мушкетерша</i></p> <p>Место и время рождения: <i>Nyitra 1897</i></p> <p>Место жительства: <i>Будапешт</i></p> <p>Семейное положение: <i>замужняя</i></p> <p>Рост: <i>средний</i></p> <p>Лицо: <i>овал</i></p> <p>Глаза: <i>серые</i></p> <p>Волосы: <i>седые</i></p> <p>Особые приметы:</p> <p>Имя: _____</p> <p>Пол: _____</p> <p>Дети: _____</p> <p>Возраст: _____</p>
MAGYAR NÉPKÖZTÁRSASÁG	MAGYAR NÉPKÖZTÁRSASÁG

Az okmány személyleírás magyar (2. oldal) illetve orosz nyelvű oldala (3. oldal).

MAGYAR NÉPKÖZTÁRSASÁG

4

N° du passeport: 13631

Nom du titulaire: Mme. Marton

Accompagné de sa femme: non

Et de ses enfants: pas

Nationalité: hongroise

Sexe: Femme

Profession: retirée

Lieu et date de naissance: Budapest 1917

Domicile: Budapest

Etat de famille: mariee

Taille: 165 cm

Visage: ovale

Yeux: bleus

Cheveux: bruns

Signes particuliers: _____



Enfants: _____

Age: _____

Sexe: _____

MAGYAR NÉPKÖZTÁRSASÁG

5

MAGYAR NÉPKÖZTÁRSASÁG

BUDAPEST

MARTON

MAGYAR NÉPKÖZTÁRSASÁG

MARTON

születési állás

MARTON

születési állás

MAGYAR NÉPKÖZTÁRSASÁG

Az okmány személyleírás francia oldala (4. oldal) illetve a jogosultak arcképeinek oldala (5. oldal). A képeken az „1955/magán/1955” altípus került bemutatásra. SOM Krisztián gyűjteménye.

I./J sz. melléklet

A magyar 1958 M útlevél

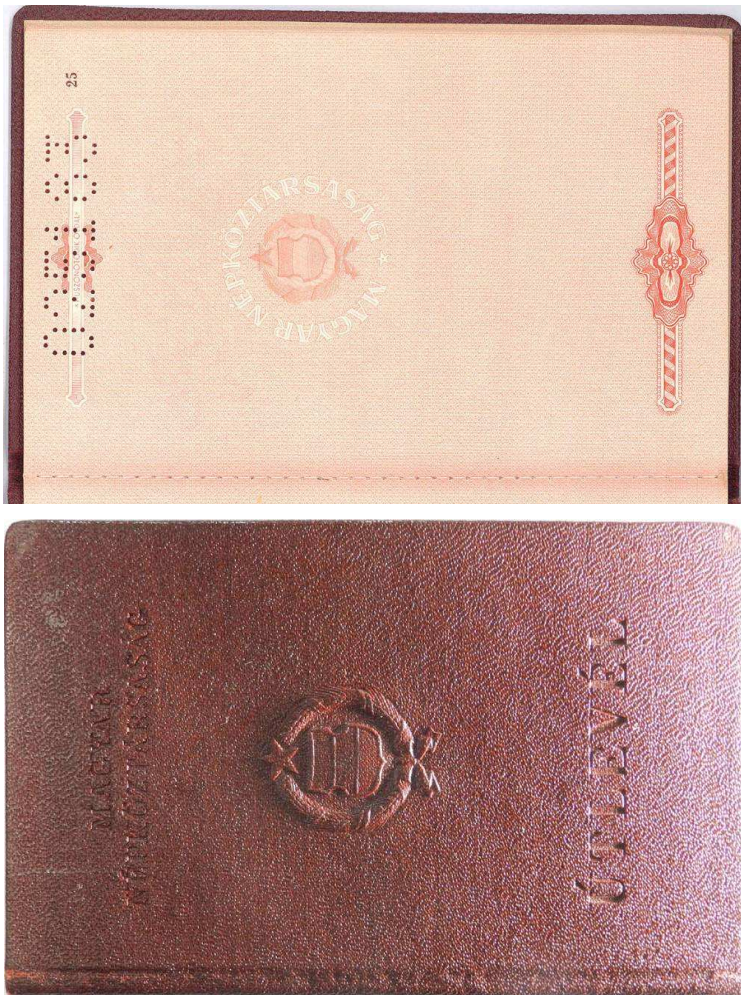

Az okmány borítója (surlófényben) illetve lapoldala az alnyomattal (25. oldal).

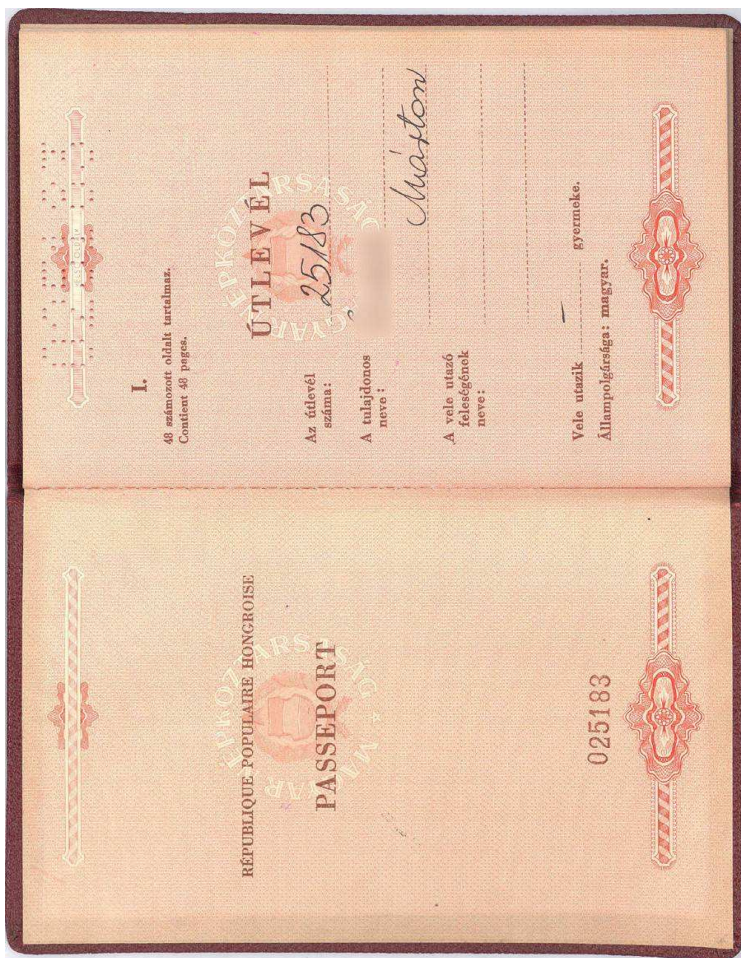

Az okmány első belső előzéke az okmány francia nyelvű megnevezésével illetve címoldala a jogosult és úti társainak megnevezésével (1. oldal).

2	3
<p>Személyleírás:</p> <p>Foglalkozás: <i>nyugdíjas</i></p> <p>Születési hely és idő: <i>Buda 1898</i></p> <p>Lakhely: <i>Budaörs</i></p> <p>Családi állapot: <i>érvény</i></p> <p>Termete: <i>közép</i></p> <p>Ár: <i>szép</i></p> <p>Szám: <i>rek</i></p> <p>Haj: <i>szőke</i></p> <p>G y e r m e k e k</p> <p>Kora: _____</p> <p>Neme: _____</p>	<p>N^o du passeport: <i>25/183</i></p> <p>Nom du titulaire: <i>Soma Ádám</i></p> <p>Accompagné(e) de sa femme: _____</p> <p>Et de ses enfants: _____</p> <p>Nationalité: hongroise.</p> <p>Signalément: <i>Femme:</i></p> <p>Profession: <i>Retraite 1898</i></p> <p>Lieu et date de naissance: <i>Budaörs</i></p> <p>Domicile: <i>Budaörs</i></p> <p>État civil: <i>marriage</i></p> <p>Taille: <i>1,70</i></p> <p>Vinage: <i>brun</i></p> <p>Yeux: <i>bleu</i></p> <p>Cheveux: <i>brun</i></p> <p>Nom: _____</p> <p>Age: _____</p> <p>Sexe: _____</p>

Az okmány személyleírás magyar (2. oldal) illetve francia nyelvű oldala (3. oldal).



Az okmány érvényességének és keltezésének oldala (4. oldal) illetve a jogosultak arcképeinek és aláírásai-
 nak oldala (5. oldal).

A képeken az „1958/magán/1959” al típus került bemutatásra. GÁSPÁR László gyűjteménye.

I./K.sz. melléklet

A magyar 1964 M útlevel

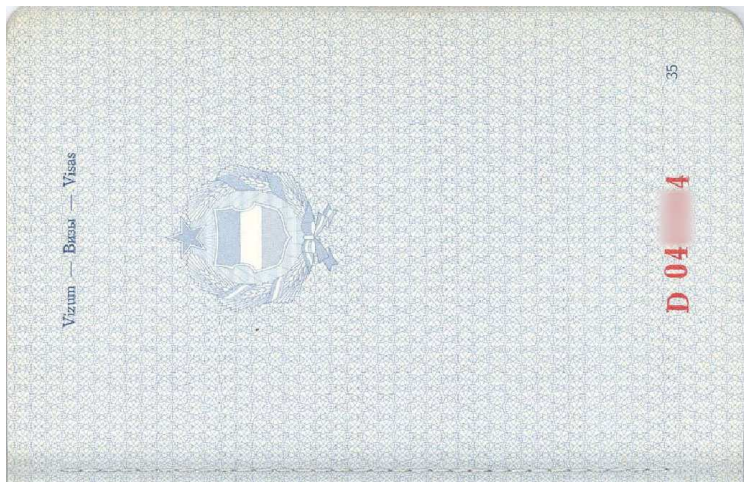
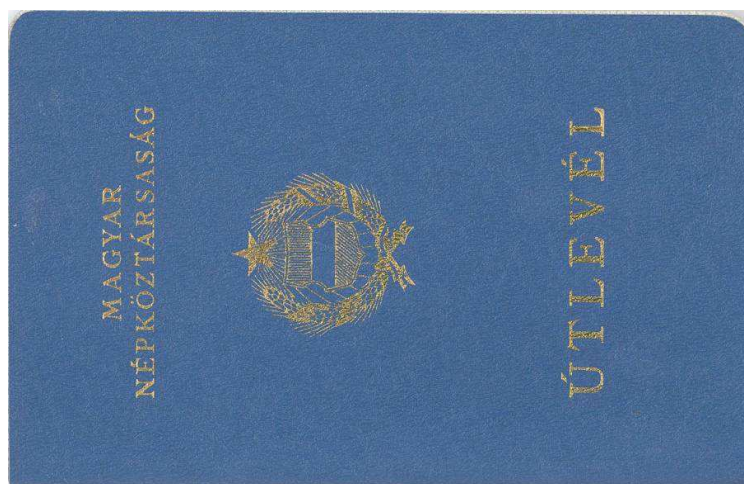

Az okmány borítója illetve lapoldala az alnyomattal (35. oldal).



Figyelmeztetés

Az útlevél a Magyar Népköztársaság tulajdona.

Az útlevélt gondosan meg kell őrizni, még abban az esetben is, ha csak a saját útjára jár.

Az útlevél elvesztése, elhárítása azonnal be kell jelenteni a területileg illetékes belügyi hatóságnak, különösen a legközelebbi magyar külképviseleti hatóságnak.

Ha valakinek útlevélét a külföldi hatóságok elkobozzák, azonnal jelentése be a legközelebbi magyar külképviseletébe.

Ezzel az útlevéllel a magyar állampolgár külföldön utazás közben általánosan nem vállalhat felelősséget.

A külföldön történő magyar állampolgárok érdekében megvédelem szempontjából kívánatos, hogy nevüket, címüket és életkörülményeiket, valamint az esetekben bekövetkezett változásokat a legközelebbi magyar külképviseleti hatósággal tudassák.

Az útlevélbeszélhez csatolni kell az útlevél kiállításához szükséges, illetve a külföldi tartózkodás időjelelatti a magyar követ-ség, külképviseletét illetékes megbízottja kérvényét is.

IR sz: **01-268**

AZ ÚTLEVÉL 48 SZÁMOZOTT OLDALT TARTALMAZ
В НАСТОЯЩЕМ ПАСПОРТЕ 48 ВНЕДРОВАНЫХ СТРАНИЦ
CE PASSEPORT CONTIENT 48 PAGES

Az okmány figyelmeztetésének oldala (első belső előzők) illetve címlapja (1. oldal).



Az okmány személyleírás oldala (2. oldal) illetve a jogosult arcképének oldala a gyermekbejegyzés rovataival (3. oldal).



Az okmány érvényességének és keltezésének illetve meghosszabbításainak oldala (4–5. oldal).
 A képeken az „1964/máján/D” altípus került bemutatásra. SOM Krisztián gyűjteménye.

I./L sz. melléklet

A magyar 1972 M útlevél

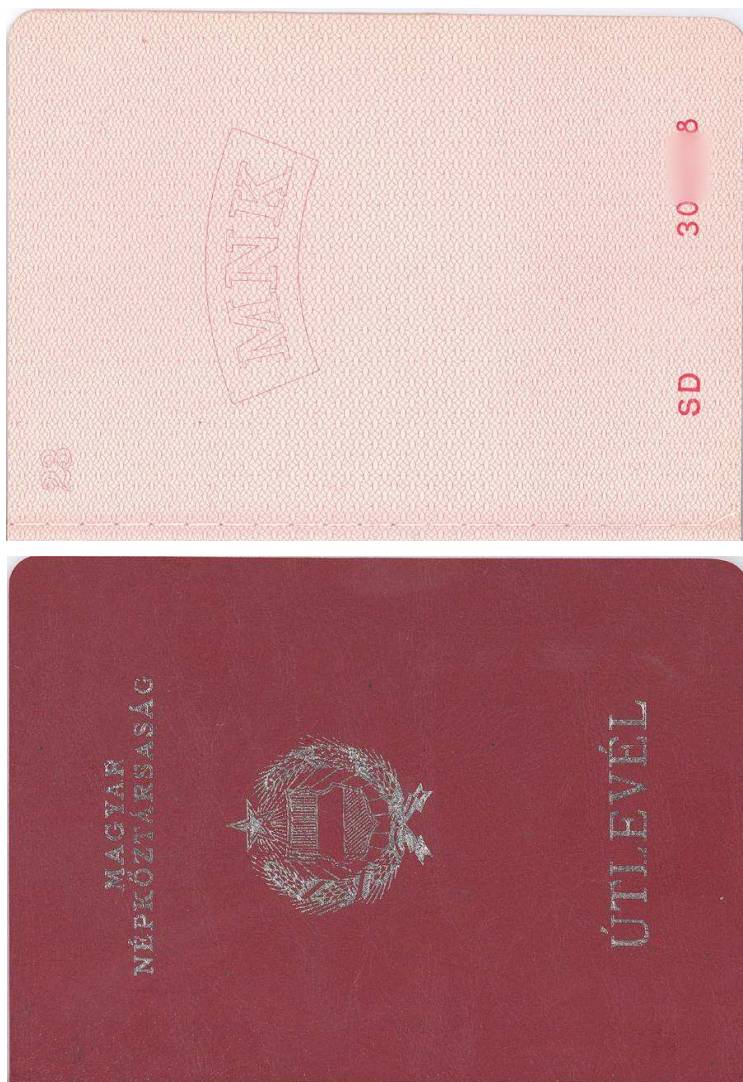

Az okmány borítója illetve lapoldala az alnyomattal (23. oldal).



Tudnivalók

1. Ezen útlevél — kiutazási engedélyvel — érvényességét idején belül a Magyar Népköztársaság államhatárainak átlépésére, külföldön személyazonosság igazolására szolgál, a 2., illetve 3. oldalon felüntetett személy(ek) részére.
2. Az útlevél a kiutazási engedélyben meghatározott állam(ok)ba történő kiutazásra jogosít.
3. Az útlevél külföldi panfíliavisztra, munkavállalásra, valamint gyógykezelésre történő kiutazásra, csak a vonatkozó jogszabályokban előírt feltételek alapján jogosít. Ez esetben külföldön a kiutazásnak be kell szereznie a fogadó állam hatósága tartózkodási engedélyét.
4. A külföldön tartózkodó magyar állampolgárok érdeke- és jogvédelméért a Magyar Népköztársaság külképviseleti szervei látják el. Külföldi tartózkodás során az útlevél vagy tartózkodási engedély meghosszabbítása végett a magyar külképviseletekhez kell fordulni.
5. Az útlevél a Magyar Népköztársaság tulajdona, ezért azt gondosan meg kell őrizni. Elvesztését, megsemmisülését, vagy a külföldi hatóságok által történt bevonnását haladéktalanul jelenteni kell a kiállító hatóságnak, külföldön a magyar külképviseleti szerveknek.
6. A magyar állampolgár külföldön is köteles a Magyar Népköztársaság jogszabályait megtartani és azoknak megfelelő magatartást tanúsítani.
7. Az útlevélbe bejegyzett adatokon változtatásokat, kiegészítéseket csak a kiállító hatóság, külföldön a magyar külképviselet jegyezhet be.

IR Sz. 19 Sp. 01

AZ ÚTLEVÉL 48 SZÁMÚZOTT, ÖLDÖLT TARTALMAZ
HATÓDOKUMENTUMOK SZÁMÚZOTT 54 STRANBUK
CE PASSEPORT CONTIENT 84 PAGES

Az okmány első belső előzéke a tudnivalókkal illetve címlappal (1. oldal).

A Magyar Népköztársaság állampolgára
 Ракламанн Денгепекон Наронной Републики
 Részorléssantéj de la République Populaire Hongroise

Név / Имя и фамилия: ADZSEFÜJÉ
 Születési hely, év, hó, nap / Место и дата рождения: BUDAPEST
 Terméskor / Термез: 1982.
 Termék / Термез: 174 cm
 Szem / Глаза: kék
 Haj / Волосы: szőke
 Cheveux / Волосы: szőke

Gyermekek — Дети — Enfants
 Név / Имя: _____
 Szül. éve / Год рождения: _____
 Date de naissance / Дата рождения: _____
 [A házasság idői ki] / [A házasság idői ki]

Születési dátum / Дата рождения: _____
 Signature du titulaire / Подпись владельца: _____

SD 30 8

Az okmány személyleírás oldala (2. oldal) illetve a jogosult arcképének oldala a gyermekbejegyzés rovataival (3. oldal).



Az okmány érvényességének és keltezésének oldala (4. oldal) illetve meghosszabbításának oldala (5. oldal).
A képeken az „1972/1971” altípus került bemutatásra. SOM Krisztián gyűjteménye.

I./M sz. melléklet

A magyar 1984 M útlevél



Az okmány borítója illetve lapoldala az alnyomattal (33. oldal).



Az oldalon a Magyar Népköztársaság tulajdonos. A magyar állampolgár csak személyesen, kizárólag a magánjogi jogait megőrzésére és a köztársaság érdekeinek védelmére jogosult. A magyar állampolgár költözés, tartózkodás, munkaviszonya és állampolgárságát illető kérdéseket illetően a Magyar Népköztársaság külügyminisztériumához kell fordulni.

A magyar állampolgár költözés, tartózkodás, munkaviszonya és állampolgárságát illetően a Magyar Népköztársaság külügyminisztériumához kell fordulni.

A magyar állampolgár költözés, tartózkodás, munkaviszonya és állampolgárságát illetően a Magyar Népköztársaság külügyminisztériumához kell fordulni.

A magyar állampolgár költözés, tartózkodás, munkaviszonya és állampolgárságát illetően a Magyar Népköztársaság külügyminisztériumához kell fordulni.

A magyar állampolgár költözés, tartózkodás, munkaviszonya és állampolgárságát illetően a Magyar Népköztársaság külügyminisztériumához kell fordulni.

ME 2957

Az okmány figyelemzetésének oldala (első belső előzők) illetve címoldala (1. oldal).



Az okmány személyleírás oldala (2. oldal) illetve a jogosult arcképeinek oldala (3. oldal).



Az okmány időbeni érvényességének és meghosszabbításainak oldala (4. oldal) illetve magyar hatóságok bejegyzésének oldala (5. oldal).

A képeken az „1984/magán/1983” altípus került bemutatásra. SOM Krisztián gyűjteménye.

I./N sz. melléklet

A magyar 1992 M útlevél



Az okmány borítója illetve lapoldala az alnyomattal (17. oldal).



Az okmány első belső előzéke illetve címlapja (1. oldal).



Az okmány „tudnivalók” oldala (2. oldal) illetve területi érvényesség oldala (3. oldal).

A magyar úti okmányok lapjainak egyedi vízjelei, 1905–1983

A magyar úti okmányok tekintetében az 1955-ben bevezetett útlevelek esetében alkalmaztak először pozícionált vízjelet (ez csak az útleveleknél fordult elő az említett módon). Az addigiak a lapokon véletlenszerűen helyezkedtek el (sőt, az U15. vízjel egyes lapokon nem volt látható) és azok állási szögének – az útlevelvizsgálat szempontjából – nagyobb jelentősége nincsen. A filatélia (bélyegtan) azonban a bélyegkép vízjelállásait külön kezeli, ezért e megközelítés esetén a vízjelet mindig – a lapnak az okmányba nyomtatott bélyegkép oldala felől – a bélyegrajz álló nézete szerint kell meghatározni (az 1905 M, és az 1920 M útleveleket ezért 90 fokkal jobbra el kell forgatni). A pozícionált vízjelek esetében (bélyegkép hiányában) a páratlan oldal felőli nézet az irányadó, azon belül is az első oldali.

A címerképet ábrázoló, 1955-től alkalmazott pozícionált vízjeleket (U16. és U18. vízjel) az úgynevezett portré vízjel (U21.) váltotta, amely szintén a lapnak meghatározott helyén helyezkedett el. Az 1964-től alkalmazott útlevelek ismét véletlenszerűen elhelyezkedő vízjeleket tartalmaztak. A pozícionált vízjelet 2006 augusztusának végétől a 2006 M útlevelekhez alkalmazták ismét, itt ráadásul kiegészítve azt az oldalszámokkal is (U27. vízjel). Emiatt, e vízjelnek két egyenlő értékű nézete van: páratlan, illetve páros oldal felőli.

Néhány vízjelkészítő hengernek ismert – az alkalmazásának későbbi időszakában keletkező – hibája is (például az U12. vízjel egyes betűjének illetve hullámvonalának kisebb hiánya).

E mellékletben a vízjeltípusok „U” betűjelet követő két számjeggyel vannak ismertetve, ezáltal különítve el ezeket a filatélia római és arab számjeggyé meghatározásaitól. A típusok bemutatása és jelölése az úti okmányokhoz először alkalmazásuk időrendje szerint követik egymást. Az U11., U12., U13., U14. és U19. típusú vízjelek esetében, zárójelben ismertetésre kerültek a filatéliai szakirodalomban meghatározott jelöléseik is, azonban ezek itt csak képi azonosságot jelölnek, mivel a papírok összetételei, vastagságai – a felhasználásaik szerint – esetenként eltérőek voltak.

Az itt közölt ábrák világos részletei negatív vízjelet, a környezeténél sötétebbek a pozitív részleteket ábrázolja. Az árnyalt vízjelek (U21. és U28.) esetében csak a főbb vonalak kerültek bemutatásra, az árnyalatok nélkül. Az ábrák nem azonos méretarányúak, valamint számos esetben több lapnyi felület került bemutatásra. Az 1984 utáni vízjelek – mivel még napjainkban is érvényben lévő úti okmányok biztonsági elemei, ezért – képi ábrázolását mellőztem, akárcsak a személyi igazolványokét is. E mellékletben csak azon vízjelek találhatók meg, amelyek a papírban védelmi elemként lettek kialakítva, így nem kerültek bemutatásra a gyári vízjelek, amelyek elsősorban a hordozóanyag gyártóját voltak hivatottak ismertetni.

U11. vízjel (11-es vízjel), úti okmányok gyártásához 1905-től 1914-ig alkalmazták

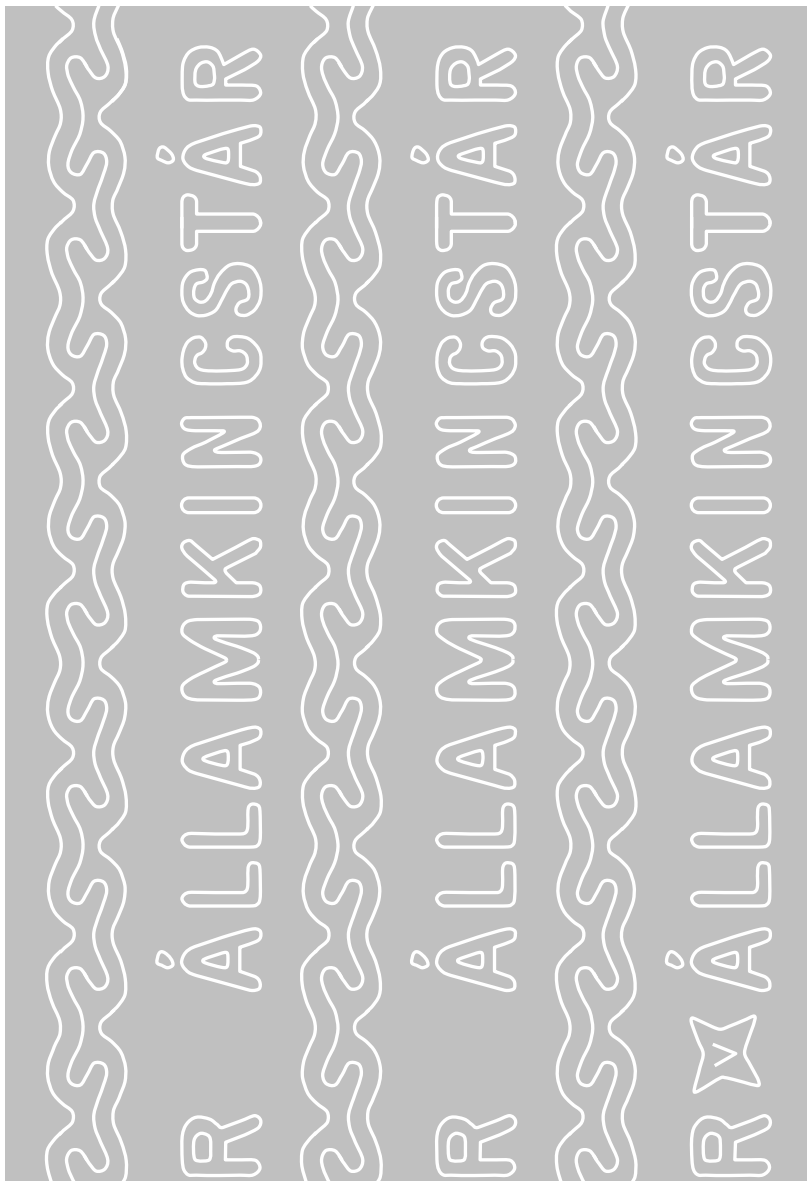

A vízjelkép háromszoros hullámvonalak által elválasztva, egymás alatti sorokban „ÁLLAMKINCSTÁR” felirat. Egyes sorokban négyágú csillag minta, közepén „V” számjeggyel látható a feliratok elválasztásának helyén. E vízjel negatív kialakítású elemeket tartalmaz.

U12. vízjel (12-es vízjel), úti okmányok gyártásához 1915-től 1927-ig alkalmazták

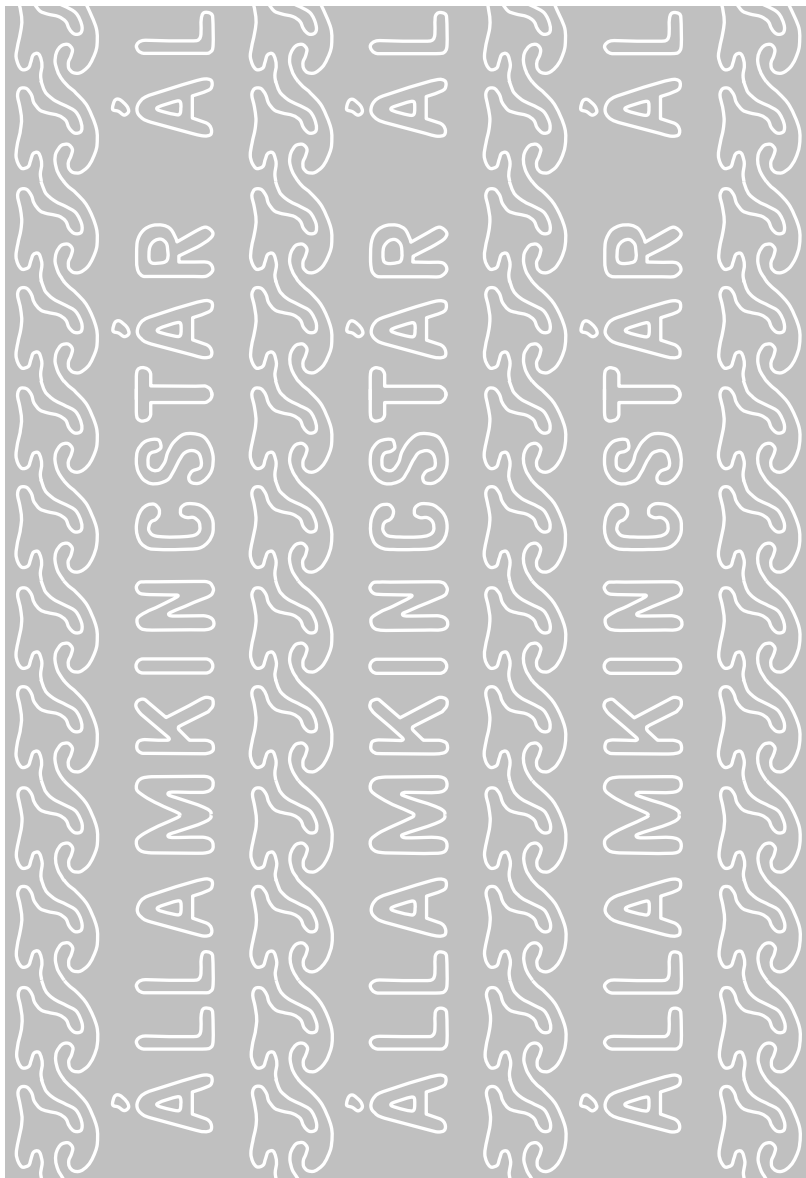

A vízjelkép kétszeres, levélmintázatot alkotó hullámvonalak által elválasztva, egymás alatti sorokban „ÁLLAMKINCSTÁR” felirat. E vízjel negatív kialakítású elemeket tartalmaz. Az okmányok lapjain véletlenszerűen helyezkednek el.

U13. vízjel (13-as vízjel), úti okmányok gyártásához 1927–1946-ig alkalmazták

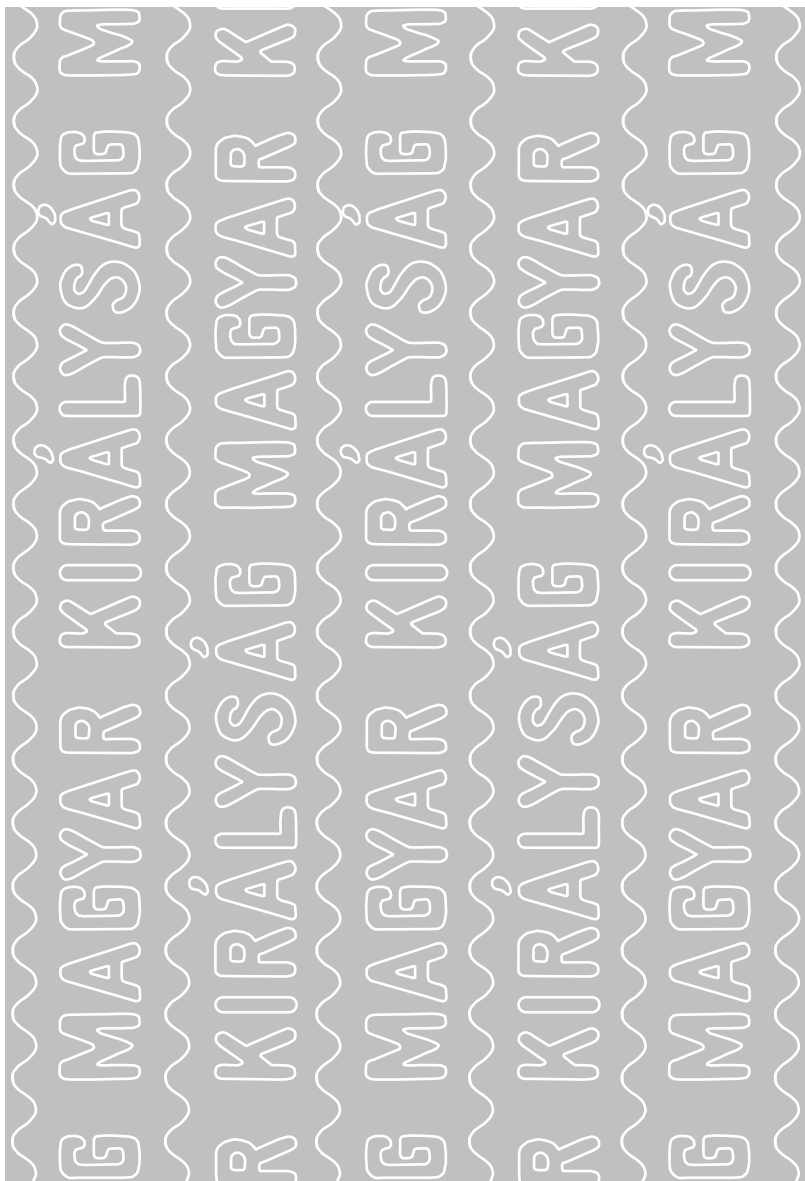

A vízjelkép egyszeres hullámvonalak által elválasztva, egymás alatti sorokban elcsúsztatva „MAGYAR KIRÁLYSÁG” felirat. E vízjel negatív kialakítású elemeket tartalmaz. Az okmányok lapjain véletlenszerűen helyezkednek el.

U14. vízjel (VIII. vízjel), úti okmányok gyártásához 1947-től 1950-ig alkalmazták

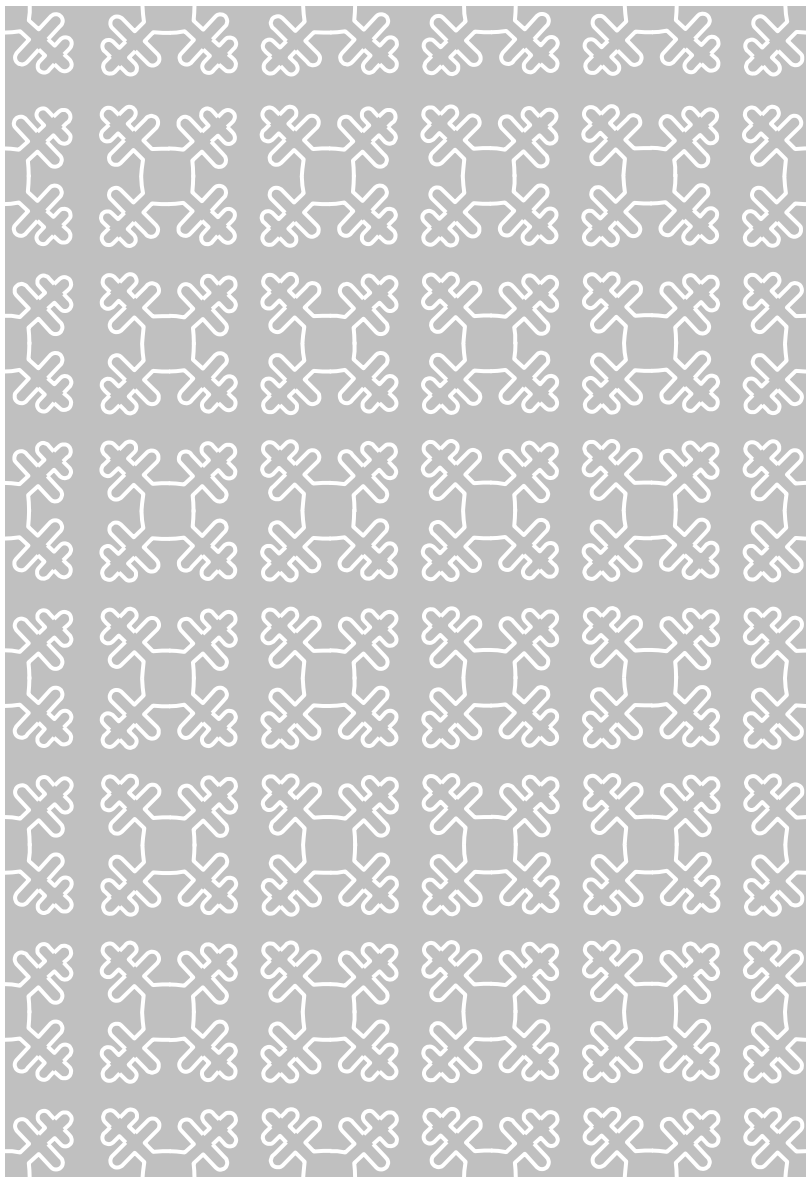

A vízjelkép négy, dombon álló kettős-kereszt, amelyek a „domboldalaik” által érintkeznek egymással (úgynevezett „négyeszer kettőskereszt”) E vízjel negatív kialakítású képi elemeket tartalmaz. Az okmányok lapjain véletlenszerűen helyezkednek el.

U15. vízjel, úti okmányok gyártásához 1950–1954-ig alkalmazták

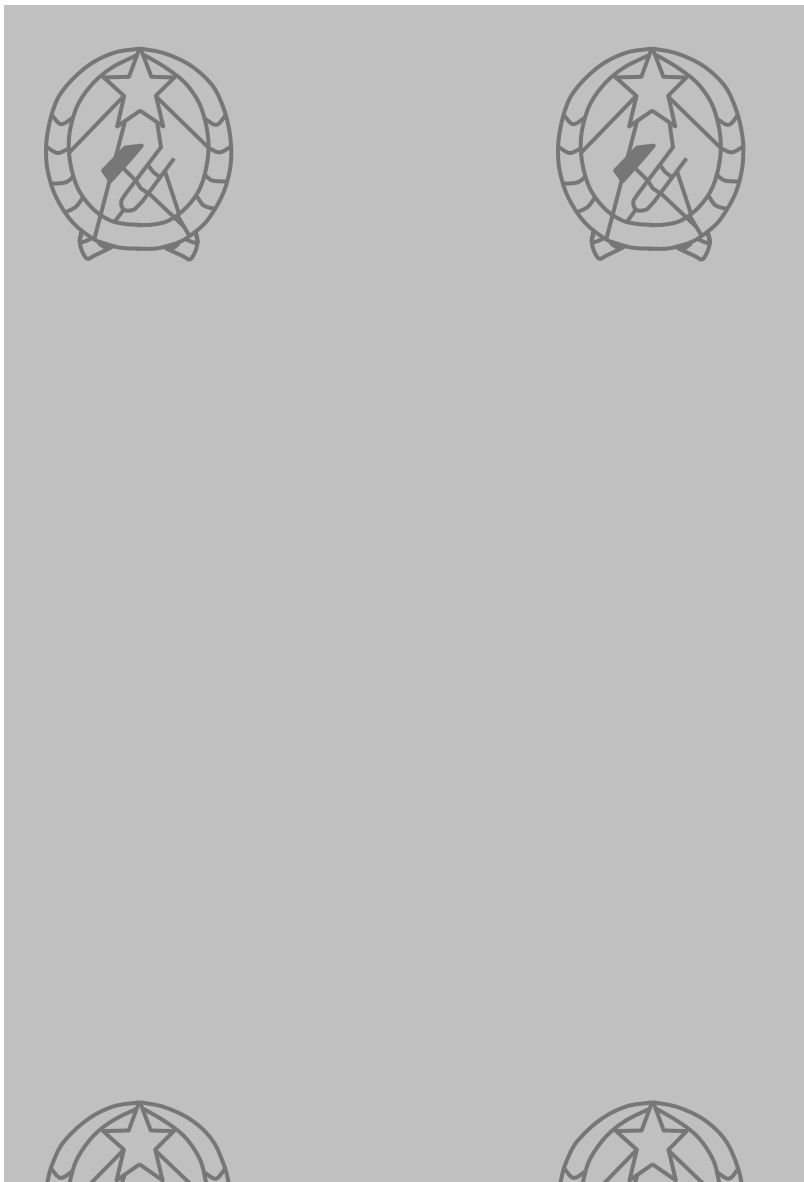

A vízjelkép az 1949. évi állami címertől stilizált rajza. E vízjel pozitív kialakítású képi elemeket tartalmaz. Az okmányok lapjain véletlenszerűen helyezkednek el.



A vízjelkép az 1949. évi állami címer. E vízjel negatív kialakítású képi elemeket tartalmaz. A könyvecske kialakítású okmányok esetében pozícionáltan látható. (Az útlevellaphoz megköze-lítőleg arányos méret.)

U17. vízjel, úti okmányok gyártásához 1956-tól 1965-ig alkalmazták

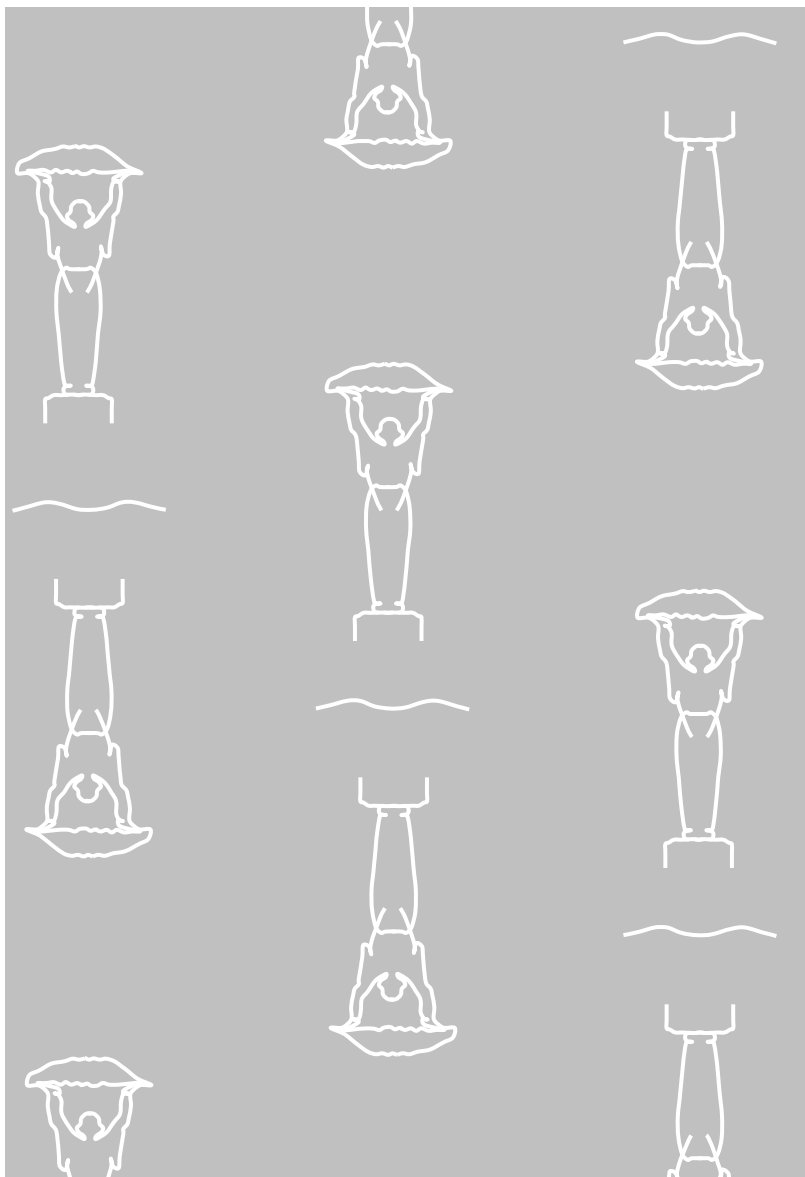

A vízjelkép a budapesti Szabadság-szobor körvonalára, amelynek párja az alatta látható hullámvonal középpontja segítségével elforgatva került kialakításra. E vízjel negatív kialakítású képi elemeket tartalmaz. Az okmányok lapjain véletlenszerűen helyezkednek el.



A vízjelkép ívelt „MNK” rövidítés alatt az 1957. évi állami címer (magasságában kissé nyújtott kivitelezésben). E két tónusú (árnyalatú) vízjel negatív és pozitív részeket is tartalmaz. A könyvecske kialakítású okmányok esetében pozícionáltan látható. (Az útlevellaphoz megközelítőleg arányos méret.)

U19. vízjel (XIII. vízjel), úti okmányok gyártásához 1958-tól az 1960-as évekig alkalmazták

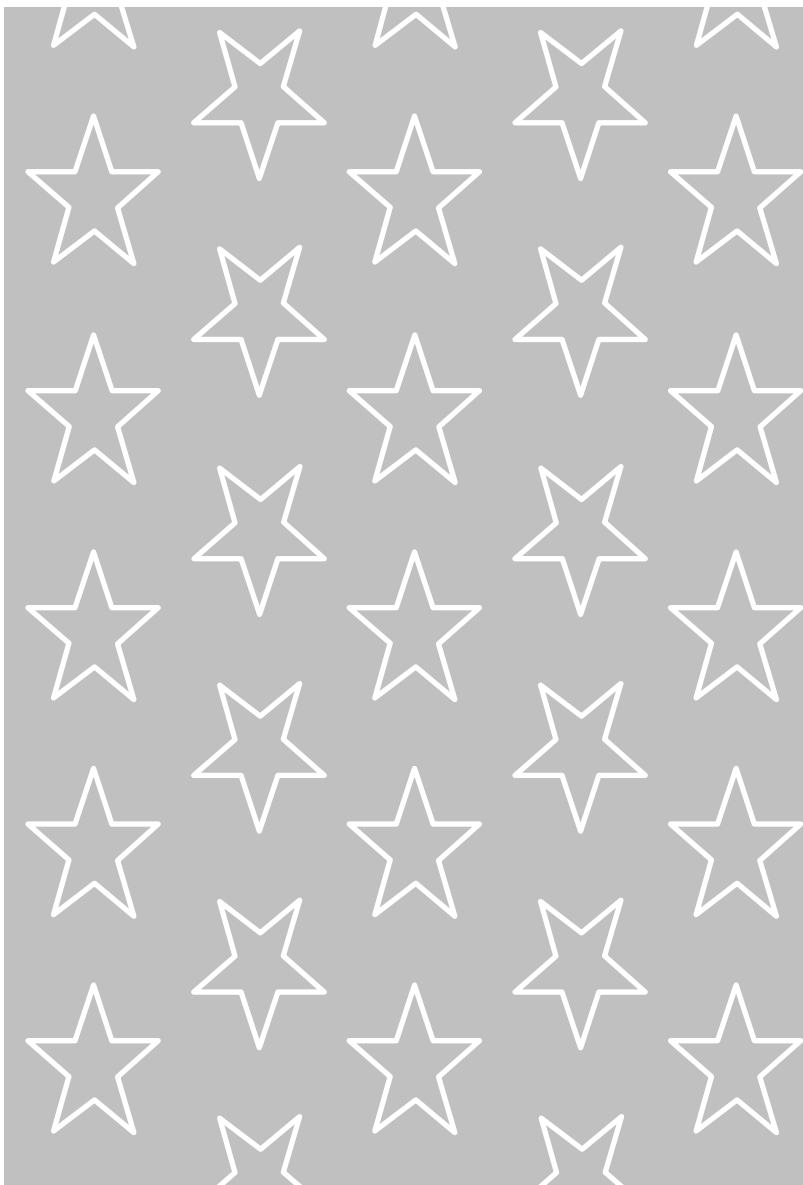

A vízjelkép ötágú csillag, oszlopként illetve soronként eltérő állásban (álló illetve fordított nézetben). E vízjel negatív kialakítású elemeket tartalmaz. Az okmányok lapjain véletlenszerűen helyezkednek el.

U20. vízjel, úti okmányok gyártásához az 1950-es évek végétől az 1960-as évekig alkalmazták

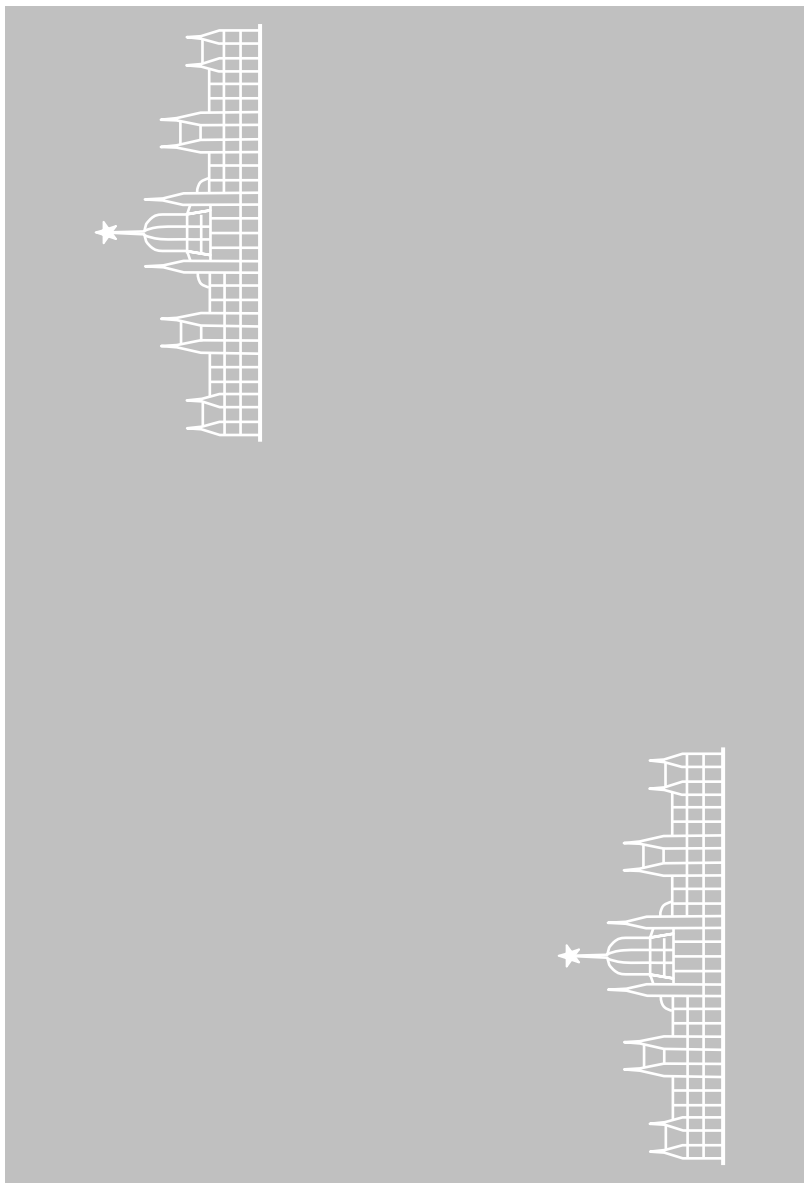

A vízjelkép az Országház Duna felőli látképe, az épület méretéhez képest arányában nagyobb ötágú csillaggal a kupolacsúcson. E vízjel negatív kialakítású rajzolatot tartalmaz. Az okmányok lapjain véletlenszerűen helyezkednek el.

U21. vízjel*, úti okmányok gyártásához 1961-től 1965-ig alkalmazták

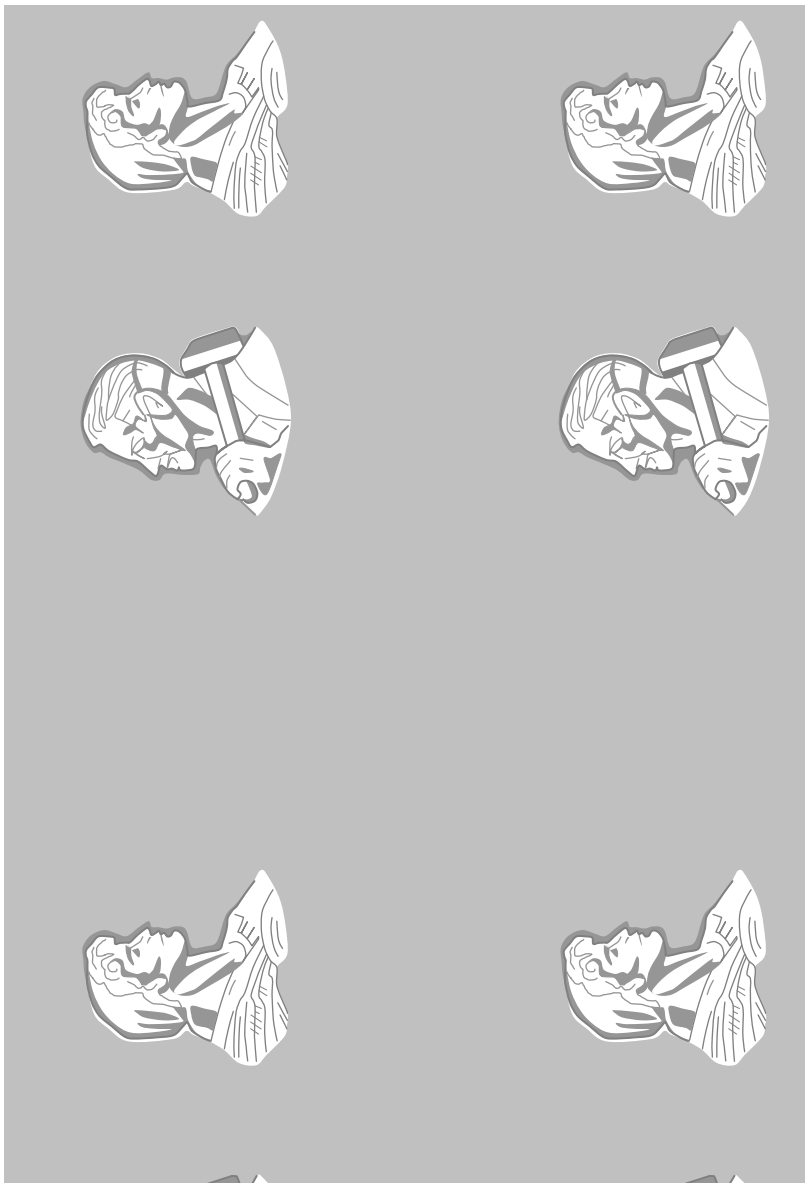

A vízjelkép nőt, vállán búzaköteggel, illetve férfit, vállára fektetett kalapáccsal ábrázoló mellképek. E vízjel árnyalt kialakítású: néhány részlete (például kalapács, fejkendő) határ nélküli árnyalat-átmenettel készült. (Az ábrán az árnyalat-átmenetek nem lettek kialakítva.)

E kép 90 fokkal balra elforgatva látható; itt az U21/A altípus* került bemutatásra.



A könyvecske kialakítású okmányok esetében pozícionáltn látható. (Az ábrán az árnyalat-átmenetek nem lettek kialakítva.)

U22. vízjel, úti okmányok gyártásához, 1963-tól 1967-ig alkalmazták



A vízjelképek a hatszögben „MNK” rövidítés és a kisméretű, 1957. évi állami címert, egymás mellett, soronként félig elcsúsztatva. E több tónusú vízjel negatív és pozitív részeket is tartalmaz. Az okmányok lapjain véletlenszerűen helyezkednek el.

U23. vízjel, úti okmányok gyártásához 1968-tól 1983-ig alkalmazták

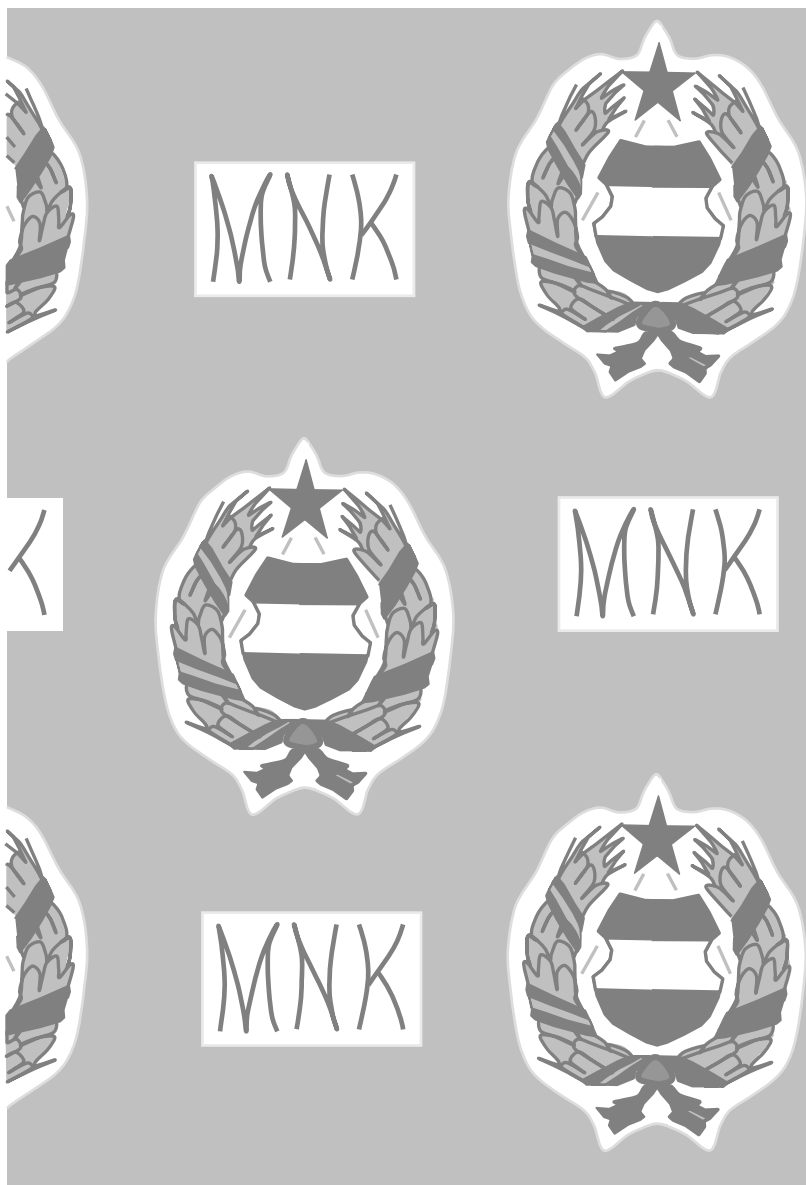

A vízjelképek az „MNK” rövidítés téglalap alakban és a nagyméretű, 1957. évi állami címér, egymás mellett, soronként félig elcsúsztatva. E több tónusú vízjel negatív és pozitív részeket is tartalmaz. Az okmányok lapjain véletlenszerűen helyezkednek el. (A vízjellet készítő henger illesztésénél a téglalapok és címerek a fentebb ábrázoltnál valamivel távolabb helyezkednek el)

U24. vízjel, úti okmányok gyártásához 1969-től megközelítőleg 1972-ig alkalmazták



A vízjelkép ötágú, árnyékolt csillagok által elválasztott, díszes, árnyékolt „MNK” rövidítések. Soronként 180 fokkal elforgatva ismétlődik a mintasor. E kéttónusú vízjel negatív és pozitív részeket tartalmaz. Az okmányok lapjain véletlenszerűen helyezkednek el.

U25. vízjel, „távolsági” úti okmányok gyártásához 1971-től 1983-ig alkalmazták

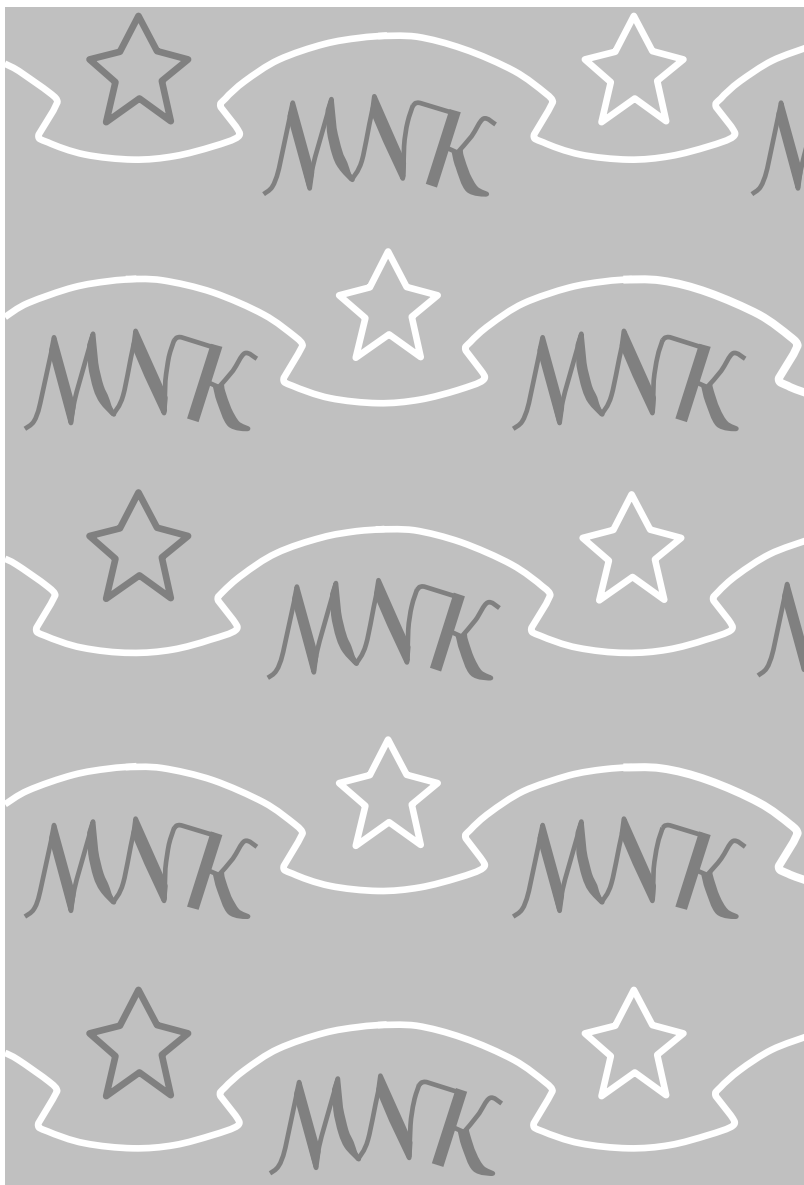

A vízjelkép a megtört hullámvonal felett negatív illetve pozitív ötágú csillag, és alatta „MNK” rövidítés. A mintázat soronként félig elcsúsztatva lett kialakítva. E kéttónusú vízjel negatív és pozitív részeket tartalmaz. Az okmányok lapjain véletlenszerűen helyezkednek el.

U26. vízjel, úti okmányok gyártásához 1983-tól napjainkig alkalmazzák

A vízjelkép tizenkét hullámsúccsal rendelkező rozetta, eltérő árnyalatú és állású gyűrűkkel, egymás alatti sorokban, fél sorral elcsúsztatva. E többárnyalatú (ún. többtónusú) vízjel negatív és pozitív is részeket tartalmaz, a lapokon véletlenszerűen helyezkednek el.

U27. vízjel, úti okmányok gyártásához 1998-tól napjainkig alkalmazzák

Csak az adathordozó oldal hordozóanyagába került kialakításra. A vízjelkép három, egymás mellett elhelyezett, tizenkét hullámsúccsal rendelkező rozetta, eltérő árnyalatú és állású gyűrűkkel, közéjükön „H” betűvel. E többárnyalatú (ún. többtónusú) vízjel negatív és pozitív is részeket tartalmaz (pozícionáltan látható).

U28. vízjel, úti okmányok gyártásához 2006-tól napjainkig alkalmazzák

Csak útleveállap hordozóanyagába került kialakításra. A vízjelkép szőlőfürtöt szőlőleveleken ábrázol árnyalt kivitelben, az ellentétes sarkokban az oldal negatív kialakítású száma olvasható, a megfelelő oldal felől nézve. A füzet kialakítású okmányok esetében pozícionáltan látható.

U29. vízjel, úti okmányok gyártásához 2006-tól napjainkig alkalmazzák

Csak az adathordozó oldal hordozóanyagába került kialakításra. A vízjelkép többször megtört, szélkében nyújtott, eltérő árnyalatú gyűrűk alkotta hullámvonalon belül „HUN” rövidítés olvasható. E többárnyalatú (ún. többtónusú) vízjel negatív és pozitív is részeket tartalmaz (pozícionáltan látható).

* Az U21. vízjelnél négy altípust kell megkülönböztetni. A távolabb elhelyezett portrépárok egymás alatti sorokban ismétlődnek a következő két elrendezés szerint: a párban lévő portrék (a női és a férfi) egymásnak háttal láthatóak (U21/A; e mellékletben ez a változat lett ismertetve), illetve szembefordítva kerültek kialakításra (U21/B). Ezen elrendezést alkalmazták egyaránt a nagyalakú, az egylapos, többtrét hajtott, valamint könyvecske kialakítású okmányokhoz készített papíroknál is.

*Az első, 1848. évi magyar útlevel díszítőmennyel
fedett felületeinek átnézeti rajza*

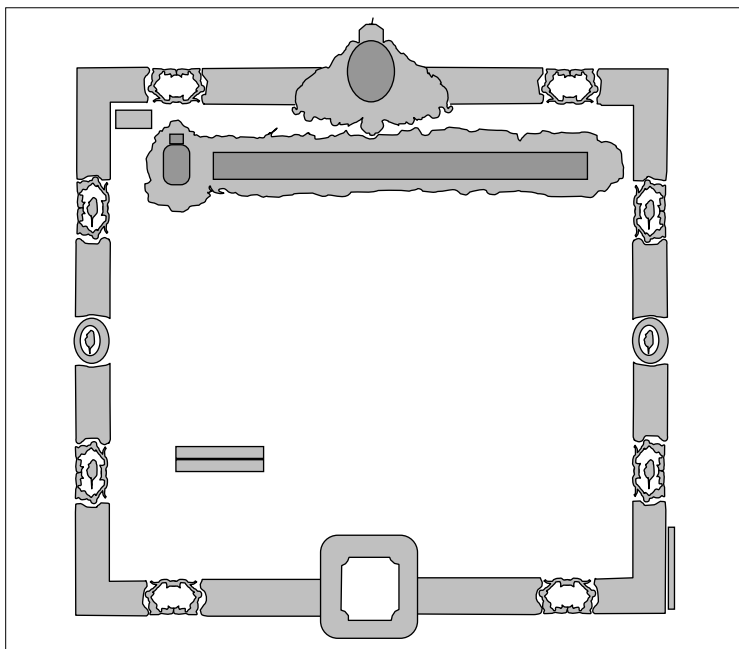

A vázlat méretaránya 1:5 , s csak a jelentősebb mintázatok által lefedett részeket ábrázolja.

**Az 1848. évi Országos Honvédelmi Bizottmány útlevelének
díszítménnyel fedett, ismert felületeinek átnézeti rajza**

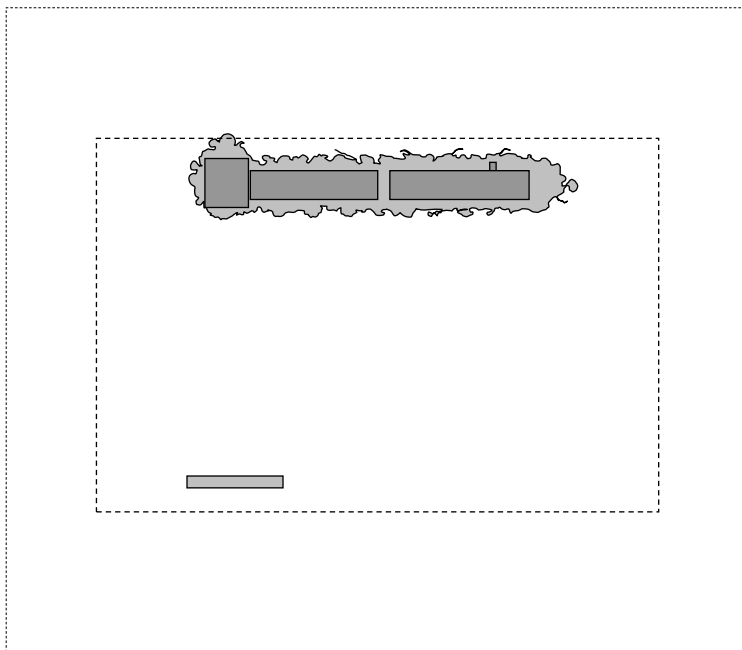

A vázlat méretaránya 1:5 , a külső szaggatott vonal az 1848 áprilisi útlevel méretét mutatja, a belső keretvonal az 1848 őszinek ismert felületének külső határa, ezen belül csak a jelentősebb mintázatok által lefedett részek kerülnek bemutatásra.

Személyleírás és arcképek összehasonlítása a XIX–XX. század fordulóján

Mind a két férfi útlevelében akár az alábbi személyleírás is olvasható lehetne: magas termetű, kerekded arcú, barna hajú, barna szemű, rendes szájú és orrú, különös ismertetőjel nélküli 28 éves férfi, aki Szegeden lakik, és kereskedősegéd foglalkozást űzi; ezen adatok 1905-től kiegészültek azzal, hogy borotvált szakállú, barna bajuszú az illető. Tehát a két személyleírás tökéletesen illik a fényképen ábrázolt két férfira, azonban a képek nem ugyanarról a személyről készültek! (Legszembetűnőbb eltérés az orraik hossza és a füleik alakja.)

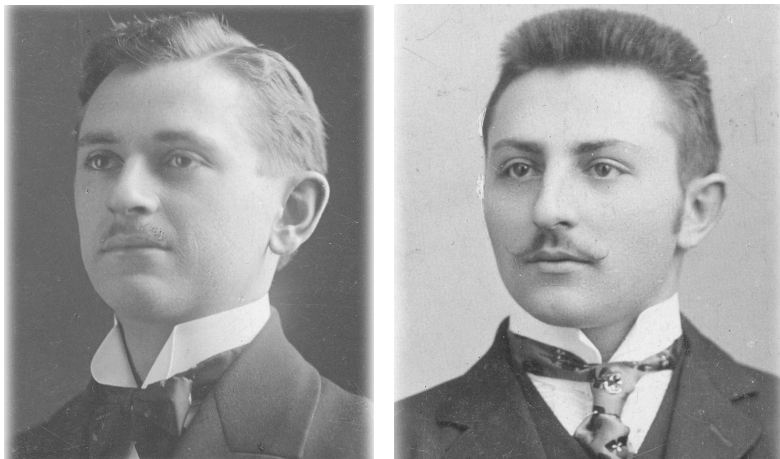

Képek forrása:

- Ismeretlen férfi arcképe. HAUSER S. (Hauser S. Fényképészeti és Festészeti Műterme, Budapest) fényképfelvétele, 1914. SOM Krisztián gyűjteménye.
- Ismeretlen férfi arcképe. SZÉKELY Aladár (Fényképészeti Műintézet, Budapest) fényképfelvétele, 1907–1920 körül. SOM Krisztián gyűjteménye.

Magyarország állami költségvetésében előirányzott, ütvél-kiállításához kapcsolható kiadások és bevételek, 1878 és 1904 között

év	Belügyminisztérium ütvél-kiállítás kapcsán előirányzott kiadásai	bevételei	Ófelsége Személye Körüli Min. bevételei
1878	4.197 frt.	8.000 frt.	–
1879	4.197 frt.	10.000 frt.	–
1880	4.197 frt.	11.000 frt.	300 frt.
1881	4.197 frt.	10.000 frt.	300 frt.
1882	4.197 frt.	10.000 frt.	300 frt.
1883	4.197 frt.	10.000 frt.	300 frt.
1884	4.197 frt.	10.000 frt.	300 frt.
1885	4.197 frt.	10.000 frt.	300 frt.
1886	4.197 frt.	10.000 frt.	300 frt.
1887	4.197 frt.	10.000 frt.	300 frt.
1888	4.197 frt.	10.000 frt.	150 frt.
1889	4.197 frt.	10.000 frt.	200 frt.
1890	4.677 frt.	30.000 frt.	250 frt.
1891	5.160 frt.	30.000 frt.	600 frt.
1892	5.160 frt.	30.000 frt.	700 frt.
1893	5.600 frt.	31.000 frt.	800 frt.
1894	5.660 frt.	31.000 frt.	800 frt.
1895	5.660 frt.	31.000 frt.	800 frt.
1896	5.660 frt.	31.000 frt.	800 frt.
1897	5.660 frt.	31.000 frt.	800 frt.
1898	5.660 frt.	31.000 frt.	800 frt.
1899	5.660 frt.	31.000 frt.	1.000 frt.
1900*	11.320 kor.	62.000 kor.	2.000 kor.
1901	11.320 kor.	62.000 kor.	2.000 kor.
1902	11.320 kor.	62.000 kor.	2.000 kor.
1903	11.320 kor.	62.000 kor.	2.000 kor.
1904	5.660 kor.	31.000 kor.	2.500 kor.

* Az állami költségvetésben az 1900. év első napjától a koronát vették pénzegységként alapul, 1,00 úgynevezett osztrák értékű forint (frt.) egyenlő volt 2,00 koronával (kor.). Forrás: 1899/XXXVI. tc. a koronaértékben való közkötelező számítás behozataláról, az általános érmeforgalom rendezéséről és a koronaértéknek a jogviszonyra való alkalmazásáról. 5. §.

Forrás: 1878/XVII. tc. ; 1879/XII. tc. ; 1880/XXI. tc. ; 1880/LVII. tc. ; 1882/IV. tc. ; 1883/III. tc. ; 1884/I. tc. ; 1885/II. tc. ; 1886/VI. tc. ; 1887/XII. tc. ; 1888/VI. tc. ; 1889/XXI. tc. ; 1890/IV. tc. ; 1890/XXXIX. tc. ; 1892/XIV. tc. ; 1893/VII. tc. ; 1893/XXXI. tc. ; 1895/IV. tc. ; 1896/VI. tc. ; 1897/XI. tc. ; 1898/VI. tc. ; 1899/VIII. tc. ; 1900/VI. tc. ; 1901/IV. tc. ; 1902/XII. tc. ; 1904/V. tc. ; 1904/XXI. tc.

A magyar 1905 M útlevél első oldalának szövegváltozása IV. Károly trónra lépésével, illetve a fénykép csatolása és záradékolása azonos időszakban



A képeken az „1905/1917/magyar-francia” al típus került bemutatásra. Som Krisztián gyűjteménye.

A magyar 1905 M útlevél felülragasztása

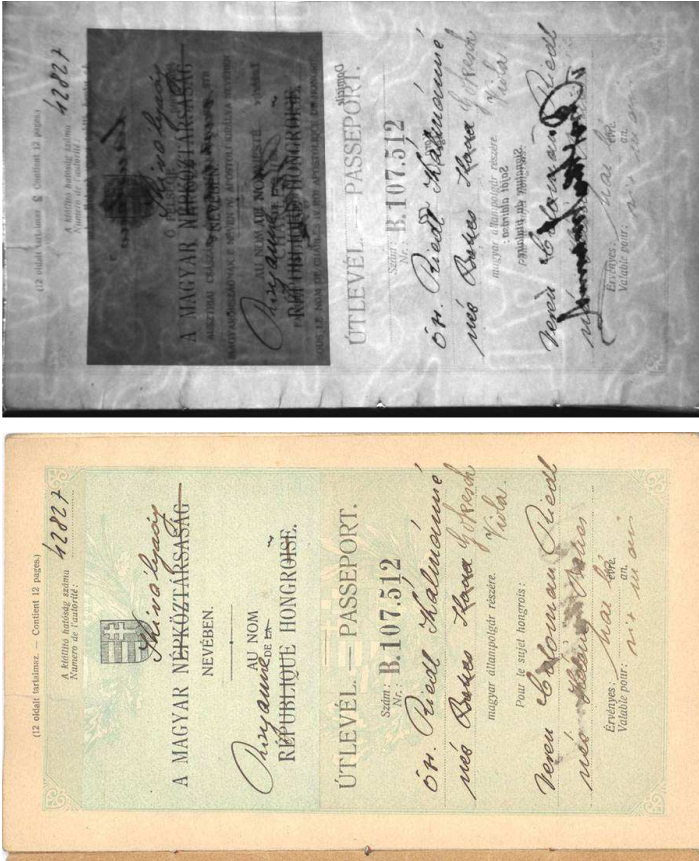

A képen látható az eltérő árnyalatú alnyomattal készült, utólag nyomtatott útlevél-lap-részlet. A jobb oldali, átmenő fényben látható képen kivehető az „Ő Felsője I. Károly ... nevében” szövegrészletek is.

A magyar 1905 M útlevél nemzeti színű sodort cérmával öltött ritka alúpusa



A 7. oldalon eredetileg elhelyezett fénykép – jelentős alnyomatsérülés hátrahagyásával – eltávolításra került. SOM Krisztián gyűjteménye.

A magyar 1937 M útlevelek nyomdai jelzetei

gyártás éve	nyomdai jelzet	bélyegilleték	megjegyzés	legyártott darabszám*
1936	M. kir. állami nyomda. 4039/1936.	illetékmentes (bélyegkép nélkül)	útlevél	82.000
		50 f (I. kategória)	útlevél	
		5 P (II. kategória)	útlevél	
1937	M. kir. állami nyomda. 965/1937.	illetékmentes (bélyegkép nélkül)	útlevél	~88.000
		50 f (I. kategória)	útlevél	
		5 P (II. kategória)	útlevél	
		50 f (I. kategória)	útlevél	
		5 P (II. kategória)	útlevél	
1938	M. kir. állami nyomda. 2533/1937.	50 f (I. kategória)	útlevél	~65.000
		5 P (II. kategória)	útlevél	
		5 P (II. kategória)	útlevél	
1938	M. kir. állami nyomda. 4504/1938.	50 f (I. kategória)	útlevél; hosszú és rövid tartalommal	~120.000
		5 P (II. kategória)	útlevél; hosszú és rövid tartalommal	
		5 P (II. kategória)	útlevél; hosszú tartalommal	
1939	M. kir. állami nyomda. 4792/1938.	illetékmentes (bélyegkép nélkül)	útlevél	~10.000
		50 f (I. kategória)	útlevél	
		5 P (II. kategória)	útlevél	
1940	M. kir. állami nyomda. 1683/1939.	illetékmentes (bélyegkép nélkül)	útlevél	~200.000
		50 f (I. kategória)	útlevél; különböző borítványokkal	
		5 P (II. kategória)	útlevél; különböző borítványokkal	
1940	M. kir. állami nyomda. 5185/1940.	50 f (I. kategória)	szolgálati útlevél	több ezer
1945	M. kir. Követtség Bern. 563/1945	bélyegkép nélküli (I. kategória)	útlevél; a berni magyar királyi követség saját hasonmás gyártmánya	nincs adat**
1951 körül	nincs adat	nincs adat	útlevél; a magyarországi kormányok által el nem ismert madridi magyar királyi követség saját hasonmás gyártmánya	nincs adat**

* Az adatok az ismert gyári sorszáмок elemzése alapján kerültek összeállításra; az 1937–1939 közötti gyári számúak esetében a darabszámok – újabb okmányok felbukkanásával – esetlegesen módosulhatnak. A visszaszámozások miatt kisebb eltérések előfordulhattak. A 4504/1938. nyomdai jelzetűek darabszámából kb. 55 000 db csökkentett (rövid) tartalommal bírt („1937/1938” altípus).

** Mindkét (a bérni és a madridi) hasonló okmány darabszáma feltehetően nem haladta meg a néhány száz darabot.

A melléklet az alábbi kéziratok és gyűjtemények anyagainak a feldolgozása során keletkezett adatokat tartalmazza:

- BEDŐ József – HODOBAY Andor: *Az illetékeltíjegyves ÚTLEVÉL-úrlapok és felhasználásuk 1905–1947 között*. Kézirat, Budapest, 1996/2000.
- HODOBAY Andor és SOM Krisztián sorszáм-adatbázisa.

XI. sz. melléklet

A magyar 1937 M útlevel lapoldalának nagytípusa

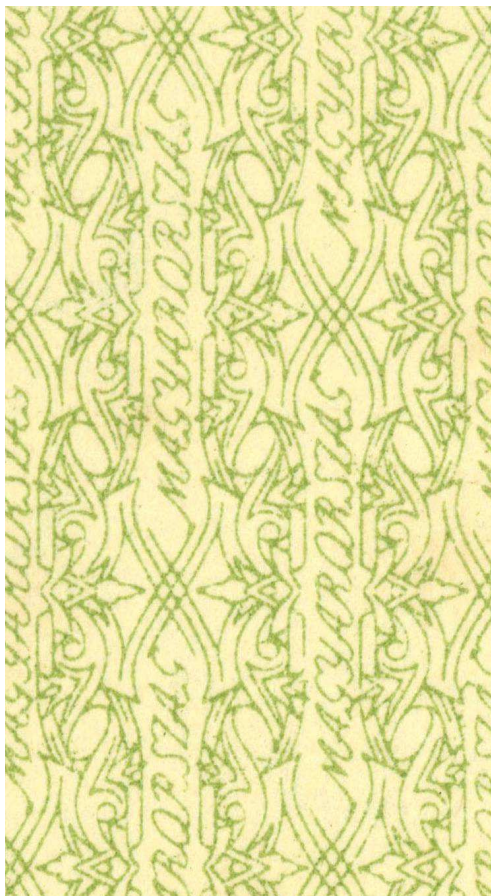

XII. sz. melléklet
 A magyar 1937 M útlevel 7. oldali meghosszabbításának előre nyomtatott szöveg általános és hibás szedését változata



A szöveg általános (balra) és hibás (jobbra) szedését változatai

A magyar 1937 M útlevel 44. oldali figyelmeztetésének előre nyomtatott szövege és hibás szedésű változata



A figyelmeztetés előre nyomtatott általános szövege (felül) és hibás szedésű változata (alul).

Az „1937/szolgálati” altípus, magyar szolgálati útlevél

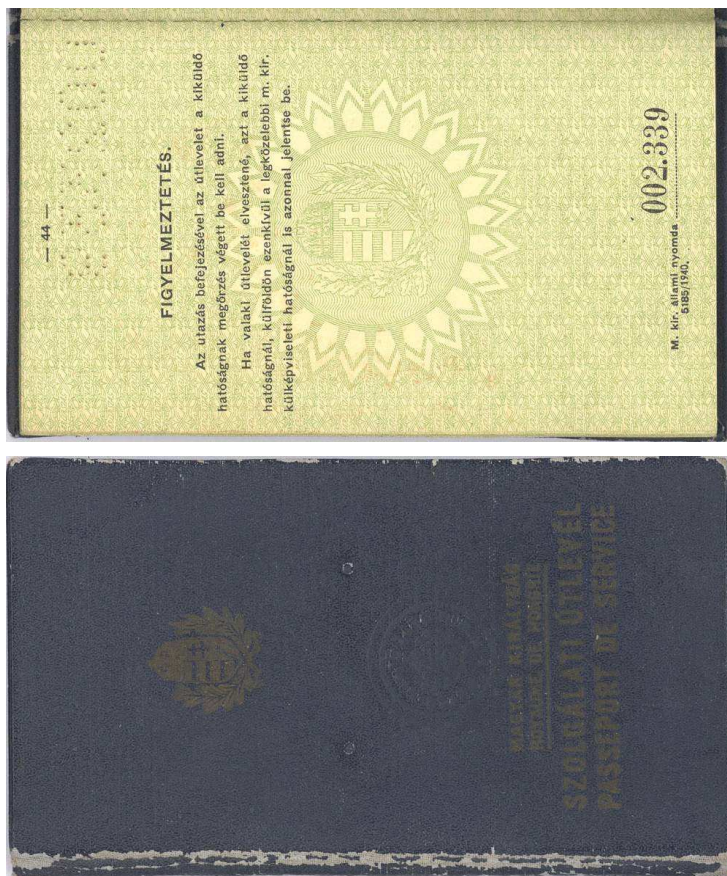

Az okmány borítója illetve a figyelmeztetés a nyomdai jelzettel (44. oldal)



Az okmányra jogosult fényképének oldala (első belső előzők) illetve címoldala a jogosult és úti társainak megnevezésével (1. oldal).

A magyar 1937 M útlevélnek a berni magyar királyi követség általi hasonmás gyártmányja



Az okmányra jogosult fényképének oldala illetve címoldala a jogosultak neveivel (1. oldal).

N.º 000079	N.º 000079
Személyleírás: — Signalement: Férfi: <i>építészminél</i> Félsége: <i>hullógató</i> Femme: <i>éhesdiant</i>	Mely államokra érvényes az útlevél: Pays pour/lesquels ce passeport est valable: <i>As eger világra</i> <i>Com tous les pays</i> <i>du monde</i>
Foglalkozás: Profession:	
Születési hely és idő: Lieu et date de naissance:	
Lakhely: Domicile:	
Családi állapot: Etat de famille:	
Termélete: - Taille	
Arc: - Visage:	
Szem: - Yeux:	
Haj: - Cheveux:	
Különös lemegető jel: Singes parti-couleurs:	
Név: - Nom:	
Gyermek: - Enfants:	
Kor: - Age:	
Neme: - Sexe:	

Az útlevél érvénye lejár: - Ce passeport expire le:
 év: 19 *46* július *30* -n,
 an: *30* *juin* *1946*,
 kivéve ha meghosszabbították a moins de renouvellement.

Kiállította: - Délvirs par:
MAGYAR KIRÁLYI FŐKONZULATUS
KÖL UNGARISCHES GENERALKONSULAT
ZÜRICH

Követ: *Árnich, 1945 július 30.*
 Dato:

Az okmány személyleírás (2. oldal) illetve érvényességének és keltezésének oldala (3. oldal).

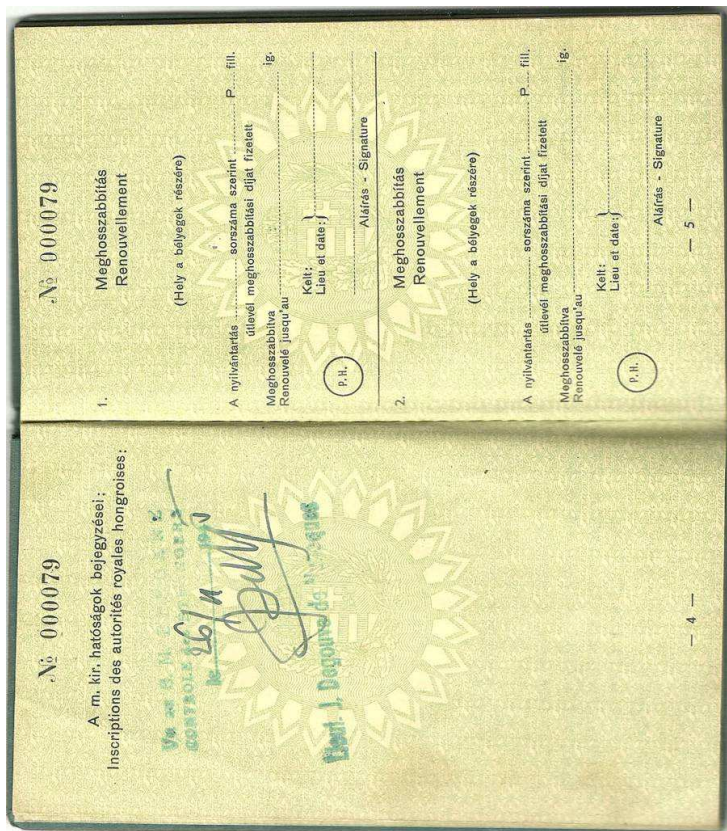

Az okmány magyar hatóságok bejegyzéseinek oldala (4. oldal) illetve meghosszabbításának oldala (5. oldal).

**A magyar 1937 M útlevél fényképének rögzítésére szolgáló címer
alakú műanyag alátét illetve a tűzágú csillag alakú lapka**



A magyar 1922 M és az 1937 M útlevelek kiállított darabszámai, 1930–1943

év	1922 M magyar útlevelek			1937 M magyar útlevelek			
	új kiállítás darab	meghosszabbítás darab		év	új kiállítás darab	meghosszabbítás darab	
		ebből a RBFK	összesen			összesen	ebből a RBFK
1930	101.515	57.405	112.152	1937*	143.690	86.692	8.476
1931	79.811	46.971	92.844	1938	81.197	44.227	48.208
1932	53.987	31.002	90.086	1939	73.165	30.721	47.802
1933	48.935	27.925	85.149	1940	16.058	6.810	21.075
1934	47.958	27.027	82.680	1941	27.310	n. a.	17.074
1935	41.187	21.983	78.557	1942	18.254	n. a.	14.394
1936	44.041	22.984	92.359	1943	13.384	n. a.	18.569

RBFK = Magyar Királyi Rendőrség Budapesti Főkapitányságának Útlevelé Osztálya

* 1937. március 1-je előtt összesen 6–7 ezer 1922 M útlevelé lett kiállítva, az ezt követőek mindegyike 1937 M-ak voltak Magyarországon; az azévi legtöbb meghosszabbítást 1937. február 28-ig hajtották végre – 1922 M útlevelek esetében –, mivel ezután már csak új útlevelet adtak ki és általában legalább egy évi érvényességgel.

Forrás:

- BENCSIK Péter: *A magyar áti okmányok története 1867-1945*, Budapest, 2003, Typico Design Kft. 148. p. HU-ISBN 963-7623-33-7
- HETÉNYI Imre: *Amikor a rend őre voltam*, Budapest, 1941, Pantheon. 588. p.

A magyar 1937 M útlevél felülnyomatai 1945-től



A korábban kiállított útlevelek meghosszabbítása során alkalmazott felülnyomatai.



Az 1939-es jelzetű útlevélaltípus 1945-ös felülragasztott borítójá, valamint kivágott és nyomtatott útlevélisével történt nyomdai felülragasztása. GÁSPÁR László gyűjteménye.



Az 1939-es útlevél-füzetek 1945-ös új borítója és nyomdai felülmnyomata.

Az 1945 utáni madridi magyar királyi követség útlevél-hosszabbítása



Az okmányra jogosult fényképének oldala (első belső előzők) illetve címlapja a jogosult és úti társainak megnevezésével (1. oldal).

3

Mely államokba érvényes az útlevél:
 Pays pour lesquels ce passeport est valable:

Europe, Espagne, Turquie et la Russie
Északkelet-Európa, Spanyolország, Törökország és Oroszország
Északkelet-Európa, Spanyolország, Törökország és Oroszország

Tous les pays du monde
szegény k. R. S. S.

Az utazás célja: **Tanulmányozás**
 But du voyage: **1**

Az útlevél érvénye lejárt: Ce passeport expire le: **1909** jour
 an: **19** mois
 kivéve ha meghosszabbították.
 à moins de renouvellement.

Kiállította: — Délivré par:
A. M. kir. Rendőrség Budapesti Főkapitányának
ÚTLEVÉL OSZTÁLYA

Kelet: **Budapest 1897. március 5.**
 Date:

X) corrigé 24. 07. 00
 Személyleírás: **Magyarországi Királyság**
 Férfi: / **1899**
 Név: **Jánosné Székely**
 Fészfű: **1899**
 Férfi: / **1899**
 Név: **Jánosné Székely**
 Fészfű: **1899**

Foglalkozás:
 Profession:

Születési hely és idő:
 Lieu et date de naissance: **Budapest 1899**

Lakhely:
 Domicile: **Budapest**

Családi állapot:
 Etat de famille: **székes asszony**

Vallás:
 Religion: **cath. rom.**

Termete: Taille: **magas hát**

Arc: Visage: **hosszú orr**

Szem: Yeux: **szürkék**

Haj: Cheveux: **szőkék**

Különös ismeret-
 jelölés:
 Signes parti-
 culiers:

Gyermekek: — Enfants:
 Név: — Nom: **Kora: — Age: Neme: — Sexe:**

Az okmány személyleírás (2. oldal) illetve érvényességének és keltezésének oldala (3. oldal).



Az okmány magyar hatóságok bejegyzéseinek oldala (4. oldal) illetve meghosszabbításának oldala (5. oldal).



Az okmány meghosszabbításaimak oldalpárja (6-7. oldal).

A bemutatott, több szempontból is különleges 1937 M útlevelé madridi vonatkozásai közül kiemelendő, hogy az 1953 nyarán végrehajtott (díjmentes!) hosszabbítás során az eredeti fényképet a „külképviselőt” eltávolította és egy újat helyezett be tízágú szegecslapkával, száraz- és nedves-bélyegzőlenyomattal hitelesítve, és e módosítás francia nyelvű záradéka a 4. oldalon olvasható. A foglalkozás és a családi állapot hivatalosan javítva, a területi érvényesség „a Föld összes országába, kivéve a Szovjetuniót” szövegre módosítva és hitelesítve. A madridi bejegyzések mindegyike szürkés-kék tintával és csak franciául lett írva. (A képek nem színhelyesek.)

HODOBAY Andor gyűjteménye, email: arveres@hodobay.hu

A magyar 1937 M útlevél altípusai, alcsoportjai és gyártási gyakorisága*

okmány altípusa (az előre nyomtatott szöveg alapján)	nyomdai jelzet évszáma	készre gyártás ideje	gyári szám (nyomdai jelzeten belül)	gyakorisága	jelzethez kötődő nyomdai hibák	előfordulás gyakorisága
1937/1936	1936	1936	teljes	gyakori		n. a.
	1937	1937	teljes	gyakori		
1937/1938	1938	1938	alacsonyabb	gyakori	a 2. oldal / az 5. meghosszabbítás-rovat / a 44. oldal nyomdai hibája	igen ritka
			magasabb	ritka		
				gyakori		
1937/1945	1939	1939	n. a.	gyakori	első előzéken: „passe-port”	ritka
		1945 + 1946	n. a.	ritka		n. a.
1937/1938/felülragasztott	1940	1946 első fele	n. a.	ritka		n. a.
		1940	teljes	igen ritka		n. a.
1937/berni	Bern, 1945	1945	teljes	rendkívül ritka		n. a.
		1937/madridi	n. a.	teljes	rendkívül ritka	n. a.

* Az előfordulásuk gyakorisága a fennmaradt és ismert példányok alapján, egyéni értékelés szerint lettek összeállítva. Az útlevél gyakoriságát / ritkaságát a táblázatban ismertetett szempontokon túl csoportosítani lehet – többek között – a kiállítás körülménye (helye, rossz megszemélyesítési eljárás alkalmazása [például: fénykép külön szegeceslése is 1937 vége után], stb.) szerint is.

Megjegyzés:

- „1937/1936” — alaptípusú borító; alaptípusú előre nyomtatott szöveg. (Az útlevelet 1937-ben vezették be, de a könyvecskéket már 1936-ban legyártották, illetve azt követően egyediségeit alkalmazták.)

- „1937/1938” — az előre nyomtatott szöveg változásai: „vallás”, „utazás célja” rovatok hiánya, módosult szöveg a 44. oldalon; 1938-as jelzetenél nyomdahiba: 2. oldalon „Lakhelye”; az 1939-es jelzet első belső előzőkén a hitelesítő rovatának „le passeport” szavai egy sorban olvashatóak, ezen utóbbi alcsoport jelölése: „1937/1938 (1939)”.

- „1937/1938/felülragasztott” — a borító állammegnevezésének, szabvány, „Magyar Köziárság” feliratú címkével történt felülragasztása; az „1937/1938” alrtípus előre nyomtatott szöveg „királyság”-ra utaló szövegének és rövidítésének nyomdai kitakarása, az 1. oldal állammegnevezésének lapoldal-csíkkal történő felülragasztása nyomdai úton.

- „1937/1945” — a borító „Magyarország” szóval történő kialakítása az állami címer alatt, szabvány, „Magyar Köziárság” feliratú címkével történt felülragasztása; az „1937/1938 (1939)” előre nyomtatott szöveg „királyság”-ra utaló szövegének és rövidítésének nyomdai kitakarása, az 1. oldal „útlevel” szavai alatti vastag vonal kitakarás alatt „Magyarország” szavak felülnyomtatása.

- „1937/madriidi” — a gyártást elrendelő 1949 utáni madriidi magyar királyi követséget az akkori magyarországi kormányok nem ismerték el törvényesnek; az okmány gyártására az útlevel-típus kivonása után több mint két évvel került sor

A melléklet a gyűjtemények anyagaimak feldolgozása során keletkezett adatokat tartalmazza.

Annotáció

A kötet a „*Segédtudományok a magyar rendvédelem-történet szolgálatában*” című könyvsorozat első kiadványa, amely a nemzeti rendvédelem-történetünk kutatását hivatásának tekintő Szemere Bertalan Magyar Rendvédelem-történeti Tudományos Társaság és a biztonsági okmányok szakterületét művelő Nemzetbiztonsági Szakszolgálat közös gondozásában jelent meg.

A magyar nemzet történetének több korszakán átívelő mű fejlődési folyamatában ismerteti a magyar útlevel-történetet. Nem jogtörténeti, hanem technikátörténeti könyvet írt a szerző, amelyből megismerhetők az útlevelek létrehozása során alkalmazott biztonsági eljárások, különböző korok eltérő technikai lehetőségei szerinti biztonsági jelek és rendszerek.

A kötet a XIX–XX. századi magyar útlevelek témájára kivetített papirologia, paleográfia és epigráfia, továbbá a szfragisztika sajátos alkalmazott felhasználása.

A szerző több mint egy évtizede kutatja a témát, gyűjti a tárgyi emlékeket, dolgozza fel a magyar és az idegen nyelvű szakirodalmat. Művében munkásságának eszenciáját osztja meg az olvasókkal. A szerző azonban nem csupán elméleti szakember. A gyakorlattól jutott el az elméletig. A határőrség, majd – a szervezet megszüntetése után – a rendőrség személyi állományának a kötelékében útlevelkezelői, okmányvizsgálói munkakört töltött, illetve tölt be.

A hivatása gyakorlása során felmerült nehézségekből fakadóan fordult a figyelme szakterületének története felé. Autodidakta módon képezte magát, melynek eredményeként tett szert arra a tiszteletre méltó tudásbázisra, amely könyve létrehozásának ismereti alapját képezte.

Alapítva 1990-ben, 2013. év végéig publikálva XXIII évfolyam 30 számában 394 tanulmány. A publikált tanulmányok összesített jegyzéke – a 18. számmal kezdődően – megtalálható a számok végén, az összesített tartalomjegyzékben.

A periodikában – amely általában évente kétszer jelenik meg – a nemzeti rendvédelem-történetünk témakörébe tartozó tartalmú és a tudományos közléssel szemben támasztott igényeknek megfelelő tanulmányok jelennek meg.

Az egyetlen magyar nyelvű folyóirat, amely a nemzeti rendvédelem-történet témakörében készített tudományos alkotások publikálását tekinti hivatásának.

A XIII. évf. (2007) 16. számmal kezdődően a periodika – letölthető formában – elérhető a világhálón a Szemere Bertalan Magyar Rendvédelem-történeti Tudományos Társaság honlapján:

<http://www.szbmrtt.atw.hu>

vagy az Országos Széchényi Könyvtár Elektronikus Dokumentum Központjának Elektronikus Periodika Adatbázis és Archívum honlapján:

<http://www.epa.oszk.hu>

A számok visszamenőleges digitalizálása elkezdődött.

A periodikát a Magyar Tudományos Akadémia szakbizottsága 2008-ban a szakterület mérvadó folyóiratává nyilvánította.

A Magyar Tudományos Akadémia által szerkesztett Magyar Tudományos Művek Tára a folyóiratot a törzsanyagába felvette.

A periodika a XV. évf. (2008) 18. számmal kezdődően 8 index-szel rendelkezik. Az indexek: Citációs index publikációk és kéziratok ; Citációs index periodikák ; Citációs index levél-, irat- és dokumentumtárak ; Citációs index jogszabályok ; Index nominum ; Index geographicus ; Index chronologicus ; Index genericus.

A periodikát a Szemere Bertalan Magyar Rendvédelem-történeti Tudományos Társaság adja ki.

Szerkesztőség:

szbmrtt@gmail.hu

H-1037 Budapest, Haránt utca 12.

rtf@gmail.hu ; (+36/06-1) 250-6199

Rendvédelem-történeti Hírlevél (Nuntiotones Historiae Preasidii Ordinis)

HU-ISSN 1785-3257

Alapítva 1995-ben, 2012 végéig XXI évfolyamban 38 száma publikálva. A periodika – amely évente két alkalommal, az utóbbi években összevont számok formájában jelenik meg – a magyar rendvédelem-történet művelése során létrejött operatív eseményekről (konferenciák, könyvbemutatók, tudományos- és oktatói fokozatvédek stb.) nyújt tájékoztatást.

A periodika 10 állandó – Társasági élet ; Figyelő ; Szemle ; Rendezvények ; Személyi hírek ; Műhely (amely kisebb tanulmányokat fogad be) ; Edukáció ; Scientia ; Dokumentumok és munkásságok ; Emlékhelyek és tárgyak –, és két ideiglenes – Pályázatok ; Fórum – rovattal rendelkezik.

A periodikát a Szemere Bertalan Magyar Rendvédelem-történeti Tudományos Társaság adja ki.

Szerkesztőség:

szbmrth@gmail.hu

H-1037 Budapest, Haránt utca 12.

rth@gmail.hu ; (+36/06-1) 250-6199

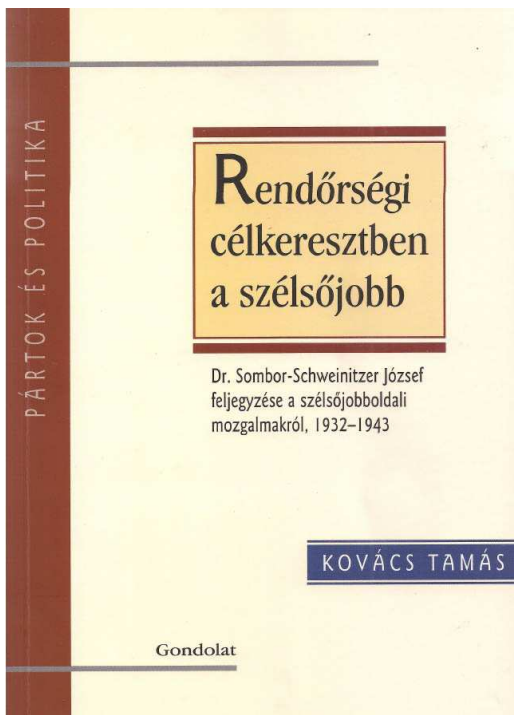

KOVÁCS Tamás:
Rendőrségi célkeresztben a szélsőjobb.
***Dr. Sombor-Schweinitzer József rendőr-főkapitány helyettes
feljegyzése a szélsőjobboldali mozgalmakról 1932–1943.***

Budapest, 2009, Gondolat Kiadó.
HU ISBN 978-963-69-3167-4

/Pártok és politika./ HU ISSN 1589-911X

A mű a két világháború közötti magyar rendőrség politikai részlegének a szélsőjobboldali mozgalmakról készített összesítő elemzését és KOVÁCS Tamás kommentárját, valamint jegyzetapparátusát tartalmazza 157 oldalon.

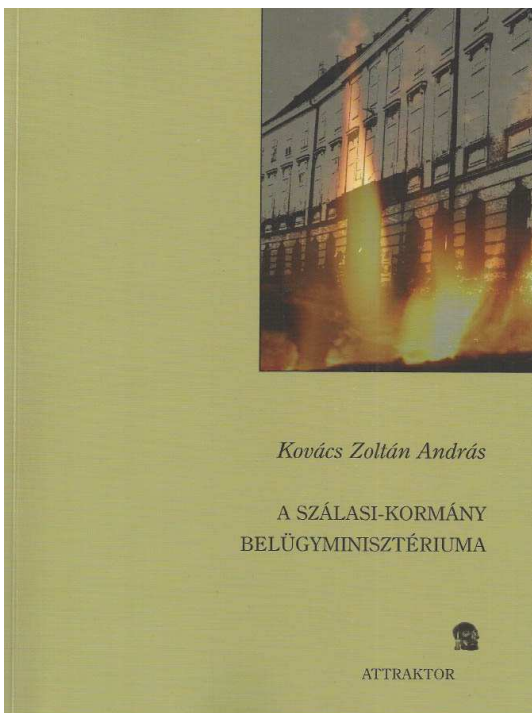

KOVÁCS Zoltán András:
***A Szálasi-kormány belügyminisztériuma.
Rendvédelem, állambiztonság, közigazgatás
a nyilas korszakban.***

Budapest, 2009, Attraktor.
HU ISBN 978-963-98-5733-9

/Studia Militaria Hungarica, 5./ HU ISSN 1787-6796

A mű a magyar belügyi tárca nyilas átalakítását
és működtetését mutatja be
374 oldalon.



LŐRINCZ József:
Büntetőpolitika és börtönügy.

Budapest, 2009, Rejtjel Kiadó.
HU ISBN 978-963-72-5559-5

A mű a XX. századi magyar büntetés-végrehajtás
történetét mutatja be
223 oldalon.



MEZEY Barna:
Régi idők tömlöcei.
Büntetések, börtönök, bakók.

Budapest, 2010, Rubicon-Ház Bt.
HU ISBN 978-963-98-3906-9

/Rubicon-könyvek./

A mű a börtön-büntetés történetét mutatja be
175 oldalon.



SIPOS András:
*A Magyar Királyi Csendőrség egyenruházata
és felszerelése 1920–1945.*

Budapest, 2010, Hermanos Kiadó.
HU ISBN 978-963-88-9591-2

A mű a két világháború közötti Magyar Királyi Csendőrség egyenruházatát
és felszereléseit mutatja be
318 oldalon.

PARÁDI József - SUBA János - VEDÓ Attila

*A magyar - román határ és őrzése
1867-1918*



PARÁDI József – SUBA János – VEDÓ Attila:
A magyar-román határ és őrzése 1867–1918.

Budapest, 2011, Szemere Bertalan Magyar Rendvédelem-
történeti Tudományos Társaság.
HU ISBN 978-963-08-1708-0

/A magyar rendvédelem-történet öröksége, 1./ HU ISSN 2062-8442

A mű a dualizmus kori magyar-román határ pontosításának
és őrzésének történetét mutatja be
138 oldalon.

Legendák és titkok katonái

A mélységi felderítés
története



Árvai Zoltán * Bánki Imre
Boda József * Furkó Kálmán
Géczi Sándor * Girnt Vilmos
Görömbeli Lajos
Juhász János * Juhász József
Kiss Lajos * Kópóczy József
Kövesdi Albert * Lits Gábor
Lőrincz László * Szabó Ferenc
Szabó János * Újfaluai Csaba
Váraljai Gyula * Vincze Béla



BODA József et al. (szerk.):
Legendák és titkok katonái.
A mélységi felderítés története.

Budapest, 2012, Zrínyi Kiadó.
HU ISBN 978-963-32-7537-5

/Katonák békében és misszióban, 2./ HU ISSN 2063-3106

A mű a magyar mélységi felderítés történetét ismerteti
a tevékenységben résztvevők szemszögéből
311 oldalon.

Levegőből harcba

A magyar katonai ejtőernyőzés
története és változó
feladatrendszere



Összeállították:
Dr. Boda József
Dr. Ruszin Romulusz



BODA József et al. (szerk.):

Levegőből harcba.

***A magyar katonai ejtőernyőzés története
és változó feladatrendszere.***

Budapest, 2012, Zrínyi.

HU ISBN 978-963-32-7636-8

/Katonák békében és misszióban, 3./ HU ISSN 2063-3106

A mű a magyar katonai ejtőernyőzés történetét ismerteti
186 oldalon.

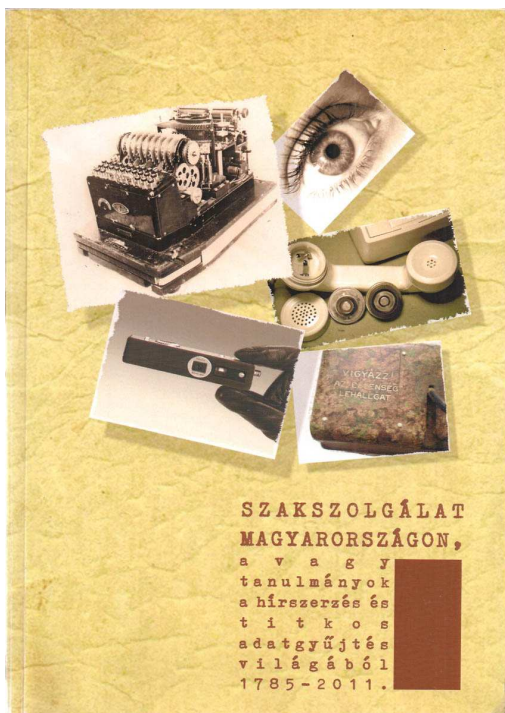

CSÓKA Ferenc (szerk.):
***Szakszolgálat Magyarországon, avagy tanulmányok a
hírszerzés és titkos adatgyűjtés világából 1785–2011.***

Budapest, 2012, Nemzetbiztonsági Szakszolgálat.
HU ISBN 978-963-08-6211-3

A mű három évszázad magyar hírszerzésének és titkos
adatgyűjtésének történetébe nyújt betekintést
497 oldalon.

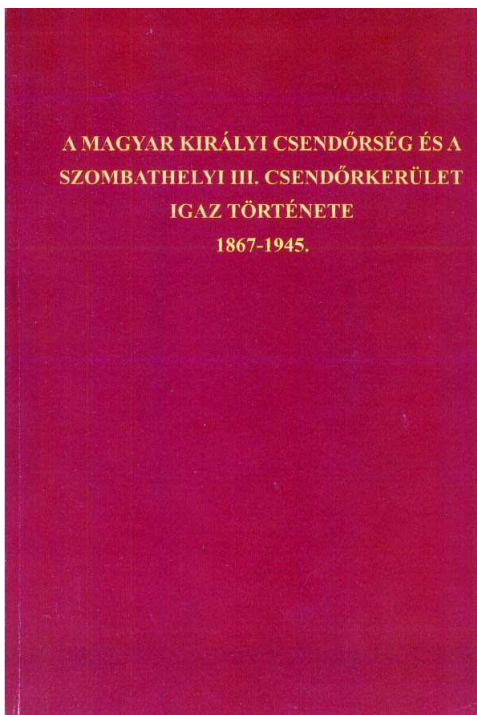

KOCSIS Tibor – ifj. KOCSIS Tibor Krisztián:
***A magyar királyi csendőrség és a szombathelyi
III. csendőrkerület igaz története 1867–1945.***

Szombathely, 2012, DOC Hungary Kft.
HU ISBN 978-963-08-6046-8

A mű a Magyar Királyi Csendőrség szombathelyi kerületének történetét ismerteti
554 oldalon.

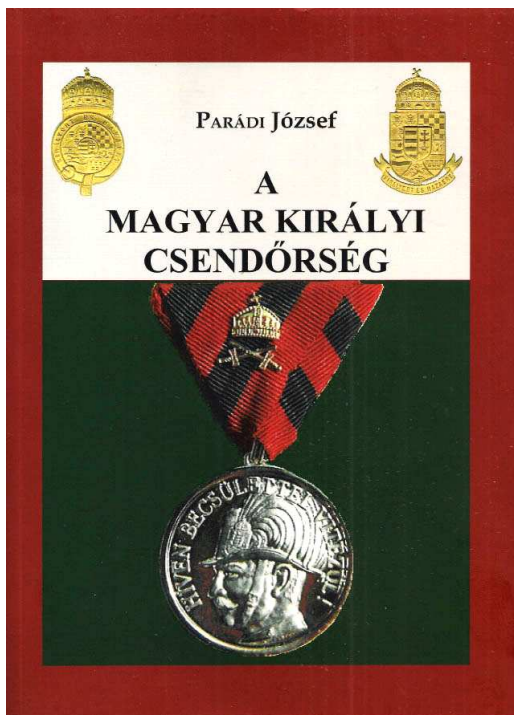

PARÁDI József:
***A Magyar Királyi Csendőrség.
Az első magyar polgári, központosított,
közbiztonsági őrtestület 1881–1945.***

Budapest, 2012, Szemere Bertalan Magyar Rendvédelem-
történeti Tudományos Társaság.
HU ISBN 978-963-08-4794-0

/A magyar rendvédelem-történet öröksége, 2./ HU ISSN 2062-8447

A mű a Magyar Királyi Csendőrség történetét mutatja be
281 oldalon.

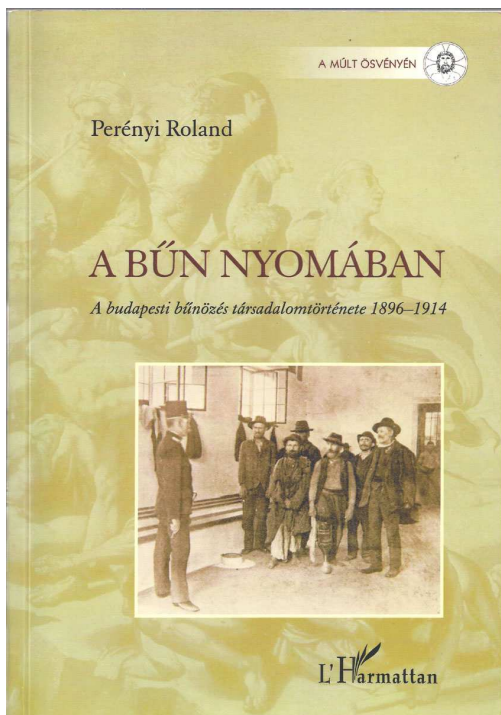

PERÉNYI Roland:
A bűn nyomában.
A budapesti bűnözés társadalom-története 1896–1914.

Budapest, 2012, Uránia Ismeretterjesztő Alapítvány – L'Harmattan.
HU ISBN 978-963-23-6554-1

/A múlt ösvényén, 20./ HU ISSN 1587-3153

A mű a XIX–XX. század fordulóján Budapest nagyvárosi
bűnözésének társadalom-történeti elemzését mutatja be
318 oldalon.

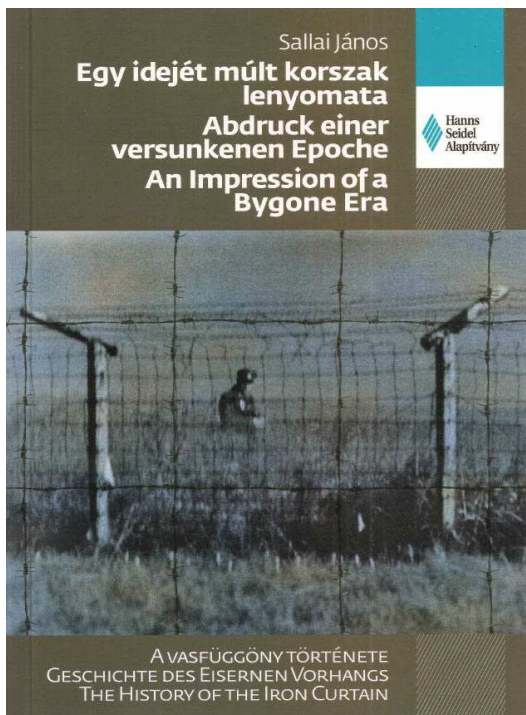

SALLAI János:
Egy idejét múlt korszak lenyomata.
A vasfüggöny története.

Budapest, 2012, Hanns Seidel Alapítvány.
HU ISBN 978-963-88-4843-7

A mű a magyar pártállam úgynevezett puha diktatúrája nyugati határvonalának őrzését ismerteti 103 oldalon, egyben a könyv tartalmazza újabb kétszer 103 oldalon a magyar szöveg angol és német nyelvű fordítását, valamint 40 oldalon az illusztrációt.

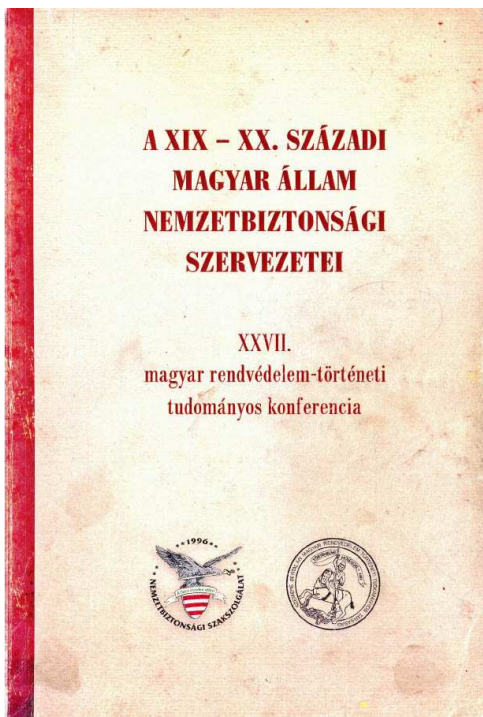

BODA József – PARÁDI József – SIMON F. Nándor (szerk.):
A XIX–XX. századi magyar állam nemzetbiztonsági szervezetei.

Budapest, 2013, Nemzetbiztonsági Szakszolgálat.
HU ISBN 978-963-08-5856-4

A mű bepillantást nyújt XIX-XX. századi magyar állam nemzet-
biztonsági testületeinek szervezeteibe és működésébe
358 oldalon.

MEZEY BARNA

A FENYÍTŐHÁZAK FORRADALMA

A MODERN BÜNTETÉS-
VÉGREHAJTÁS
ALAPVETÉSE EURÓPÁBAN



Gondolat

MEZEY Barna:

A fenyítőházak forradalma.

A modern büntetés-végrehajtás alapvetése Európában.

Budapest, 2013, Gondolat Kiadó.

HU ISBN 978-963-69-3438-5

A mű a XVII–XIX. századig terjedő időszakban a nyugat-európai büntetés-végrehajtás fejlődéstörténetét mutatja be 540 oldalon.



SZAKÁLY Sándor:
*Akik a Magyar Királyi Csendőrséget 1919 és 1945 között vezették.
Történelmi-statisztikai áttekintés a Magyar Királyi Csendőrség
felső vezetőiről.*

Budapest, 2013, Magyar Napló Kiadó.
HU ISBN 978-963-99-6127-2

A mű a szerzőnek a két világháború közötti magyar katonai felső vezetés feltárására irányuló munkásságába illeszkedik. A szerző a Magyar Királyi Csendőrség 1919–1945 közötti vezetőinek az életútját mutatja be 200 oldalon.

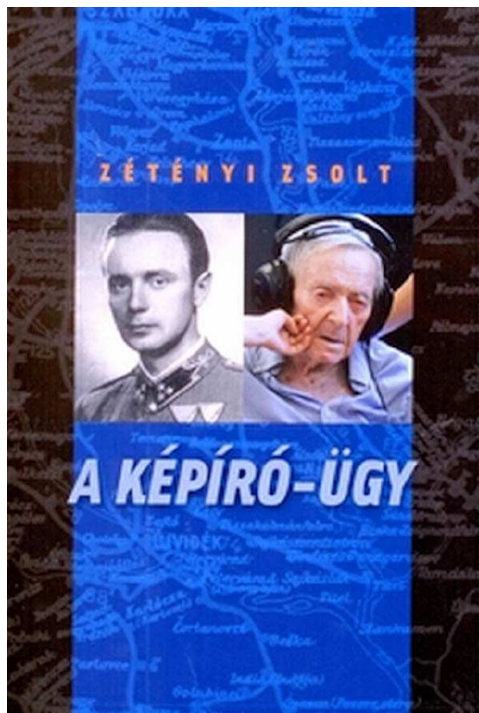

ZÉTÉNYI Zsolt:
A Képiró-ügy.
Tanulmány és dokumentumközlés.

Budapest, 2013, Kairosz Kiadó.
HU ISBN 978-963-66-2499-6

A szerző művében az ártatlanul megvádolt dr. KÉPÍRÓ Sándor szkv. cső. szds. ügyéről szól, akit a Fővárosi Bíróság 2011. VII. 18-án az ellene felhozott vádak alól felmentett. A 97 éves ember a vádak és a média egy része által keltett tömeghisztériát már nem tudta elviselni, valószínűleg ennek a hatására vesztette el az életét. Az alkotó mondandóját 384 oldalon fejtette ki.



BODA József – PARÁDI József (szerk.):
A XIX–XX. századi magyar állam nemzetbiztonsági szervezetei.

Második javított, bővített és átdolgozott kiadás.
 Budapest, 2014², Nemzetbiztonsági Szakszolgálat –
 Szemere Bertalan Magyar Rendvédelem-történeti Tudományos Társaság.
 HU ISBN 978-963-89-8280-3

A mű bepillantást nyújt XIX-XX. századi magyar állam nemzetbiztonsági testületeinek szervezeteibe és működésébe
 399 oldalon.

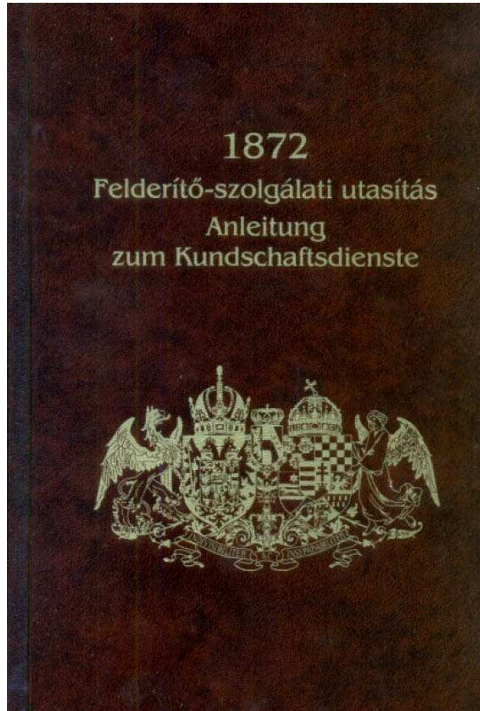

BODA József – PARÁDI József – REGÉNYI Kund Miklós (szerk.):
1872 Felderítő-szolgálati utasítás. Anleitung zum Kundschaftsdienste.

Budapest, 2014, Nemzetbiztonsági Szakszolgálat –
Szemere Bertalan Magyar Rendvédelem-történeti Tudományos Társaság.
HU ISBN 978-963-89-8284-1

/A magyar rendvédelem-történet hagyatéka, 1./ HU-ISSN 2064-4728

Az A/5 méretű kötet magyar és német nyelvű, amely két – a korabeli viszonyokat és terminológiát értelmező – tanulmány társaságában az Evidenzbüro 1872-ben létrehozott szolgálati szabályzatát az eredeti gót betűs formában is tartalmazza, összeségében 441 oldalon.

Kiadja:

a Nemzetbiztonsági Szakszolgálat és

a Szemere Bertalan Magyar Rendvédelem-történeti Tudományos Társaság

Felelős kiadó: BODA József

Borítóterv: PARÁDI Józsefné és SOM Krisztián

Függelékek száma: 5

Mellékletek száma: 20

Kézirat lezárva: 2014. március 30-án

Készült: a Nemzetbiztonsági Szakszolgálat nyomdájában

ISBN: 978-963-89-8283-4

ISSN: 2064-5333

SEGÉDTUDOMÁNYOK A MAGYAR RENDVÉDELÉM-TÖRTÉNET SZOLGÁLATÁBAN

1

