

Lőrincz Árpád

Vasércbányászat Licén



Bányászattörténeti Kutatások Alapítvány
R u d a b á n y a
2018

Szerkesztette:
HADOBÁS SÁNDOR

Lektorálta:
Dr. h. c. prof. RNDr. MIKLÓS LÁSZLÓ DrSc.
Prof. Dr. SZAKÁLL SÁNDOR DSc

A borítón: Licei képeslap

ISBN 978-963-89609-6-2

Kiadta a
Bányászattörténeti Kutatások Alapítvány
Rudabánya, 2018

© Ing. Árpád Lőrincz, PhD

Fényképek: © Peter Breznaník, Thuróczy József, Lőrincz Árpád,
Czenthe Zoltán

Első kiadás

Felelős kiadó: a Bányászattörténeti Kutatások Alapítvány Kuratóriumá-
nak elnöke. – *Nyomda:* Könyvműhely, Miskolc



Tisztelt Olvasó!

A *Murány-patak*, vagyis a helyiek szerint a *Murányka* középső folyása mentén fekszik egy község, valahol félúton *Nagyrőce* és *Tornalja* között, melyet úgy hívnak, hogy *Lice*. A helyi lakosok közül sokan, de néhányan a giceiek, és talán a melléteiek közül is a folyócskát *Sajónak* hívják, annak ellenére, hogy tudják, van egy másik *Sajó*, és itt nem arról van szó. Sőt, élnek helyi megnevezések is, például egy kedvelt fürdőhelyet *Újsajónak* hívnak, a malomárkot pedig *Kissajónak*. A község magyar neve *Lice*, de a helyi és a környékbeli lakosoknak mindig *Licce* volt, jól megnyomva a dupla c-t. A falu „*Gömörország*” legrégebbi települései közé tartozik. „*Második honalapítónk*”, *IV. Béla* 1243-ban név szerint említi egy adományozó okiratában, tehát a település már az *Árpád-korban* is létezett, és nem szűnt meg a tatárjárás nehéz időszakában sem.

A falu lakói többnyire magyar ajkú katolikusok, akiknek már a középkorban is volt saját templomuk, melynek *Szent Miklós* volt a védőszentje. A mai templomot, amely a régi helyén épült a 19. század

zad első harmadában, szintén ennek a szentnek ajánlották. Érdekes, hogy a történelem viharai ellenére a helyi lakosság túlnyomó többsége mostanáig megőrizte régi katolikus vallását.

Az emberek, akik a történelem folyamán a településen éltek, többnyire gazdálkodással foglalkoztak, de jelentős volt a fazekasmesterséget űzők aránya is. Éppen ezek a fazekasok szereztek a nagy hírnevet a községnek az elmúlt évszázadok folyamán. Termékeik eljutottak a történelmi *Magyarország* legtávolabbi tájaira is, és öregbítették a gömöri, s köztük a licei fazekasmesterek jó hírnevét.

A falu két végén egy-egy kastély található, melyeket a település akkori földesura, a *Csernyus* család építtet a 18. század második felében. A *Csernyusok* nagy birtokoktestekkel rendelkeztek a település határában. Ezen kívül a család a gömöri bányászat és vasgyártás terén is elévülhetetlen érdemeket szerzett „*Gömörországban*” az elmúlt századokban. Éppen ezért egyáltalán nem meglepő, hogy *Lice* határában is működött vasgyárak, és itt is folyt vasérctermelés, főleg a 19. és a 20. században.

Éppen ennek a tevékenységnek szeretnék emléket állítani ezzel a könyvvel. Azoknak a bányászoknak, geológusoknak, fuvarosoknak, akik aktívan részt vettek a licei vasérc kitermelésében, és ezáltal felsorakoztak azon gömöri bányászok közé, akik nemzetközi szinten is elismertté tették a területet, mint a történelmi *Magyarország* egyik legjelentősebb vastermelő régióját.

Ajánlom a könyvet mindenkinek, akit érdekel a bányászat vagy a történelem, de azoknak is, akik egyszerűen csak bővíteni szeretnék ismereteiket a gömöri régióról.

Ezúton mondok köszönetet mindazoknak, akik hozzájárultak a könyv megírásához és kiadásához. A szerkesztést végző *Hadobás Sándornak*, valamint a két lektornak, *Miklós László* és *Szakáll Sándor* professzor uraknak külön köszönöm jelentős segítségüket.

A szerző



Bányászok imája

„Miatyánk, mindenütt jelenlevő Istenünk, midőn leszállunk a sötét akna mélyére, hol ezer veszély leselkedik életünkre, kérünk Istenünk segíts meg minket!

Bányászok védszentjei, őrangyalként lebegjetek felettünk, hogy munka után családunkat, szüleinket, testvéreinket és mindenkit épségben viszont láthassuk!

Jó szerencsét!

*Ámen”.*¹



¹ A Magyar Királyi Állami Ércbányászat Csucsomi Üzeme bányászainak imája. (Munkakezdés előtt, a rendelés alkalmával mondott közös imádás.) Lejegyezte: Szöllős Sándor, 1943. augusztus, Csucsom.

A gömöri bányászat



Gömör vagy Gömörország az a terület, melyen egykor, a történelmi Magyarország idejében Gömör és Kis-Hont vármegye terült el. Akárhogy is nevezzük, mindig ugyanazt a térséget értjük alatta, amelynek nagy része ma Szlovákiához, kisebb délkeleti hányada pedig Magyarországhoz tartozik.

„Gömör – Magyarország kicsiben”, mondogatták régebben, (és gondoltak természetesen a történelmi Magyarországra), utalva ezzel változatos földrajzi adottságaira, természeti kincseire, nyelvi, etnikai és felekezeti sokszínűségére, de talán a terület jelentőségére is².

Míg a megye déli részén elsősorban a mezőgazdasági termelés volt a jellemzőbb, addig az északi részen a bányászat játszott nagyon fontos szerepet a történelem folyamán. A Szepes-Gömöri Érchegység déli és délnyugati lejtőin elterülő, s az egykori Gömör-Kishont vármegye északi részét képező gömöri bányavidék határait keleten *Barka*, nyugaton *Tiszolc*, délen *Pelsőc* és *Lice*, északon pedig *Dobsina* és *Hollópatak* vonala alkotja³. A Szepes-Gömöri Érchegység igen gazdag ásványokban ezáltal a bányászat és a hozzá kapcsolódó kohászat Gömörben, főleg a régió északi részén a múltban nagy jelentőséggel bírt a kenyéradó foglalkozások között. Több, főleg 19. századi kutató szerint a gömöri bányászat kezdete a kvádok, a cotinusok és a szarmaták nevéhez fűződik. Ezt a nézetet vallotta *Volny József*⁴ is, aki így ír: „S tagadhatatlan, hogy Gömörmegyében a bányászat és ezzel kapcsolatban a kohászat, az ezen vidék őslakói, a szláv törzsű sarmaták és jazygok, nem különben a német származású quádok és gothinok által mivelletett.” Egyébként már *Bartholomaeides*⁵ is hasonlóan vélekedett, vala-

² B. KOVÁCS I.: *Gömörország*. Rimaszombat, 2009.

³ BATTÁ I.: A gömöri bányászat múltjából. = *Az Érc- és Ásványbányászati Múzeum Közleményei* III. Rudabánya, 2006.

⁴ VOLNY J.: *Gömör megye bányaipara*. = Hunfalvy János (szerk.): *Gömör és Kishont törvényesen egyesült vármegyének leírása*. Pest, 1867. – Önálló reprint kiadása: Rudabánya, 2003.

⁵ BARTHOLOMAEIDES, L.: *Inclyti Superioris Ungariae comitatus Gömöriensis Notitia historico-geographico statistica*. Leutschoviae, 1806-1808.

mint az ő nyomában több későbbi kutató is úgy gondolta, hogy a *Garam* felső völgyében és *Észak-Gömörben* a rómaiak idejében kifejlődött bányaművelést és vaskohászatot a kvádok, majd a szlávok folytatták, s ezeknek a tevékenységeknek a kontinuitása a népvándorlás korában is megmaradt. Az első írásos emlék, amely szerint már az ókorban folyt bányaművelés a *Gömör-Szepesi Érc-hegységben*, *Cornelius Tacitus* római történetíró nevéhez fűződik, aki *Germania* című munkájában a kotinokat nevezi meg, mint a bányászat első képviselőit. A kelta származású kotin (*cotinus*, *gotin*) törzs leginkább erdővel borított magas hegyeken, valamint ezek déli, erdős oldalain élt, melyek határosak voltak a germánok által lakott területekkel. Ezt a területet azonosítja később több történész a *Gömör-Szepesi Érc-hegységgel*. A *cotinusok* bányaműveléssel, különösen vastermeléssel foglalkoztak. A történetírók a kvádokat is bányaművelő népnek mondják, akik azonban eleinte a bányáikat római foglyokkal és kotinokkal műveltették, s csak később láttak hozzá ők is a bányaműveléshez. *Eisele Gusztáv*⁶ szerint a kvádok mintegy hat évszázadon keresztül közvetve vagy közvetlenül befolyást gyakoroltak a megye északi részén előforduló ércetek felkutatására, napfényre hozatalára, a fémek előállítására és értékesítésére.

Az újabb kutatások alapján *Paládi-Kovács Attila*⁷ nem teljesen osztja ezt a korábban általánosan elfogadott véleményt. Szerinte a 10-13. században a *Kárpát-medencében* a vasércbányászat egyik legfontosabb tája *Észak-Borsod* volt, ahol a vastermelés a 13. század közepe táján szűnt meg. Ugyanakkor megkezdődött a gömöri és a szepességi vasérctelepek kiaknázása. Az észak-borsodi vaskohászok és bányászok ekkor húzódtak fel *Gömörbe*, *Tornába*, ahol nagyobb bőségben találtak ércet. Szerinte semmi sem bizonyítja, hogy a 13. századig kvád-szláv vaskohászat és bányászat létezett volna *Gömörben*.

⁶ EISELE G. (szerk.): *Gömör és Borsod vármegyék bányászati és kohászati monografiája. Első rész. Gömör és Kishont törvényesen egyesült vármegyének bányászati monografiája*. Selmeczbánya, 1907.

⁷ PALÁDI-KOVÁCS A.: *Régi bányászélet Gömörben*. = *Ethnographia*, 96. évf. 1985.

*Monika Skalská*⁸ történész viszont nem határolódik el ettől az elmélettől. Azt, hogy egyelőre nem nagyon sikerült találni meggyőző bizonyítékokat az ókori bányászatra, a terület hiányos régészeti feltárásában látja. Ugyanakkor bizonyítékként említi, hogy ércekben nagyon gazdag területről van szó, elsősorban ami a vasércet illeti.

Gömörben az első jelentős középkori bányászati és kohászati leletek a mai *Magyarország* területén található *Imola* és *Trizs* községek határából ismeretesek. Itt kerültek elő a 10-12. században vasolvasztásra használt *bucakemencék*. Mellettük az olvasztásra előkészített vasérc is napvilágra bukkant. Jelentős kohászati tevékenység folyt a 11. és 12. század fordulóján a középkori *Somkút*⁹ község határában. A kutatások alapján bebizonyosodott, hogy a helyi vasércen (hematit) kívül máshol bányásztott ércet (limonit) is feldolgoztak itt. Valószínűleg a közeli *Hrádok*, valamint a *Somkúttól* nyugatra elterülő *Rákos* és *Vashegy* környékéről származhatott ez a vasérc. Mivel *Somkúton* nagy mennyiségben kerültek elő korai kohászati létesítmények, bizonyosra vehetjük, hogy nem csak a helyi közösséget látták el termékeikkel, hanem a környező településeket is. Egyenesen a királynak vagy kíséretének is készülhettek itt termékek, amikor erre jártak, s megszálltak *Torna* várában.

Paládi-Kovács Attila szerint a gömöri bányavidék benépesítése és a bányák megnyitása a 13. század elején indult meg. Ettől kezdve a bányászat jelentősége folytonos maradt, bár súlypontja az idők folyamán délről észak felé tolódott át. A gömöri bányavidék legdélebbi falujának *Pelsőcardót* kell tekinteni, onnan terül szét legyezőszerűen észak felé a *Túróc*, a *Sajó* és a *Gölnic* forrásvidékéig. A legkorábbi települések, melyeknek valami közük volt a bányászathoz vagy a kohászathoz, *Pelsőc*, *Berzété*, *Csetnek* és *Pelsőcardó*. *Pelsőcardó* 1320-ban már ólombányával rendelkezett, *Berzétén* pedig arany- és ezüsbányászat folyt. *Rozsnyót* a források először 1291-ben említik *III. András* adománylevelében. A bányászat meghonosítói térségünkben többnyire németajkúak voltak.

⁸ SKALSKÁ, M.: *Jelšava a Jelšavské panstvo v stredoveku*. Martin, 2009.

⁹ Ez a a település a mai *Gömörliget* közelében fekszik.

A későbbiek folyamán a gömöri bányavidékeken sokféle ércet bányásztak: aranyat, ezüstöt, rezet, higanyt, antimont, kobaltot, nikelt, ólmot, cinket és legfőképpen vasércet.

A vasércек közül elsősorban a szideritek (pátvaskó, vaspát) két típusa állt az érdeklődés középpontjában. Az első telérjellegű (eres), hidrotermális úton történt kiválással keletkezett. Előfordulásai: *Dernő, Krasznahorkaváralja, Rozsnyó, Nadabula, Rudna, Rekenye-újfalu, Sebespatak, Oláhpatak* és *Felsősjó*. A másik típust az anyagkicserélődéses (metaszomatikus) telepek képviselik, amelyek szabálytalan alakú képződmények (lencse, tömzs) formájában fordulnak elő. Legismertebb lelőhelyei: *Dobsina, Hollópatak, Alsósjó, Gócs, Berdárka, Feketepatak, Pétermány, Rákosbánya, Szirk, Vashegy, Turcsok, Martonháza* és *Csetnek-Hrádek*. Továbbá előfordul hematit (vörösvasérc és vascsillám), vascsillám *Barkán* és *Licén*, valamint okker *Alsóhrádeken* és *Vashegyen*. Az említett elsődleges vasércек, főleg a szideritek kibúvásánál és az ezek közelében fekvő felső részeken, az ún. *vaskalapban* helyezkednek el a belőlük oxidáció útján keletkezett, s a másodlagos vasércекhez tartozó goethit-domináns limonitok (barnavasércек), amelyeket csaknem minden lelőhelyen jövesztettek.

A telértípusú és forróvizes oldatokból keletkezett rézérceket *Bar-kán, Lucskán, Kovácsiban, Dernőn, Krasznahorkaváralján, Pacsán, Rozsnyón, Nadabulán, Betléren, Veszverésen, Oláhpatakon, Rédován*, de főként *Dobsinán, Hrádeken* és *Rákosbányán* fejtették. A réztelérek több-kevesebb ezüstöt is tartalmaznak, ezek közül iparilag csak a rozsnyói, a nadabulai és a dobsinai volt hasznosítható.

Az úgyszintén forróvizes eredetű, s aranyat is tartalmazó antimonitos teléreket *Betléren, Csucsomban* és *Rozsnyón* fejtették. A telérek felső részeinek elmállása, lepusztulása és víz által történt lesodrása folytán keletkezett torlatokból föld alatti jövesztéssel felszínre hozott termelvényből az aranyat mosással nyerték ki.

A higany többnyire réztartalmú sziderit-telérekekbe hintve tetraedrit (fakóérc), cinnabarit (cinóberérc) és terméshigany formájában fordult elő, *Alsósjón, Feketepatakon, Rozsnyón* és *Dobsinán* fejtették.

Baritot (súlypátot) *Krasznahorkaváralján*, ólom-cink érceket *Pelsőcardón*, nikkell-kobaltérceket *Dobsinán*, mangánérceket pedig *Csucsomban* és *Betléren* termeltek.

A nemérces nyersanyagok közül magnezitet a *Murány völgyében*, *Ploszkón*, *Turcsokon*, *Jolsván*, *Melegvízen*, *Hacsón*, krizotil-azbesztet és szerpentint *Dobsinán*, mészkövet *Gombaszögön*, zsírkövet (talkot) pedig *Rimabányán* és *Nyustyán* nyertek¹⁰.



A rozsnyói székesegyházban őrzött, 1513-as évszámot viselő táblakép (Metercia, Szent Anna harmadmagával) háttérében a korabeli gömöri bányászatot és kohászatot örökítette meg a művész.¹¹

¹⁰ BATTÁ I.: A gömöri bányászat múltjából. = *Az Érc- és Ásványbányászati Múzeum Közleményei* III. Rudabánya, 2006.

¹¹ A fotó a *Rozsnyói Bányászati Múzeum* gyűjteményében levő, *Anna Svetková* által festett másolatról készült.

Lice

*Lincha – Lybice – Lyuche – Luccse – Lyche – Lycze – Licze –
Liczine – Liczincze – Lice – Lycinec – Licince*



A község rövid története

A község, mely a *Murány-patak*, vagy ahogy itt nevezik, *Murányka*, középső folyása mentén, a *Tornalja* és *Nagyróce* közötti főút mellett fekszik, a legősibb gömöri települések közé tartozik. Elnevezése *Ila Bálint* szerint¹² a *Laurentius* kicsinyítő-képzővel ellátott személynévből származik. Keletkezése a XII. századra tehető, és kezdettől fogva királyi birtokként *Gömör* várának tartozéka volt. A falut a királyi vár magyar népei szervezték meg¹³.

A község első írásos említése 1243-ból való. Ekkor *IV. Béla*¹⁴ király az *Ákos nembeli Máté* fiainak, *Fülöp* és *Detre* ispánoknak adományozta, akik a tatárokkal vívott küzdelemben kitűntek vitézségükkel. *Kövi* faluval együtt ekkor vették ki a *Gömör* várbirtokból és csatolták az egykori *Bors* ispán birtokához. A két birtokrészből álló birtoktestet kapták *Fülöp* és *Detre* ispánok adományként a királytól. A szlovák és magyar történészek többsége kész tényként kezeli, hogy *Fülöp* és *Detre* az *Ákos* nemzetségből származtak, ha-bár ezt konkrétan nem említik¹⁵. Az *Ákosok* története a 11. századba vezethető vissza, a család tagjai jelentős szerepet játszottak a középkori *Magyarországon*.

Az adománylevél név szerint említi az adományozott településeket, közöttük *Licét* is, és részletesen körülírja a falu akkori határait. „*Lice első határjele a keresztútban egy karácsonyfa, ahol Mellétével érintkezik; innen a határ a hegykanyarulatban elérkezik egy körtefához, ez a Tapolca mellett áll, majd a Jolsva és a Tapolca között továbbhaladva, a Katus patak fölött átkel a Jolsván. In-*

¹² ILA B.: *Gömör megye*. III. köt. Budapest, 1946. Magyar Tudományos Akadémia.

¹³ ILA B.: *Gömör megye* i. m.

¹⁴ IV. Béla (1206–1270) *Magyarország* királya 1235-től haláláig. *II. András* magyar király és első felesége, *Gertrúd* magyar királyné második gyermeke. Hagyományosan a legnagyobb magyar uralkodók közé soroljuk. Az ő nevéhez fűződik az ország tatárjárás utáni újjáépítése, innen a „*második honalapító*” melléknév. Őt tartják *Budavár* alapítójának. (Forrás: Internet.)

¹⁵ TIHÁNYIOVÁ, M.: *Bubekovci z Plešivca*. Georgius Bubek, 2017.

nen a Melléte-völgyön át felmegy a hegycsúcsra egy, a várút mellett álló hársfához; ennek az útnak révén érintkezik nyugat felé Starkkal, akinek földjét a nagy út kettészeli, majd ugyanezen út révén határos Perpessel. Innen Dereskehez megy egy körtefáig, innen a Somos patakhhoz, majd innen fel a Rákos patakhhoz, és itt a hegygerincen keresztül átmegy a Közbérchez. Innen leereszkedik a Lipóc patakhhoz, aztán a Jolsvához, majd Csákánnyal határosan átkel a sziklás hegyen, és az úton visszatér az első határjelhez.”¹⁶

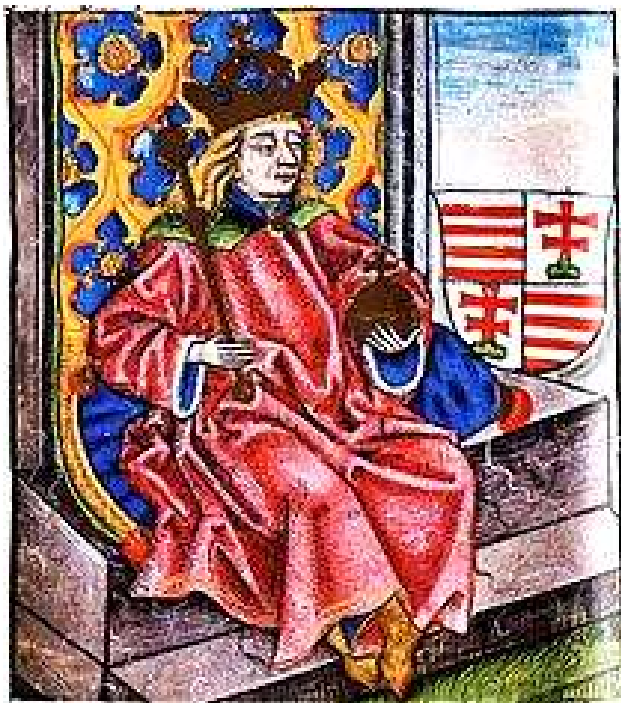

IV. Béla ábrázolása a Thuróczi-krónikából.¹⁷

¹⁶ KATONA T.: *A tatárjárás emlékezete*. Budapest, 1987.

¹⁷ A *Thuróczi-krónika* (más néven *A magyarok krónikája*): latin nyelvű krónika 1488-ból, eredeti címe *Chronica Hungarorum*, szerzője *Thuróczi János*. (Forrás: Internet.)

A latin nyelvű adománylevelén a község neve *Lincha* alakban található.

Fülöp később, máig sem tudjuk, mi okból, eltűnik a tulajdonosok közül, és a nemzetség *Detre* fia, *Benedek* ágán folytatódott. *Benedek* fiai voltak *Domokos*, *Miklós*, *János*, *László* és *Péter*.

1318-ban *Detre* fiának, *Benedeknek* a fiai – *Domokos*, *Miklós*, *László* és *Péter* – kijelentik a szepesi káptalan előtt, hogy az *Erdouháton* található uradalmukat egymás között felosztják. Ugyanakkor mindannyian kötelezik magukat, hogy amennyiben fivérük, *János* kiszabadul *Csák Máté* rabságából, kiszolgáltatják számára az összes ingatlan egyötödét. Az egyezés szerint *Pelsőc Ardóval* (*Plusuch et Ordou*), *Lekenyével*, *Páskaházával*, *Tapolcával*, *Tornovával*, *Veszveréssel*, *Sebespatakkal*, *Kövi várával* és a hasonló faluval, valamint *Vignyével*, *Nandrással*, *Tarfalvával*, *Dereskkel* és *Licével* *Domokosnak* és *Miklós*nak jutott. Az okmányon *Lice* megnevezése *Lybice* alakban található.

Két év múlva, 1320 februárjában *Detre* unokái *Jánossal* együtt, aki ekkorra már kiszabadult *Csák Máté* fogságából, ismét megjelentek a szepesi káptalan előtt, és pontosították a két évvel korábbi egyezséget. Az 1320-as osztozkodás *Domokos* és utódai kezére juttatta a pelsőci uradalmat. Név szerint említik a pelsőci várat is, melyet időközben *Domokos* építtetett. Testvérei, *László* és *Miklós* kapták a csetneki uradalmat. Az okmány név szerint említi *Licét* is:

„...*Deresk*, *Lice* és *Páskaháza* faluk, *Veszverés* falu, az a hely, ahol a *Dobsinai-patak* beletorkollik a *Sajó* nevű folyóba szintén *Gömör vármegyében*, *Sajóvámos* nevű birtok *Borsod vármegyében* azoknak minden hasznával, bevételével és az összes hozzájuk tartozó vagyonnal az elődjeik által megadott határok között örökségül átadatnak *Domokosnak* és az ő örökösének örök és visszavonhatatlan tulajdonukba...”¹⁸ Ezen az okmányon a falu *Lyuche* alakban olvasható.

¹⁸ LŐRINCZ Á.: *Az elfelejtett bánya*. Rudabánya, 2014. (Az okmány Szaniszló Gabriella fordítása.)

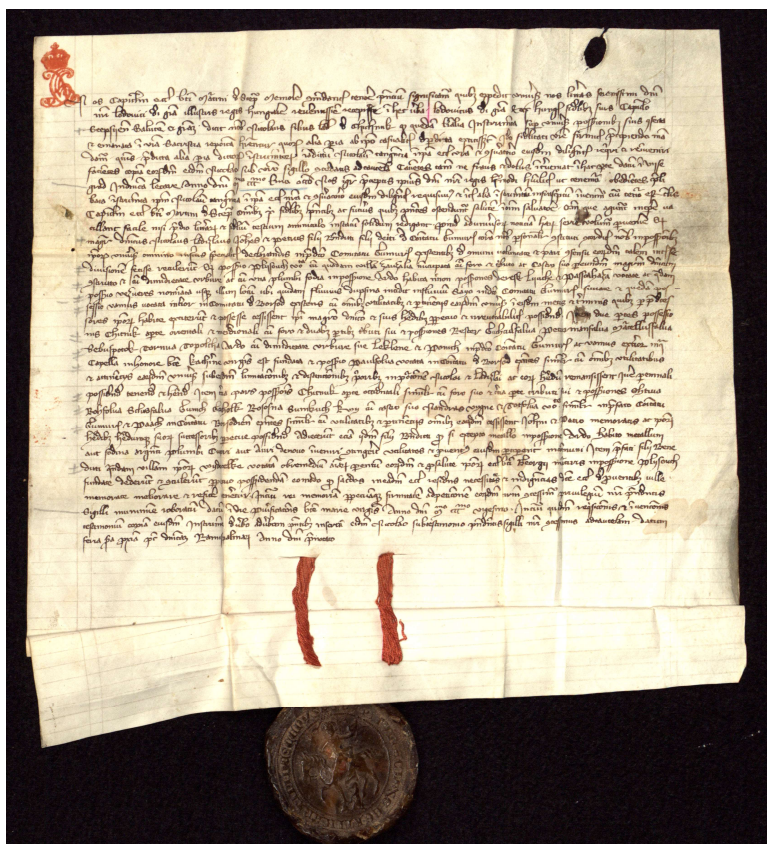

Az 1320 februárjában kelt oklevél.
(Fotó: Magyar Országos Levéltár, OL DL 1986.)

Ennek az osztozkodásnak az eredményeképpen lett *Pelsőc Domokosé*, míg *Csetnek* a hozzá tartozó uradalommal a testvéreié. *Domokos* és fiai, *István* és *György* lettek a *Bebek*ek (*Bubek*) ősei, a csetneki uradalmat bíró négy testvér pedig – miután felvették a *Csetneki* nevet – a *Csetnekiek* ősatyjai. A *Bebek* (*Bubek*) és a *Csetneki család* tehát azonos eredetű.

A falu jelentőségét bizonyítja, hogy a 14. század elején már volt temploma, amely valószínűleg még a tatárjárás előtt épült. Erről

tanúskodik az 1332-1337. évekből származó pápai tizedjegyzék. Ez az első, máig megmaradt olyan országos összeírás, amely *Magyarország* szinte valamennyi plébániáját felsorolja. A benne szereplő falvak a 13. században már kétségtelenül léteztek. A tizedjegyzék egyháztörténeti, gazdasági, földrajzi szempontból is felbecsülhetetlen dokumentum, melyből megismerhetjük az egyes egyházmegyék eszerességeit, plébániáit, plébánosainak nevét és az általuk fizetett tizedet, melynek mennyiségéből következtetni lehet a plébános jövedelmének nagyságára és a plébánia népességére is. Az évszázadok során elpusztult oklevelek nagy száma miatt számos település neve itt szerepel először. A dokumentumok a települések nevének eredetére és a 14. század nemzetiségi viszonyaira is rávilágítanak. Az eredeti példányok a *Vatikáni Levéltárban* találhatóak. Mivel ezeket a jegyzékeket többnyire idegen adószedők állították össze, a magyar helyneveket hallás után, sokszor a felismerhetetlenségig elferdítve jegyezték le. Ezért történhetett meg, hogy *Lice* nevét *Lucsse* formában rögzítették¹⁹.

Az 1332-37. évi pápai tizedjegyzék szerint a gömői főesperességhez a régi *Gömör vármegye* területén 71 plébánia tartozott, és közöttük szerepelt *Lice* is. A templom patrónusa már az akkori is *Szent Miklós* volt.

1379-ben *I. (Nagy) Lajos* király az *Abaffyaknak* ad *Licére* adománylevelet, de később visszaszáll a *Bebek (Bubek)* család tulajdonába.

1427-ben *Lice* jelentős községnek számít, amikor 39 portával²⁰ adózik a *Bebek (Bubek)* családnak (*Lyche filiorum Bwbek*)²¹. Ebből is látszik, hogy akkoriban nagy jelentőséggel bírt a falu, mert például *Pelsőc* is csak 52 adózó portával rendelkezett. A 39 jobbágységekhez a külsőségek egy részét irtással kellett megszerezni²².

¹⁹ ORTVAY T.: *Magyarország egyházi földleírása a XIV. század elején*. Budapest, 1891.

²⁰ Az adófizető egység ugyanis akkor a porta, vagyis a kapu volt, a bejárata a jobbágycsalád udvarának, ahol lakóháza és gazdasági épületei is álltak.

²¹ ENGEL P.: *Kamarahaszna-összeírások 1427-ből*. Budapest, 1989.

²² ILA B.: *Gömör megye* i. m.

A 15. században, a *Hunyadiak* korában a gombaszögi pálosoknak²³ is volt itt birtokuk. Ekkoriban *Lyche* néven említik²⁴.

A török háborúk idején a lakosság száma jelentősen lepadt, 1551-ben mindössze az egy harmada volt a korábinak. A török hódoltság, valamint a *Szendrő* várához megkövetelt végnélküli robot miatt a század végére szinte teljesen elnéptelenedett²⁵. A 17. században, *Wessselényi Ferenc* birtoklása idejében tért magához: 1672-ben már 28 jobbágytelek található a faluban, és van egy vízimalom is, 2 kővel.

Az 1715-ös és az 1720-as országos összeírások szerint nem tartozott a nagy települések közé. Mindkét alkalommal 15 jobbágy családot írt össze *Licén*. Ezekben az időkben az esztergomi érsekség birtokai közé tartozott. Később a *Csernyus családé* lett a falu, akik egy-egy szép kúriát építettek a falu két végén.

Nagyon érdekes és értékes információkkal szolgálnak az 1771-ben keletkezett *Úrbéri Vallomások*, melyek szerint a falu határában vashámor működik, ahol lehetőség van az itt élőknek pénzt keresni. A településen malom található, és a határban meszet és szenet is égetnek. A lakosság nagy része a fazekasmesterséggel foglalkozik, melyhez az alapanyag megtalálható a községben²⁶.

Vályi András 1796-ban így ír *Licéről*:

„*Licze. Liczine. Magyar és tót falu Gömör Várm. földes Ura G. Csáky Uraság, lakosai katolikusok, fekszik Giczének szomszéd-*

²³ A pálos rend magyar alapítású férfi szerzetes remete rend amely a mai napig működik (Hivatalos neve: *Szent Pál első remete szerzeteseinek rendje*; latinul: *Ordo Fratrum Sancti Pauli Primi Eremitae*, OFSPPE). A rendet *Boldog Ózséb* esztergomi kanonok alapította, amikor 1250-ben egyesítette a *Patacs-hegyi* és a *pilisi* remetét. A rend központja jelenleg a lengyelországi *Częstochowában*, a *Jasna Góra-i* kolostorban van, a magyar tartomány székhelye pedig *Pécsett*. A középkorban *Gombaszögön* is volt kolostoruk.

²⁴ BOROVSZKY S. (szerk.): *Gömör-Kishont vármegye*. Budapest, 1903. (Magyarország vármegyéi és városai.)

²⁵ ILA B.: *Gömör megye* i. m.

²⁶ TÓTH P.: *A Mária Terézia-kori úrbérrendezés kilenc kérdőpontos vizsgálatai*. Miskolc, 2010

ságában, határja meg lehető termékenységgű, legelője elég, fája van mind a két féle, piatkozása közel, meszet, és szenet is égetnek, tserép edényekkel is kereskednek.”²⁷ A Vályi által említett szlovák ajkú lakosok Ila Bálint szerint elsősorban pásztorok, szolgák és béresek voltak.

Részletesen foglalkozik a faluval *Bartholomaeides (Eördögh) László* az 1808-ban latinul kiadott *Inclyti superioris Ungariae Comitatus Gömöriensis notitia historico-geographico statistica* című művében. Itt jelenik meg először a település szlovák neve *Liczincze* alakban. A faluban 103 házat számláltak meg, és a 103 családban összesen 778 lakos élt, akiknek a döntő többsége római katolikus vallású volt²⁸.

A Szent Miklós tiszteletére emelt középkori gótikus templom helyén 1830-ban felépült a falu új, klasszicista stílusú római katolikus temploma.

1828-ban 120 házában 833 lakos élt, akik mező- és erdőgazdasággal, bányászattal, szénégetéssel, fazekassággal, fuvarozással foglalkoztak.

Egy 1833-ból származó német nyelvű könyvben szintén 833 lakost említenek²⁹.

A falu birtokosa még mindig a *Csernyus* család volt. A 19. században továbbra is elsősorban a mezőgazdasági tevékenység és a fazekasság jelentette a liceiek számára a legfőbb megélhetési forrást. Ezekhez társult még a faszénégetés, valamint a fuvarozás. Az elmúlt századokban, amint már szóltunk róla, vasolvasztó és vízimalom is működött a falu határában. A 19. században, a hazai és ezen belül a gömöri vasgyártás fellendülésének időszakában kezdődött a vasércbányászat is, mely egészen a 20. század közepéig biztosított munkát és biztos jövedelmet a licei emberek egy részének.

²⁷ VÁLYI A.: *Magyar Országnek leírása*. I. Buda, 1796.

²⁸ BARTHOLOMAEIDES, L.: *Inclyti Superioris Ungariae Comitatus Gömöriensis Notitia historico-geographico statistica*. Leutschoviae, 1806-1808.

²⁹ THIELE, J.: *Das Königreich Ungarn I. Ein topografisch-historisch-statistisches Kundgemälde...* Kaschau, 1833.



*Keresztelőmedence a licei templomból.
(Fotó: Breznanik Peter.)*



*Szent Miklós püspök³⁰ képe a licei templomból.
(Fotó: Breznanik Peter.)*

A Magyarország vármegyéi és városai sorozat Gömör és Kishont vármegyét bemutató kötete szerint – mely Dr. Borovszky Samu szerkesztésében jelent meg 1903-ban – „Licze, murányvölgyi magyar kisközség, 121 házzal és 752 róm. kath. vallású lakossal. E község 1243-ban a IV. Béla által a Bebekeknek adományozott községek között szerepel. 1379-ben I. Lajos az Abaffyaknak ad reá adománylevelet. 1427-ben ismét a Bebekek az urai, kiknek itt ez időben 39 jobbágyportájuk volt. A XV. században a gömbaszögi pá-

³⁰ *Mürai Szent Miklós (270–343) myrai püspök, a katolikus és a görögkeleti egyházak szentje, a tengerészek, kereskedők, az illatszerészek, a gyógyszerészek, a zálogházak, gyermekek, diákok és általában minden nehéz körülmények között élő védőszentje Oroszországban, Görögországban és Szerbiában, a pálínkafőzők és Kecskemét város védőszentje Magyarországon. Életéről több legenda ismert, ezekből alakult ki a Mikulás személye is. (Forrás: Internet.)*

losoknak is van itt birtokuk. Ekkoriban Lyche néven említik. 1786-ban mint zálogos birtok Liczine nevet visel. A XVI. és XVII. században az esztergomi érsek volt a földesura, később pedig a Csernyus család, mely itt két szép úrilakot építtetett. Ezek közül az egyik most hisnyai Heinzelmann Alfrédé, a másik Czékus Lászlóé, kiknek itt nagyobb birtokuk is van. Azelőtt vashámor is volt a községben. A lakosok nagyrésze a fazekasmesterséget gyakorolja. A községben levő róm. kath. templom 1829-ben épült. Ide tartoznak Dólinka és Szarka telepek is. Postája, távírója és vasúti állomása Licze-Gicze.”³¹.

A 19. század második, valamint a 20. század első felében a Czékus, valamint a Heinzelmann-Hisnyay család voltak a község birtokosai, akik megvásárolták a Csernyus család által épített kastélyokat, és szép úrilakokat alakítottak ki belőlük.



*A Czékus család kastélya a 20. század elején.*³²

³¹ BOROVSZKY S. (szerk.): *Gömör-Kishont vármegye* i. m.

³² BOROVSZKY S. (szerk.): *Gömör-Kishont vármegye* i. m.

A *Czékus család* tulajdonát képezte az ún. *Alsó kastély*, egy földszintes épület; mai formáját a 18. század utolsó harmadában nyerte el. Keletre néző, kilenc tengelyes homlokzata a szokásos módon tagolt; középrizalitja fölött vallásos témájú domborművel díszített timpanon emelkedik. A lizénák között sorakozó ablaknyílások fölött szép füzérdíszeket láthatunk. A bejárati oldal portikusát csehsüveg fedí, timpanonját *Szent Flórián* kisméretű szobra díszíti. A helyiségekben cseh süveg-, donga- és tükörboltozatok vannak. A franciatetős, barokkos jellegű épületet egykor kőfal övezte³³. A második világháború után szövetkezeti raktárként szolgált. A kastélyt a múlt század kilencvenes éveiben utókezelésen levő drogfüggő fiatalok egy alapítvány segítségével rendbehozták.



*A felújított Czékus kastélya napjainkban.
(Fotó: Breznánik Peter.)*

A *Hisnyai-Heinzelmann család* ún. *Felső kastélya* szintén földszintes, U alakú alaprajzzal bíró épület; valószínűleg az 1780-as években építtette a *Csernyus család*. Keleti fekvésű, kilenc tengelyes homlokfalán enyhén kiugró oldal- és szegmentívben záródó középrizalit van. A középrizalit füzérdíszes ablakai szintén szeg-

³³ ERDÉLYI G.: *Gömör vármegye klasszicista építészete*. Bratislava, 1996. Madách-Posonium.

mentzáródásúak. Falazata lizénákkal tagolt, csak a bejárati oldal portikuszát emelik ki jónfejezetes pillérek. Hossztengelyével párhuzamos folyosójában építője csehsüveg, a helyiségekben teknőboltozatos lefedést alkalmazott. A kőfallal körülvelt kastély előtt szép angolkert volt³⁴.



Heinzelmann Alfréd úrilaka³⁵ a XX. század elején.

A *Hisnyai-Heinzelmann* család tagjai egészen a második világháború befejezéséig éltek a kastélyban. 1945 után szövetkezeti irodaként működött, mára azonban nagyon lerobbant állapotba került. Amennyiben rövid időn belül nem történik meg a felújítása, a teljes megsemmisülés vár rá.

Az első világháború után, a trianoni békeszerződés következtében a település *Csehszlovákia* része lett. 1938 és 1945 között ismét *Magyarországhoz* tartozott.

A második világháborút megelőző évszázadokban a település lakosai kétlaki életet éltek³⁶. Apró paraszti birtokaikat művelték és

³⁴ ERDÉLYI G.: *Gömör vármegye klasszicista építészete*. Bratislava, 1996. Madách-Posonium.

³⁵ BOROVSZKY S. (szerk.): *Gömör-Kishont vármegye* i. m.

fazekas mesterséget is folytatták. Ezen kívül a 19. századtól egyesek még a bányában is dolgoztak. Azonban a fazekas mesterség, a paraszti birtokok megművelése és a vasércbánya sem tudott mindenkinek megélhetést biztosítani. A község lakosságának a több mint 7 %-a volt kénytelen a 19. és 20. század fordulóján a tege-rentúltra kivándorolni. Az itthon maradottak közül még így is 60-70 gazda foglakozott fazekassággal. A második világháború után azonban ez a társadalmi réteg teljesen kihalt. A felszabadulás után egyedül *Gregor János* folytatta az ipart, majd 1952-ben ő is abbahagyta a fazekak készítését.



*A kastély ma nagyon rossz állapotban van.
(Fotó: Breznanik Peter.)*

A két világháborúban a település több lakosa halt hősi halált a háború különböző színterein. Voltak közöttük földművesek, fazekasok és természetesen bányászok is. Emléküket a templom előtt található emléktábla őrzi.

A község, mely *Gömör* legrégebbi települései közé tartozik, és hajdan viszonylagos jelentőséggel bírt, napjainkra csendes, szerény kis faluvá vált. Oktatási intézménye, mely már a 18. században működött mára bezárt. Nevezetességei a templom, valamint a két 18. században épült kastély. A 20. század második felében egy

³⁶ NEMCSIK P.: A licei fazekasok. = *Borsod megye népi hagyományai. Néprajzi gyűjtők és szakkörök válogatott anyaga.* Miskolc, 1966.

politikai döntés is kellemetlenül érintette a helyi lakosokat és visszafogta a község fejlődését. Az akkori kommunista politikai vezetés egy elfuserált döntés értelmében a *Murány-patak* völgyében víztározót tervezett létesíteni, melynek megvalósulása estén a falu valószínűleg megszűnt volna létezni. Erre szerencsére nem került sor, de a község fejlődését így is megállította s szinte vakvágányra vezette.

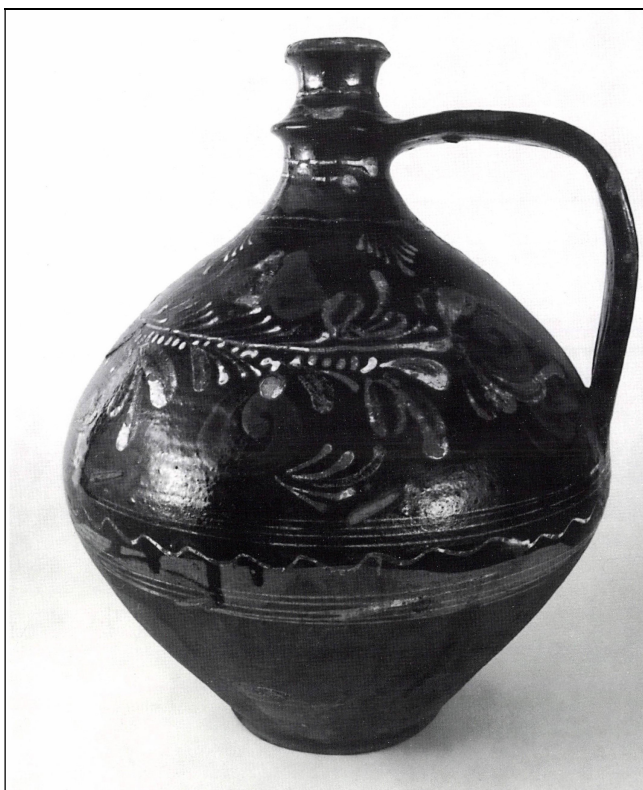

*Licei butykoskorsó.*³⁷

³⁷ A 19. század végén készült korsó a miskolci *Herman Ottó Múzeum* gyűjteményében található.



*A két világháborúban elesett licei hősi halottak emlékműve.
(Fotó: Breznanik Peter.)*



Hangya Szövetkezet és Kulturház.



Lice.

Főútcá részlet.

Licei képeslap az 1940-es évekből.

Lice község első írásos említése



*IV. Béla király a Képes krónikából.*³⁸

IV. Béla Fülöp és Detre ispánnak, Máté fiainak 1243. június 5.

A Szentháromság és oszthatatlan egység nevében. Béla, Isten kegyelméből Magyarország, Dalmácia, [Horvátország?], Ráma, Szerbia, Galícia, Lodoméria és Kunország királya, mindörökké.

³⁸ A *Képes krónika* (latinul: *Chronicon Pictum*): latin nyelven írt krónika, illetve az azt tartalmazó kódex, amely 1360 körül készült Nagy Lajos budai udvarában, szerzője feltehetően Kálti Márk. A *Képes krónikát* ma a budapesti *Országos Széchényi Könyvtárban* őrzik. (Forrás: Internet).

Mivel minden király és ország hatalmát egyedül a hívek hűsége tartja fenn, és éppen a hűség, ez a többenél is fontosabb államerény vész ki most a hanyatló korszak romlottsága miatt az emberekből, ezért minél ritkábban tetszik föl, annál fényesebben kell megbecsülni és bőségesebb jutalomban részesíteni. Noha a hűség megérdemelten minden múlandó gazdagság fölött áll, illő és észszerű, hogy a királyi felség ajánlásra méltónak tartsa, ha találkozik vele, és bőkezűen megjutalmazza, hogy a viszonzás láttán felbuzdulva, a többiek is a hűség erősebb hevére lobbanjanak. Ezért jelen levelünkkel mindenki tudomására kívánjuk hozni, hogy kedvelt híveink, Fülöp és Detre ispánok, Máté fiai, akik zsenge gyermekkoruktól fogva jócselekedetek gyakorlásában és bátor tettekben nőttek fel, szilárdan ragaszkodva hozzánk és drága Kálmán öcsénkhez, Galícia jeles királyához és egész Szlavónia hercegéhez, soha nem késlekedtek, nem lankadtak a hűség becses odaadását tanúsítani; sokszor tettek róla bizonyosságot felséges szemünk láttára. És bár fent nevezett híveink egész sorsunk folyamán, mindenkor és mindenütt, mint rendíthetetlen pillér és szilárd fal, elválaszthatatlanul mellettünk álltak, de különösen abban az időben tűntek ki más választottainkkal egyetemben, mikor a magát tatárnak nevező nép Isten engedélyével ellenségesen országunkra tört: javaikat és személyüket habozás nélkül tették ki értünk a szerencse kiszámíthatatlanságának. így az említett tatárokkal vívott ütközetben, melyben magunk is részt vettünk, fent mondott öcsénk csapatában dicséretesen harcba szálltak az ellenféllel, s vele együtt a csata kimeneteléig vitézül helyálltak. Ekkor végül az elébb mondott Detre bátran, szemtől szembe nekirontott az ellenségnek, és lándzsáját egyszer, még egyszer megforgatva, elsőnek tört be a csatasorba, sokakat levágott, még több halálos sebet osztott, de utána, miközben lovát megölték alatta, maga is súlyosan megsebesült. Később is, mikor az ütközetből visszavonulóban, a mieink segítségével úgy szölván teljesen cserbenhagyva, egy maroknyi emberrel keltünk át Németországon, mivel Ausztria hercege lezárta előlünk a szabad áthaladást, kíséretünk élén ez a Detre halált megvető bátorsággal, derekasan, dicséretes tettekésséggel biztosította nekünk a kívánt utat. Innen is követett minket a tenger mel-

lékére, és sok szolgálattal iparkodott segítségünkre lenni. Öccse pedig, a fent említett Fülöp, az őrizetére bízott Kemlék nevű várunkat védelmezte okosan és hűségesen mind a tatárokkal, mind azokkal szemben, akik hűtlenségbe esve, Szlavónia felől többször megtámadták; ennek köszönhető tehát, hogy Szlavónia feletti uralmunk megújult. Később, a tenger mellékről visszatérve, Ausztria hercege ellen indítottunk hadat, és az általa elfoglalt Sopron mellett ütöttünk tábornokot. A vár visszavételére készülve innen is, onnan is bekerítettük; mikor itt a számszerijászok alattomban, csellel kilopakodtak a várból, hogy a mieinken rajtaüssenek, a sokat emlegetett Detre, lándzsáját megragadva, nekik rontott, és visszakergette őket a várba. Közben számszerijlövésből két súlyos sebet kapott, és alig menekült meg a halál markából. Fel sem lehet sorolni, hogy a fent említett ispánok, Fülöp és Detre hányszor adták még tanújelét hűségüknek, mennyi derekas tettet vittek véghez. Mi tehát, mivel királyi méltóságunkból folyó kötelességünk, hogy minden egyes személy érdemét felmérjük, s minden egyes érdemet viszonozni óhajtva, becses jutalomban részesítsünk, nekik adományoztunk bizonyos, alább név szerint felsorolt birtokokat, melyek a törvényes örökös nélkül elhalt Bors ispánról, Domonkos bán fiáról 48 országunk bevált szokása szerint a király kezére visszaszálltak, valamint egy bizonyos Berzéte nevű birtokot tartozékaival együtt, melyek sajátlagosan minket illettek, hangsúlyozva, hogy ami kétszáz ezüstmárka értékű vagy azon aluli aranyat Berzéte határain belül lelnek, azt ők szedjék be békésen és háborítatlanul, ami pedig a kétszáz ezüstmárka értékét meghaladja, azt, harmadrészen az uraknak megtartva, a királyi kincstárnak kell beszolgáltatni; továbbá örökös birtokul rájuk és örökösöikre ruháztuk a Gömör vára alól kivett két falut, Kövit és Licét is. Mindezek tényleges birtokába királyi tekintélyünknel fogva beiktattuk őket kedvelt híveink: Albert, jászói prépost, valamint Záh-nembeli Mikó által.

A fent említett birtokok, melyek egykor Bors ispánéi voltak, név szerint a következők: Pelsőc és tartozékai, vagyis Csetnek, Taplóca, Somkút, Pelsőc, Mirk, Ardó és Lekenye. Ezeket kifejezetten ugyanazzal a szabadsággal adtuk oda, amellyel Torna uradalmat – tudvalévően ennek tagjából vették ki – elődeink, a híres emlékü

királyok, mind a dézsmát, mind egyéb jogokat illetően a kezükben tartották, és Domonkos bánra ruházták volt. E birtokok, vagyis Pelsőc és Berzété határai, amint azokat fent mondott híveink, Albert prépost és Mikó levelében áttekintettük, egy határkörben megvonva, e sorrendben következnek: az első határ a Gölnicnél kezdődik a nagy út mellett, ahol a Szomolnok a Gölnicbe ömlik; e Szomolnok víz mentén halad fölfelé egészen a fejéig, ahonnan a magasabb Golcsára megy fel, melynek tetején több régi határjel oszt meg egy bizonyos, borsodi Dobódélnak nevezett ligetet: ez egészében Tornáé marad, de a fenyőfák az ő részükre esnek. A hegyorron a Ronagozhoz ereszkedik le, majd a Csermosnyához: itt egy mesterséges, földből felhalmozott határjel van. Innen a Ronagoz mellett halad tovább, mely nekik marad várnak, a monostor előtti mező, az egész liget magával a monostorral együtt a Ronagozig viszont a miénk marad; felmegy a Karulleséhez, innen a Leánykőhöz, ahol két határjel áll: az első a királyé, a második Berzétéé. Ezután a Solyomkőhöz megy, majd a hegygerincen át a Závózfőhöz, a jel pedig ott van, ahol az erdőből kiér. Ezután a Nyíresligethez ér, és régi, fákon levő jelölések mentén jut az úthoz, ahol Egruhhal, Éliás ispán fivérével határos. Továbbhaladva a Hluboka-főhöz érkezik, és Máté fia Milgoz határán ereszkedik le egészen a Sajó folyóig, majd e víz folyása mentén fölfelé tartva a vízösszefolyásig, Zágráb gömöri vár jobbágy faluja, azaz Mala határához jut. Nyugat felé átkelve, a Sajó folyón elér a Taplóca vizéhez ott, ahol ez a Sajóval egyesül; a Taplóca Malával közös határa, a jel pedig a nagy út mellett van. Innen a Prekupnához megy, melynek fejénél van a határjel, a következő meg a hegyek oldalában, és így ér el Özörényhez; ezután két völgy között egy nagy fa alatt van a határjel, majd a Záh-nemzetség határával érintkezve jut el Somkúthoz. Felmegy a Veternyik oldalába, ahol fákon vannak a határjelek: néhányukba Salamon kertjének jegye van bevésve, majd egy megégett fán, aztán élő fákon következnek a jelek egészen egy berkenyefáig, ahol a Veternyikhez érni. A Rozlozsna-főben Éliás és Detre határjelei állnak, azután a hegyen van a jel, majd pedig a [gömöri] vár jolsvai határának a jele kezdődik a Közbercen, a Rozlozsna-fővel. Innen a hegyen megy fákkal megjelölve, és belép a

bükkerdőbe, ahol négy, fákön lévő jel található, majd a fenyvesbe, ahol egy fán van a jel, ahol pedig az erdőt elhagyja, ott két hárs is van határnak megjelölve. Az erdőbe bemenetnél a Lomnicafő a határjel, innen lép be a Fekete-erdőbe, és keletről Detre vasöntőjé a folyó, nyugatról meg Jolsva részére esik. Ezután a Sárosfő Detre határjele oly módon, hogy a Körtvélyes patak egészében őhöz tartozik, a Lomnicafő pedig balról a váré, jobbról viszont Detréé. A Vernice forrása Detréé, a Nagypatak forrása a váré. A kisebbik, Csernahorának nevezett bérc csúcsán több határjel van; innen a határ a Sajó fejéhez megy, mely az övéké, majd tovább a Gölnic folyó forrásához és ezt a határuul szolgáló folyót követve, leér a fent mondott határjelhez, a Szomolnokhoz, és ott bevégeződik.

A fent mondott Kövi és Lice falvak határa, noha különböző határjárások alkalmával rögzítették, mégis, amint azt ugyanazon híveink, Albert prépost és Mikó levelében áttekintettük, e sorrendben következnek: Kövi első határjele az út mellett van keletre egy kerek fa alatt, innen a határ délnek tart a hegy tetején, és Bocskóval szomszédos. Innen lemegy a Lipóc patakához, innen a Szalma patak mentén felfelé a Manas patakáig, majd átszeli a Turócot nyugat felé, és a Rákos patakához jut. Innen leereszkedik a Bocskó patakához, innen Lipóca tavához, majd Turdosóhoz, innen pedig Zairashoz és innen a Sebes patakához. Innen lemegy a Turóc fejéhez, e víz a Sáros felé folyik, innen pedig felfelé tart Márton kövéhez, ahol Márton földje végződik. Ettől kelet felé fordul a Fábianséséhez és a Nandrásfőhöz, majd Zedun-völgyön át visszakanyarodik az első határjelhez. Lice első határjele a keresztútban egy karácsonyfa, ahol Mellétével érintkezik; innen a határ a hegykanyarulatban elérkezik egy körtefához, ez a Tapolca mellett áll, majd a Jolsva és a Tapolca között továbbhaladva, a Katus patak fölött átkel a Jolsván. Innen a Melléte-völgyön át felmegy a hegycsúcsra egy, a várút mellett álló hársfához; ennek az útnak révén érintkezik nyugat felé Starkkal, akinek földjét a nagy út kettészeli, majd ugyanezen út révén határos Perpessel. Innen Dereskehez megy egy körtefáig, innen a Somos patakhoz, majd innen fel a Rákos patakhoz, és itt a hegygerincen keresztül átmegy a Közberchez. Innen

leereszkedik a Lipóc patakhoz, aztán a Jolsvához, majd Csákány-nyal határosan átkel a sziklás hegyen, és az úton visszatér az első határjelhez.

Hogy tehát jelen adománylevelünk nekik és örököseiknek, valamint örököseik utódainak háborítatlanul és visszavonhatatlanul, örökre megmaradjon, ezt az írásunkat királyi bullánkkal ellátva bocsátottuk ki. Kelt Budán, a Nyulak-szigetén, Benedek mester, fehérvári prépost, a királyi udvar kancellárja, választott kalocsai érsek kezével. Jelen vannak – az esztergomi szék betöltetlen – Bertalan veszprémi püspök, Benedek váradi püspök, a győri püspökség jelöltje, Isten egyházainak szerencsés kormányzói – az erdélyi egyház betöltetlen –; László nádor és somogyi ispán, Dénes bán és egész Szlavónia hercege, Lőrinc erdélyi vajda, Demeter, udvarunk főbírája és mosoni ispán, Mátyás tárnokmester és pozsonyi ispán, Roland étékfogómester és nyitrai ispán, István fő lovászmester és orbászi ispán, Móric pohárnokmester és győri ispán, valamint több méltóság és ispánság viselője.

Az Úr 1243. évében, június 5-én, uralkodásunk nyolcadik esztendejében.³⁹



³⁹ Fordította Gy. Ruitz Izabella. Forrás: KATONA T. (szerk.): *A tatárjárás emlékezete*. Budapest, 1987.

A licei bányászat



A licei bányászat történetét néhány egymástól könnyen elkülöníthető szakaszra oszthatjuk:

- A bánya története a *Csernyus család* idejében.
- A bánya története a *Heinzelmann-féle* vasgyár és bányatársulat keretein belül.
- A bánya története a két világháború között.
- A bánya története a község *Magyarországhoz* való visszacsatolása után.
- A bánya története a második világháború befejezése után.

A bánya története a Csernyus család idejében

A vasérc licei bányászatának a kezdeteit homály fedi. Bár egyes források szerint már a 14-15. században folyt itt hematit-termelés⁴⁰, ennek sem írásos, sem tárgyi bizonyítéka nincs. A hematit külszíni fejtése a licei lelőhelyen valószínűleg a 19. században vette kezdetét, mely a *Csernyus* család nevéhez fűződött. A község krónikája mindenesetre régebbre, mégpedig a 18. századra teszi ezt az eseményt, amire azonban szintén semmiféle adattal nem rendelkezünk, csak a régi külfejtés nyomai láthatók a *Somos-hegy* környékén. Ezt a korszakot nem a bányászat, hanem elsősorban a vasgyártás jellemezte. *Licétől* délre, a *Murányka* folyó mellett a *Csernyus* család tulajdonában vashámor és két kemence létesült⁴¹. A vasgyár már létezett a 18. század második felében is⁴². Az egyik kemence 1852-ig működött. A másik kemencét, melynek évi termelése 616 tonna nyersvas volt, a 19. század ötvenes éveiben *Csernyus András* a *Czékus*⁴³ családnak adta bérbe. Azonban

⁴⁰ BOLFÍK, J. (szerk.): *Gemer-Malohont I.* Rimavská Sobota, 1990.

⁴¹ BARTHOLOMAEIDES, L.: *Inclyti Superioris Ungariae* i. m.

⁴² *Első katonai felmérés*, 1782-1784. (Forrás: Internet.)

⁴³ A család jelentős szerepet játszott a gömöri vastermelésben a 19. században.

csak néhány évig üzemelt, és a hatvanas években már nem termelt⁴⁴. Ahhoz azonban, hogy a két kemence és a hámor működni tudjon, vasércre volt szükség. A *Csernyus család* több bányával is rendelkezett a *Vashegy* környékén. Mivel *Licén* is nagy birtokaik voltak, nem lehetetlen, hogy itt is folytattak termelést. Amennyiben ismertek voltak az itt található vasérc-lelőhelyek, valószínűleg igyekeztek kihasználni azokat.

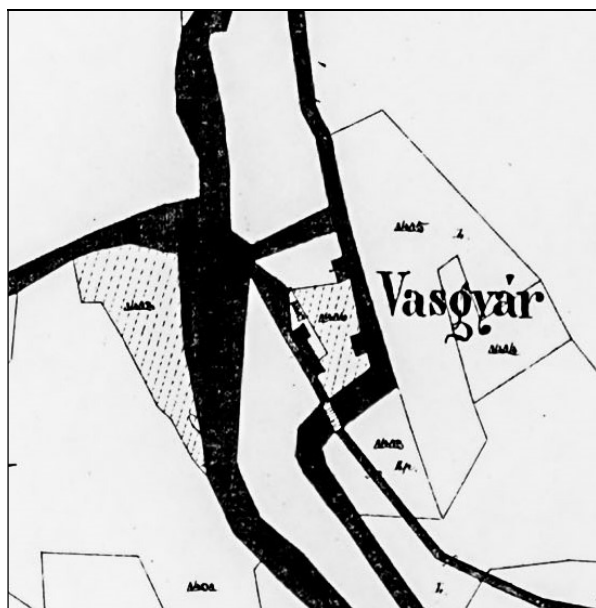

*A licei vasgyár egy 1868-ból származó kataszteri térképen.
(Fotó: Breznanik Peter.)*

A vasgyár épületei a 19. század utolsó évtizedeiben még valószínűleg álltak, erről árulkodik egy 1868-ból származó kataszteri térkép is. Mára már csak néhány bokrokkal benőtt falmaradvány található az egykori vasgyár helyén.

⁴⁴ ŠARUDYOVÁ M.: *Topografia železiarní na Slovensku v 19. storočí*. Košice, 1989.

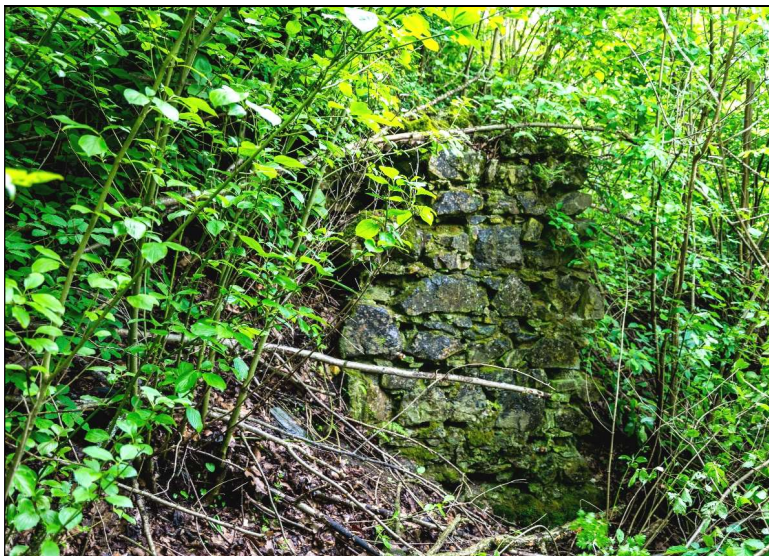

*Ennyi maradt az egykori licei vasgyárból.
(Fotó: Breznanik Peter.)*

A *Kőkeszi Csernyus* család 1662. február 4-én kapott nemeslevelet I. Lipót királytól *Csernyus György* révén. Családi fészük a *Hont* megyei *Kőkeszi*⁴⁵. A család nemességét 1771-ben *Heves*, 1774-ben *Gömör* és 1792-ben *Bács megyében* is kihirdették a nemesek között. *Gömörben Csernyus Antal* telepedett le a 18. század második felében, és itt alapított családot⁴⁶. *Gróf Koháry Antal* gömői uradalmainak az ügyésze volt, majd a megye táblabírája lett. Később birtokokat szerzett *Licén* és *Lévárton*. *Csernyusék Licén* egy-egy szép úrilakot is építettek a falu két végén, ahogy erről fentebb már szóltunk.

A *Kőkeszi Csernyus* család gömői ága⁴⁷:

⁴⁵ MIHÁLYFALUSI FORGON M.: *Gömör-Kishont vármegye nemes családai*. Šamorín, 1997.

⁴⁶ BOROVSKY S. (szerk.): *Gömör-Kishont vármegye* i. m.

⁴⁷ KEMPELEN B.: *Magyar nemesi családok*. Budapest, 1915.

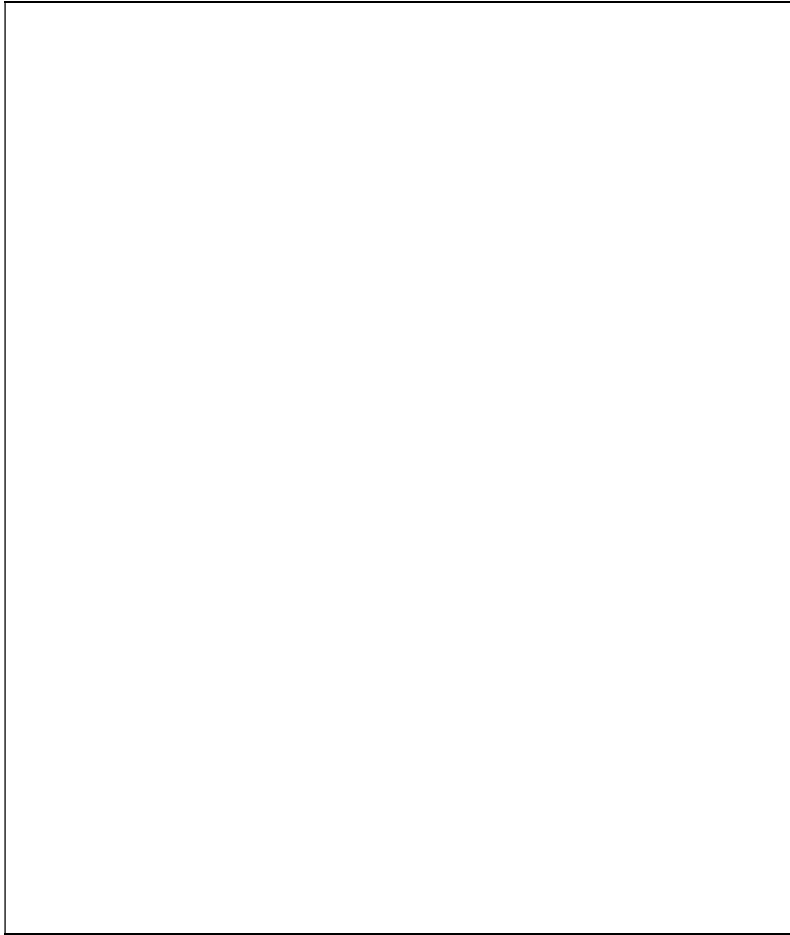

A család egyik legismertebb képviselője *László* fia, *Emánuel*, vagy másképp *Manó*, aki az 1848/49-es szabadságharc vértanúja. 1849. október 24-én *Pesten* végezték ki másik két politikussal együtt. *Szacs vay Imre*, a képviselőház jegyzője és *Perényi Zsigmond*, a felsőház elnöke az országgyűlés azon tisztviselői közé tartoztak, akiknek aláírása szerepelt a *Függetlenségi Nyilatkozaton*. *Csernyus Manó (Emánuel)* kivégzésének okai már nem ilyen egyértelműek. A korábbi történeti irodalom szerint a hadbírótság egy-

szerűen összetévesztette őt *Csernátony Cseh Lajossal*, *Kossuth* titkárával és a *Marcius Tizenötödike* szerkesztőjével. Más források szerint valójában erről szó sincs. *Csernyus* már 1848 tavaszán felhívta magára a figyelmet, amikor a *Magyar Királyi Kamaránál* magyar nyelvű adminisztrációt követelt. Később *Kossuth* pénzügyminisztériumában dolgozott. 1849 januárjában *Pesten* maradt, s az osztrák polgári közigazgatásban dolgozott. Márciusban azonban *Debrecenbe* ment, s felajánlotta szolgálatait a magyar kormánynak. Állítólag hírszerzői szolgálatot is teljesített, de erről nem esik szó az ítéletben⁴⁸.

A családnak kiterjedt érdekeltségei voltak a gömöri bányászatban, mégpedig *Vashegy* környékén. Már 1782-ben birtokoltak bányákat *Vashegyen* és *Nandráson*⁴⁹. Később bányászati jogokat szereztek *Rákoson* is⁵⁰. A bányákon kívül a licei kemencék és a vashámor is az ő tulajdonuk volt, ahol valószínűleg a *Vashegy-környéki* vasércet is feldolgozhatták. A 19. század hatvanas éveigi jelentős szerepet játszottak a gömöri vasiparban.

A *Csernyus család* egészen 1863-ig volt aktív a gömöri bányászatban és vasgyártásban, ezután azonban teljesen kivonultak ebből a szektorból⁵¹. Hogy mi volt ennek az oka? Valószínűleg az, hogy 1863-ban *Licén* elhunyt *Csernyus András*, aki ezzel a tevékenységgel foglalkozott, és halála után nem volt senki a családban, aki átvette volna a helyét; inkább eladták a bányajogokat *Heinzelmann Györgynek*.

⁴⁸ HERMANN R.: Az 1849-1850. évi kivégzések. = *Aetas* (történettudományi folyóirat), 2000. 1.-2. sz.

⁴⁹ FRÁK, G.: *Baníctvo v Železníku*, Rimavská Sobota, 1987.

⁵⁰ FRÁK, G.: *Baníctvo v Železníku* i. m.

⁵¹ FRÁK, G.: *Baníctvo v Železníku* i. m.



Csernyus Emánuel síremléke.⁵²

⁵² Csernyus Emmánuel, Szacsvay Imre, Karol Gustaw D'Abancourt de Franqueville, Peter Giron, Streith Miklós, Kolosy György, Noszlopy Gáspár, Jubál Károly, Sárközy Sándor, az 1848-1849-es szabadságharc és a Makk-féle összeesküvés kilenc vértanújának közös sírja. Budapest, Kerepesi temető: 31-középk. (Forrás: Internet.)



*Kókeszi Csernyus András síremléke a licei temetőben.
(Fotó: Breznanik Peter.)*

A bánya története a Heinzelmann-féle Vasgyár Bányatársulat keretein belül

Minőségbeli változást hozott a licei bányászatban a *Heinzelmann-féle Vasgyár Bányatársulat* megjelenése. E vállalat megalapítója *Heinzelmann György* augsburgi nagykereskedő volt, aki a 19. század negyvenes éveiben jött *Gömörbe*. 1846-ban *Hizsnyóvíz* határában vasöntödét létesített, melyet később kibővített olvasztókemencékkel is. A gyár működéséhez azonban elengedhetetlenül szükséges volt az alapanyag, a vasérc. Ez akkor teljesült, amikor 1864-ben megvásárolta a *Csernyus családtól* a licei ősi birtokot a licei, nandrási és rákosi vasbányákkal együtt. *Heinzelmann* fokozatosan felvásárolt egyéb bányabirtokokat is, például a *Czékus családtól Vashegyen, Nandráson és Rákoson*⁵³.



*A Heinzelmann-féle vasgyárban öntöttvasból készült kályha.
(Forrás: Internet.)*

⁵³ EISELE G. (szerk.): *Gömör és Borsod vármegyék* i. m.

A megszerzett bányamezők között volt a licei *Somos-hegy* környékén található vasérctelep is, ahol azonban már 1858-ban rész tulajdonhoz jutott, amiről egy német nyelvű bányakönyv tanúskodik. Ez az okmány az első ismert írásos emlék a licei bányáról. A hatoldalas dokumentumot 1858-ban *Szomolnokon* adták ki. A bányakönyv tanúsága szerint a bánya ebben az évben a *Victor* bányatársulat birtokába került. A vállalkozás egyik társtulajdonosa (40/100 részesedéssel) *Heinzelmann György* volt a berzétei *Langer Ferenc* és mások mellett. Később a többiektől megszerzett birtokrészek okán a teljes tulajdonjog a *Heinzelmann családhoz* került.

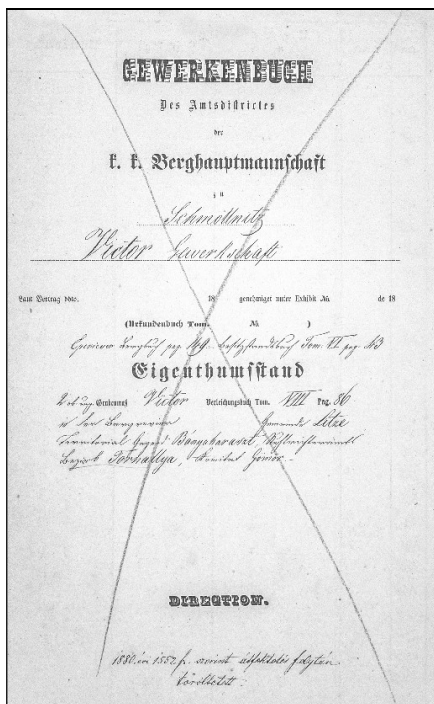

Bányakönyv 1858-ból a licei Victor bányatársulatról.⁵⁴
(Fotó: Breznanik Peter.)

⁵⁴ SNA SBA, Banská Štiavnica.

A licei *Victor* bányában eleinte csak külszíni fejtést alkalmaztak, a nyolcvanas évek elején azután hozzáfogtak a mélyművelésű bánya megnyitásához egy táró kihajtásával. A táró a *Lujza* nevet kapta. Ekkor a társaságot már *Heinzelmann Emil* irányította, aki *György* fia volt. *Emilt* később az igazgatói székben fia, *Alfréd* követte.

A tárót *Heinzelmann Emil* egyetlen felnőtt kort megért lányáról, *Lujzáról* nevezte el. Egy 1961-ből származó publikáció szerint a táró kihajtására dobsinai bányászokat fogadott fel a társaság, akik valószínűleg nem csak a licei bánya megnyitásánál segítettek, hanem a társaság többi bányájának a létesítésében is részt vállaltak. Tőlük tanulták meg a szakma rejtjelmeit a *Heinzelmann-féle* bányák alkalmazottai⁵⁵. A *Lujza-táró* 1895-re készült el. Hossza 169 méter volt, és teljes egészében mészkőben hajtották ki. Ezekben az években a társaság bányáinak a termelése a következőképpen alakult:

	1885	1901
Vashegyen	80 000 q	153 324 q
Rákoson	70 000 q	29 124 q
Nandráson	4 500 q	1 093 q
Licén	30 000 q	4 836 q
	184 500 q	188 377 q

Egyértelműen látható, hogy a vashegyi bányák termelése az évek folyamán a többiek rovására emelkedett, aminek az egyik oka az volt, hogy 1898-ban üzembe helyezték a *Vashegy-hizsnyóvízi* kötélpályát a kitermelt vasérc szállítására⁵⁶. A licei termelés csökkenésének másik oka a *Lujza-táró* szintjén található érc mennyiségének megfogyatkozása volt. Az itt található tömzs lefejtése után elkezdtek lemélyíteni négy aknát erről a szintről, de a költségek növekedése miatt, amit a vízkiemelés okozott, rövidesen abbahagyták a munkát, és a bányászati tevékenységet a 20. század ele-

⁵⁵ NEMCSIK P.: *Adatok a rozsnyóvidéki LICE-i vasércbányászok szakszókinéséhez*. Borsodnádásd, 1961.

⁵⁶ EISELE G. (szerk.): *Gömör és Borsod vármegyék* i. m.

jén *Licén* felfüggesztették. A másik fontos hátráltató tényező az volt, hogy nem történt részletes geológiai feltárás, ezért nem tudták, hogy milyen mennyiségű érc található a lelőhelyen. *Eisele G.* 1907-ben már egyetlen bányamunkást sem említ *Licén*.

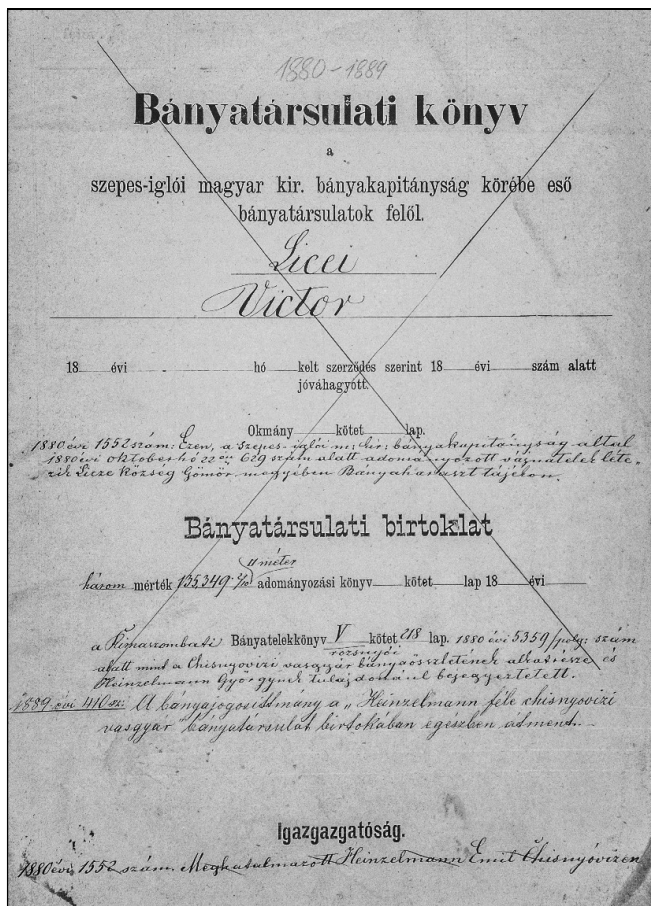

*Bányatársulati könyv 1882-ből a licei Victor bányatársulatról.*⁵⁷
(Fotó: Breznanik Peter.)

⁵⁷ SNA SBA Banská Štiavnica, fond BKNV, inv. č. 993.

Ez az áldatlan állapot egészen 1909-ig tartott, amikor is a *Heinzelmann-féle* vasgyári bányatársulat mélyfúrásokat eszközölt a lelőhely felderítése céljából. Ekkor három hónap alatt 12 fúrólukát mélyítettek le *Lice* község határában, olyan helyeken, ahol a bányaműveléssel már felhagytak, s a szakértők kimerültnek gondoltak. Azonban a gyár akkori igazgatója, *Nemes Ödön* bízott abban, hogy kell még vasércnek lennie a licei határban. Tette ezt annak ellenére, hogy nem bányász volt, hanem vaskohász. Ebben az esetben azonban a megérzései igaznak bizonyultak. A mélyfúrások, melyeket *Lange-Lorcke-féle* gyémántkoronás *Craelius-rendszerű* fúrókészülékkel végeztek a felhagyott régi bányák közelében, új érctelepeket találtak⁵⁸. A feltárt készlet meghaladta az egymillió métermázsát, és a telep vastagsága a hematit esetében elérte a 4–8,5 m-t, a limonit esetében pedig a 0,2–2 m-t. E biztató eredmények nyomán megkezdték a néhány éve beomlott és víz alatt álló licei vasércbánya újbóli megnyitását⁵⁹. A fúrásokról beszámolt a *Bányászati és Kohászati Lapok* is, részletesen ismertette az eredményeket. Miután a 3. számú fúróluk esetében határozottan megállapították a vasérctelep folytatását 4–8 m vastagságban, megkezdték a *Victor* bányamezőt megnyitó *Lujza* táró újrainyitását, míg a telep azon részein, ahol az ércesedés elérte a felszínt, külszíni fejtésbe kezdtek. Még ebben az évben lemélyítettek egy 16 méteres légaknát is, és tervbe vették a lelőhely további feltárását⁶⁰. Ebben az időben a társaság élén már *dr. Hisnyay-Heinzelmann Béla*, *Hisnyay-Heinzelmann Alfréd* fia állt.

A következő évben folytatták a feltárási munkákat a licei bányában. A természetes légkeringés biztosítása céljából az előző évben lemélyített 16 méteres légaknát meghosszabbították 26 méteresre, és összekötötték a *Lujza-táróval*. Ezután a mélység felderítése céljából a *Lujza-táró* szintjéről egy 41 méteres aknát mélyítették, amely a 17. méterben elérte a vasércet, és egészen a 36. méterig hematiton haladt keresztül, majd egy 2 m vastag mészkőnyúlvány áttörése után még 3 méteren keresztül vasércet harántolt.

⁵⁸ *A bányá.* 1909. 45. sz.

⁵⁹ *A bányá.* 1909. 46. sz.

⁶⁰ *Bányászati és Kohászati Lapok.* Selmecebánya, 1909.

Ugyanezen aknából kiindulva 20, illetve 40 méterre a *Lujza-táró* talpa alatt, két vágatot hajtottak ki. A 20 méteres szinten 13 m hosszú vágat készült, melynek több mint a fele fejthető hematiton haladt keresztül. A 40 méteres szinten kivájt 36 méter hosszú vágat nagyobb része szintén hematit-rétegben húzódott. A vágat hajtása közben egy erős, percnként 100 liter vizet kibocsájtó forrásra bukkantak, aminek következtében a bánya majdnem a *Lujza-táró* szintjéig víz alá került, mert ilyen nagy mennyiségű víz kiemelésére a kutatóművelés nem volt felkészülve.

Ezután a *Lujza-táró* szintjén talált ércesedés feltárására tértek át, és azt az év végéig keleti és nyugati irányban 182 méter távolságig sikerült elvégezni. Ebből a vágatból az év végéig 5 keresztvágatot hajtottak ki egymástól 30–30 méter távolságra, különböző eredményekkel⁶¹.

1911-ben a *Heinzelmann-féle* vasgyári bányatársulat tovább folytatta bányáiban a vasérctelepek feltárását és fejtésre való előkészítését. *Licén* az év folyamán a *Lujza-táró* szintjén 401 m vízszintes bányamű és 82 m akna került kihajtásra. A földalatti vasút hossza elérte a 270 métert. A bányüzem közelében felépült egy kettős altiszti lakóház is. Végeztek két kutatófúrást is *Ingersoll-féle* mélyfúrógép segítségével; az egyik lyuk vastag ércrétegen haladt keresztül⁶².

A következő évben a licei bányából a vasércen kívül 100 métermázsa 3-20% réztartalmú mangánércet is felszínre hoztak melléktermékként. A lefolyt évben összesen 214 m vágatot és aknát hajtottak ki. E munkálatok különböző eredményeket hoztak, egy részük gazdag érctelepeket tárt fel⁶³.

A következő évben tovább folyt a vasérc termelése. A IV. számú akna III. szintjének (60 méteres) fejtése közben, amikor egy 8 méter vastag hematit-rétegen haladtak keresztül, a beépített kézi víziszivattyú elromlott, és a kijavításáig a teljes III. szint megtelt vízzel. Ezután az ugyanazon akna II. szintjén (40 méteres) 80 m

⁶¹ *Bányászati és Kohászati Lapok*. Selmecebánya, 1911.

⁶² *Bányászati és Kohászati Lapok*. Selmecebánya, 1912.

⁶³ *Bányászati és Kohászati Lapok*. Selmecebánya, 1913.

hosszú vágatot hajtottak ki, amely 18 m vastag hematit-telepen haladt keresztül⁶⁴.

Ezekben az években a *Heinzelmann-féle* bányák élén egy jól felkészült szakember, *Wlachovszky Mihály* állt, aki vezetői funkciója mellett a *Magyar Bányász és Kohász Altisztek Országos Egyesületének Vashegy-Rákosi Osztálya* elnöki tisztét is betöltötte⁶⁵. Szakmai lapokban is publikált bányászattal kapcsolatos cikkeket⁶⁶.

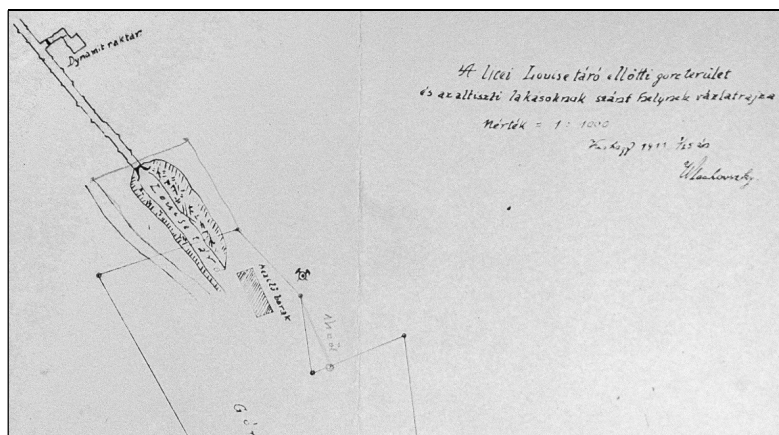

Wlachovszky Mihály vázlatrajza a licei bányáról 1911-ből.⁶⁷
(Fotó: Breznanik Peter.)

1913-ban megindult a *Hámorhegy* alján hátrahagyott salak átrostálása és az ózdi vasgyárba szállítása. Az anyagot gicei fuvarosok előbb a gicei vasútállomásra vitték, onnan pedig MÁV-vagonokban került Ózdra. A salak szállítását a liceiek nem akarták vál-

⁶⁴ *Bányászati és Kohászati Lapok*. Selmecebánya, 1915.

⁶⁵ *Jó szerencsét*, 1911. 31. sz. Selmecebánya.

⁶⁶ Az egyik legismertebb: *Vasérc előfordulások a Vashegygel kapcsolatos szomszédos triasz-hegységben*. = *A Bánya*, IV. évf. 37. szám, 1911.

⁶⁷ SNA SBA Banská Štiavnica, fond BKNV, inv. č. 1203.

lalmi⁶⁸, ahelyi plébános szerint azért, „mert nem hagyják el az uraskodást a fazekakkal”.

Az 1914. évre rányomta bélyegét a világháború kitörése. Az a néhány év, amely 1909-ben a mélyfúrásokkal vette kezdetét, és amelyeket szorgos és eredményes bányászati tevékenység jellemezett, most félbeszakadt. A *Nagy Háború* fokozatosan leépítette a *Heinzelmann-féle társaságot*, és vele együtt a licei vasércbányát is. Az általános mozgósítás során, mely 1914 nyarán történt, a bányatársulati elnök, a vasgyári műszaki igazgató, a bányagondnok, a főkönyvelő, irodai gyakornok, egyik művezető, a tármaster, továbbá a bánya- és vasgyári munkások nagy része is bevonult, ezért a vállalat kénytelen volt gyári üzemét augusztus elején ideiglenesen leállítani⁶⁹. A licei bányára is nehéz napok következtek.

A nehéz helyzet folytatódott a következő évben is. Az átlagos bérek a bányánál 1914-hez képest csökkentek, ami elsősorban a gyengébb munkaerőre vezethető vissza. A tapasztalt bányászok bevonulása után a társaság kénytelen volt új, kevésbé képzett bányászokat alkalmazni, akik nem voltak képesek elérni a régi munkások teljesítményt. A társaság a vasérctermelésben igyekezett előtérbe helyezni a *Vashegyet* a többi bányával szemben. Ennek az volt az oka, hogy a *Vashegyet* drótkötélpálya kötötte össze a híznyóvízi gyárral, míg a többi bányából a fuvarozási problémák miatt nehéz volt megoldani a beszállítást. Ezeknél a bányáknál, tehát *Licén* is, a rendelkezésre álló csekély számú bányászt többnyire a fenntartási munkákra alkalmazták⁷⁰.

Mivel a rézérc-árak a háború folyamán gyorsan emelkedtek, a *Heinzelmann-féle Vasgyári Bányatársulat* vezetői 1916 márciusában elhatározták a bányáikban ismert csekély rézérc-előfordulások megvizsgálását. A licei *Victor* bányamezőben, a *Lujza-táró* szintjén kezdték a feltárást, és mivel az eredmény elég kedvezőnek mutatkozott, megindították a fejtést. Ez a rézérc a vasérc és a mészke közötti 0,3–6 m vastag lösz-szerű agyagban fordult elő, és

⁶⁸ NEMCSIK P.: *A licei fazekasok* i. m.

⁶⁹ *Bányászati és Kohászati Lapok*. Selmecebánya, 1916

⁷⁰ *Bányászati és Kohászati Lapok*. Selmecebánya, 1917

agyagos malachitból és azuritból állt. Ez az anyag 3,0–7,5% réztartalommal rendelkezett, és a lelőhelyen repedés-bevonatok, valamint 1–20 cm vastag, a vasércleplel párhuzamosan futó, szabálytalan erek formájában fordult elő. Ezen kívül a rézérc-tartalmú mangánércet is fejtették, mely néhány esetben elérte a 100 cm vastagságot is. A bányában a segédaknák száma egy mélyművelésű akna felhagyása után 16 méterrel csökkent, viszont a gurítók száma a rézérc-fejtés hatására kettővel nőtt. A rézérc átválogatása és előkészítése kézi munkával történt. A gyorsabb feltárást és a nagyobb mennyiségű fejtést a tartós munkáshiány miatt nem tudták megvalósítani. A válogatásra a nyári hónapokban ideiglenesen nőket is alkalmaztak.

Mindezek ellenére a licei bányában az év folyamán 1239,65 q rézércet termeltek, amely a selmecbányai *Magyar Királyi Fémkohóhivatalnál* került beváltásra. A rézérc ára azonban a fejtési és az előkészítési költségeket éppen csak fedezte.

A *Henizelmann-társaság* tevékenységére és benne a licei bányára egyre zavaróbban hatottak a háború okozta problémák. A vállalat fuvarosainak nagy része bevonult, ezért a bányaiüzemhez szükséges ácsoltfa szállítása nagy nehézségekbe ütközött. Mivel a vasutakon a katonai menetrend lépett érvénybe, az egyéb áruszállítás rendkívül hosszú időt, néha több vett igénybe, ami károsan befolyásolta a bányatársulat üzemeinek és bányáinak a működését, közöttük a licei bányáét is. Bár a háború miatt a vasércre és a vasra hatalmas igény volt a hadiipar részéről, a munkaerőhiány miatt azonban nagymértékben csökkent a vasgyártás a társaságnál, ami a vasérc termelését is visszafogta⁷¹.

A felsorolt problémák miatt a *Heinzelmann család* végül úgy döntött, hogy eladja a vasgyárat és a hozzá tartozó bányákat, és a jövőben inkább gazdálkodással foglalkoznak. A tranzakcióról *A Bánya* című hetilap így számolt be 1917. január 14-én:

„A Coburg Fülöp-féle Bánya- és Kohóművek r.t. Budapesten, mely a Hazai Bank égisze alatt működik, megvásárolta a Heinzelmann-féle hizsnyóvízi bányaegyesület összes bányarészeit. Ennek

⁷¹ *Bányászati és Kohászati Lapok*. Selmecbánya, 1920.

az egyesületnek dús vasérctelepei jelentősen fogják szaporítani a Coburg-művek érckészleteit. A Heinzelmann féle bányaegyesület nagy olvasztóját és öntödéjét a Coburg-művek továbbra is üzemben tartják.”⁷²

A tulajdonosváltással a licei bánya történetének fontos szakasza zárult le. Ez alatt a néhány évtized alatt, míg a *Heinzelmann család* tulajdonát képezte a bánya, viszonylag sikeresen működött, vasércet és kisebb mennyiségben rézércet termelt, a tulajdonosok befektetéseket is eszközöltek, és munkát biztosítottak a község lakosságának, nem csak a termelésben, hanem például a szállításban és más kiegészítő tevékenységekben is. A *Lujza-táró* szintjén található ércmennyiség lefejtése után megkezdték az alsóbb szinteken fekvő érc termelését is, amit azonban a jelentős vízbetörések miatt le kellett állítani. A nagy kapacitást igénylő víztelenítés már meghaladta a társaság lehetőségeit. Ekkor jelentős feltárásba kezdtek, amelynek során mélyfúrások segítségével újabb ércesedést találtak, és azonnal hozzá is fogtak a kitermeléséhez. Mindezt annak ellenére tették, hogy a licei lelőhely és bánya soha sem tartozott a *Heinzelmann-féle társaság* legfontosabb érclelőhelyei közé. A fő nyersanyag-bázist a vashegyi bányák jelentették. Ennek ellenére nem hanyagolták el a licei *Victor bányamezőt* sem. Amikor az első világháború kitörése után egyre több nehézségbe ütközött a vasérc termelése és feldolgozása, rézércet kezdtek fejteni, hogy életben tartsák a bányát és munkát biztosítsanak a helyi bányászoknak. Ezt a korszakot nyugodtan nevezhetjük a licei bánya első aranykorszakának, amely egyértelműen a *Heinzelmann család* nevéhez fűződik.

A Heinzelmann család jelentősége a gömöri bányászatban

A licei vasérctermelés első jelentős korszaka a *Heinzelmann-féle Vasgyári Bányatársulat* tevékenységéhez köthető. E vállalat

⁷² *A bánya*. 1917. 2. sz.

magalapítója *Heinzelmann György* augsburgi nagykereskedő volt, aki a 19. század negyvenes éveiben jött az akkori *Magyarországra*. A patrícius *Heinzelmann család* története *Augsburgban* egészen a 15. századig vezethető vissza, és például már a *Fuggerek* idején is több augsburgi polgármester került ki közülük.

A gömöri terjeszkedés *Heinzelmann György (Johann Georg)* és testvére, *Otto Rudolf* nevéhez fűződik. Ők még *Lubenikben* éltek, egészen a licei *Csernyus-birtok* és a *Felső-kastély* megvásárlásáig, amely később a *Heinzelmannok* „családi fészkevé” vált. Elsősorban *György* volt az, aki elévülhetetlen érdemeket szerzett *Gömörben* a bányászat és a vasipar terén. 1846-ban vasöntödét létesített *Hizsnyóvíz* község határában. A gyár története kedvezően indult, de a további fejlesztéshez hiányzott az alapvető nyersanyag – a vasérc. Hamarosan ezt is sikerült megoldani, midőn a gyár tulajdonosa 1864-ben megvásárolta a *Csernyus-örökösöktől* a licei ősi birtokot, mellyel a licei, a nandrási és a rákosi vasércbányák is a tulajdonába kerültek. Minderre azután került sor, hogy 1863-ban *Licén* elhunyt *Csernyus András*, és örökösei valószínűleg nem akartak többé bányászattal foglalkozni. *Heinzelmann György* korábban (1858-ban) már vagyonrészt szerzett a licei *Victor* bányamezőben.

A 19. század hetvenes éveiben eladóvá vált a *Czékus család Umrlalehota* község határában levő vasolvasztója a hozzá tartozó vashegyi és rákosi vasércbányákkal, melyeket *Heinzelmann Emil* (*György* fia) szintén megvásárolt. Ezáltal még inkább biztossá vált a hizsnyóvízi vasgyár ércellátása. Később még *Nandráson* is hozzájutottak egy kisebb bányamezőhöz. 1885-ben sikerült megszerezni a *Gerlicztapolcsányi Vasművelő Társaság* vashegyi bányáinak egy részét is⁷³. Fokozatosan jelentős vállalattá növekedett a *Heinzelmann-féle Vasgyári Bányatársulat*, melynek székhelye *Hizsnyóvízen* volt. *Emilt* a társaság élén a fia, *Alfréd* követte. Az ő idejében szerzett a család nemességet 1896. július 14-én, és 1900. július 22-én jogot a *Hisnyai-Heinzelmann* név használatára. A család nemesi címere: négyelt pajzs; az 1. és a 4. kék mezőben hármas zöld halmon koronából kinövő vörös ruhás, fekete kalpagos

⁷³ EISELE G. (szerk.): *Gömör és Borsod vármegyék* i. m.

vitéz jobbában sólymot, baljában egyenes kardot tart; a 2. és a 3. vörös mezőben kétfarkú oroszlán; sisakdisz: 7 pávatoll (legyezőalakban); takarók: kék-ezüst, vörös-arany⁷⁴.



*A Hisnyay-Heinzelmann család címere.
(Fotó: ifj. Hisnyay-Heinzelmann Béla.)*

⁷⁴ MIHÁLYFALUSI FORGON M.: *Gömör-Kishont vármegye* i. m.

A *Heinzelmann család* azon tagjai, akik szerepet vállaltak a licei bánya történetében, a következők voltak:



A hisznyóvízi vasgyár a pelsőc-murányi helyi érdekű vasút hisznyóvízi állomása mellett feküdt, mellyel 250 m hosszú iparvágány kötötte össze. A gyár csak nyersvastermeléssel és vasöntéssel foglalkozott. Fő gyártmányai az öntöttvasból készült kályhák, tűzhelyek, kerítésrácsok, oszlopok, bútorok, síremlékek, egészségügyi berendezések, gépalkatrészek és csövek voltak. Főként ez utóbbiakat termelték volt a legnagyobb mennyiségben⁷⁵.

A hisznyóvízi vasgyárat vasöntvények készítésére alapították. Az első időkben főképpen tűzhelylapokat, kályhákat, valamint edényeket öntöttek, melyeket zománcoztak is. Kezdetben csak egy nagyolvasztóval dolgoztak. A 19. század hatvanas éveiben építették a második nagyolvasztót, melyet aztán követett a harmadik is. 1869-ben már mintegy 1680 tonna öntvényt készítettek, és több mint 150 állandó alkalmazott dolgozott a gyárban⁷⁶.

⁷⁵ EDVI ILLÉS A.: *A magyar vaskőbányászat és vaskohászat ismertetése, különös tekintettel az 1900 évi párisi nemzetközi kiállításon résztvevő vállalatokra*. Budapest, 1900.

⁷⁶ www.banictovrudohori.eu. (Forrás: Internet.)



*Hisnyóvízen készült öntöttvas kályha ajtaja.
(Fotó: Breznanik Peter.)*

A társaság hisnyóvízi telepén a századfordulón 3 nagyolvasztó működött, melyekben évenként átlag 260.000 q nyersérczet olvasztottak. Ehhez felhasználtak 38 000 q mészkövet, 66 000 q faszenet és 47 000 q kokszot. Az évi átlagos termelés elérte a 100 000 q-t.



*A hisnyóvízi vasgyár fényképe a XIX. század végén.
(Forrás: www.banictovrudohori.eu.)*

A termelt nyersvasnak mintegy 3/5 -ét azonnal formába öntötték, más részét 3 kupolókemencében olvasztották át, melyeknek átlagos termelése 15 000 q-t tett ki. Az öntvények megmunkálására szolgáló műhelyben 17 munkagép dolgozott, és volt a társaságnak mintaasztalos-műhelye is.

A nagyolvasztók és az öntőműhelyek munkagépeit 9, összesen 225 lóerős álló gőzgép és 2, összesen 37 lóerős vízikerek hajtotta. A 7 kazán teljes futófelszíne 294 m² volt⁷⁷.



*A Heinzelmann-féle társaság termékismertetője.
(Fotó: ifj. Hisnyay-Heinzelmann Béla.)*

A társulat vasbányái *Vashegy, Szirk, Rákos, Turcsok, Nandrás* és *Lice* községek határában terültek el. A legkiterjedtebb bányászatot a Vashegyen folytatták, de a termelés szempontjából nem volt elhanyagolható a többi bányaüzem sem.

A *Heinzelmann-féle Vasgyári Bányatársulat* bányáinak leírását a századfordulón részletesen megtaláljuk *Eisele Gusztáv* monográ-

⁷⁷ EDVI ILLÉS A.: *A magyar vaskőbányászat* i. m.

fiájában⁷⁸. A fejtési munkálatokat a bányászok majdnem kizárólag fűrő-robbantó tevékenységgel végezték, ezért a szerszámaik jelentős részét a fűrőshöz használt eszközök képezték. A következők voltak használatosak:

Kézi kalapács acélból, súlya 2,55 kg.

Nagykalapács acélból, súlya 6,20 kg.

Véső, fűrők, mégpedig rövid (370 mm), közép (640 mm) és hosszú (1000 mm)

Ezek a bányászszerszámok a kovács tulajdonát képezték. Élesítésükért és használatukért a munkás műszakonként 10 fillért fizetett. A fűrőlyukak tisztítására vashuzalból készített kaparót használtak. A dinamittöltények és a fojtás ledöngölésére mogyorófából készült töltő vesszőt használtak.

A robbantáshoz I-es számú *Nobel-féle dinamitot*, hármasszámú *gyutacsot* és Bickfort-féle *gyújtózsínórt* használtak.

A szállítóeszközök a *Heinzelmann-féle* bányákban kezdetben fapályán járó magyar csillék voltak. Később 520 mm nyomtávolságú vágányokkal látták el a bányákat. A bányacsillék vasból készültek *Roeseemann* és *Kuhnemann* budapesti gyárában, és 0,7 m³ térfogattal rendelkeztek. A szállítás többnyire emberi erővel történt, kivéve egy tárót *Vashegyen*, ahol lóvontatást alkalmaztak, úgy, hogy öt csillét kapcsolnak össze egy vonatba.

A bányák biztosítását (az ácsolatok elkészítését) tölgy- és nyárfával felhasználásával végezték.

Világításhoz a munkások számára faggyúgyertyát, a felőröknek pedig olajos mécesst rendszeresítettek. Egy munkás hetente 3-4 kg gyertyát használt fel. A faggyúgyertya előnyéül szolgált, hogy kevesebb korommal égett, mint a repceolaj. A gyertyatartók fából és vasból készültek. Az ősi formát őrző fa gyertyatartókat valószínűleg még a dobsinai bányászok honosították meg *Licén*. Az egész egy darab fából faragták ki maguk a bányászok. Erre a célra megfelelő alakú és nagyságú faágakat használtak. A vas gyertyatartókat, melyek a fából készültek utánpótlásai voltak, rendszerint a falusi cigányok gyártották. 1907-ben azután fokozatosan elkezdték

⁷⁸ EISELE G. (szerk.): *Gömör és Borsod vármegyék* i. m.

az acetilénlámpák bevezetését a *Heinzelmann-féle társaság* bányáiban⁷⁹.

A válogatás, melynek folyamán a vasércet elkülönítették a meddőől, kézzel történt. Az összes kitermelt vasérc a társaság valamennyi bányájából a hisnyóvízi vasgyárban került felhasználásra..

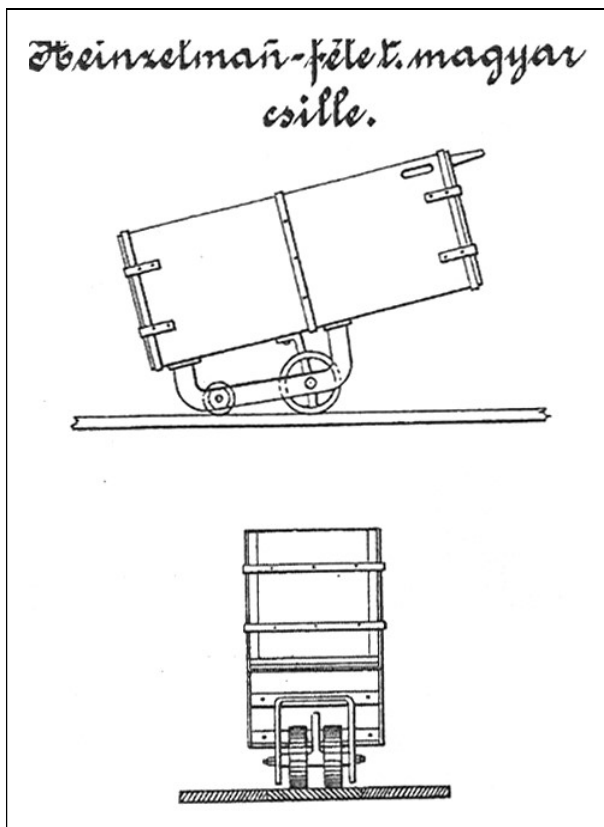

*A Heinzelmann-féle bányákban használt magyar csille.*⁸⁰

⁷⁹ *Bányászati és Kohászati Lapok*. Selmecebánya, 1908.

⁸⁰ SZEMÁN A.: Újabban előkerült magyar csillék. = *Bányászattörténeti Közlemények XIII*. Rudabánya, 2012.

A vasérc Hizsnyóvízre való szállítását a bányákból eleinte kizárólag fuvarosok végezték. 1898-tól, amikor üzembe helyezték a *Vashegy-hizsnyóvízi* kötélpályát, a vashegyi bányákban termelt érc szállítása már e kötélpályán történt. A pálya teljes hossza 5350 méter, a szintkülönbség a kiindulási és az érkezési pont között 261,27 méter volt. Két szakaszból állt:

a *Vashegy-turcsoki* rész 2416 m hosszúsággal és *Turcsok-hizsnyóvízi* rész 2934 méterrel.

A kötélpálya elágazás nélkül készült, de irányvonala a turcsoki átmeneti állomásnál megtört, hogy a községet elkerülje. Három állomása volt: a vashegyi bányánál működött a feladó-, *Turcsokon* az átmeneti, a hizsnyóvízi vasolvasztónál pedig a leadó-állomás. Mindháromnak a szerkezete vasból készült, míg a befoglaló épületek fából voltak. Ezeken kívül a pályát felszerelték négy önműködő vasszerkezetű kötélfeszítővel és 78 darab vas tartóoszloppal. A szállítóedények trapéz alakú szekrényekből (csillékből) álltak, melyek erős vaslemezekből készültek. Aljzatukat a gyors kopás ellen deszkaburkolattal látták el. Az edények 200 kg apró vagy 150 kg darabos ércmennyiség felvételére voltak alkalmasak, a haladási sebességük pedig elérte a 20 métert másodpercenként. Óránként mintegy 100 métermázsra érc szállítására volt lehetőség, ami egy 11 órás műszak alatt 1000–1200 q-t jelentett.

A drótkötél-pálya üzemben tartására a hizsnyóvízi lerakó-állomáson levő hatlórős villanymotor szolgált. Mivel a pályának nagy volt az esése, a motor inkább csak az indításhoz volt szükséges. A rendes üzemeltetésnél többnyire csak a fékezésnél használták, így biztosítva az egyenletes szállítást⁸¹.

A kötélpálya üzembe helyezése után a társaság igyekezett a vasérc-szükségletét a vashegyi bányákból biztosítani, ezért a többi bánya fokozatosan háttérbe szorult. Ennek elsősorban az volt az oka, hogy a szállításnak ez a módja sokkal gazdaságosabbnak bizonyult, mint a tengelyen való fuvarozás. Míg a fogatolt szállítás esetében 100 kilogrammonként 32–40 fillért tett ki a fuvarbér, addig a kötélpályán, beleértve az építési költség amortizációját is, alig került többre 16 fillérről⁸².

⁸¹ EISELE G. (szerk.): *Gömör és Borsod vármegyék* i. m.

⁸² EISELE G. (szerk.): *Gömör és Borsod vármegyék* i. m.



*Vashegyen csak a drótkötélpálya alapjai maradtak meg.
(Forrás: www.chronica.sk)*



A hísniovízi vasgyár látképe egy korabeli képeslapon.⁸³

⁸³ TURČAN, T.: *Banická a hutnícka minulosť Slovenska na starých pohľadniciach*. Košice, 2015.

A társaság a 20. század első évtizedeiben is folytatta a tevékenységét, és egyebek között 1909-ben feltárásokat végzett *Licén* és *Nandráson* is, aminek eredményeképpen újraindították a licei bányát⁸⁴.

Az elkövetkező években tovább folytak a befektetések úgy a hizsnyóvízi gyárban, mint a hozzá tartozó bányákban. Egészen az első világháború kitöréséig zavartalan volt a termelés. Észrevehető volt az a törekvés, hogy a vállalat minél több készárut igyekezett értékesíteni és minél kevesebb nyersvasat termelni⁸⁵. A bányászatban 1912-ben érték el a legjobb eredményt, amikor 19.600 tonna vasércet termeltek. Ez volt a társaság legnagyobb éves teljesítménye⁸⁶.

1914-ben, az első világháború kitörése után a társaságnak súlyos problémákkal kellett szembenéznie. Az alkalmazottak nagy része bevonult katonai szolgálatra, és akik a helyükre léptek, tapasztalatlanok voltak⁸⁷. Mivel a társaság számára szükséges árukak nehéz volt beszerezni, jelentősen csökkent mind a vasérc-, mind pedig a nyersvas-termelés. 1915-ben már csak egy kohót tartottak üzemben, és azt is csak 45 hétig, mert faszén hiányában kénytelenek voltak kétszer 7 hétes szünetet tartani. A drótkötélpálya is mindössze 16 héten keresztül volt üzemben. A vasérctermelés *Vashegyen* még úgy-ahogy üzemelt, de a többi bányában leálltak a fejtéssel, mert a fuvarozás lehetetlenné vált. A bányák alkalmazottai többnyire a karbantartással foglalkoztak ebben az időszakban⁸⁸. *Nandráson* és *Licén* igyekeztek az addig figyelmen kívül hagyott rézércet kitermelni, és ezzel legalább részben munkát adni a dolgozóknak.⁸⁹

A társaság gazdasági helyzete tovább romlott, így *Heinzelmann Alfréd* és *dr. Heinzelmann Béla* tulajdonosok 1916-ban radikális lépésre szánták el magukat: a gyárat a hozzá tartozó bányákkal

⁸⁴ *Bányászati és Kohászati Lapok*. Selmecbánya, 1909.

⁸⁵ *Bányászati és Kohászati Lapok*. Selmecbánya, 1913.

⁸⁶ FRÁK G.: *Banictvo v Železníku*. Rimavská Sobota, 1987.

⁸⁷ *Bányászati és Kohászati Lapok*. Selmecbánya, 1916.

⁸⁸ *Bányászati és Kohászati Lapok*. Selmecbánya, 1917.

⁸⁹ *Bányászati és Kohászati Lapok*. Selmecbánya, 1920.

együtt eladták a *Coburg Fülöp-féle Bánya- és Kohóművek Részvénytársaságnak*. Az eladás fő indokai a tulajdonosok szerint a következők voltak:

HEINZELMANN-féle
vasgyár-bányatársulat
HISNYÓVIZ, Gömör-megye

Gyárt: öntődei faszenes, szürke nyersvasat, öntöttvas víz- és gázvezetési nyomócsöveket, öntöttvas gőzvezetéseket mindenféle építési gépöntvényeket saját minták, vagy részletrajzok alapján; öntöttvas kereskedelmi árut, tűzhelyeket és kályhákat.

Árjegyzéket kívánatra készséggel küld az igazgatóság
(B/1244/517/52)

A Heinzelmann-féle vasgyár bányatársulat hirdetése.⁹⁰

- A munkaerő hiánya a bányákban.
- A kokszt és a faszént beszerzési nehézségei, aminek következtében kimerültek a nyersanyag-készletek.
- Csökkent a termelés.

⁹⁰ *A bánya*, 1911. 40-41. sz. A társaság rendszeresen reklámozta termékeit különböző lapokban.

– A legdöntőbb ok viszont az volt, hogy a magyar állam nem teljesítette fizetési kötelezettségeit. Ugyanis még 1914-ben hadiipari termelésre is átállt a cég, aminek költségeit viszont, főleg a háború miatt, csak részben térítette meg a magyar állam.



Hisnyay-Heinzelmann Alfréd és fia, dr. Hisnyay-Heinzelmann Béla a Heinzelmann-féle vasgyár-bányatársulat utolsó két tulajdonosa feleségeikkel.⁹¹

Az adósság egyre növekedett. A korábban felvett banki fejlesztési hiteleket nem tudta a társaság időben törleszteni, és csődbe, pontosabban csödközelbe került. Ekkor a tulajdonosok azt a döntést hozták, hogy inkább kimentik a vagyon egy részét, és a gazdálkodás irányába mozdul el a család. A tranzakcióból szerzett pénzen jelentős birtoktesteket vásároltak a környéken, *Gömörön* kívül *Nógrád* megyében is, illetve *Béla* lánytestvéreit is kifizették⁹².

⁹¹ Fénykép a családi hagyatékból.

⁹² *Dr. Hisnyay-Heinzelmann Béla* leszármazottai elbeszélése alapján.

Licén azonban nem csak a régi romos kastély emlékeztet erre a családra. A temető fölötti erdőben található egy fehér színű *Jézus szobor*. A szobrot *dr. Hisnyai-Heinzelmann Béla* felesége, *Bánó Anna* állíttatta, annak emlékére, hogy férje épen hazatért az első világháborúból, ahol frontszolgálatot teljesített. A szoborhoz később is gyakran kijárt imádkozni, többek között a visszacsatolás idején, amikor attól félt, hogy a két fia esetleg egymás ellen fog harcolni (*Béla* fia ugyanis magyar, míg *Imre* csehszlovák állampolgár volt). A szobrot a közelmúltban felújították.⁹³

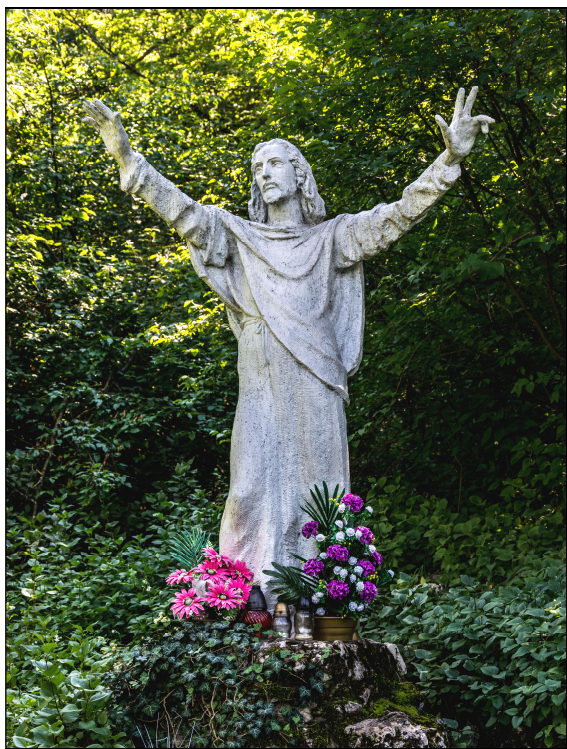

A szobor, melyet Dr. Hisnyay-Heinzelmann Béla felesége, Bánó Anna állíttatott.

⁹³ *Dr. Hisnyay-Heinzelmann Béla* leszármazottai elbeszélése alapján.



*Hisnyay-Heinzelmann Alfréd és felesége síremléke a licei temetőben.
(Fotó: Breznánik Peter.)*

A licei bánya a két világháború között

Még javában dúlt a világháború, amikor 1916-ban a *Heinzelmann család* megvált vasgyáráról és a hozzá tartozó bányáktól, és ezek tulajdonjoga átszállt a *Coburg herceg-féle* társaságra, amely kiemelkedő helyet töltött be a gömöri vastermelésben a 19. században, valamint a 20. század első harmadában. A vasműveket erede-

tileg a *Koháry* család alapította a *Garam* felső folyása mellett. A legismertebb közülük *Pohorella* községben működött, és itt volt a társaság központja is. A *Koháry család* utolsó férfitagja *Koháry Ferenc* volt. Az ő egyetlen lánya, *Mária Antónia*, 1816. február 2-án feleségül ment *Coburg Ferdinand Györgyhöz*, aki egy gazdag szász hercegi családból származott. A *Coburgok* több európai uralkodócsaláddal álltak rokoni kapcsolatban *Belgiumban*, *Portugáliában*, *Franciaországban* és *Bulgáriában*.



*Coburg Ferdinand György.*⁹⁴

Koháry Ferenc már a 18. század végén vastermelő vállalkozásba fogott, és 1794-ben vasgyárat alapított *Vöröskőn*. 1807-ben részesedést szerzett a pohorellai vasgyárban, melyet a 18. század het-

⁹⁴ Forrás: Internet.

venes-nyolcvanas éveiben alapítottak. A gyár egy kemencéből és két vashámorból állt. *Koháry Ferenc* halála után, 1826-ban *Coburg Ferdinánd* örökölte a vasműveket, melyeket tovább fejlesztett és bővített újabb gyárak vásárlásával a *Garam* felső folyásán mentén, valamint a *Gölnic*, a *Hernád* és a *Sajó* folyók mellett⁹⁵.

Coburg Ferdinánd 1851-ben bekövetkezett halála után a fia, *Coburg Agost* vette át a társaság irányítását, és folytatta a fejlesztéseket. A vastermelés a századforduló után sem szűnt meg. 1916-ban megvásárolták a hizsnóvízi vasgyárat a hozzá tartozó bányákkal együtt. 1913 és 1917 között *Nagyszombatban* építettek vasművet két *Siemens-Martin kemencével*, hengerművel és gőzerőművel. A gyár fokozatosan *Nagyszombat* legnagyobb üzeme lett. A hizsnóvízi nyersvasat is itt kezdték feldolgozni. A sikeres fejlődésnek végül a nagy ipari és gazdasági válság vetett véget, amikor 1930-ban a nagyszombati üzem megmentése érdekében fokozatosan be kellett szüntetni a termelést a többi vasműben, így *Hizsnóvízen* is. De itt és a környező bányákban már korábban is csak nagy nehézségek árán sikerült legalább részben fenntartani a termelést. 1925-ben az anyagi problémákkal küzdő vállalatnak a *Mannesmann cég* nyújtott mentőövet, és két évig *Mannesmann-Coburg* részvénytársaságként folytatták tevékenységüket. Ezután az egész társaság a *Cuproferrum* nevű cég tulajdonába ment át. A bányák irányítása még ezekben az években is *Wlachovsky Mihály* nevéhez fűződött.

A *Coburg* család tulajdonlása alatt, valamint a későbbiekben nem folyt termelés a licei bányában, csak karbantartási munkákat végzett néhány ember. 1924-ben például mindössze 7 alkalmazottja volt az üzemnek, akik az év folyamán a fenntartási feladatok mellett kitermeltek 24 tonna ércet, ami teljesen csekély mennyiség⁹⁶. A bánya agóniája egészen az első bécsi döntésig és az azt követő határváltozásokig tartott.

⁹⁵ FEČKOVÁ, P: Hutnícke podniky rodiny Coburgovcov na Slovensku. = *Archeologia Technica* 17. 2006.

⁹⁶ MATEJOVSKÝ J., KOTRAS J.: *Závěrečná zpráva a výpočet zásob z ložiska Licince, hematit*. Spišská Nová Ves, 1956. (Kézirat.)

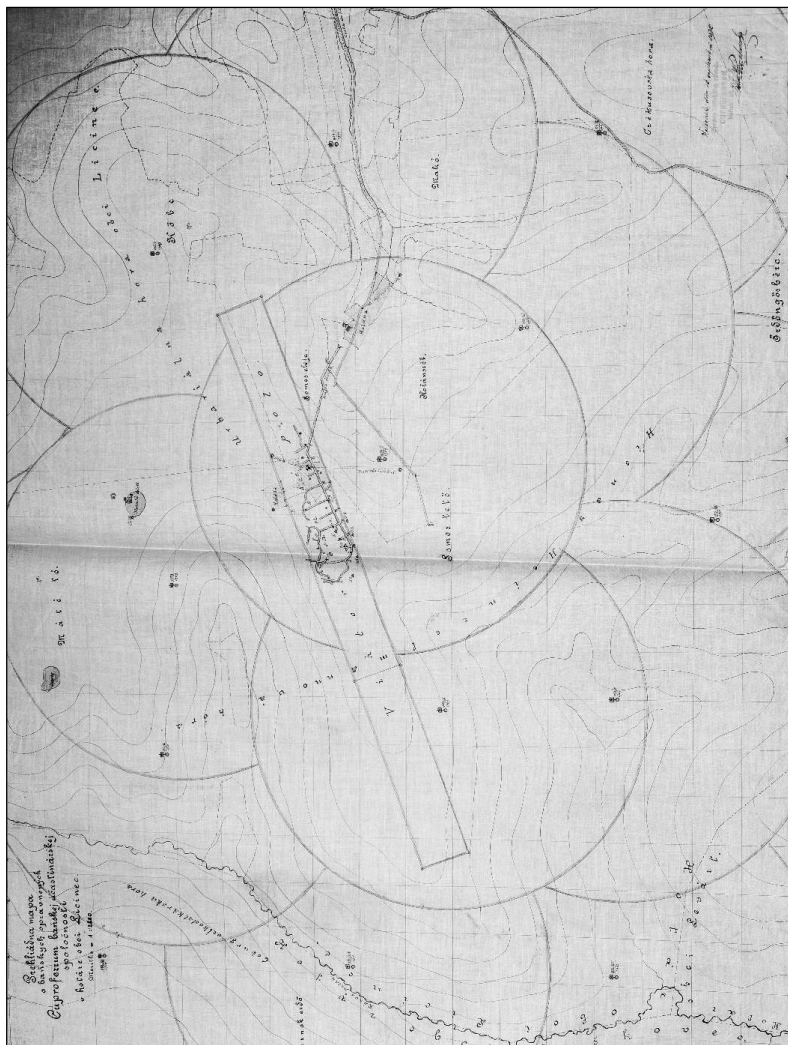

A Cuproferrum részvénytársaság tulajdonában lévő Victor bányamező Lice határában, 1930-ban.⁹⁸ (Fotó: Breznanik Peter.)

⁹⁸ SNA SBA Banská Štiavnica, fond BKNV, inv. č. 3085.

A bánya története a község Magyarországhoz való visszacsatolása után

Az 1938. november 2-án aláírt első bécsi döntés eredményeképpen *Lice* községet *Magyarországhoz* csatolták. A *Magyar Királyi Honvédség* bevonulása után a község határában található bánya a *Kincstár* tulajdonába került, és a *Diósgyőri Magyar Királyi Állami Vas- és Acélgyár* részévé vált. A gömörben található állami bányák – melyekbe beletartozott *Lice* is – központja a *Rozsnyó* melletti *Nadabulán (Sajóháza)* volt. Ebben az időszakban a licei bánya jelentős fejlődésen ment keresztül. A pangás évei után, melyek a *Coburg*- és a *Cuproferrum-időket* jellemezték, sikeres korszak vette kezdetét, amit a bánya állandó fejlesztése és a termelés növekedése jellemezett. Nevezhetjük ezt a licei vasércbányászat második – és tulajdonképpen az utolsó – aranykorának.

Miután a diósgyőri vasgyár szakemberei felmérték a helyzetet, azonnal hozzáfekdték a bánya újjáindításához. Míg a két világháború közötti csak karbantartás folyt a bányában, most a termelés, a lelőhelyen levő vasérc kincs minél előbbi kiaknázása lett a fő cél. Ennek a fő oka valószínűleg a háborús termelés miatti nagy nyersanyag-kereslet volt. A munka újraindításához azonban először is nagy beruházásokra volt szükség. Ki kellett építeni az infrastruktúrát és a bányából el kellett távolítani a felgyülemlett vizet.

Elsőként biztosítani kellett a bánya energia-ellátását. 1940-ben elkészült a *Gömörpanyitról* leágazó, *Beretkén* és *Mellétén* át egyenesen a licei bányához tartó magasfeszültségű (22 kV) villamosvezeték a bánya bejárata előtti áramelosztóval.⁹⁹

Ezután egy új üzemi épület készült el még abban az évben, amely a régi, *Heinzelmann-féle* időkből származó épülettől sokkal nagyobb és komfortosabb volt. A 26 méter hosszú és mintegy 11 méter széles létesítmény minden tekintetben megfelelt az akkori igényeknek. Helyet kapott benne az iroda, a raktár, a gépház, a műhely, a transzformátorház, valamint a munkásrendelő, vagyis a

⁹⁹ *Községi krónika.*

felezcímer¹⁰⁰ is. Az üzemi épület a *Lujza-táró* bejárata előtt, attól délkeletre, az út másik oldalán helyezkedett el. Használatban maradt a bányá egész további életében. A gépházban kapott helyet a bányát sűrített levegővel ellátó légsűrítő gép (kompresszor) is. A sűrített levegőre a fűráshoz volt szükség, mert még ebben az évben, 1940-ben sikerült beszerezni az első fűrőgépet is, mely nagyban megkönnyítette és meggyorsította a bányászok munkáját. Addig csak a fizikailag megterhelő és lassú kézfűrást alkalmazták a bányában¹⁰¹.

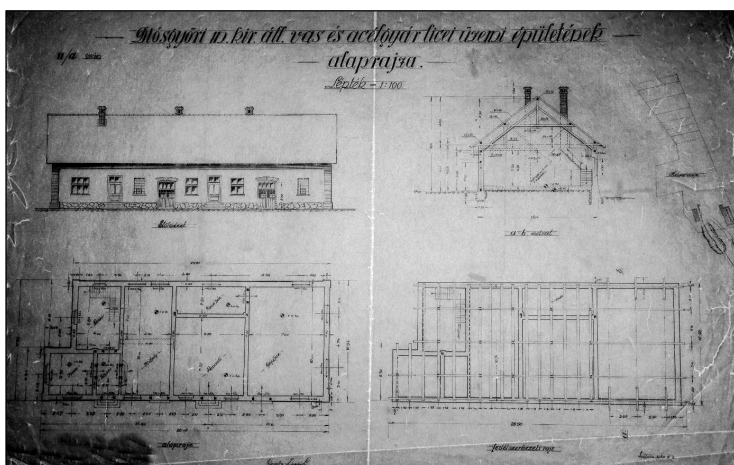

*Az üzemi épület alaprajza.*¹⁰² (Fotó: Breznanik Peter.)

¹⁰⁰ A munkásrendelő vagy felezcímer volt az a helyiség, ahol a műszak elején felolvasták a létszámot, és a munkásokat beosztották.

¹⁰¹ A kézi fűrásnál a fűrőlyukakat kézzel, kalapács és fűrő segítségével mélyítették. A fűrők vasrudak voltak, többnyire kerek vagy nyolcszögű átmérővel. Edzett vasból, később pedig acélból, vésőszerű éllel készültek. A fűrást rendszerint egy, esetleg két bányász végezte. Az első esetben a bányász egyik kezében tartotta a fűrőt, a másikkal pedig ütötte a végét, és minden ütés után fordított rajta egyet. A második esetben az egyik munkás tartotta és forgatta a fűrőt, a másik pedig ütötte a végét.

¹⁰² SNA SBA Banská Štiavnica, fond BKNV, inv. č. 977.

A tevékenységhez szükség volt vízellátásra is. Ebből a célból egy medencét készítettek a bánya fölött, a hegyoldalban, és innen biztosították a vizet a bányának.

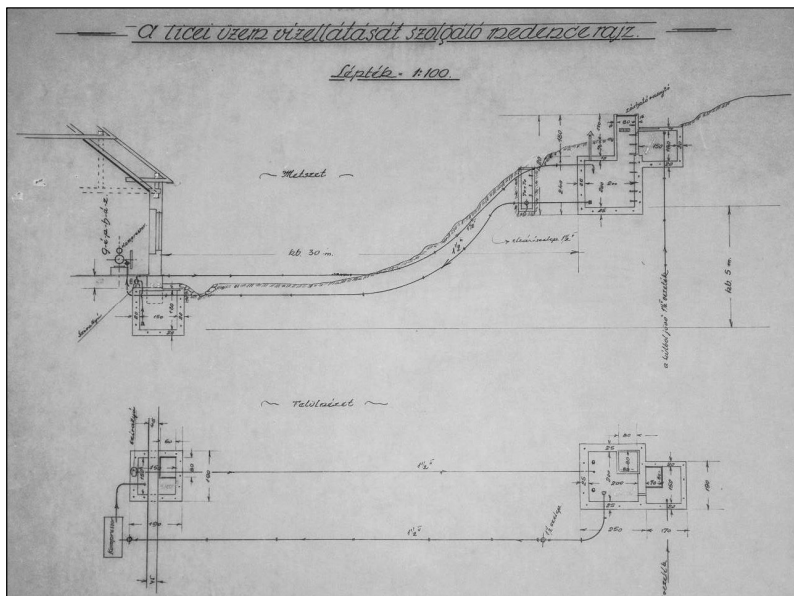

Az üzem vízellátását szolgáló medence vázlat. ¹⁰³
(Fotó: Breznánik Peter.)

A kitermelt vasérc feldolgozására a szintén kincstári tulajdonban lévő *Diósgyőri Magyar Királyi Állami Vas- és Acélgárban* került sor, ahová vasúton szállították a nyersanyagot. A bányában zömmel helybeli lakosok dolgoztak. Az alkalmazottak száma a termelés növekedésével fokozatosan emelkedett. Míg 1938-ban 60 bányász dolgozott a licei bányavállalatnál (ebből 25 helybeli és 35 vidéki), addig 1945-ben már nyolcvan helyi és hetven vidéki munkást foglalkoztattak ¹⁰⁴.

¹⁰³ SNA SBA Banská Štiavnica, fond BKNV, inv. č. 784.

¹⁰⁴ *Közséگی krónika*.



Mára ennyi maradt a víztartályból. (Fotó: Breznaník Peter.)

Az alkalmazottak fizetése a kezdeti 100 pengőről később mintegy 175–200 pengőre emelkedett¹⁰⁵.

A termelés a *Lujza-tárón* keresztül történt. A vasérctelepet ezen kívül még három másik szinten is fejtették. A függőleges szállítás meggyorsítására 1942-ben felvonógépet helyeztek üzembe¹⁰⁶. Az egyes szintek egymástól 20 méter távolságra voltak, és 4 vakaknával, valamint gurítókkal álltak összeköttetésben (20-as, 40-es és 60-as szint). Mindhárom szintről 10 méter magasságban fölfelé osztószintet hajtottak ki (130-es, 30-as és 50-es, így keletkezett hat tíz méter magas fejtési szint). A termelés során főtepásztá-fejtést alkalmaztak, vagyis a vágatból fölfelé irányult a fejtés. A háború végéig a 10-es és 20-as szintet teljesen kiaknázták, a többi szinten található ércet azonban csak részben sikerült lefejtetni¹⁰⁷.

A termelés növekedése érdekében a bánya további fejlesztését tervezték. Újabb három szint megnyitása és a legalsó szintet a fel-

¹⁰⁵ *Községi krónika.*

¹⁰⁶ *Községi krónika.*

¹⁰⁷ MATEJOVSKÝ J., KOTRAS J.: *Závěrečná zpráva* i. m.

színnel összekötő függőakna is szerepelt a jövőbeli elképzelések között. Az utóbbi mélyítésére azonban már csak a második világháború befejezése után került sor.

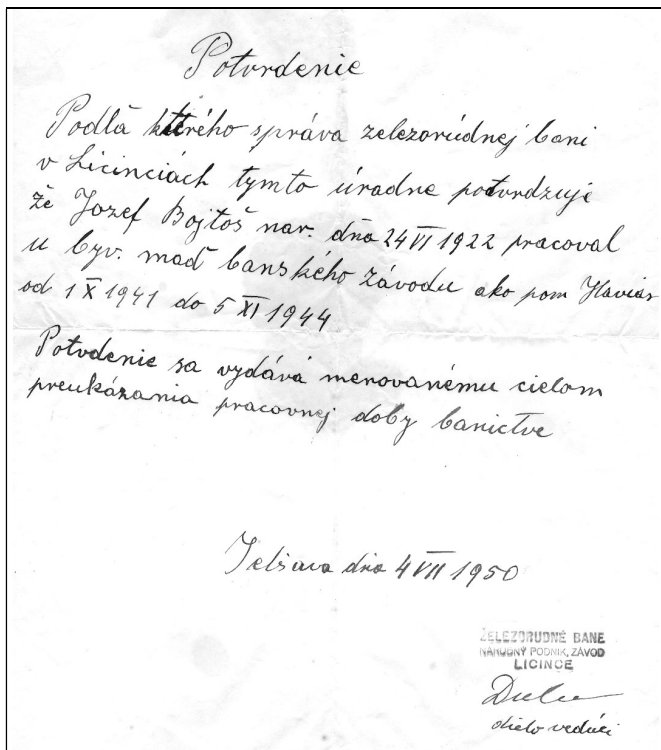

*A licei Bojtos József segédvájár 1941 és 1944 között dolgozott
a bányában.*

A bánya sikeres korszakának 1944 decemberében lett vége, amikor a háború elérte Lice községet is. Ekkor az üzem dolgozói „a bányagépeket, villamos kapcsoló berendezéseket, motorokat, fűrókat, trafóházi felszerelést és 10 000 Pengőt a mézsköbe mélyített vágatba elhelyezték és befalazták...”¹⁰⁸

¹⁰⁸ NEMCSIK P.: Adatok i. m.

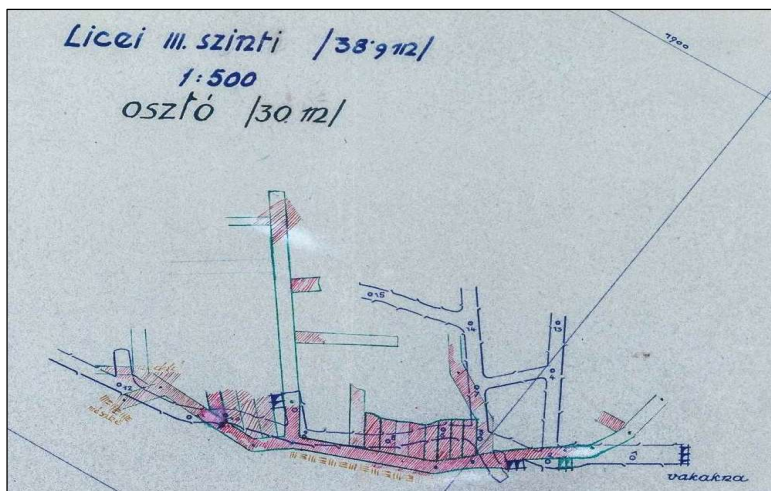

A 30-as osztószint térképe.¹¹⁰ (Fotó: Breznanik Peter.)

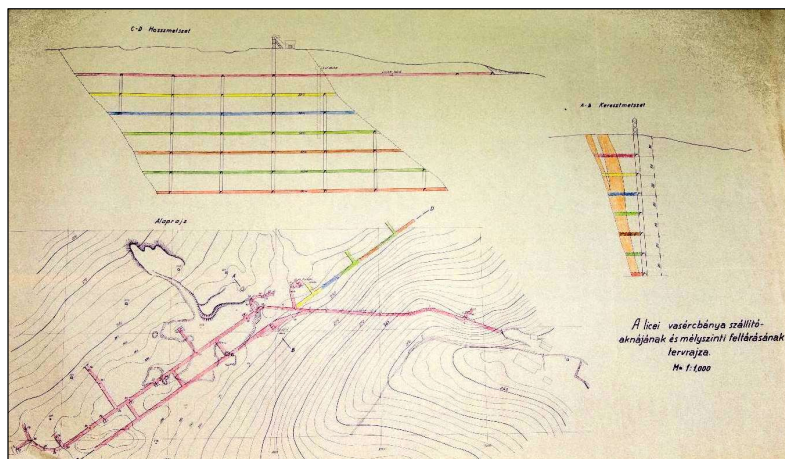

A licei bánya szállítóaknájának és további feltárásának a tervrajza.¹¹¹
(Fotó: Breznanik Peter.)

¹¹⁰ SNA SBA Banská Štiavnica, fond ŽBNV, inv. č. 547.

¹¹¹ SNA SBA Banská Štiavnica, fond BKNV, inv. č. 3096.

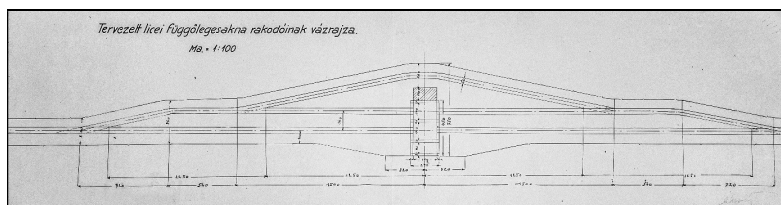

A tervezett függőakna rakodóinak tervrajza.¹¹² (Fotó: Breznaník Peter.)

A bánya története a második világháború után

A második világháború befejeződése után *Lice* község ismét *Csehszlovákia* részévé vált. A falu határában található vasércbányára nagy változások vártak. 1945 októberében *Edvard Beneš* dekretuma alapján a többi bányüzemhez hasonlóan államosították, és a csehszlovák állam tulajdonába került. 1946. január 1.-jén a *Szepes-Gömöri Érchegységben* található ércbányák összevonásával megalapították az iglói (*Spišská Nová Ves*) központú *Železorudné bane* nemzeti vállalatot; ennek része lett a rozsnýói bányavállalat, melybe tagolódott a licei bányüzem is¹¹³. A nemzeti vállalat két részből állt, egy északi, szepesi, valamint egy déli, gömöri részből¹¹⁴. A déli, gömöri részbe tartozott a licei lelőhely.

Az új vállalat vezetése gazdasági szempontok miatt igyekezett megszabadulni a nem nyereséges üzemektől. Mivel a licei bányát sem találták fejlődőképesnek, még abban az évben leállították a tevékenységét, mert nem láttak arra lehetőséget a nyereségessé válásra¹¹⁵. A kényszerű okokból meghozott döntés miatt később a vállalat gömöri részlege igazgatójának, *Štefan Tvardeknek* bíróság

¹¹² SNA SBA Banská Štiavnica, fond ŽBNV, inv. č. 119.

¹¹³ KOČIŠ, J., MAKOVÍNY, J., REISER, M.: *Baňa Rožňava – historická a súčasná*. Košice, 1990.

¹¹⁴ Gemerské železorudné bane (GŽB).

¹¹⁵ KOLEKTÍV AUTOROV: *25 rokov Železorudných baní Spišská Nová Ves*. Spišská Nová Ves, 1970.

előtt kellett felelnie¹¹⁶. Amíg ez az áldatlan állapot fennállott, a bányában csak karbantartási munkákat végzett 4 alkalmazott¹¹⁷.

Ennek a helyzetnek a vállalat vezetőinek az a döntése vetett véget, amellyel felülbírálva korábbi intézkedésüket, hozzáfogtak a licei bánya újraindításához. A terv szerint ennek 1950-ben kellett volna elkezdődnie. Egyebek mellett elhatározták egy 220 méter mély függőakna elkészítését és egy rakodórampa kiépítését a gicei vasútállomáson. A szállítóakna mélyítését 1953-ig kellett volna befejezni. A tervezésnél abból indultak ki, hogy a lelőhelyen még legalább 280.000 tonna hematit található.



A bánya alkalmazottai az üzemi épület előtt.

Az akna mélyítését a *Banské stavby*, nemzeti vállalat végezte, amely foglalkoztatott licei bányászokat is, akik jól ismerték a helyi viszonyokat. A munkálatok 1952. elején kezdődtek, és 1953. ápri-

¹¹⁶ KOLEKTÍV AUTOROV: *25 rokov Železvorudných baní* i. m.

¹¹⁷ KOČIŠ, J., MAKOVÍNÝ, J., REISER, M.: *Baňa Rožňava* i. m.

lis 20-ig tartottak. Ez alatt az idő alatt lemélyítettek 124,75 métert, mintegy 2.361.571 csehszlovák korona értékben¹¹⁸. Ekkor a feltárási munkákat az illetékes minisztérium¹¹⁹ rendelete alapján felfüggesztették. Ennek oka egy részletes geológiai feltárás elvégzése volt, ami a lelőhelyen található ércmennyiség pontos meghatározására irányult. 1953-ban a lelőhelyet kivették a *Gömöri Vasércbányák*¹²⁰ kötelékéből, és az iglói székhelyű, geológiai feltárást végző vállalatához csatolták¹²¹. A felderítési munkák 1955. december 31-én értek véget. A munkálatokat lezáró jelentés lesújtó volt a bányára nézve, mivel a feltárt ércmennyiséget nem találta elégségesnek ahhoz, hogy életképes legyen a bánya, és hogy folytassák a további feltárást, valamint a függőakna mélyítését. Ettől kezdve a bánya egész területén ismét csak karbantartás folyt, egészen 1957 februárjáig, amíg elkészült a bánya felszámolásának tervdokumentációja. Az anyagot felterjesztették az akkori *Bánya- és Kohóipari Minisztériumba* jóváhagyás céljából, ahol ez meg is történt.

A felszámolást a *VSRP*¹²² jolsvai üzeme végezte. A *Lujza-tárót* befalazták, a függőaknát pedig konzerválták. A felszámolási tevékenységet 1957. június 12-én fejezték be, amikor is visszaadták a lelőhelyet a *Gömöri Vasércbányák* nemzeti vállalat rosznyói üzemének¹²³.

A múlt század ötvenes éveiben a licei bánya életére is rányomta bélyegét a korabeli társadalmi-politikai helyzet, amely az akkori *Csehszlovákiát* jellemezte. 1951-ben megalakult a CsKP¹²⁴ üzemi bizottsága. 1955. szeptember 24-én *Licén* volt a bányászok üzemi tanácsának az ülése, ahol a licei bányamunkások tervük teljesítésének elismeréseként vándorzászlót kaptak. Ebben az időben a bányauzem élén álltak: *Kovács József, Martinec János, Fosal János*

¹¹⁸ KOČIŠ, J., MAKOVÍNY, J., REISER, M.: *Baňa Rožňava* i. m.

¹¹⁹ Ministerstvo hüt a dolov (MHD).

¹²⁰ Gemerské železozrudné bane (GŽB).

¹²¹ Východoslovenský rudný prieskum, n. p., Spišská Nová Ves (VSRP).

¹²² Východoslovenský rudný prieskum, n. p., Spišská Nová Ves (VSRP).

¹²³ KOČIŠ, J., MAKOVÍNY, J., REISER, M.: *Baňa Rožňava* i. m.

¹²⁴ Csehszlovákia Kommunista Pártja.

és *Sauer József*. Az üzem kitüntetett munkásai voltak: *Gregor Miklós*, *Berente Géza*, *Benyus Andor* és *Kovács Géza*¹²⁵.

1957. június 12-én a licei ércbányászat ténylegesen befejeződött. Véget ért a licei vasércbányászat több évtizedig tartó, hol eredményes, hol sikertelen korszaka.



*Licei bányászok az 1950-es években.*¹²⁶

A bányaüzem területe ezután fokozatosan tönkrement. Az épületeket a helyi lakosok szétszedték az építési anyagok újrahasznosítása céljából, a hátrahagyott területet pedig a természet lassan visszavette önmagának. Fokozatosan belepte a fű és a gaz, a bokrok és az erdő. A *Lujza-tárnát* befalazták, a függőknát pedig konzerválták és a nyílását bebetonozták.

¹²⁵ *Községi krónika.*

¹²⁶ A kép *Berente Géza* tulajdona.

Mindez így volt egészen a múlt század kilencvenes éveig. A rendszerváltozás után a „újkori kincsvadászok”, akik néhány kiló ócskavasért vagy más fémhulladékért képesek a föld alá is lemenni, vandál módon hozzákezdtek az egykori bányaművek „újranýtásához”. Nem kívánt tevékenységük eredménye az lett, hogy a függőakna, miután betonfedelét megrongálták, életveszélyes lett, ezért elkerülhetetlenné vált a szanálása.

A *Lujza-táró* újbóli befalazására 2003 januárjában került sor. A kivitelező a *Rudné bane*, állami vállalat volt.

A függőakna ismételt befedése két szakaszban valósult meg. Először 2009 szeptemberében ideiglenes megoldásként gömbfával zárták le, hogy megakadályozzák az illetéktelen behatolást és a véletlen baleseteket.

A következő év novemberében azután sor került a végleges megoldásra: az aknát betömedékelték, nyílását bebetonozták. A kivitelező ebben az esetben is *Rudné bane* állami vállalat volt.

Azóta a licei bánya tovább alussza „Csipkerózsika-álmát.”



A vandál kincskeresők „újra megnyitották” a bányát.



A függőaknát is újra „feltárták”.



2003-ban újból befalazták a Lujza tárórt.



A gömbfával befedett függőakna.



A betömedékelt akna.



A nyílás bebetonozása.

A licei lelőhelyen termelt ércék

A licei lelőhelyen a bányászat során elsősorban *vasércet*, mégpedig *hematitot* és kisebb mértékben *limonitot* termeltek. Az első világháború éveiben rövid ideig rézérc-termelést is folytattak, amikor malachitot és azuritot hoztak felszínre.

Hematit

Szpekularit, vörösvaskő, Fe_2O_3 . Egyike a legfontosabb vasérceknek (Fe-tartalma 69,9 %). Elsődlegesen önálló érctelepet alkot, számos kőzetfélének lehet elegyrésze; kristályos palákban és üledékes kőzetekben is otthonos. A hematit különböző hőmérsékleti viszonyok között keletkezhet, s ezt a kristályok alakzata, főképpen pedig a termeti sajátságai jól visszatükrözik. Közönséges hőmérsékleten téglavörös-meggypiros színű finomszemcsés vagy földes tömeg alakul ki.¹²⁷

¹²⁷ KOCH S., SZTRÓKAY I.: *Ásványtan*. Budapest, 1954.

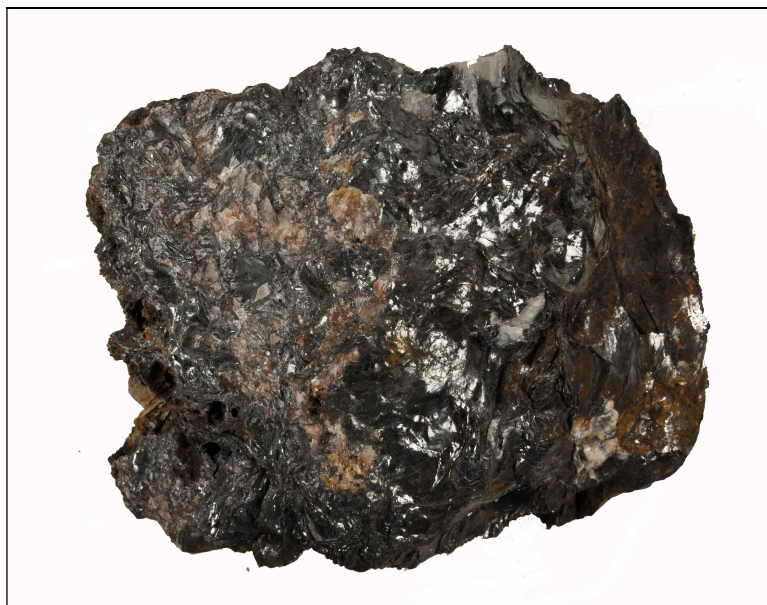

Hematit (vascsillám), Krasznahorkaváralja. A miskolci Herman Ottó Múzeum gyűjteményéből. (Fotó: Kulcsár Géza.)

Limonit

Barnavaskő. A limonit néven összefoglalt – főleg vas-oxihidroxidokból és vas-oxidokból álló – közeletről a vizsgálatok kimutatták, hogy bármely változat lényegében két, szerkezetileg jól definiált ásványi összetevőből: goethitből és lepidokrokítból, esetleg még hematitből áll. Közülük általában a goethit van túlsúlyban, a lepidokrokít szerepe alárendelt. Minthogy az ásványok színe a szerkezettel összefüggő sajátosság, a vas-oxid-hidroxid színe is szerkezete szerint változik: a goethit pora sárga, a lepidokrokíté pedig barna színű, míg a hematit barnászvörös. Az ásványi komponensek arányáról ezen az alapon hozzávetőlegesen lehet tájékozódni. A pontosabb ásványos összetétel megállapításához röntgendiffrakciós vizsgálat szükséges.¹²⁸

¹²⁸ KOCH S., SZTRÓKAY I.: *Ásványtan* i. m.



Goethit (limonit), Vashegy. A miskolci Herman Ottó Múzeum gyűjteményéből. (Kulcsár Géza felvétele.)

Malachit

$\text{Cu}_2(\text{CO}_3)(\text{OH})_2$. Rézérctelepek oxidációs övének egyik leggyakoribb ásványa, genezise megegyezik az azuritével. Sokszor azuritből keletkezik, s ilyenkor szép pseudomorfozákat alkot. Tömött fajtája jól faragható, fényezhető; dísztárgyak, burkolatok készülnek belőle.¹²⁹

Azurit

$\text{Cu}_3(\text{CO}_3)_2(\text{OH})_2$. Rézérctelepek oxidációs övének ásványa. A keletkezett réz(II)-szulfát-oldat és a jelenlevő karbonátok kölcsönhatásának terméke. Majdnem minden rézérctelepen megtalálható, bár a malachitnál jóval ritkább. Hosszabb idő után vízfelvétellel átalakul malachittá (antik képeken az ég zöld színű, mert a kék festékül használt azurit malachittá változott).¹³⁰

¹²⁹ KOCH S., SZTRÓKAY I.: *Ásványtan* i. m.

¹³⁰ KOCH S., SZTRÓKAY I.: *Ásványtan* i. m.

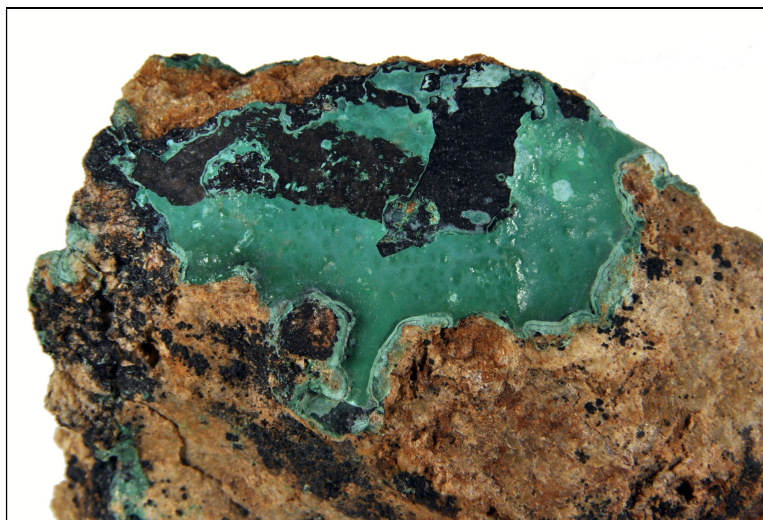

*Malachit, Libetbánya. A miskolci Herman Ottó Múzeum gyűjteményéből.
(Kulcsár Géza felvétele.)*

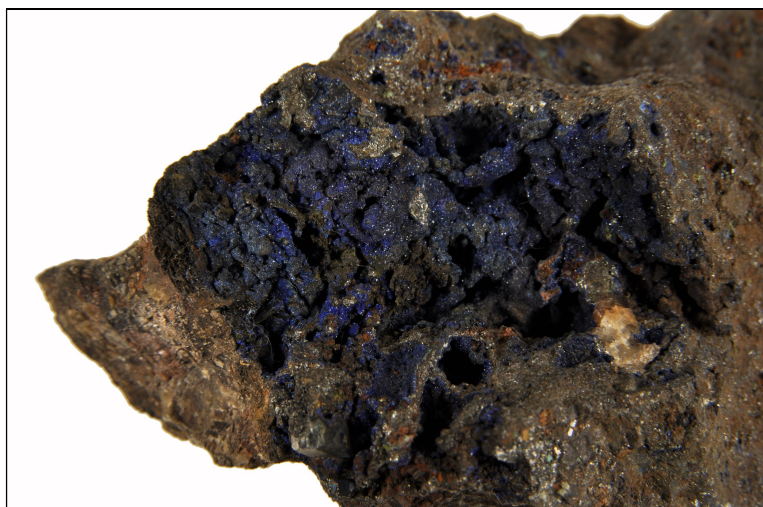

*Azurit, Gölnicbánya. A miskolci Herman Ottó Múzeum gyűjteményéből.
(Kulcsár Géza felvétele.)*

A bányászat megmaradt emlékei Licén

A hosszú évtizedeken keresztül tartó bányászatnak a településen nem sok tárgyi emléke maradt fenn. Elsősorban a volt bányaművek és régi épületek romjai tartoznak ide. A bányaművek közül már csak kettőt lehet feltalálni, mégpedig a befalazott *Lujza-tárót* és a betömedékelt függőakna bebetonozott nyílását. A bányába bejutni lehetetlen, mert mindkét nyílást lezárták biztonsági okokból a hívatlan látogatók miatt.

Ami az épületeket illeti, esetükben még rosszabb a helyzet. Belőlük semmi sem maradt fenn a bánya területén és környékén. Csupán egy betonteknőt említhetünk a *Lujza-táró* fölötti hegyoldalban, mely a régi víztartály része volt. Ezen kívül a szállítóakna melletti területen egy régi épület beton alapjai láthatók. Minden egyéb megsemmisült. Valószínűleg a község lakosai szétszedték az egykori létesítményeket, és az anyagot felhasználták építkezéseiknél. A falu végén, a bányához vezető út jobb oldalán még áll két épület, melyek a 20. század elején bányatiszti lakásnak épültek, és ma lakóházként szolgálnak.

Sokkal jelentősebbek az írásos emlékek. Habár ezekből sem maradt fenn nagyon sok, de arra elég, hogy legalább mozaikszerűen összerakjuk a bánya történetét. Elsősorban korabeli újságcikkekről van szó, de levéltárakban és korabeli szakkönyvekben is található anyag a bányáról.

Talán a legérdekesebb kiadvány az 1987-ben *Miskolcon* megjelent „*Aki bányász akar lenni...*” című könyv, melyben a szerző összehasonlítja *Gömör* és *Borsod megye* bányászinak a szakkifejezéseit. A gömöri bányák közül éppen a liceit választotta ki. A könyv anyagát 1961-ben gyűjtötte *Nemcsik Pál* borsodnádasi tanár, néprajzkutató. A szerző részletesen leírja és magyarázza a licei bányászok szakszókincsét. Az információkat az 1922-ben *Licén* született *Szögedy István* volt bányásztól szerezte, aki hosszú évekig dolgozott a licei bányában. Igen értékes információkat találhatunk a könyvben a licei bányászok mindennapjairól.

„Aki bányász akar lenni...”

BORSOD ÉS GÖMÖR MEGYEI
BÁNYÁSZSZÓTÁR



MISKOLC

1987

A könyv címlapja.

Bányászhimnusz Gömörből

*Vihar a levelet ide-oda fújja.
A szegény bányásznak szomorú a sorsa.
Ma még rózsás élet, holnap sötét álom,
Ne sajnáld a csókjaidat, gyönyörű virágom.*

*Szerencse fel, szerencse le,
Ilyen a bányász élete.
Váratlan vész rohanja meg,
Mint bérctetőt a fergeteg.
Nem kincs után sóvárgom én,
Bányász kislányt óhajtok én.
Bányász kislányt óhajt szívem,
Ki szívvel is bányász legyen.*

*Borulj reám szép kedvesem,
Úgysem lehetsz mindig velem.
Az akna hív, Isten veled!
De itt hagyom szerelmemet...
És az igaz szívem helyén
Hű szívedet viszem el én.
Megőríz az majd engemet,
Bányász kislány: Isten veled!*

*Ne sírj, ne sírj, nincs ok miatt,
Gonosz halál ott nem kísért.
Bár lent van a bányász hona,
Mégis közel az ég oda.
Ha elveszünk mélyen alatt,
Nem lesz nekünk nehéz a hant.
Anyánk, a föld majd átölel,
Bányász legény: Szerencse fel.*

*Nincs ott madár, lomb nem fakad,
Ott a kemény sziklák alatt.
Mégis a szív úgy feldobog,
Bányászkiassány érted dobog.
Örök homály, vak éjszaka,
De mégis van fényes csillag.
Csillag a mécs, sugárt lövell,
Bányászlegény: Szerencse fel!*

*Vígan megyünk, vígan lépünk, amerre létrát látunk.
Munkához lát mindegyikünk a mély, sötét aknában.
Hangzik a lőpor robbanása, acél csákány csattogása.
A csillék robognak fel, le.
Szerencse fel, szerencse le, szerencse fel!*

*És ha majd a föld ölében végóránkat éljük,
Isten kezében életünk, Ő megsegít, reméljük.
Te kisleány ne bánkódjál,
Bányásznak halni szép halál. Egekbe szállani fel, fel,
Szerencse fel! Szerencse le! Szerencse fel!¹³¹*



¹³¹ Dalolta: Zajacsko Anna, Csucsom. Lejegyezte: Szöllös Sándor, Csucsom, 1943 augusztus.

ÖSSZEFOGLALÁS

Lice kis település a *Murányka* patak mentén, körülbelül feleúton *Tornalja* és *Nagyróce* között. Keletkezése a középkorba, a 12. századba nyúlik vissza. A falu első írásos említése egy 1243-ból származó okiratban található. A középkori település a történelem folyamán sokat szenvedett, de életképesnek bizonyult, és máig is létezik. Lakói elsősorban mezőgazdasági termeléssel és fazekassággal foglalkoztak, de jelentős volt a faszénégetés, valamint a bányászat is, két vasolvasztó kemencéjében pedig jó minőségű vas készült.

A könyv elsősorban a licei vasérc bányászatával foglalkozik. A vasérc termelése a 19. században vette kezdetét, előbb külszínen, később azután mélyműveléssel is. A mélyművelésű bányászat a *Hisnyai-Heinzelmann* család nevéhez fűződik. A családnak vasgyára volt *Hisnyóvízen*, és ennek volt szükséges az érc. A vashegyi bányákon kívül, ahol nagy mennyiségű ércet termeltek, *Lice* biztosította a jó minőségű alapanyagot a vasgyártáshoz. Ez volt a bánya történetének az egyik legfontosabb időszaka, egészen az első világháborúig. Utána egy tulajdonosváltást követően a „pangás időszaka” következett 1938-ig, amikor a község és a bányamező is *Magyarország* részévé vált. Ezután az egyik legsikeresebb korszak vette kezdetét, melyet nagy beruházások jellemeztek. A bányában termelt ércet ekkor *Diósgyőrben* dolgozták fel vassá. A második világháború és az utána következő időszak azonban már nem volt ilyen sikeres, és végül a múlt század ötvenes éveiben a bánya megszűnt termelni, és be is zárt. Mára már csak a *Lujza-táró* befalazott portálja és a függőakna bebetonozott nyílása emlékeztet a dicső múltra.

Az emberek emlékezetében azonban még megmaradt a bánya. A termelés befejezése óta elmúlt időszak még nem volt annyira hosszú, hogy teljesen a feledés homályába merüljön ez a korszaka

a községnek. Még élnek a faluban, akik látták a bányából kijövő csilléket, megrakva vasércel. Közöttünk vannak az egykori bányászok gyermekei, leszármazottai, akik maguk is dolgoztak a bányában. Az idősebbek emlékeznek még a hajdan itt állt épületekre is. Éppen ezért nem kellett a sötétben tapogatóznom, amikor információkat gyűjtöttem a könyv megírásához. Áll még a falu felső határában a *Hisnyai-Heinzelmann* család egykori kastélya is, de sajnos ma már nagyon rossz állapotban van.

Remélem, hogy nem fog teljesen a múlt ködébe veszni az egykori licei vasércbánya, és legalább a község lakossága emlékezni fog rá még évtizedeken keresztül, hiszen az őseik dolgoztak ott egykor. A múltidézéshez nyújt segítséget ez a könyv, amely röviden összefoglalja annak a körülbelül száz évnek a történetét, amikor a licei határban vasércet és kis mennyiségben rézércet hoztak fel a föld mélyéből a helyi és a környékbeli bányászok. Az ő emléküknél szóljon a bányászköszöntés:

Jó szerencsét!

Kecső, 2018. szeptember hó

Ing. Lőrincz Árpád, PhD.

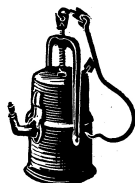

RESUME

Licince ležia pri potoku *Murán*, približne na polceste medzi *Tornaľou* a *Revúcou*. Obec vznikla v stredoveku, v 12. storočí. Prvá písomná zmienka o obci sa nachádza na jednej donačnej listine z roku 1243. Stredoveké osídlenie počas histórie veľmi trpelo, ale bolo životaschopné, a existuje aj doteraz. Obyvatelia sa zaoberali hlavne poľnohospodárskou výrobou a hrnčiarstvom, ale významné bolo aj pálenie drevného uhlia a ťažba surovín. V chotári dediny v dvoch peciach sa vyrábalo aj kvalitné železo.

Publikácia sa v prvom rade zaoberá dobývaním železnej rudy v *Licinciach*. Dobývanie na ložisku sa začalo v 19. storočí, najskôr povrchovo a neskôr hlbinným spôsobom. Hlbinné dobývanie je späté s rodinou *Hisnyai-Heinzelmannovcov*. Táto rodinná firma mala železiareň v *Chyžnianskej Vode* a práve táto železiareň potrebovala veľké množstvo kvalitnej železorzudnej suroviny. Okrem baní na *Železníku*, kde spoločnosť ťažila veľké množstvo železnej rudy, aj *Licince* dodávali kvalitnú surovinu na výrobu železa. V histórii bane je táto perióda práve najdôležitejšou, až do vypuknutia prvej svetovej vojny. Potom, po zmene vlastníkov bane až do roku 1938 nasledovala stagnácia v živote bane. Po tomto roku ale nasledovalo ďalšie veľmi úspešné obdobie, pre ktoré boli charakteristické veľké investície. Vyťažená ruda z *Liciniec* v tomto období sa spracovávala v železiarňach v *Diósgyőri*. Po druhej svetovej vojne už nemôžeme hovoriť o úspešnom období, a v päťdesiatych rokoch minulého storočia sa dobývanie zastavilo a baňa sa uzavrela. Dnes už na mieste bývalej bane ostal len zamurovaný portál štólne *Lujza* a zabetónovaný otvor bývalej dopravnej jamy.

V pamäti obyvateľov ale baňa žije naďalej. Táto epocha nie je taká dlhá, aby sa celkom zabudlo na túto časť histórie obce. Ešte stále žijú v obci ľudia, ktorí videli vychádzať železnou rudou naložené banské vozíky zo štólne. Žijú ešte potomkovia niekdajších

baníkov, ktorí v bani pracovali. V ich pamäti sú ešte aj bývalé budovy nachádzajúce sa v areáli. Práve preto, nebol veľký problém pozbierať informácie na napísanie tejto publikácie. Na konci dediny ešte stále stojí bývalý kaštieľ rodiny *Hisnyai-Heinzelmannovcov*, ale žiaľ vo veľmi zlom technickom stave.

Dúfam, že sa nikdy celkom nezabudne na bývalú baňu a minimálne obyvatelia obce sa budú na ňu pamätať aj po ďalších desaťročiach, veď ich predkovia tam ťažko pracovali. K tomu podá pomocnú ruku aj táto kniha, ktorá stručne zhrnie to storočie, keď z podzemia v *Licinciach* dolovali železnú rudu a v malom množstve aj med' miestni baníci. Aj na ich pamiatku nech znie

Zdar Boh!

Ing. Lőrincz Árpád, PhD

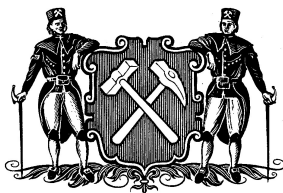

A LICEI BÁNYÁSZAT TÖRTÉNETÉNEK RÖVID KRONOLÓGIÁJA

- 1243 – *Lice* első írásos említése *IV. Béla* király adománylevelében.
- 1332 – A licei templom első írásos említése a pápai tizedjegyzékben.
- 1427 – A faluban 39 jobbágyporta volt.
- 1672 – 28 jobbágytelek és vízimalom volt a faluban.
- 1771 – Az *Úrbéri Vallomásokban* először említik a licei vashámort.
- XVII. sz. második fele – A *Csernyus* család két kastélyt épít a község két végén.
- 1830 – Felépült a község új temploma.
- XIX. sz. első fele – A *Csernyus* család külszínen vasércet termelt *Licén*.
- 1849 – *Csernyus Emánuel* a szabadságharc vértanúja.
- 1850 – *Czékusék* bérlik a *Csernyuséktól* a kemenecét.
- 1858 – A licei *Viktor* bányamezőre adtak ki *Szomolnokon* bányakönyvet.
- 1863 – *Csernyusék* eladják a bányáikat *Heinzelmann Györgynek*.
- 1880 – Megkezdődik *Licén* a mélyművelés.
- 1895 – Elkészült a *Lujza-tárna*.
- 1898 – Elkészült a *Vashegy-Hisnyóvízi* kötélpálya.
- 1907 – Megszűnt a licei bányában a vasérctermelés.
- 1909 – Mélyfúrásokat eszközölt *Lice* határában a *Heinzelmann* társaság.
- 1909 – Megkezdték a licei bánya újra nyitását.

- 1913 – Megindult a *Hámorhegy* alján hátrahagyott salak átrostálása és *Ózdra* szállítása.
- 1914 – Kibört az első világháború.
- 1916 – Rézércet kezdtek el termelni a licei bányában.
- 1917 – A *Heinzelmann* család eladta a hizsnyóvízi vasgyárat és a hozzá tartozó bányákat a *Coburg Fülöp-féle Bánya- és Kohóművek Részvénytársaságnak*.
- 1924 – Már csak 7 alkalmazott dolgozik a licei bányában, akik karbantartást végeznek.
- 1925 – A bánya a *Cuproferrum* társaság tulajdonába kerül.
- 1938 – Az első bécsi döntés értelmében *Licét Magyarország*hoz csatolják.
- 1939 – A bánya a *Diósgyőri Magyar Királyi Állami Vas- és Acélgvár* részévé vált.
- 1940 – Elkészült *Gömörpanyitról* a magasfeszültségű villanyvezeték a bányához.
- 1940 – Felépült az új üzemi épület.
- 1942 – Új felvonógépet helyeznek üzembe a bányában.
- 1944 – A háború eléri *Licét*. Felfüggesztik a bányában a tevékenységet.
- 1945 – A bányának 80 alkalmazottja volt.
- 1946 – A licei bánya az iglói székhelyű *Železorudné bane* társaság része lett.
- 1952 – Megkezdték az új akna mélyítését *Licén*.
- 1953 – Leállították az új akna mélyítését.
- 1953 – Megkezdték a lelőhely új részletes geológiai felderítését.
- 1955 – Befejeződött a geológiai felderítés.
- 1957 – A bánya felszámolása.
- 2003 – Újra befalazták a *Lujza-tárnát*.
- 2010 – Betömedékelték és bebetonozták a függőaknát.

A KÖNYVBEN ELŐFORDULÓ MAGYAR HELYSÉGNEVEK MAI SZLOVÁK MEGFELELŐI

Alsósajó – Nižná Slaná
Barka – Bôrka
Berdárka – Brdárka
Beretke – Bretka
Berzéte – Brzotín
Csetnek – Štítňik
Csucsom – Čučma
Deresk – Držkovce
Dernő – Drňava
Dobsina – Dobšiná
Feketepatak – Čierny potok
Felsősajó – Vyšná Slaná
Gice – Hucín
Gombaszög – Gombasek
Gócs – Gočovo
Gömörliget – Gemerský Sad
Gömörpanyit – Gemerská Panica
Hacsó – Hačava
Hizsnyóvíz – Chyžňianska Voda
Hollópatak – Mlynky
Igló – Spišská Nová Ves
Jolsva – Jelšava
Kovácsi – Kováčová
Krasznahorkaváralja –
Krásnohorské Podhradie
Lévárt – Leváre
Lice – Licince
Lubenyík – Lubeník
Lucska – Lúčka

Martonháza – Ochtiná
Melegvíz – Teplá Voda
Melléte – Meliata
Murány – Muráň
Nagyróce – Revúca
Nagyszombat – Trnava
Nandrás – Nandráž
Nyústya – Hnúšťa
Oláhpatak – Vlachovo
Pacsa – Pača
Pelsőc – Plešivec
Pelsőcardó – Ardovo
Pétermány – Petrovo
Ploszkó – Ploské
Rákosbánya – Rákoš
Rekenyeújfalu – Rakovnica
Rédova – Rejdová
Rimabánya – Rimavská Baňa
Rimaszombat – Rimavská Sobota
Rozsnyó – Rožňava
Rudna – Rudná
Sebespatak – Rožňavské Bystré
Selmecebánya – Banská Štiavnica
Szirk – Sirk
Szomolnok – Smolník
Tiszolc – Tisovec
Torna – Turňa
Tornalja – Tornaľa
Turcsok – Turčok
Umrľalehota – Revúcka Lehota
Vashegy – Železník
Veszverés – Gemerská Poloma
Vöröskő – Červený Kameň



FELHASZNÁLT IRODALOM

- BARTHOLOMAEIDES, L.: *Inclyti Superioris Ungariae comitatus Gömöriensis Notitia historico-geographico statistica*. Leutschoviae, 1806-1808.
- BATTA I.: A gömöri bányászat múltjából. = *Az Érc- és Ásványbányászati Múzeum Közleményei* 3. Rudabánya, 2006.
- BENKE L.: *Ipari technológiák és gépek I. A) Bányászat*. Tankönyvkiadó, Budapest, 1990.
- BETECHTIN, A. G.: *Mineralógia*. Bratislava, 1955. Slovenské vydavateľstvo technickej literatúry.
- BOLFÍK, J. (red.): *Gemer-Malohont I*. Rimavská Sobota, 1990.
- B. KOVÁCS I.: *Gömörország*. Rimaszombat, 2009.
- BOROVSKY S. (szerk.): *Gömör-Kishont vármegye*. Budapest, [1903]. (Magyarország vármegyéi és városai.)
- DANYI D. – DÁVID Z.: *Az első magyarországi népszámlálás (1784-1787)*. Budapest, 1960.
- DVORZSÁK J.: *Magyarország helységnévtára*. Budapest, 1882.
- DÉRY Károly (szerk.): *Magyar Bánya-kalauz*, 1881, 1892, 1896, 1900, 1905, 1910, 1914. Budapest.
- EDVI ILLÉS A.: *A magyar vaskőbányászat és vaskohászat ismertetése, különös tekintettel az 1900. évi párisi nemzetközi kiállításon résztvevő vállalatokra*. Budapest, 1900.
- EISELE G. (szerk.): *Gömör és Borsod vármegyék bányászati és kohászati monografiája. Első rész. Gömör és Kishont törvényesen egyesült vármegyének bányászati monografiája*. Selmeczbánya, 1907.
- ENGEL P.: *Kamarahaszna-összeírások 1427*. Budapest, 1989.
- ERDÉLYI G.: *Gömör vármegye klasszicista építészete*. Bratislava, 1996. Madách-Posonium.
- FEČKOVÁ, P.: *Hutnícke podniky rodiny Coburgovcov na Slovensku*. Archeologia Technica 17., 2006.
- FÉNYES E.: *Magyar Országnak s a hozzá kapcsolt tartományoknak mostani állapotja statistikai és geographiai tekintetben*. Pest, 1837.
- FÉNYES E.: *Magyarország geographiai szótára*. Pest, 1851.

- FRÁK, G.: *Banictvo v Železníku*. Rimavská Sobota, 1987.
- GYÖRFFY Gy.: *Az Árpád-kori Magyarország történeti földrajza*. II. Budapest, 1987. Akadémiai Kiadó.
- HERMANN R.: *Az 1849-1850. évi kivégzések = Aetas* (történettudományi folyóirat), 2000. 1-2. sz.
- HUNFALVY J. (szerk.): *Gömör és Kishont törvényesen egyesült vármegyének leírása*. Pest, 1867
- ILA B.: *Gömör megye*. III. köt. Budapest, 1946. Magyar Tudományos Akadémia.
- KATONA T.: *A tatárjárás emlékezete*. Budapest, 1987.
- KEMPELEN B.: *Magyar nemesi családok*. Budapest, 1915.
- KOČIŠ, J., MAKOVINY, J., REISER, M.: *Baňa Rožňava – historická a súčasná*. Košice, 1990.
- KOCH S., SZTRÓKAY I.: *Ásványtan*. Budapest, 1954.
- KOLEKTÍV AUTOROV: *25 rokov Železozrudných bani Spišská Nová Ves*. Spišská Nová Ves, 1970.
- LABANCZ, Š. (red.): *Banický Gemer*. Martin, 1973. Vydavateľstvo Osveta.
- Lexikon universorum regni Hungariae locorum populorum. Magyarország helységeinek 1773-ban készült hivatalos összeírása*. Budapest, 1920.
- LŐRINCZ Á.: *Az elfelejtett bánya*. Rudabánya, 2014.
- LŐRINCZ Á.: *„Énekgyár” a karszton*. Kečovo – Kecő, 2014.
- MADERSPACH L.: *Magyarország vasércz-fekhelyei*. Budapest, 1880. Magyar kir. Természettudományi Társulat.
- MADRESPACH L.: *A pelsőcz-ardói czink- és gálma-fekhelyek*. = *Földtani Közlöny*, 1877.
- MATEJOVSKÝ J., KOTRAS J.: *Záverečná zpráva a výpočet zásob z ložiska Licince, hematit*. Spišská Nová Ves, 1956. (Kézirat.)
- MIHÁLYFALUSI FORGON M.: *Gömör-Kishont vármegye nemes családai*. Šamorín, 1997.
- NEMCSIK P.: *Adatok a rozsnyóvidéki LICE-I vasércbányászok szakszókincséhez*. Borsodnádásd, 1961. (Kézirat.)
- NEMCSIK P.: *A licei fazekasok*. = *Borsod megye népi hagyományai, Néprajzi gyűjtők és szakkörök válogatott anyaga*. Miskolc, 1966.
- ORTVAY T.: *Magyarország egyházi földleírása a XIV. század elején*. Budapest, 1891.
- PALÁDI-KOVÁCS A.: *Régi bányászélet Gömörben*. = *Ethnographia*, 96. évf. 1985.

- SKALSKÁ, M.: *Jelšava a Jelšavské panstvo v stredoveku*. Martin, 2009. Matica slovenská.
- SZEMÁN A.: Újabban előkerült magyar csillék. = *Bányászattörténeti Közlemények XIII*. Rudabánya, 2012.
- ŠARUDYOVÁ, M.: *Topografia železiarní na Slovensku v 19. storočí*. Košice, 1989.
- THIELE, J.: *Ein topografisch-historisch-statistisches Kundgemälde*. Kaspchau, 1833.
- TIHÁNYIOVÁ, M.: *Bubekovci z Plešivca*. Georgius Bubek, 2017.
- TÓTH P.: *A Mária Terézia-kori úrbérrendezés kilenc kérdőpontos vizsgálatai*. Miskolc, 2010.
- TURČAN, T.: *Banická a hutnícka minulosť Slovenska na starých pohľadniciach*. Košice, 2015.
- VÁLYI A.: *Magyar Országnek leírása*. I. Buda, 1796.
- VOLNY J.: *Gömör megye bányai para*. = Hunfalvy János (szerk.): *Gömör és Kishont törvényesen egyesült vármegyének leírása*. Pest, 1867. – Önálló reprint kiadása: Rudabánya, 2003.
- WAHLNER A.: Magyarország bánya- és kohóipara az 1910., 1911., 1912., 1913., 1914., 1915. évben. = *Bányászati és Kohászati Lapok*, 1908, 1909, 1911, 1912, 1913, 1915, 1916, 1917, 1920.

Az *Új Szó* napilap számai.

Lice község krónikája.

A bánya című folyóirat számai (1909, 1911, 1917).

A Jó szerencsét című folyóirat számai (1911).

www.banictvovrudohori.eu.

Az Első Katonai Felmérés.

A Harmadik Katonai Felmérés.



TARTALOM

<i>Tisztelt Olvasó!</i>	3
<i>Bányászok imája</i>	5
A gömöri bányászat	7
Lice	13
A község rövid története	14
Lice község első írásos említése	30
A licei bányászat	37
A bánya története a Heinzelmann-féle Vasgyár Bányatársulat keretein belül	45
A Heinzelmann család jelentősége a gömöri bányászatban	54
A bányászat története a község Magyarországhoz Való visszacsatolása után	73
A bányászat története a második világháború után	80
A licei lelőhelyen termelt ércek	87
A bányászat megmaradt emlékei Licén	91
<i>Bányászhimnusz Gömörből</i>	93
Összefoglalás	95
Resume	97
A licei bányászat történetének rövid kronológiája	99
A könyvben előforduló magyar helynevek szlovák megfelelői	101
Felhasznált irodalom	103

