

**PÉCH ANTAL**  
**1822–1895**  
**EMLÉKEZETE**



Országos Magyar Bányászati és Kohászati Egyesület  
Budapest, 2022



**PÉCH ANTAL**  
**(1822-1895)**  
**EMLÉKEZETE**



# PÉCH ANTAL (1822–1895) EMLÉKEZETE



Szerkesztő: Lengyelne Kiss Katalin

Országos Magyar Bányászati és Kohászati Egyesület  
Budapest, 2022

A címlapon Péch Antal portréja –  
Szentistványi Gyula festőművész munkája

ISBN 978-963-9038-27-1

© 2022 Országos Magyar Bányászati és Kohászati Egyesület  
Budapest

A kiadásért felel: dr. Hatala Pál, az OMBKE elnöke

Lektorálta: dr. Lengyel Károly

Borító, nyomdai előkészítés:

EP Systema Bt., Budapest

Készült: Serenity Solution Kft.

1139 Budapest, Teve utca 24–28. B lph. 5. em. 3.

Felelős vezető: Herczeg Péter ügyvezető

Megjelent 13 (A/5) ív terjedelemben

Minden jog fenntartva

# PÉCH ANTAL – TISZTELET ÉS HÁLA!

Számtalanszor és méltó módon tisztelegtünk már szakmánk egyik kimagasló, meghatározó és el nem múló hatású személyisége, *Péché Antal* előtt az elmúlt több mint száz esztendőben.



**PÉCH ANTAL (1822–1895)**

Élete és munkássága előtti tisztelgésünk nem csökkent, és biztosan mondhatjuk, hogy amíg bányászat van a világon, amíg él az Országos Magyar Bányászati és Kohászati Egyesület és élnek annak tagjai, ez az odaadó szeretetté változott megbecsülés Péché Antal irányában meglesz, erős marad.

Ez a most megjelenő kiadvány méltó módon összegzi e nagyszerű szakember munkásságát, küzdelmeit és eredményeit, személyiségének az utókorra meghatározó módon gyakorolt immár több mint százhusz éves hatását.

Számtalan adattal lehetne még gazdagítani a most megjelenő anyagot, például azzal, hogy Péch Antalról hol neveztek el még utcát és teret a világban, hány iskola vette fel a nevét, hány szakmai konferencián, rendezvényen, kiadványban méltatták kiemelkedő munkásságát, mutatták be ma is élő hatását életünkre, szakmáink művelőinek munkásságára. Amikor Péch Antal születésének 200. évfordulóját ünnepeljük, és jeles elődünk gazdag életútját, munkásságát igyekeznek a szerzők e kiadványban is bemutatni, egy ilyen munka már igen nagy terjedelem biztosítását igényelné. Ezt kollégáink biztosan megteszik még más, részletesebb tanulmányaik elkészítése során.

A 200. születési évfordulóra Egyesületünk által meghirdetett egész éves ünnepsorozat egyik nem várt, kiemelkedő eseménye lett egy látogatás.

Az a megtiszteltetés és öröm érte Egyesületünket, hogy ünnepelt szakmai elődünk, Péch Antal egyenesági leszármazottja, ükunokája *dr. Kosáry Judit professor emerita* Egyesületünknek ajándékozta a tulajdonában lévő, *Szentistványi Gyula* festőművész által az 1890-es évek elején készített, eredeti díszes kerettel ellátott festményét. A festményt eddig a nagyközönség nem láthatta, az a család megbecsült erekllyei között díszítette a leszármazottak lakását, vagy például édesapja, *Kosáry Domokos*, a Magyar Tudományos Akadémia egykori elnöke hivatali irodájának falát. Az Egyesület a mintegy 125 éves keretet felújította, és a Péch Antalról készült, könyvünk borítóján is látható olajfestményt nagy büszkeséggel az ünnepeltről elnevezett tanácstermének falán helyezte el.

Péch Antal szintén felújítottatott mellszobra az Egyesület Selmeci termében állít méltó emléket neves elődünknek az 1892-ben általa is kiemelkedően szorgalmazott Országos Magyar Bányászati és Kohászati Egyesület megalapítása után, a Selmeci Akadémia Erdészeti Palotájának lépcsőjén, az alapítókról készült és azóta ikonikussá vált nagyméretű csoportkép mellett.

\* \* \*

Péch Antal temetésén hangzott el 1895-ben: „...meggyulladtak a mécsek, lobognak a fáklyák, hogy megvilágítsák utolsó útját annak, ki világító példája volt annyi hosszú éveken át mindnyájunknak, ... ki hosszú éveken át hűen, szeretettel vezetett a kötelesség, a tudás, a munka, a becsület és a hazafiasság útján.”

Tisztelet és hála Péch Antalnak!

*Dr. Hatala Pál,*  
az Országos Magyar Bányászati és Kohászati Egyesület  
elnöke



# PÉCH ANTAL ÉLETE ÉS MUNKÁSSÁGA

KOSÁRY DOMOKOS\*

Három és fél évtizede annak, hogy egy kora téli délután, már sötétedéskor, felkeresett lakásomon egy igen megnyerő modorú, ősz hajú férfi. Bemutatkozott, hogy ő Gyulay Zoltán, aki egykor, Sopronban, nagyapám [*Réz Géza. A szerk.*] tanítványa volt, most pedig a miskolci egyetem professzora és a Magyar Bányászati és Kohászati Egyesület elnöke. Majd felkért arra, hogy készítsek konseptust Péch Antal, (anyai dédapám) irathagyatékáról. Továbbá arra is, hogy ha abban az ő bányászat-történeti munkáinak kiadatlan kéziratos folytatásai volnának találhatóak, azokat rendezzem sajtó alá. S végül arra is, hogy írjam meg Péch részletes életrajzát. Hozzátette, hogy az Egyesület kész vállalni e munkálatok kiadási és egyéb költségeit.

Az ajánlatot készséggel elfogadtam. Egyrészt azért, mivel az akkori nehéz időkből, mint volt 56-os, olyan helyzetben voltam, hogy örültem, ha szakmai munkát végezhetek. De nem kisebb mértékben azért is, mivel családukban Péch Antal emléke igen eleven maradt. Portréja – Szentistványi Gyula selmeci festőművész alkotása – ma is ott függ dolgozószobámban. Nagyanyám, Péch Eleonóra (1862–1941), aki még az emigráció időszakában, Bochumban látta meg a napvilágot, és aki idős korában is édesapja értékrendjét képviselte, sokat mesélt róla, főleg személyiségéről, emberi tartásáról, szociális érzékéről. A terjedelmes irathagyaték, amely csak viszonylag csekély háborús kárt szenvedett – főleg rajzai, grafikai közül pusztult el jó néhány – részletesen végigkíséri szakmai, közéleti működését. Pár évvel ezelőtt, Németországban járva, Bochumban felkerestem a Bányászati Múzeumot és megkérdeztem, van-e iratanyaguk arról a bányavállalatról, amelynek egykor Péch állt az élén. Kiderült, hogy semmi nincs. Péch iratai közt viszont erről annyi tervezet, számadás, térkép és más található, hogy a Dortmund vidéki német bányásztörténet számára forrásként is jelentős. Ugyanakkor személyes jellegű, családi levelezés e nagy irathagyatékban alig található, mintha az ilyesmit a gondos örökgyógyó, valamiféle szemérmes tartózkodással, olyan magánügynek tekintette volna, amellyel nem kell másokat, így az utókort terhelnie.

---

\* Péch Antal dédunokája, *Kosáry Domokos* (1913–2007) Széchenyi-nagydíjas magyar történész, egyetemi tanár, az MTA elnöke. 1999-től 2007-ig a Magyar Történelmi Társulat elnöke ezen munkája megjelent a Miskolci Egyetem könyvtára, levéltára és múzeuma kiadásában 2007-ben (ISBN 963 6614), az előzetesen 2005-ben tartott akadémiai ülés alkalmával elmondott beszéde alapján szerkesztette dr. Zsámboki László – (*A szerk. megj.*)

Az iratanyagról, amelyet azután, lehetőleg kronologikusan rendezett állapotban, a Pest megyei Levéltárban őrzött családi levéltárunkban helyeztem el, már 1962-ben elkészítettem a konspektust, jegyzéket. Az, ami az alsómagyarországi, illetve a selmeci bányavállalatok történetéről írt munkáinak 1650–1750 közti folytatásából nagyrészt adatgyűjtésként elkészült, 1967-ben tettem közzé, négy kötetben, összesen majdnem kétezer oldalon.<sup>1</sup> Ezután hozzáfogtam a részletes életrajz megírásához is. Ennek 1870-ig elkészült fejezetei, kéziratban, a soproni Bányászati Múzeumban találhatóak.<sup>2</sup> Miután e munka megjelentetésére Gyulay Zoltán tragikus halála (1977) után nem volt többé remény, más szakmai feladataim pedig sokasodni kezdtek, a további fejezetek már nem készültek el. De a témára egy-két tanulmányban utóbb is visszatértem.<sup>3</sup> Az alábbiakban e kutatások alapján szeretném néhány fő vonással jellemezni Péch pályafutását. S egyben e példa segítségével bemutatni, hogy miként alakult ki, és milyen szerephez jutott az az új magyar polgári műszaki értelmiség, amely a 19. század derekán már alkalmas volt az új államban rá váró feladatok elvégzésére.

Péch Antal 1822-ben Nagyváradon, közelebből annak északi részén, Váradolasziban született. Fényes Elek 1839-ben megjelent statisztikája szerint Nagyváradnak akkor kereken 18 ezer lakosa volt. Ezek többféle vallást és több: főleg magyar, német és román nemzetiséget képviseltek, bár „nyelvökre nézve nagyobb részt magyarok” voltak, Nagyvárad csak mezőváros maradt, katolikus egyházi földesúr birtoka, de viszonylag nagy népességével, élénk gazdasági életével, szerdai hetivásáiraival mégis „hazánk egyik legnevezetesebb városa” volt.

A 18. században indult nagy – főleg egyházi – építkezések elősegítették a helyi kézműipar fejlődését. Az új század elején működő 19 céh egyik legfőbbike az volt, amely – együttes keretben – az ácsokat és kőműveseket fogta össze. Ebbe viszonylag kevés mester tartozott, de azok 15–20 legényt is foglalkoztattak és nagyobb munkákat vállaltak. E céh tagja volt hősünk édesapja, Péch Antal János (1791–1853) ácsmester is, az előtte szintén ily foglalkozást űző Lőrinc (1749–1799) fia. Nagy templomtetők szerkezetéről készült, ránkmaradt tervrajzai az egykorú szakmai képzés jó színvonaláról tanúskodnak. Élete felfelé menő szakaszában, 1820-ban egy szolgabíró árva, tehát nemes de vagyontalan lány, Walter Franciska kezét nyerte el. Az asszony kulturális igényessége is hatással volt gyermekei sorsára akkor, amikor férje a harmincas évek végén – mint akkoriban sok ilyen céhpolgári vállalkozó – teljesen tönkrement, sőt rövidesen szinte keresetképtelenné vált.

Antal, az idősebbik fiú, elemi osztályait 1828-ban kezdte el a váradolaszi katolikus plébánia mellett épült új iskolában, amelynek ekkor 125 magyar és 8 román tanulója volt. Utána a nagyváradai katolikus – valaha jezsuita, ekkoriban premontrei – gimnázium falai közé került, ahol 335 diákot oktattak idő tájt még latin

<sup>1</sup> Péch Antal: Alsómagyarország bányaművelésének története. III/1-3, 1650–1750. S.a.r. Kosáry Domokos. Bp. 1967. Péch Antal: A selmeci bányavállalatok története. II. 1650–1750. S.a.r. Kosáry Domokos. Bp. 1967.

<sup>2</sup> Kosáry Domokos: Péch Antal élete. 1975. Kézirat. Központi Bányászati Múzeum. Sopron.

<sup>3</sup> Kosáry Domokos: *A Bányászati és Kohászati Lapok* alapításának és első éveinek történetéhez. *Bányászati Lapok* 1968. 48–52.; uő: Kossuth pénzügyminisztériuma 1848-ban. In: *A történelem veszedelmei*. Bp. 1987. 279–320; uő: *Egy magyar mérnök a 19. században. História* 1989, 1–2. sz. 31–33.

nyelven. E középiskolai éveknél azonban maradt magyar nyomtatott emléke is: egy *Búcsúdall*, amelyet a IV. osztályt végző, tizenkét éves fiú tanárának, „főtisztelendő Vercsik Imre úrnak az 1834. iskolaesztendő végével hála jeléül szentelt”. Ekkor ugyanis egy időre Temesvárra küldték, hogy megtanuljon németül. Onnan visszatérve a két további év „filozófiai” tanulmányait 1838. szeptemberben fejezte be. Ekkor, tizenhat évesen került az első nagy próbatétel elé: családja anyagilag összeomlott. A jövő felé saját erejéből kellett utat vágnia.

A több erőfeszítést követelő, de igényesebb megoldás: az értelmiségi pálya felé vezető út első szakaszát a fiú gyalogszerrel tette meg Nagyváradtól Selmecig (Schemnitz, ma Banská Štiavnica Szlovákiában). Itt működött ugyanis az a nevezetes Bányászati Akadémia, amelyet Mária Terézia 1763–1770 közt fejlesztett ki. A nemesfémekben gazdag telérek ugyanis akkoriban már kezdtek kimerülni, a szegényebb érceket pedig gazdaságosan csak új, fejlettebb módszerek alkalmazásával lehetett hasznosítani, főleg a kohászat, a kémia terén. Vagyis jól képzett bányamérnökökre volt szükség. Ezeket nevelte a selmeci akadémia, oly sikerrel, hogy nemzetközi viszonylatban is csak egy igazi versenytársa akadt: a vele nagyjából egy időben alapított freibergeri, szászországi akadémia.

Az intézmény egyik nagy előnye Péch számára az volt, hogy a hallgatók nem fizettek tandíjat, sőt a jobbak, ha rászorultak, ösztöndíjban részesülhettek. Óradással, tanítással is kereshettek annyit, hogy szerény szállásukat, ellátásukat fedezni tudják. Előny volt továbbá az is, hogy a felvételnél a kiváltságosokat – a feudális Magyarországon – a tehetségesek rovására nem részesítették előnyben, sőt a jövő műszaki értelmiségét több mint nyolcvan százalékban nem nemes, polgári származású fiúkból nevelte az iskola. Péch évfolyamának 132 hallgatója közül három viselt főnemesi címet: egy dalmáciai olasz gróf, egy osztrák báró és a magyar báró Splény Béla, aki azonban szintén inkább hivatalnok pályát futott be. További hét-nyolc hallgatóról tudjuk, hogy nemesi címet viselt. Közülük Szilágyi József kamarai, majd miniszteriumi hivatalnok lett, 1873-ban pedig egy ideig miniszterelnök.

Életre szóló barátságot Péch Zsigmondy Vilmosmal (1821–1888) kötött, aki a pozsonyi evangélikus líceum egy korán elhunyt tanárának volt a fia, majd az artézi kútfúrásnak lett legjobb hazai szakembere. Utóbb, róla tartott akadémiai emlékbeszédében is azt hangsúlyozta, hogy őket kezdettől fogva a haza és a tudomány szolgálatának közös céljai vezették. Zsigmondy is „anélkül hogy az ősök hosszú sorával dicsekedhetnék”, „saját erejéből” küzdötte fel magát.

Ha azonban magyar diák idehaza bányamérnöki diplomát akart szerezni, akkor abban a sajátos, külön, német nyelvű világban kellett a helyét megállnia, amely a latin nyelvű, feudális országon belül itt, Selmecen várta őt. Az Akadémiát ugyanis az egész Habsburg monarchia számára alapították. A 3248 növendéknek, aki 1846-ig itt tanult, Magyarországról és Erdélyből csak mintegy fele származott. A többi nagyrészt a Habsburg monarchia örökös tartományaiból, Ausztriából, Csehországból, olykor az Adria vidékéről került ide, de akadtak külföldi: bajor, svájci, lengyel, orosz diákok is. Az oktatás németül folyt. Német volt a hivatalos nyelve a bécsi udvari kamara, illetve az „alsó-magyarországi” főkamara gróf irányítása alatt álló kincstári, kamarai bányászat szervezetének is, amelyhez a főiskola is tartozott. Péch és barátai a nyelvi nehézségekkel megbirkóztak, de a

német típusú, kissé zajos diákéletben már anyagi helyzetük miatt sem vehettek részt, hanem inkább a szerény „Magyar Olvasó Társulatnak” voltak a tagjai.

Péché 1842-ben kitűnő eredménnyel fejezte be tanulmányait. Sőt mindjárt kincstári gyakornoki alkalmazást kapott a bányászat helyi apparátusában. E szerény, de biztos jövedelem birtokában magához vette előbb öccsét, Péché Józsefet, aki így továbbtanulhatott, majd pedig szüleit és leánytestvéreit is. Öt évig szolgált Selmecen, főleg a zúzóműveknél, ahol egy kitűnő szakember, a csehországi német származású Peter Rittinger oldalán sajátította el – kísérletezés közben – az érc-előkészítés legkorszerűbb módszereit. Így azután a kamara 1847-ben Csehországra küldte, hogy tapasztalatait felhasználva rendezzen be zúzóműveket.

Huszonhat éves, amikor 1848 forradalma meghozta azt a nagy történelmi fordulót, amely e fiatal értelmiségiek számára egy új, jobb világ ígérését hordozta. Péché hazatérve, előbb Körmöcbányán kapott alkalmazást. De 1848 júliusában Pestre indult, mert Kossuth pénzügyminisztériumába, a bányászati osztályra nevezték ki fogalmazónak. Néhány évfolyamtársával és több más, valamivel idősebb, volt selmeci hallgatóval együtt egy olyan új szakmai gárda tagja lett, amelynek feladata az új magyar felelős kormány utasításainak végrehajtása és az önálló magyar bányászat létrehozása volt.

A fegyveres konfliktus kitörésekor Péché József (1829–1912), Antal öccse, a későbbi neves vízépítő mérnök – ekkor még diák – a Hunyadi-zászlóalj katonájaként a dunántúli, majd utóbb az erdélyi harcokból vette ki a részét. (Az ő leszármazottja volt Péché Géza, 1956 egyik szereplője és kivégzett mártírja.) Antal pedig 1848. december 31-én, amikor a kormány és az országgyűlés elhatározta, hogy Debrecenbe teszi át székhelyét, kapott parancsot az Országos Honvédelmi Bizottmánytól. Ennek értelmében azt a pénzverdei felszerelést, amelyet a kormány eredetileg Pest-Budára akart áttelepíteni, Körmöcbányáról Debrecenbe, illetve onnan Nagybányára kellett szállítania. Péchének a feladatot sikerrel végrehajtva nyolc szekérenyi szállítmányával sikerült az ellenséges erők közt átcsúsznia, és már január 16-án Debrecenbe érkezett. A pénzverde rövidesen megkezdte Nagybányán működését. Volt érme, amelynek tervét az aktára maga Péché rajzolta rá.

A sikeres tavaszi hadjárat után Péché a kormánnyal együtt újra visszatért a fővárosba. Július végén azonban hivatalával együtt Szegedre ment. Az utolsó időben viszont, a minisztérium felbomlásakor, Nagysándor József tábornok hadtestét kereste fel, hogy hadi szolgálatra jelentkezzen. A tábornoktól azonban azt a választ kapta, hogy „menjen oda, ahol tudományával megélhet mert karddal többé nem segíthet a hazán.”<sup>4</sup>

A fegyverletétel után Aradon mint polgári hivatalnok került az osztrákok kezébe. Ezek, mivel ott katonákra és vezető politikusokra vadásztak, a kihallgatás után elengedték. Ha viszont ezután korábbi munkahelyére, Körmöcbányára, Selmecre próbál visszatérni, ahol Kossuth hívének ismerték, a helyi bosszú őt is éppúgy könnyen elérheti, mint barátját, Zsigmondy Vilmost, akit Resicáról vittek börtönbe. Péché „sok viszontagság” közt Pestre ment, ahol nemigen ismerte senki, és ahol családjával együtt meghúzhatta magát. Az elfogatást így elkerülte, de pályája derekba tört. Egy eltiport ország romjai vették körül. Huszonhét éves ekkor.

<sup>4</sup> Soltz Vilmos: Emlékbeszéd Péché Antal felett. Selmecbánya 1896.

Az újabb próbatétel egy megkísértő lehetőséggel indult. Egykori selmeci főnöke, Rittinger, akivel egy más ügyben lépett kapcsolatba, és aki akkor már a bécsi pénzügyminisztériumban volt tanácsos, jóindulatból felajánlotta, hogy újból megnyitja előtte a kincstári szolgálat útját – ha hajlandó igazoló bizottság előtt 48-as múltját megtagadni. Péch erre természetesen nem volt kapható. Inkább megpróbált kisebb munkákból ínségesen megélni. Még súlyosabbá tette helyzetét, hogy szülei, akik közben felköltöztek Budára, a vár ostromakor szinte mindenüket elvesztették, mert a ház, ahol otthonra letek, az ágyútűzben leégett. Péch egy ideig testvérével együtt gyermekkönyvek számára festett, rajzolt képeket. Rövidesen kiderült azonban, hogy ez az út idehaza nem járható. Így elhatározta, hogy külföldre megy. Ez két lépcsőben történt. Először 1850 márciusától kezdve, korábbi kapcsolatait felhasználva, magánkézben, a Klein-testvérek tulajdonában lévő csehországi (pontosabban: morvaországi) Klostergrab (Hroby), majd 1851 júliusától a Mährisch-Ostrau (Morava-Ostrava) melletti szénbányáknál sikerült alkalmazást nyernie. Elutazása előtt megnősült: régi szerelmét, Szájbély István (1777–1855) rézbányai mérnök Emma lányát (1826–1880) vette el. A fiatalasszony családjában, amely egy, a 17. században Erdélybe került olasz lovastisztól származtatta magát, már eddig is, a 18. század eleje óta, bányamérnökök követték egymást, több nemzedéken át. Így volt ez a nőági rokonságban is, amelynek révén Péch francia (Chéruble), illetve tiroli nemes eredetű (Maderspach) családokkal került kapcsolatba. Maderspach Ferenc 48-as honvéd ezredes és bátyja, Maderspach Károly, akinek feleségét, menekülő honvédek támogatása miatt, Haynauék megbotozták, Péch feleségének rokonai közé tartozott.

Péch több mint három év múltán, 1853 végén, abban a reményben tért haza, hogy az új osztrák bányatörvény a magyar birtokosokat is végre, saját érdekükben, mozgásra, vállalkozásra készíti, és ez elhelyezkedési lehetőséget nyújt majd a szakképzett bányamérnököknek otthon is. E várakozásában azonban csalódnia kellett. Így több eredménytelen kísérlet után (egy ideig a Tisza-szabályozásnál talált alkalmazást) 1855-ben újból visszatért Csehországba, ahol a porosz határ közelében, a Schatzlar (Žacléř melletti szénbánya vezetését vette át. Innen azután 1857-ben jutott tovább nyugatra: a Rajna melletti fejlett német iparvidéken, Bochumban sikerült a Zeche Vereinigte Präsident nevű szénbánya igazgatói posztját elnyernie. A megoldás a tulajdonos – egy betéti társaság, illetve az annak élén álló münsteri kereskedő – számára is előnyös volt: hasonló hozzáértéssel és gyakorlattal bíró szakembert ugyanis kint csak jóval több pénzért kaphatott. Az üzem akkoriban a nevezetes Ruhr-vidék legjelentősebb bányái közé tartozott, 804 munkással, illetve alkalmazottal. Így azután Péch saját vagyon nélkül is fontos szerepet vitt annak a Bányászati Egyesületnek (Bergbauverein) alapításában, amelyet a Dortmund vidéki bánya-, vas- és acélipari vállalatok hoztak létre a piac, szállítás, hitel problémáinak közös erővel való megoldása érdekében.

Valamiféle újabb próbatétellel azonban Péchnek rövidesen új posztján is szembe kellett néznie. Az 1857-ben indult nemzetközi gazdasági válság a Ruhr-vidéken is egyre inkább érezte hatását. Egymás után állították le a nagyolvasztókat, csökkentették a munkabéreket, illetve elbocsátották a munkásokat. Péch azonban a válság miatt szükségessé vált 15%-os költségcsökkentést ilyen módszerek alkalmazása nélkül kívánta megoldani. Kijelentette: nem akar senkit elbocsáta-

ni, azt sem akarja, hogy kevesebb bért kapjanak. Ezt viszont úgy lehet elérni, ha mindenki hajlandó 15 százalékkal többet termelni. „Ha a legénység (Mannschaft) a bányához mint munkaadójához ragaszkodik és e kis erőfeszítést megteszi, úgy mindkét félen segítünk.” Az üzemnek sikerült a válságot átvészelnie.

Péché azonban mindig csak átmeneti állapotnak tekintette az emigrációt. Hazai kapcsolatai eközben sem szakadtak meg. Több cikket írt a *Pesti Napló*ba a hazai bányászat és vasipar problémáiról. Pompéry János szerkesztő pedig egy alkalommal – külön kérésére – Petőfi verseinek 1848-as kiadását küldte meg neki, elvezett példánya helyett. Gyermekait magyarnak nevelte. S amint lehetett, a hatvanas években sietett hazatérni. Most már könnyen kapott magán bányatársulatnál (Recsken) vezető beosztást, sőt saját bérlettel is megpróbálkozott. A sajátos hazai viszonyok közt azonban ezen a téren most már ő találta meg nehezen helyét. Szerencséjére 1867-ben, a kiegyezés után az új magyar pénzügyminisztériumnak ismét a bányászati osztályán kapott titkári, majd rövidesen tanácsosi beosztást. Így néhány más, régi kollégájával együtt a munkát ott próbálta folytatni, ahol 1849-ben abbahagyták.

Most, az új helyzetben e 48-as műszaki, polgári értelmiségiek véleménye az volt, hogy nem a politikai, közjogi függetlenség kérdése kell az erőket összpontosítani, hanem az alapvető – a korábnál jóval előnyösebb – politikai keretet tudomásul véve és az adott – nem megvetendő – lehetőségeket felhasználva elsősorban az ország belső gazdasági-társadalmi modernizálásáért küzdeni. Ebből számukra közvetlen feladatként az állami bányászat újjászervezése, technikai korszerűsítése, az infrastruktúra, a vasúthálózat, a hozzá nélkülözhetetlen vasipar fejlesztése adódott. Péché igen tevékenyen látott hozzá a feladatok megoldásához. A Felvidéktől Erdélyig mindenfelé személyesen, a helyszínen tanulmányozta a viszonyokat és fogalmazta meg a legsürgősebb teendőket. Nagy része volt a diósgyőri állami vasgyár létrehozásában nemesi „függetlenségi” politikusoknak is megmagyarázva, hogy a tömérdék sánt nemzeti szempontból is jobb itthon gyártanunk. Nevéhez fűződik Petrozsény közelében, a Zsil-völgyi széntelep felfedezése, a bányauzem korszerű berendezése, az alkalmazandó kokszolási eljárás kikísérletezése, sőt a vajdahunyadi vasmű első terveinek kidolgozása is. Közben sokat tett a magyar bányászati szaknyelv megteremtése érdekében. Nem utolsósorban e célból alapította meg 1868-ban a *Bányászati és Kohászati Lapok* című szakmai folyóiratot, a maga nemében itthon az elsőt, amely két külön ágra válna máig él. Ennek szerkesztését 1870 végén Kerpely Antal selmeczi akadémiai tanárnak adta át. Sőt közben volt energiája egy, az „érczelőkészítés elvi és gyakorlati tudnivalóiról” szóló magyar nyelvű munka (1869) megírására is. Miután pedig az országgyűlés 1871 decemberében úgy határozott, hogy felül kell vizsgálni a kincstári bányák működését, ezt a feladatot is nagyrészt Péché végezte el. A minisztérium által 1873 elején nyomtatásban is közzétett jelentéséhez, egyebek közt, jellemző módon, azt is kifejtette, hogy szociális szempontból, a helyi bányásznép megélhetése érdekében szükségesnek látszik olyan bányákat is üzemben tartani, amelyekből érdemleges nyereség nem várható.<sup>5</sup>

<sup>5</sup> Péché Antal osztálytanácsos jelentése a selmeczi és diósgyőri kerületben és Rézbánya vidékén létező állami bányák és kohók állapotáról. Bp. 1873.

Egy utolsó próbatétele azonban még mindig hátra volt. Kívülről nézve kitüntető előléptetésben volt része, amikor 1873-ban Br. Mednyánszky Dénes, az alsó-magyarországi bányakerület főbányagrófja, az utolsó, aki e díszes címet viselte, megvált állásától, és helyére, az újjászervezett selmeci bányagazgatóság élére miniszteri tanácsosi címmel Péch került. A valóságban azonban a színpalak mögött az történt, hogy a 48-as értelmiségi gárdát – korszerűsítő programjával együtt – az 1873. évi gazdasági válság alkalmával félretolták. Ez nem Bécs befolyásának, hanem annak a hagyományos, konzervatív nemesi politikának következménye volt, amely 1867-ben szabadabb keretet kapott és pár éven belül mindenfelé érvényesült. Péchet a kinevezéssel felfelé buktatták: megtisztelő rangjával mehetett a hegyek közé, s a 16. századi kamaraház boltíves, huzatos, hideg termeiben, ahol pár éven belül több családtagja tüdőgyulladásban elhunyt, töprenghetett a selmeci bányászat veszteségein és így felszámolandó voltán, meg a II. Józsefről elnevezett táró és az ő ideje (1782) óta végtelenül húzódó munkálatainak reménytelen helyzetén.

A kihívásra azonban Péch ismét, utoljára is választ talált. A Selmec-vidéki bányászatot egyensúlyba hozta, és a kohósítást tökéletesítve úgy foglalt állást, hogy az üzemeket a belőlük élő munkások – nagyrészt szlovák bányászok – érdekében is fenn kell tartani. A II. József táró munkálatait korszerű gépi berendezések, új technika alkalmazásával felújította és 1878-ra – mindenki meglepetésére – be is fejezte. Sűrített levegővel hajtott fúrógépek segítségével, szívos munkával, három és fél év alatt 2326 méter hosszú járatot sikerült kivágniok. Ezzel megszabadultak a vízemelő gépek működtetésének súlyos terheitől. Az altárho ünnepélyes átadására 1878. október 21-én került sor. Péch a Lipót-rend lovagkeresztjét kapta elismerésül, és Selmecbánya díszpolgára lett. Közben, melléktermékként, újított a bányatérképezés terén, a „névtelen bánya” mintáját kialakítva (1877). Az ő vezetése alatt készült el a selmeci, majd a körmöci bányavidék átnézeti térképe is. Nem sokkal ezután, 1879-től ő irányította Körmöcbányán a védő munkálatokat a város alatt húzódó, régi vájatok okozta omlásveszély ellen, amely miatt a régi plébániatemplomot le kellett bontani. S egyben a körmöci altárho munkálatait is elindította. Tudjuk, hogy az egész Selmec-vidéki bányászat újjálesztéséről dolgozott ki terveket, de az ehhez szükséges, jelentős beruházásokra nem tudott elég pénzt szerezni. Veress József emlékezéseiből tudjuk, hogy a nyolcvanas évek elején mennyire lehangolták a pénzügyminisztériumi bizottsági tárgyalások. De amikor ez idő tájt, 1881-ben, újból Bochumba próbálták igen előnyös feltételekkel, nagy fizetéssel visszahívni, habozás nélkül visszautasította az ajánlatot.

Utolsó éveiben mindinkább a bányászat múltja, a történelem felé fordult, amelynek vizsgálatát hasznosnak tartotta a jelen és a jövő szempontjából is. Miután a Magyar Tudományos Akadémia 1879-ben levelező tagjává választotta, székfoglalójában, amely *A tudományok haladásának befolyása a Selmecvidéki bányamívelésre* (1881) címet viselte, éppen erre az összefüggésre kívánt rávilágítani. Ezután feldolgozta Alsó-Magyarország bányamívelésének történetét 1650-ig, két kötetben, amelyet a Magyar Tudományos Akadémia adott ki (1884–1888), majd külön is a selmeci bányavállalatok történetét (1884). Nyugalomba vonulás (1889) után is e munkákat folytatta, bár ez az időpont éppen egybeesett azzal, hogy a selmeci választókerület országgyűlési képviselővé választotta. Erre egyszer már korábban is sor került, de akkor Péch e feladatot inkább régi barátjának,

Zsigmondy Vilmosnak engedte át. Most, Zsigmondy halála után, mégis neki kellett elvállalnia, bár nem egyszer fárasztónak találta, és romló hallása is zavarta. Herman Ottóval, aki nemcsak képviselőtársa volt, hanem rokona is (egyik vejének, Vadas Jenő erdész professzornak a nagybátyja), olykor csöndben tréfálkoztak is, hogy vajon érdemes-e minden parlamenti beszédet jól hallani. Teendőit azonban Péch komolyan vette e téren is, így 1889- ben, majd 1890-ben a költségvetési tárgyalások alkalmával az állami bányászat kérdéseiről tartott jelentős beszédek.<sup>6</sup> A következő, 1891. év végén azonban, egészségi állapotára való hivatkozással, lemondott képviselői helyéről. Még megérte, hogy a Magyar Bányászati és Kohászati Egyesület, amelynek gondolatát lapjának hasábjain már 1869-ben felvetette, és amely 1885-ben, szinte a megvalósulás küszöbén, az alapszabályok körüli vita miatt meghiúsult, most végül 1892 nyarán valóban megalakult, a selmeci akadémia új épületének felavatásával egy időben. Közben Péch bányásztörténeti munkáin dolgozott tovább, de befejezni már nem tudta őket. 1895. szeptember 18-án elhunyt. Az Akadémián Kerpely Antal emlékezett meg róla.<sup>7</sup> Szobrát 1914. május 17-én leplezték le a selmeci Akadémián, Kerpely Antal, Litschauer Lajos és Zsigmondy Vilmos szobrával együtt.<sup>8</sup>

A világ azóta nagyon sokat változott. De mind Péch 19. századi életútjának, mind a 20. század változásainak vannak bizonyos maradandó tanulságai. Az egyik az, hogy a kihívásokat az egyén nemigen tudja elkerülni. A lehetséges válaszok körét is sokban megszabják az adott feltételek. De mégis, lényegbevágóan sok függ attól, a következmények tekintetében is, hogy az egyén e lehetőségek közül mit, milyen minőségben tud saját erejéből megragadni. S ez nem csak a mérnökökre és a 19. századra áll. A másik tanulság az, hogy az európai kultúra magyar változatának folytonosságát, bármennyi kár is érte, a kegyetlen 20. század drámai megpróbáltatásainak sem sikerült megszakítania. Volt pillanat, amikor szinte kétségbeesítőnek tűnt a helyzet, előbb az egyik, majd a másik külső hatalmi rendszer erőszakos beavatkozása folytán. De a nemzet mégis mindig újra talpra állt. S az a tény, hogy Péch Antal emlékét a Magyar Tudományos Akadémia nevében az ő dédunokája idézi fel, talán magában véve is szinte példaképe kultúránk folytonosságának.

<sup>6</sup> Zsámboki László (szerk.): Péch Antal (1822–1895) kisebb munkái. Miskolc-Rudabánya 1993.

<sup>7</sup> Kerpely Antal: Péch Antal. *Akadémiai Értesítő* 1897.

<sup>8</sup> Szoborleplező ünnep Selmeczbányán. Bp. 1914, kny. *Bányászati és Kohászati Lapok*. (Benne Veress József emlékbeszéde).



# PÉCH ANTAL AZ 1848–49-ES FORRADALOM ÉS SZABADSÁGHARCBA

DÁNFY LÁSZLÓ ANDOR

**P**éché Antal 1822. június 14-én született Szent László királyunk városában, Nagyvárad Váradolaszi városrészében. Nagyapja és apja helyi ácsmesterként tartották el családjukat. Munkájuk kezdetben bőven akadt az ott folyó egyházi barokk épületek kivitelezésén, de 1838-ra már apja tönkrement, ezért szüleit és testvéreit magához véve, 1842-től igyekezett eltartani őket bányahivatalnoki illetményéből.

Mondhatnánk, beleszületett a magyarországi reformkorba. Iskoláit Váradon és Temesvárott végezte magyar, latin és német nyelven. Váradra visszatérve bölcsészeti végzettséget szerzett 16 éves korára. 1838 kora őszen Selmecbányára indult és ösztöndíjként felvételt nyert a Bányászati Akadémiára, amit kitűnő eredménnyel végzett el. Tanítással és rajzolással egészítette ki ösztöndíját. Akadémista korában nem vett részt a burschoknál szokásos zajos diákéletben, barátaival, így *Zsigmondy Vilmos*sal, *Szabó Józseffel* és *Gábory Antallal* inkább a „Magyar Olvasó Társaságnak” lettek a tagjai. Már ekkor támogatták a magyar nyelvű műszaki felsőoktatás fontosságát, amiért később is, különösen az 1867-es kiegyezés után, mindent megtettek. Szabó József kalocsai illetékességű évfolyamtársa – mielőtt a M. kir. Pénzügyminisztérium alkalmazottja és ott Péché munkatársa lett –, Felsőbányáról mint „ideiglenes kémlész”, a *Hetila*p hasábjain figyelmeztette is a közvéleményt az 1848. március 18-án kelt, a magyar tanítási nyelvet előíró rendelet nyomán: „El van már határozva, hogy a kincstári ügyek magyar nyelven vitessenek, s így kell, hogy a bányászatnak is mind gyakorlatban, mind pedig, hogy a bányászati akadémia is megmagyarosítsák”.

Péché megpályázta a kincstári hivatalnoki gyakornokságot, amelyet abban az időben Bécsben, a Hofkammer in Münz und Bergwesen nevű hivatalban, majd 1844-től a Császári és Királyi Központi Bányagazgatóságon szereztek meg a végzett és az ugyancsak Bécsben lévő Bányászati Múzeumba irányított selmeci akadémisták, a fiatal szakképzett bányászok. A hivatali esküt 1842. október 6-án tette le társaival együtt.

1844-ben Selmecbányára irányították a Cristina aknában és a Gedeon táróban folyó munkákhoz. Később a Hoffer tárónál is dolgozott. Itt alapozta meg későbbi selmeci szakmai és emberi kapcsolatait a főbányagrófi hivatallal és az érzűző szakemberekkel (*Rittinger Péter* zúzómester, *Ritterstein Ágoston* főkamagróf).

1846-ban a Szász-Érchegeység-beli Joachimstahlba helyezik át az ottani zúzómű építéséhez. Itt ismerkedik meg az uránszurokércsel, amely uránt, rádiumot és polóniumot is tartalmaz. Ekkoriban az üvegiparban az üveg színezésére alkalmazott „uránsót” állították elő belőle. Jólal később, 1898 és 1902 között a *Curie* házaspár az itteni érczúzó iszapjában fedezte fel a rádiumot.

1848. június 13-án királyi kamarai tisztként Selmecebányára kap kinevezést a körmöci bányahivatalhoz. Közben még Csehországban éri el a pesti forradalom híre, amelynek eredményeként az uralkodó, *V. Ferdinánd* szentesíti az áprilisi törvényeket és megalakul az első felelős magyar kormány.

Péchy Antal Selmeceben éli át a helyi forradalmi időszakot. *Beniczky Lajos* kormánybiztossal áll kapcsolatban, aki maga is volt selmeczi akadémista, s akinek a helyi szlovák, valamint a bécsi bányászati kamara által újonnan áttelepített cseh bányamunkásoknak a béremelést követelő sztrájkját volt feladata kivizsgálatni a kormány utasítására. Beniczky sikeresen megoldja a feladatát, akit a jó helyismerete miatt a nép a „Tótok Hercege” nevez. Egyébként ő volt az, aki 1848. szeptember 3-án feleskette az akadémia tanári karát és a főbányagrófság tisztviselőit az alkotmányra.

Péchy Antal bányatisztként nem vállalt sem nemzetőri, sem más hadi szolgálattot. Ő mindig megmaradt szakembernek, aki a forradalmi változásoknak, a polgári rendnek és a haza szolgálatának a híve.

1848. május 2-án *Habsburg István* főherceg nádorhoz kérelem levelet intéztek *Kossuth Lajos* pénzügyminiszteren keresztül a „Bécsben lévő magyar bányász gyakornokok”, a császári-királyi bányászati kamarában gyakornokoskodó tizenegy selmeczi szakképzett bányász – köztük *Alemann Károly*, *Mike Alajos*, *Oszvald Lajos* és *Ballus Zsigmond* –, és kéri a nádort, hogy további hivatalnoki szolgálatukat a Pest-Budán megalakult, Kossuth Lajos által vezetett Pénzügyminisztériumban a magyarországi és Erdélyt is érintő bányászattal foglalkozó III. Bányászati Osztályon engedélyezze.

„Miután mi alólírt magyar k. bányász gyakornokok – olvassuk ebben – néhány évek előtt a selmeczi bányász academiában tanulmányainkat bevégezvén királyi szolgálatba eskütétel után felvétettünk s egy időig különbféle bányász hivataloknál előjáróink megelégülésére folytattuk volna gyakorlati pályánkat, s részint a bécsi cs. k. Bányászati Muzeumban ásvány s vegytan ismereteinket is bővítettük volna, kitüntetésül s felsőbb hivatalokra kiképeztetésül a rendszer értelmében legfölebb 3 évig tartandó szolgálattételre, részint a bányász udvari kamara, részint a központi bányaigazgatóságához egy ezüst forintnyi napi díjjal behívtunk... a kivívott szabadság dicsőségének bécsi szemtanúiként, szívünket azon magasztos vágy feszíti, hogy a nemzeti szent jogok örök épségben tartásához s a közjólét alapításához tehetségünk szerint hozzájárulhassunk és esmérteinkkel hazánkban, melynek nyelvét, szellemét anyáinktól szívtuk be, hasznos polgárokká lehessünk...”

Péchy Antal nincs az aláírók között, mert ő ebben az időben már királyi kamarai bányatiszt Körmöcbányán, Szabó József pedig Felsőbányán van szolgálatban, de mindkettőjüket Ballus Zsigmonddal együtt behívják szolgálatra a Pénzügyminisztérium III. Bányászati Osztályára, melyet államtitkári címmel *Dushek*

*Ferenc* vezet, s aki 1845-től a Bécsben lévő Magyar Udvari Kamara másodalelnöke volt.

A minisztériumban akkor 414 fő alkalmazott volt állományban. Péch Antal is állást kap az új minisztériumban fogalmazói munkakörben. 1848 őszére már csak 210 alkalmazott dolgozik az intézményben, köztük Péch, Ballus, *Debreczeni Márton*, Szabó József és *Szlávy József*, akik egyöntetűen jó hazafiak, és követik a kormányt Debrecenbe is, majd visszatérnek Pestre a tavaszi hadjáratot követve.

*I. Ferenc József* visszavonja az 1848-as áprilisi törvényeket, István nádor elmenekül csehországi birtokára, és a császári csapatok támadásba lendülnek. Megkezdődik a szabadságharc. Kossuth Lajos, mint az Országos Honvédelmi Bizottmány elnöke, „Nyílt rendelettel” 1848. december 31-én utasítja a pénzügyminisztérium tisztikarát a körmöcbányai pénzverde berendezéseinek és nemesfémkészleteinek Debrecenbe, majd Nagybányára történő átmoválására. Az akció, melyben többek között Péch Antal irányításával Szabó József és Ballus Zsigmond is részt vett, 1849. január 16-án sikeresen befejeződött. A nyolc társzekeréből álló konvoj biztonságát *Görgey Artúr* tábornok feldunai hadteste fedezte a császári és az orosz cári csapatok megszállását hátráltatva.

Péch Antal a sikeres tavaszi hadjárat után családotól visszatért a kormánnyal Pest-Budára, július végén azonban, Kossuthot követve, a hivatallal együtt Szegedre ment. A minisztérium felbomlásakor a szintén nagyváradi gyökerekkel rendelkező *Nagysándor József* tábornok hadtestét keresi fel, hogy hadiszolgálatra jelentkezzen. A tábornok közli vele hogy „menjen oda, ahol tudásával megélhet, mert karddal többé nem segíthet a hazán”.

A fegyverletétel után Aradon mint polgári hivatalnok került az osztrákok kezére, de kihallgatása után elengedték. Jól tette, hogy nem ment vissza a régi munkahelyére, mert mint Kossuth hívét, biztosan börtönbe csukják, ahogyan ez régi barátjával, Zsigmond Vilmossal, a pozsonyi evangélikus gimnáziumi tanár bánya-mérnök fiával is megtörtént, akit Resicabányáról vittek a börtönbe.

Sok viszontagságos átesve végül Pestre ment, ahol családjával együtt meghúzta magát. Eddigi pályája derékba tört, pesti házuk leégett, és mindenüket elvesztették. Kisgyermek számára készült könyvek kifestésével szerez némi jövedelmet, hogy családját el tudja tartani.

Bécsben felkeresi Ritterstein Ágostont, egykori selmeci főkamara grófot, aki már a bécsi pénzügyminisztériumban tanácsos, ő azt kéri tőle, hogy álljon az igazolóbizottság elé és tegyen hűség esküt. Ettől Péch Antal elzárkózik, ezért állami hivatal nem kaphat. Emigrációra kényszerül és magánvállalatoknál keres állást.

Péch Antal az 1848–49-es forradalomban és az utáni helytállásában tanúsított tettei alapján is méltán rászolgált *gr. Széchenyi István* „legnagyobb magyar” és *báró Orbán Balázs* „legnagyobb székely” után egy hasonló minősítésre, akit mi méltán „a legnagyobb magyar bányásznak” nevezhetünk.

\* \* \*

Bicentenáriumi születésnapján mint az első magyar nyelvű szakmai lap, a *Bányászati és Kohászati Lapok* elindítójára, valamint az 1892-ben létrejött szakmai egyesületünk, az OMBKE egyik kezdeményezőjére és választmányi tagjára tisztelettel emlékezünk rá.

## FORRÁS

A cikkben számos szabadon hozzáférhető forrást és Kosáry Domokos „A történelem veszedelmei” című könyvéből (Magvető, Bp., 1984) származó adatot használtam fel.

Írásomban szó esett két honvédtisztról is, akik talán kevésbé vannak benn a köztudatban. Lexikonok szócikkjeit felhasználva szeretnék róluk megemlékezni.

Beniczky Lajos tanulmányait a Selmecbányai Bányászati Akadémián végezte, majd állami szolgálatba lépett. 1848 előtt reformpárti, Kossuth Lajos híve. Az 1848–49-es forradalom és szabadságharcban a felvidéki bányavárosok kormánybiztosa, ezredes, számos ütközet hőse. Világos után először halálra, majd húszévi várfogságra ítélték. Az általános amnesztia során 1857-ben kiszabadult és 1861-ben országgyűlési képviselővé választották. 1864-ben részt vett az Almásy-féle összeesküvésben és ezért újból – most tízévi – várfogságra ítélték. A kiegyezés után kegyelmet kapott. A honvédegyleti mozgalom szervezője. Valószínűleg politikai ellenfelei gyilkolták meg.

Nagysándor József honvéd tábornok, aradi vértanú. 1823-tól a császári hadseregben teljesített szolgálatot; 1844-ben huszárcapitányként vonult nyugalomba. 1848-ban a magyar kormány szolgálatába állt, őrnaggyá nevezték ki. A tavaszi hadjárat sikeres csatái után tábornokká lépett elő. Görgey táborában az I. hadtest parancsnokaként részt vett Buda ostromában, serege az elsők között nyomult be az ostromlott várba. Nagyváradon csatlakozott ismét Görgeyhez; követte őt Világosra, de nem tartozott a Görgeyt támogató főtisztek közé. Világos után az aradi várban a császári vészbíróság kötél általi halálra ítélte.

# PÉCH ANTAL, A HAZAI VASKOHÁSZAT KIEMELKEDŐ ALAKJA

NYITRAY DÁNIEL – HARCSIK BÉLA

**P**éché Antal az 1848-ban megkezdett pénzügyminisztériumi pályafutását 1867-ben folytatta először titkári, majd osztálytanácsosi beosztásban egészen 1873-ig. Hivatali feladataként ez idő alatt igen sokat tett a magyar vaskohászat fejlődéséért. Legismertebb tevékenysége az új diósgyőri vasgyár 1868-as alapításában és első néhány évében betöltött szerepe, de nagy befolyása volt egy másik állami vasmű, a vajdahunyadi megteremtésében is.

## Péché Antal, a diósgyőri kohászat megalapítója

*Péché Antal* szerepe a diósgyőri kohászat megteremtésében nem vonatkoztatható el attól a gazdasági, társadalmi átalakulástól, aminek motorja az ipari forradalom volt.

A textiliparban a gépesítés előretörése, a szénbányászat szerepének ugrásszerű növekedése a gőzenergia hasznosításában, majd a vasúti közlekedés megállíthatatlan fejlesztése fokozta a vasigényt. Ebben nagy előretörést jelentett *Henry Cort* 1783-ban a pakettálásra, 1784-ben pedig a kavarási eljárással végzett vasgyártásra vonatkozó szabadalmi bejelentése [1].

Az Angliából indult ipari forradalom csak lassan és fokozatosan tört utat Európában. A Habsburg Birodalomban majd hetvenéves késéssel, az 1810-es évek közepén kezdődött az ipari termelésre történő átállás, kezdetben ott is a nyugati örökös tartományokban. Az ipar fejlesztése ezeken a területeken pénzügyi támogatást is élvezett. A magyarországi területek ebből a pénzügyi támogatásból kimaradtak (a nemesség adómentessége ürügyén), sőt a kincstári kohászati üzemek fejlesztési törekvéseit szankciókkal akadályozták a konkurens stájer vasgyárak ellenében [2]. Ennek az áldozatává vált a Hámori Vasgyár, és személy szerint *Fazola Frigyes* is, amikor a minőségi acélok gyártását letiltották, Fazola Frigyes pedig száműzték a gyárból Rónicra (máshol Rhónic). Csak a gyengébb minőségű, úgynevezett kovácsvas gyártására adtak engedélyt.

A fejlődés iránti igényt azonban akadályozni lehetett, de megállítani nem. Az 1836. évi országgyűlésen, mely a reformkor kezdetét jelentette Magyarországon, a társadalmi átalakulás mellett törvény született a magyarországi közlekedés fejlesztésére. Az 1836. évi XXV. törvénycikk a vasútvonalak építéséről szól 12+1 fővonallal, az utóbbi a tengeri kijáratot biztosítja [3]. (Tengerre magyar!)

A vasútfejlesztés a hazai vaskohászatot felkészületlenül érte, a század harmincas éveiben a vasgyártás technikája és technológiája vegyes képet mutatott. Még működtek, de már visszaszorulóban voltak a bucakemencék, meghatározó volt, a kétlépcsős (nyersvasgyártás, frisstűzi kezelés) vastermelés volt a meghatározó és épp, hogy megkezdődtek a kavaró eljárással történő vasgyártási kísérletek [1]. Az első két eljárás alkalmatlan volt a tömegacélnak számító vasúti sínek gyártására. A vasúti sín tömeges előállítására vasfinomító kavaró kemencék és hengerművek telepítését igényelte. *Széchenyi István* 1848. január 25-én közzétett és a pozsonyi országgyűlés elé terjesztett, a hazai közlekedés fejlesztése érdekében készített „Javaslat a magyar közlekedési ügy rendezéséről” című tanulmányában így vélekedik: „Hogy közlekedési eszközök között a vaspálya legcélszerűbb arra, hogy a nemzeti kereskedelem fölélesztésének alapjául tétessék, s a kereskedés fővonalain helyt foglaljon; mert csak a vasút képes biztos, gyors, szakadatlan s olcsó összeköttetést szerezni, s csak általa nyugszik a belkereskedés biztos s sebesebb kifejlődést ígérő alapon.” [4]

Széchenyi mellett a hazai közlekedés fejlesztéséért síkraszálltak a gömői vasművelők is, amikor 1843. szeptember 6-án Hosszúréten tartott tanácskozáson sürgették a Pest–Miskolc közötti vasútvonal megépítését [5].

A tetemes költségek miatt a vasfinomító üzemek létrehozásába – a kor igényét megértve –, főleg a kincstári üzemek (Rónic, Resica), illetve tőkeerős vállalkozások (Nadrág, Ózd, Pécs, Betlér) mertek belefogni a jelentős haszon reményében [1]. A reformkorban elindított fejlesztések az 1848–49-es forradalom és szabadságharc idején megakadtak, de az abszolutista önkényuralom idején az 1850–60-as években folytatódott Ózdon, Resicán, Rónicon, (Zólyombrézson), Nadrágon a síngyártás.

A 1860-as évek elején már némi enyhülés volt érzékelhető a Habsburg-ház és Magyarország között. Az 1863. évi októberi diploma, majd az 1864. évi februári patens végül a kiegyezéshez vezetett, mely új ütemet jelentett a magyar gazdaságban, politikában. A reformkori mozgalmakban és különösen az 1848–49-es eseményekben szerepet vállalók fokozatosan nyerték vissza hivatalukat. Péch Antal a szabadságharcban betöltött szerepéért vállalt viszontagságos élete 1867-ben nyugvópontra jutott, újra feladatot vállalt a Pénzügyminisztériumban, ahol a hazai bányák és kohászati üzemek felügyeletét bízták rá

A közlekedés, benne a vasútépítés továbbra is a hazai gazdaságpolitika központi feladatát jelentette. Ehhez évente a már korábban megállapított 600–700 ezer bécsi mázsa (egy bécsi mázsa = 56 kg) [5] tömegű sínre volt szükség. Ezt a mennyiséget a talpon maradt kohászati üzemek nem tudták biztosítani, import sínt az erre szakosodott külföldi üzemek leterheltsége miatt egyrészt nehezen lehetett beszerezni, másrészt a minősége is sokszor kifogásolható volt. Meg kellett találni a hazai ellátás biztosításának lehetőségét, szükség esetén akár új gyár telepítésével. Ezt a feladatot kapta *Gränzenstein Gusztáv* osztályfőnök, pénzügyminisztériumi tanácsos és Péch Antal titkár. Vizsgálódásuk során került látóterükbe a Diósgyőr környéki kohászat. Ekkor kezdődik az a több mint egy évtizeden át tartó történet, mely során Péch Antal javaslatára és közreműködésével Diósgyőr és Miskolc között lerakták egy új vasgyár alapjait, amelynek talpon maradását és működését

sok-sok bonyodalom és harc árán segítette, amiért a gyár megmentőjeként vonult be az emlékezetbe.

### Mit talált Péch Antal a kezdeti helyzetelemzés során?

Mindenekelőtt egy 100 éves kohászati üzemet a közeli hákori völgyben, amit *Mária Terézia* alapítólevele alapján *Fazola Henrik*, a Würzburgból származó egri kovácsmester épített 1770-ben. Az akkor Diósgyőr-Hámori Vasműben, Ómassán egy 11,5 m<sup>3</sup>-es faszenes kohóban (nagyolvasztóban) állították elő a nyersvasat, amelyet a mai Felsőhámor területén levő két hámorban (frisztűz és pöröly) dolgoztak fel késztermékké. Az elhibázott beruházás felemésztette Fazola teljes vagyonát, az üzem elsődlegesen a kincstár és a részvényesek tulajdonába került. Fia, Fazola Frigyes fejlesztések révén 1810-ben megoldotta a hámorok vízellátását egy tógát építésével (így alakult ki a Hámori tó mai formája), növelte a hámorok számát, 1814-ben pedig egy új, 22 m<sup>3</sup>-es faszenes kohót épített a mai Újmassán. Korszerűsítette a gyártmány szerkezetet, bevezette a pakettálást (kovácsolással vagy hengerléssel készített, sínhengerléshez használt előgyártmányok minőség szerinti csoportosítását), megoldotta a frisstűzi, és a téglacélgyártást, acélminősége az angolokéval vetekedett. Munkásságát 1817-ben a már említett rónici számúzetéssel jutalmazták. Rónicról 1819-ben visszatért, további fejlesztésekkel, szegkovácsműhely, reszelőüzem működtetésével a gyárat nyereségesé tette. Fazola Frigyes halálát követően néhány évig még nyereségesen dolgozott a hákori gyár, azonban az 1860-as években egyre nőtt a vesztesége. A gyár bérbeadási, eladási kísérletei sikertelenek maradtak. 1861-ben a kincstár megbízásából *Mosnitz Márton* rónici igazgató javaslatot dolgozott ki a gyár modernizálására. Vasfinomítóra (kavarókemencék és rúdhengermű) történő átalakítást javasol, melynek tetemes beruházását nem vállalják, a szűkös völgy sem lett volna alkalmas a megvalósítására. Az üzem helyzetét súlyosbította 1866-ban a kohó területén bekövetkezett tűzvész, amely miatt a nyersvasgyártást beszüntették és továbbiakban vásárolt nyersvasból dolgoztak. A kiegyezés után a gyár kizrészvényeseit kivásárolva a magyar állam tulajdonba került [6].

Péch Antal személyes vizsgálata során tapasztaltak alapján felméri azokat az adottságokat, melyek a hákori vasgyár működtetését befolyásolhatják, a vasúti sín gyártására alkalmassá tehetik.

- A Moschitz Márton által készített javaslat egyértelművé teszi számára, hogy az üzem, bár jó minőségű termékeket állít elő, technikája elavult.
- A kohó és a vasfinomító működtetéséhez a bükki erdők fakészlete és a környéken feltárt 600–800 millió bécsimázsakészlettel [7] rendelkező kőszéntelepek hosszú távon kellő biztosságot nyújtanak.
- A 100 éves működés alatt kiváló szakgárda nevelődött ki.
- A térségben jó minőségű, téglagyártáshoz alkalmas agyag, kvarchomok és mészke áll rendelkezésre.
- A kincstári ércbányák – Rozsnyó, Rudnó, Nadabuda, Csucsom, Rudabánya, Telekes – a tervbe vett vasútvonallal megközelíthetők (1871-ben indul meg vasúti közlekedés Miskolc és Fülek között).

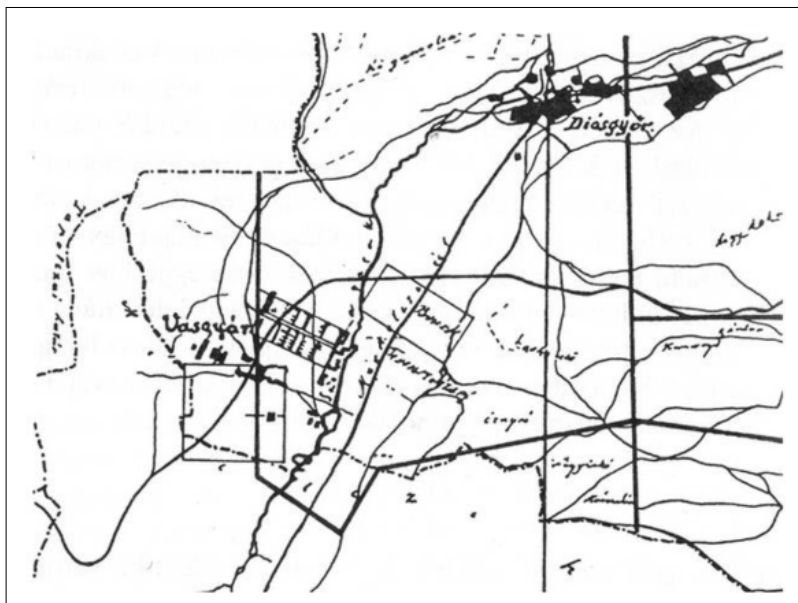

1. ábra. Péch Antal rajza a diósgyőri gyár telepítéséről, 1867

- Nem utolsó sorban meggyőződhetett arról is, hogy Miskolc dinamikusan fejlődő ipari várossá kezd átalakulni. 1859-ben bekapcsolódott az országos vasúthálózatba [8], kezd kiépülni a keleti ipartelep és a gömöri vasútvonal.

Péch Antal egy új gyártelep kiépítésére tesz javaslatot a Miskolc és Diósgyőr közötti kincstári területen, melyhez elkészíti a telepítési rajzot is (1. ábra) [6].

A Gräzenstein Gusztáv és Péch Antal által készített tervet elfogadva a pénzügyminiszter által 1867. november 30-án a M. Kir. Bányák, Erdők és Állami Javak Szomolnokai Főigazgatóságnak küldött 65.750. számú, következő rendeletével kezdődik az új gyár építése:

„Ezennel értesítetik a k. Főigazgatóság, hogy a Diósgyőrött építendő és 200.000 bécsi mázsa vaspályasín termelésére számított vasgyár tervének kidolgozásával Glanzer Miksa fejrpataki vasgyári igazgató bízott meg, ennél fogva utasítandó a Diósgyőri Vasgyár gondnoksága, hogy Glanzernek minden felvilágosítással, adatokkal, térképekkel, s általában mindennel, mire szüksége leend, hogy feladatát mielőbb bevégezhesse, készségesen segítségére legyen, s e végre Bárdos Mihály vasgyári tisztet mindaddig, míg Glanzer Diósgyőrön leend, ennek rendelkezésére bocsássa.

Budán, 1867. november 30-án

Lónyay s.k.” [6]

Glanzer a megbízást átvéve az utasításnak megfelelően Rónicon és Zólyombrezón végzi a gyár tervezését, amihez 1868. február 5-én Cséti (Christmár) Ottó



bányamérnököt, Borbély Lajos és Láng Sándor kohómérnök gyakornokokat kapja segítségül.

Az építkezést 1868. március 9-én Grännenstein Gusztáv, báró Splényi Béla, Péch Antal, Moschitz Márton és Glanzer Miksa bírálja el és hagyja jóvá, 683 490 Ft

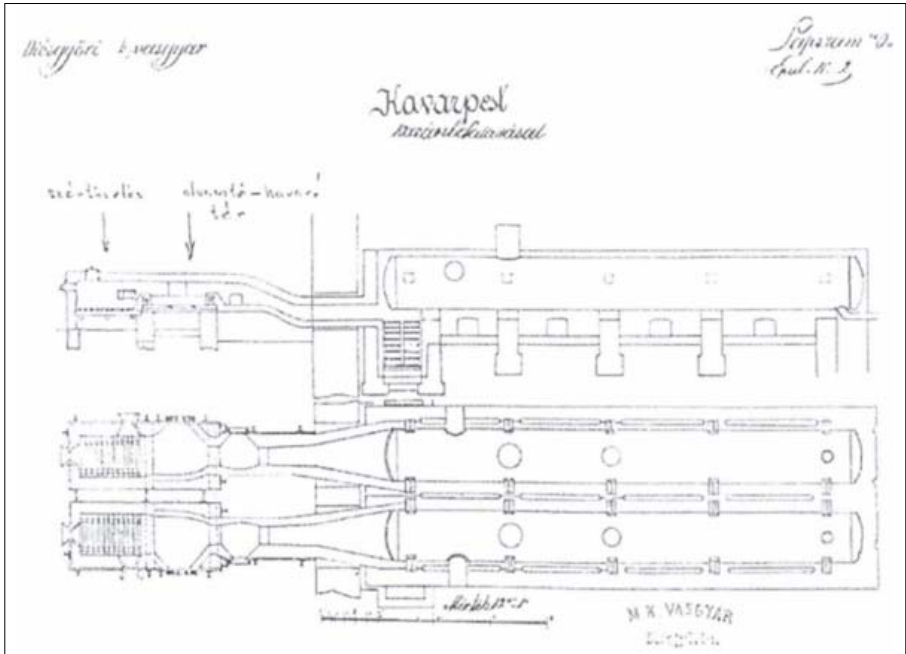

2. ábra. A diósgyőri „kavarpest” kavarókemence terve

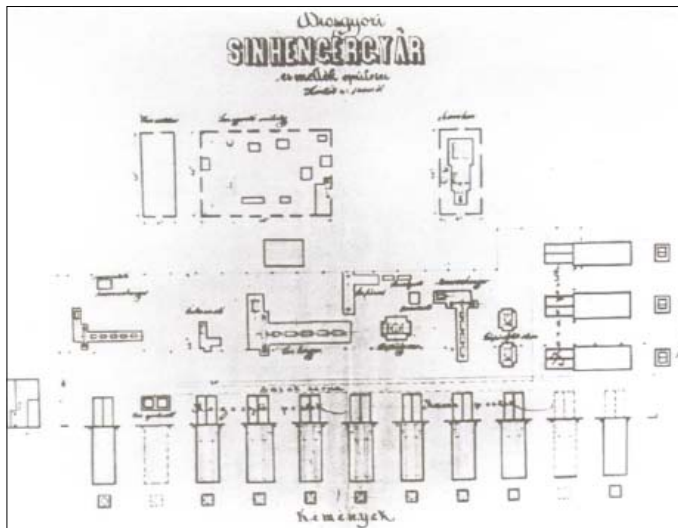

3. ábra. A diósgyőri sínhengergyár, az ún. Ó-hengermű telepítési rajza

összköltséggel. Az új gyár tervezett technológiai egységei, segédüzemei és szociális objektumai a következők voltak:

- 90 m<sup>3</sup> belső térfogatú faszenes nagyolvasztó, 100 000 bécsi mázsa nyersvas-termeléssel (a kohó csak részben kapcsolódik be a gyártási folyamatba, többségében vásárolt nyersvasból és elkopott, vásárolt sínek hasznosításával tervezték a vasúti sín gyártását);
- öntöde;
- gépműhely;
- kovács- és asztalosüzemek;
- 200 000 bécsi mázsa vasúti sín gyártására alkalmas vasfinomító üzem [12 kavarókemence (2. ábra), nyolc forrasztókemence, közép- vagy bocssor három duó állvánnyal, durva vagy sínsor kettő duó és kettő db trió állvánnyal, finomsor kettő trió és kettő duó állvánnyal, egyenként gőzgépekkel és lendítőkerekekkel, kettő 30 bécsi mázsás és egy 100 bécsi mázsás gőzpöröly, egy bocsvasolló, egy finomvasolló gőzgéppel, 20 gőzkazán, sínjavító műhely gőzgéppel, sínvágó, lyukasztó, gépcsavarvágó és sajtoló gépek, hűtővízmedence a hengersorok vízellátására (3. ábra)];
- vasúti pályák (keskeny nyomtávú a szén szállításra Erenyőből, normál nyomtávú az országos hálózatba kötve készáru szállításra) [9].

Az új vasműben 1870-ben indították a nyersvasgyártást, 1871-ben a vasfinomító üzemet. Már az induláskor jelentkeztek a tervezési hibák és a kellő hozzá nem értés „eredményei”. Akadozott a termelés, a gyártás magas selejtaránnyal és költséggel történt. Személyes szakmai hibának róható fel, hogy a tervezésben részt vevők és a beruházást irányítók között nem volt olyan, aki vasfinomító üzemi gyakorlattal rendelkezett volna, illetve akit saját, jóakarató ambíciói vezéreltek (Borbély, Láng, *Sóltz*), azokat kizárták a munkálatokból. A fő irányítók jogász és bányamérnök végzettséggel rendelkeztek, őket elsősorban annak a tetemes szénmennyiségnek az ipari hasznosítása hajtotta, amelyet Diósgyőr környezetében részben feltártak. A kohász végzettségűek pedig ezt rendjén valónak találták, hiszen a vasfinomító eljárás kulcs segédanyaga a kőszén volt.

Később vált nyilvánvalóvá, hogy egy átfogó vizsgálatot kellett volna meggyőződniük a beruházást megelőzően a feltárt szén alkalmazhatóságáról. Ez ugyan a beruházás építésével egy időben megtörtént, de felemás eredménnyel. Be kellett volna vonni a Sajó-völgyi, illetve a Sajó mellékvölgyeiben akkor már virágzó bányák termékeit is. Ha ez megtörténik, talán a gyár is jobb helyre, a sajoszentpéteri határba kerül, ahol a kiépülő gömri vasút kedvezőbbé tette volna az oda telepítendő gyár szállítási feladatait is. A tiszai rendezőpályaudvar és a vasgyár közötti normál nyomtávú vasút építése elmaradt volna. A kohászok szakmai bűneként róható fel, hogy nem ismerték fel a vaskohászat jövőbeni technikai fejlődési lehetőségeit, irányait. A gyár építése idején már világszerte a Siemens–Martin-kemencék, illetve a Bessemer-konverterek használata, vagyis a folytacélgyártás vette át gyors tempóban.

De térjünk vissza az új gyártelep építésére! Péch Antal a munkálatokat folyamatosan figyelemmel kísérte, és több esetben beavatkozott az akadályok leküzdésébe. Így történt 1870-ben, amikor a felülvizsgálata során észlelt hiányos-

ságokat a helyi személyzettel megoldani nem lehetett, Moschitz Márton rónici vasműfőnököt kellett pénzügyminisztériumi utasítással Diósgyőrbe rendelni. Segítségével a vasöntöde jól segítette az új vasgyár építését, sőt külső megrendeléseket is vállalt, a kohó kezdeti, akadozó termelése folyamatossá vált, és a hengerde termelését is meg tudták kezdeni.

A hengerdében (vasfinomító üzemben) a gyártás a következő technológia szerint történt. A vásárolt vagy saját nyersvasból a gyártandó minőségtől függően 3–5 bécsi mázsa nyersvasat, valamint salakképzőt raktak be a kavarókemencébe, melyet megolvadás után intenzív kavarással kovácsvas, szemcsésvas vagy acél minőségekké alakítottak át, tömörítették és 3–5 db gomolya formájában folyamatosan kiszedve a kemencéből a 30 bécsimázsás pöröly alatt salaktalanították, tömörítették és négy- vagy hatszögszelvényű bugákká nyújtották. A pörölyön előnyújtott bugákat vagy közvetlenül, vagy a forrasztókemencében újraizzították, így kerültek a bocssorra. A bocssoron folytatták a bugák tömörítését, és 75–125

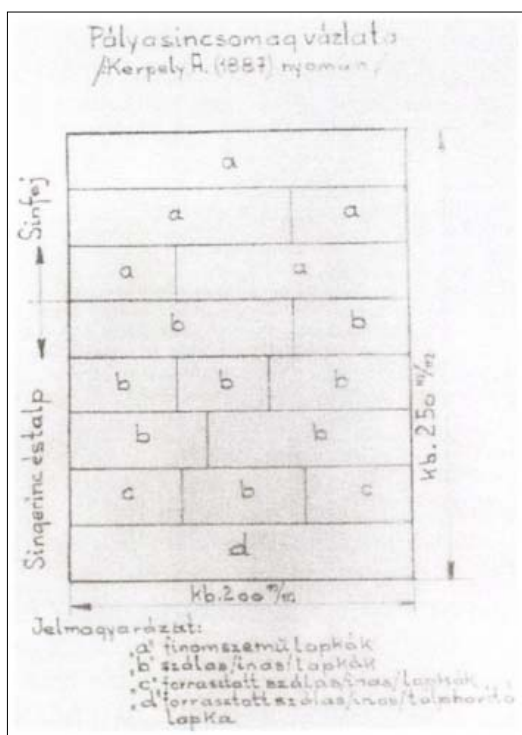

4. ábra. Síncsomag összeállítás Kerpely A. javaslata szerint

mm széles, 19–25 mm vastag lapos bugákká (nyerssínekké) hengerelték. A lapkákat töret szerint osztályozták és csomagot, pakettet készítettek belőlük. Mivel a vasúti síneknek többféle mechanikai hatásnak kellett ellenállni, a fejrészeknek kopásállóknak (finomszemcsés acél minőségűnek), míg a gerinc- és talprészeknek a dinamikus igénybevételeket elviselőnek (inasvas, lágyvas) kellett lenni. Az osztályozott nyers lapkákat a kötegben e szerint kellett elhelyezni. A kötegben a

jó tömörség érdekében a hézagokat fémforgáccsal töltötték ki, a költségek csökkentése érdekében a kötegen selejtes vagy elhasználódott síneket is hasznosítottak. Egy ilyen köteg szerkezetét a 4. ábra mutatja. Az összeállított kötegeket forrasztókemencében izzították, 100 bécsi mázsás pöröly alatt tömörítették és a sínsoron készsinné hengerelték. Az egyéb rúdtermékeket a bocssor után a finomoron gyártották.

A gyár működésének neuralgikus pontja a vasfinomító üzem volt, a nem kellően előkészített beruházás következtében elsősorban a metallurgiai fázis munkája állt a kritikák középpontjában. Ebben szerepet játszott a saját tervezésű kavarókemence. A közel egy évszázada alkalmazott kavaró eljárás számtalan fejlesztett változata közül lehetett volna választani a bizonytalan saját fejlesztés helyett. A sikertelen gyártások fő okozója azonban nem ez, hanem a rossz minőségű kőszén volt. A Diósgyőr környéki Mátyás-aknából származó szénnel sem a kavarás, sem a forrasztás nem volt sikeres. A jobb minőségűnek vélt szénmező (Adrianyés Wiesner-telepek) feltárása csak folyamatban volt, a szén szállítása csak nehéz hegyi úton volt megoldható.

1871 végén a gyár működésének problémái olyan szintre értek, hogy az a képviselőházig jutott, ahol *Mocsári Lajos* borsodi képviselő követelte a bezárását. A pénzügyminiszter Péch Antalt bízta meg az állami bányák és kohók felülvizsgálatára. A vizsgálatok megállapították, hogy a sikertelenség a rossz szénben és az egyenetlen szállításban keresendő. A bánya erre nem fordított különösebb gondot. Péch Antal védelmébe vette az új diósgyőri üzemet, intézkedésére javult a szénellátás, azonban a szén minősége nem. A gyár 1872-ben kisebb sikereket ért el, azonban 1873 májusában kitört a nagy gazdasági válság, mely elsősorban a vas kohászatot érintette, az egyébként is sok gonddal küszködő diósgyőri gyárat pedig szinte tragikusan érintette. Csökkenteni kellett a termelést, nőtték a veszteségek. 1873. október 1-jével a Pénzügyminisztérium a diósgyőri Bányaigazgatóságot feloszlatta, és a gyár feletti felügyeletet a Selmecbányai Bányaigazgatóságra bízta. *Gombossy* igazgató hatáskörét a Selmecbányára áthelyezett Péch Antal vette át.

Péch Antal hivatalba lépését követően előírta, hogy a kavarókísérleteket külön ostravai és külön diósgyőri szénrel folytassák, a nagyolvasztót Telekesről és Rudabányáról lássák el érccel. *Kiszely Ferenc* ebből az időszakból így jellemezte a sínyártást: „1873. novemberében két kemence üzemelt és termelt készáru. A gyártott sínek nem feleltek meg a feltétfüzet kívánalmainak. A csomagok nem előírászerűek, ezért a szövetszerkezet a sínfejen is szálalak, a forrasztás nem tökéletes, a talpakon 10 mm-es repedések jelentkeznek. A fejeken és az odalakon forrasztási hibák mutatkoznak, nem kapnak jó szürke nyersvasat és a kavarókemencék Mátyás-telepi szénrel kellő hőfokra nem fűthetők fel ezért a sínfejeket nem győzik szemcsés szerkezetű lapkákkal ellátni. A fej és az oldallap hibás, mert csak 1 pár készhengerük van és az kicsorbult, mégis kénytelenek voltak vele tovább dolgozni így sok selejt és visszautasított áru keletkezett.”

Péch Antal, érzékelve az aggasztó helyzetet, a Pénzügyminisztériumba írt levelében személyi változásokat javasolt. „Glanzer Miksa működése nem kielégítő, a vasgyár üzemének vezetését illetőleg, melyet nem teljesít annyi előrelátással, gondossággal és ügyességgel, amennyit egy önálló hivatalfőnöktől kívánni kell. Már az üzem megindulásánál felakadt annyira, hogy Moschitz bányatanácsost

kellott Rónicról segítségül küldeni. Jelenleg a vasgyár igen nehéz körülmények között dolgozik, gyártmányai rossz hírben vannak, megrendeléseei nincsenek. Ha Glanzer kezében marad továbbra is az üzem vezetése, alig remélhető, hogy az eredmények jobbra változnak.”

Péché Glanzer és *Scherfer Gusztáv* diósgyőri hengerfőnök azonnali áthelyezését kéri Zólyombrézóra, helyettük a legügyesebb finomítót, *Hamerák Mihály* zólyombrézói hengermű-felügyelőt, és a megszüntetett diósgyőri Bányaigazgatóságtól *Teutschl (Técsey) Ferenc* áthelyezését kéri a diósgyőri vasműhöz. Técsey Ferenc Hamerák mellett tanulta a vasfinomítás mesterségét. Hamerák 1873. november 25-én, Técsey 1874. január 8-án kezdi meg diósgyőri ténykedését. Legfontosabb feladatuknak tartották a vasfinomítás és a hengerlés hibáinak megszüntetését. Diósgyőri szén helyett dombraui szén használatát írták elő, és megkezdték a kemencék átépítését. Hamerák üregezési hibát észlelve a hengerek újraüregezését és új hengerek legyártását rendelte el.

Munkásságuk eredményeként 1874-ben a még tartó gazdasági válság ellenére Diósgyőr kezdett kilábalni a szorongatott helyzetéből. A termelés teljes mértékben fedezte az üzem fenntartását, sőt 14 985,25 forint nyereség is keletkezett.

1875. október 16-án a nagyolvasztót vasérchiány miatt leállították. Ez időtől a kavarókemencék kizárólag beszerzett nyersvassal dolgoztak.

Hamerák és Técsey szakadatlan szorgalommal dolgoztak a gyár megmentésén. Péché Antal mindkettőjüket külföldi tanulmányútra küldte, ahol a Bessemer- és a Siemens–Martin-acélgéártást tanulmányozhatták.

A sok-sok eredményt hozó intézkedés, a gyár munkájának stabilizálódása ellenére a Pénzügyminisztérium meghirdette a gyár eladását vagy bérbevételét. A már előrehaladott tárgyalást Péché Antal és Hamerák Mihály szakmai érvei állították meg, és változtatták meg a minisztérium szándékát.

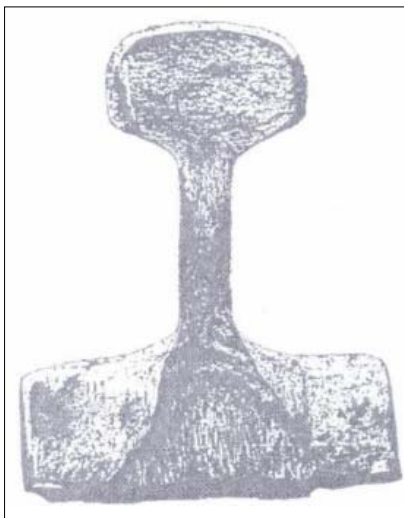

5. ábra. Kavart-forrasztott vassín keresztmetszeti törete [10]



6. ábra. Folytacél vasúti sín keresztmetszete [10]

A gyár további működésére kedvezően hatott, hogy a MÁV folyamatosan átállt az acélsínek használatára a vassínek helyett. A MÁV tervezett évenkénti 200 000 bécsi mázsa sínigényből csak 5000 lehetett vassín. Ez elkerülhetetlenné tette a technológiai váltást. Péch Antal már korábbi jelentéseiben is felvetette a Pénzügyminisztérium felé az új, korszerű technika bevezetését: „...bárki is legyen a diósgyőri vasgyár jövő birtokosa, annak biztos jövője csak akkor leendő, ha a koksszal való tömeges vastermelésre és a Siemens-féle regeneratív kemencékre fog berendezkedni”.

Személyesen is igyekezett tapasztalatokat szerezni. Az egyik stájer acélműből 600 bécsi mázsa Bessemer-tuskót vásároltatott, és próbahengerlést végeztetett Diósgyőrben. A sikeres gyártás meggyőzte a folytacélból készült sín minőségi fölényéről (5., 6. ábra).

Hameráknak és Técseynek nem kellett meggyőzni Péch Antalt, a tanulmányútjaikon szerzett tapasztalataik alapján 1878. január 3-án a Bányaugazgatósághoz felterjesztett, két Pernot-féle kemence megépítésére szóló javaslatukat elfogadta, megszerezte a Pénzügyminisztérium engedélyét is.

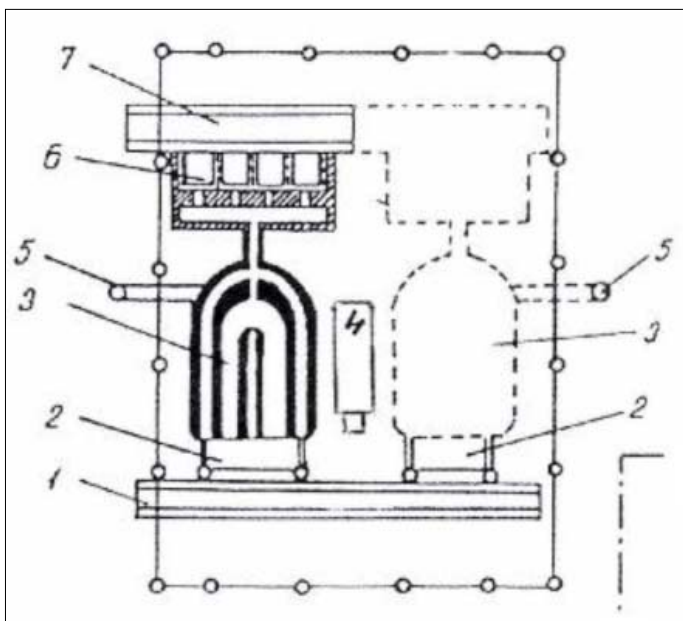

7. ábra. Az első diósgyőri Siemens–Martin-kemence telepítési vázlat. 1 – ingotárok, 2 – kemence, 3 – regenerátor, 4 – előmelegítő kemence, 5 – kémény, 6 – generátor, 7 – salakcsatorna

A Siemens–Martin-kemencékkel működő acélgyárat (7. ábra) a meglévő hengerde közvetlen közelében építették fel. A mű két hattonnás kemencéből, négy generátorból és a hozzájuk tartozó ingotárból, salakcsatornából állt. Az első adagot 1879. július 8-án csapolták. Az első folytacélból a sínhengerlés kitűnően sikerült. A nagyobb mennyiségben végzett síngyártást követő vizsgálatok során azonban a próbák esetenként törtek. Péch Antal *Kerpely Antal* professzor

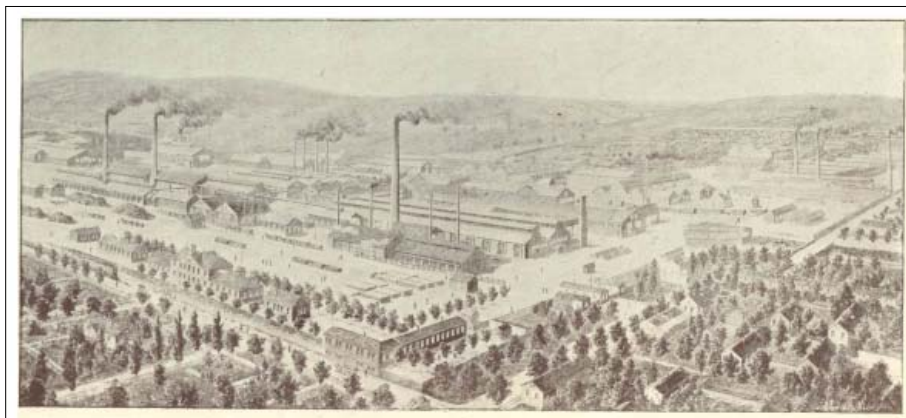

8. ábra. A diósgyőri Vas- és Acélgvár látképe az 1900. évben [12]

segítségét kérte, aki kimutatta, hogy a törés a magasabb P-tartalomra vezethető vissza. Kerpely útmutatása alapján Técsey Ferenc a Siemens–Martin-kemence savas bélést bázikus béléssé alakította át. A precízen végrehajtott kísérletek eredményt hoztak, megszűntek a repedések. Ez a módosítás abban az időben korszakalkotó volt, hírnevet szerzett a diósgyőri kohászatnak. A folytacélgyártás bevezetése mintegy 100 éven át megoldotta a Diósgyőr környéki barnaszéntermelés ipari felhasználását. Diósgyőrben a Siemens–Martin metallurgiai technológiával, az állandó korszerűsítésekkel és a kapacitás bővítésével közel 28 millió tonna acélt termeltek. A Siemens–Martin-acélgyártás 1986-ban szűnt meg Diósgyőrben [11].

Péché Antal, Hamerák Mihály, Técsey Ferenc és Kerpely Antal munkássága megmentette a gyárat, és a siker pályájára állította. A rögös pályán élete végéig ott volt Péché Antal, aki bár hibázott a kezdeteknél (ezt ő maga is bevallotta), állta a sikertelenségek kritikáját, de hittel és szorgalommal dolgozott nagy szakmai tudású választott munkatársaival a diósgyőri kohászat életben maradásáért. Péché Antal nem csak megoldotta feladatát, de Técsey Ferenc személyében a jövőjét is biztosította. Bár Péché Antal szerepe a diósgyőri kohászat mindennapjaiban 1880-ban megszűnt, mikor a gyárat az Magyar Királyi Államvasutak Gépgyára alá helyezték, Técsey Ferenc fejezte be helyette a folytacélgyártási fejlesztéseket, és 1882. augusztus 19-én üzembe helyezte a két Bessemer-konvertert. Ő volt az, aki a gyárat teljes vertikummá fejlesztette (8. ábra), bevezette az ötvözött acél gyártását, és a gyártott termékekkel Diósgyőrnek nemzetközi hírnevet szerzett.

Kiépítette a nemzetközi elismerést kivívó mintalakótelepet (9. ábra). Ez volt az az alap, melyre az utódok szorgalmával az új gyár 138 éves működése alatt Magyarország egyetlen minőségi ötvözött rúdacélgyárává nőtte ki magát. Milliós tonnás szintű évi termelésével, és 19 000 közvetlen, közel 50 000 közvetett munkatársával az ország és a régió meghatározó termelő üzeme volt. Miskolc az 1860-as évek húszezernél alig több lelket számláló településéből kétszázhuszezer lakosú nehézipari központtá vált. E sikertörténetnek vetett véget 2008-ban hazánk globalizálódott világba történő integrálódása, és a kecsesgető előnyök miatt a diósgyőri kohászat nem átgondolt megszüntetése.

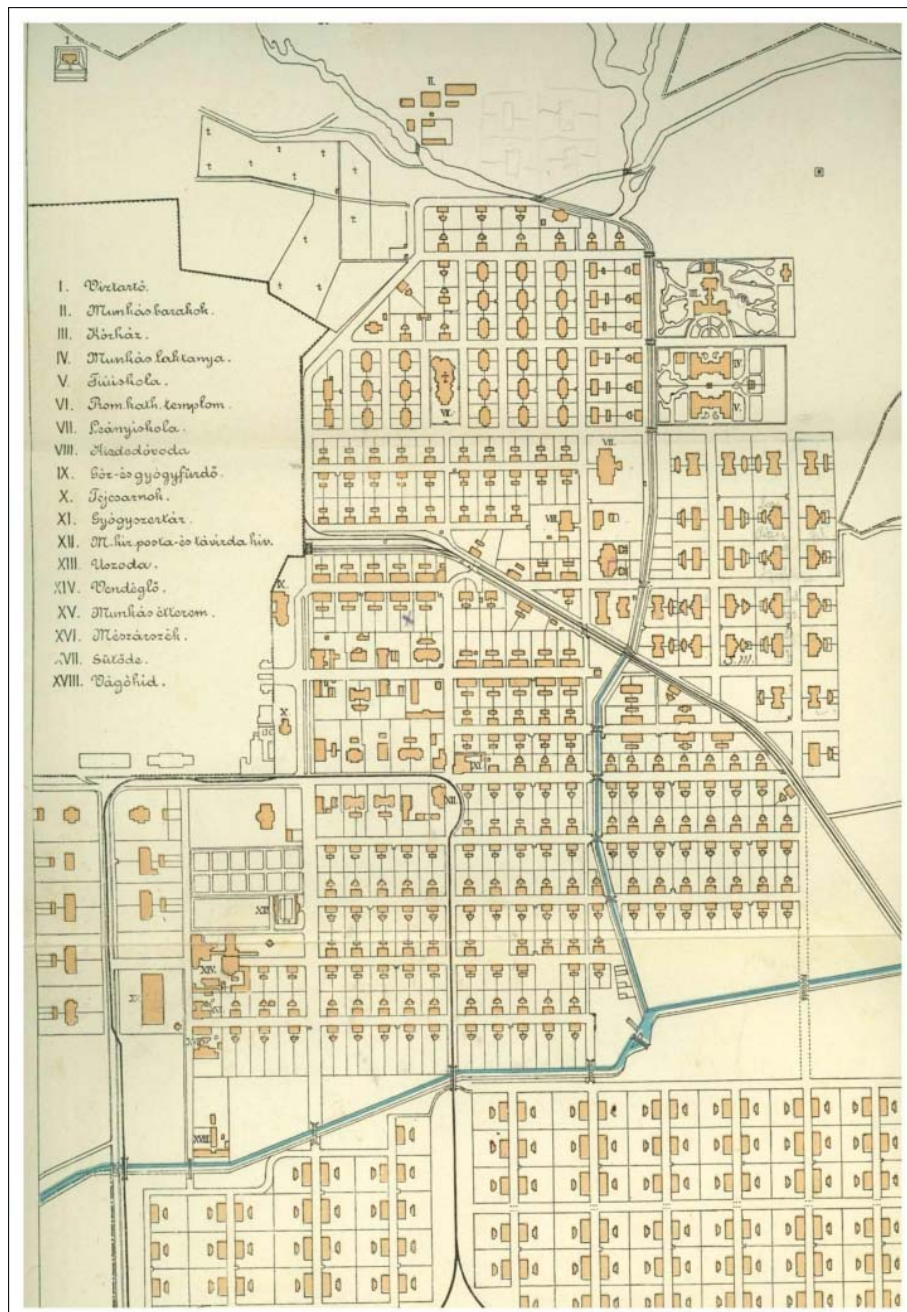

9. ábra. A gyári gyarmat (lakótelep) helyszínrajza [12]



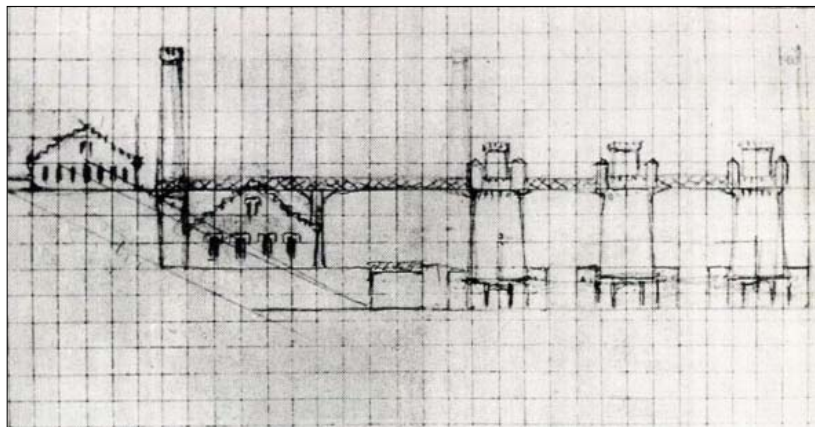

10. ábra. Péch Antal rajza a vajdahunyadi nagyvolvasztókról

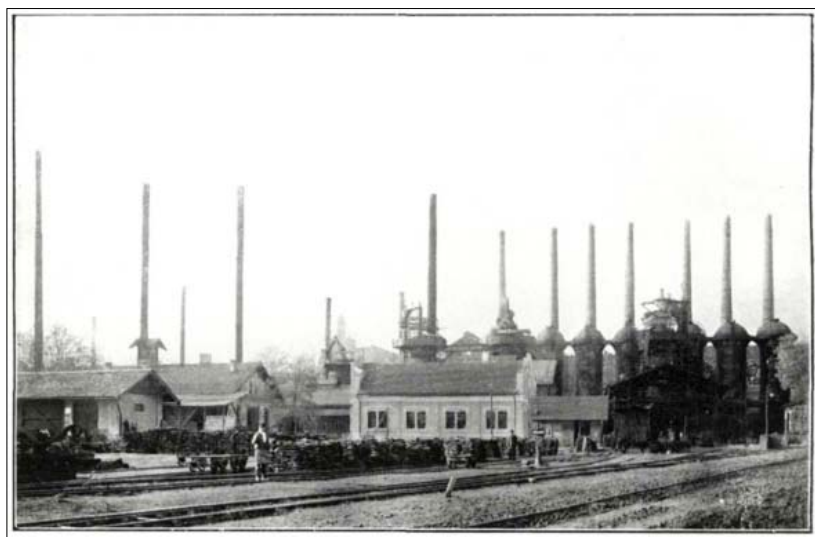

11. ábra. A felépült vajdahunyadi nagyvolvasztók fényképe [14]

### Péch Antal szerepe a vajdahunyadi vasgyár megalapításában

Péch Antal felismerte a nagyvolvasztói faszéntüzelés elavultságát, ezért a koksztűtés elterjesztését szorgalmazta, erre kitűnő lehetősége volt Vajdahunyadon. Tudott volt, hogy ehhez jó minőségű feketeköszén szükséges, ezért erre irányuló kutatásokat kezdeményezett Petrozsény közelében. Nagy szerepe volt a Zsil-völgyi széntelep felfedezésében, a bányauzem korszerű berendezésének megtervezésében, az alkalmazandó kokszolási eljárás kikísérletezésében, sőt a vajdahunyadi vasmű első terveinek kidolgozása is a nevéhez fűződik [13]. Fennmaradt, levéltárban megtalálható Péch sajátkezü vajdahunyadi kohóterve (10. ábra) és korabeli fényképen láthatjuk a megvalósult nagyvolvasztókat is (11. ábra).

A magyar vaskohászat érdekében végzett munkájáról *Róth Flóris* bányaugyi főtanácsos, Egyesületünk elnöke, az 1938. december 18-i közgyűlést követő társasbéd alkalmából elmondott serlegbeszédében is megemlékezett [15].

„Híre ment, hogy meghalt a Zsil-völgyi nagy szénmedencének a felkutatója és megnyitója, hogy meghalt a diósgyőri vasművek, valamint a vajdahunyadi kohóművek tulajdonképpeni megalapítója, a selmecvidéki ércbányászat őrangyala, jótevője és kohóműveinek összpontosítója.”

### *Köszönetnyilvánítás*

Köszönjük Káplánné Juhász Márta okl. kohómérnöknek a cikk elkészítéséhez nyújtott segítségét.

### FELHASZNÁLT IRODALOM

- [1] *Rempert Zoltán*: Magyarország vaskohászata az ipari forradalom előestéjén (1800–1850). Montan-Press, Budapest, 1995
- [2] *Goda Imre - Niderhauser Emil*: Habsburgok. Gondolat Könyvkiadó, Budapest, 1987
- [3] Széchenyi István Egyetem: 1836 évi XXV. törvény első vasúti törvény
- [4] *Széchenyi István* válogatott művei. Szépirodalmi Könyvkiadó, Budapest, 1991
- [5] *Bertalanfy Béla et al.*: 200 éves a borsodi szénbányászat 1786–1986. Borsodi Szénbányák, Miskolc, 1986
- [6] *Berend T. Iván* (szerk.): Ózdi Kohászati Üzemek története. Ózdi Kohászati Üzemek, Ózd, 1980
- [7] *Dobrossy István*: Miskolc 1848–1918. BAZ Megyei Levéltár – Herman Ottó Múzeum, Miskolc, 2003. Tanulmányok Diósgyőr történetéhez 5. Borsod-Abaúj-Zemplén Megyei Levéltár, Miskolc, 1999
- [8] *Kiszely Gyula.*: A Diósgyőri Magyar Állami Vas- és Acélgyár története 1867–1945. Tanulmányok Diósgyőr történetéhez 1. Borsod-Abaúj-Zemplén Megyei Levéltár, Miskolc, 1997
- [9] *Marosvári László*: A Diósgyőri Hengerművek története. Tanulmányok Diósgyőr történetéhez 5. Borsod-Abaúj-Zemplén Megyei Levéltár, Miskolc, 1999
- [10] *Sziklavári János*: A forrasztottvasgyártás korszaka Diósgyőrben (1770–1880). Tanulmányok Diósgyőr történetéhez 16. Borsod-Abaúj-Zemplén Megyei Levéltár, Miskolc, 2005
- [11] *Jung J. – Sélei I. – Kiss L. – Sziklavári J.*: A Diósgyőri acélgyártás története a folyacélgyártás bevezetésétől napjainkig. Tanulmányok Diósgyőr történetéhez 15. Borsod-Abaúj-Zemplén Megyei Levéltár, Miskolc, 2004
- [12] A Diósgyőri M. Kir. Vas- és Acélgyár története. 1765–1910, Miskolcz, Szelenyi és társa könyvnyomdája, 1910
- [13] *Kosáry Domokos*: Egy magyar mérnök a 19. században Péch Antal. *História* 1989/012. sz., 62–67. o.
- [14] *Latinák Gyula*: A Vajdahunyadi Magy. Kir. Vasgyár és tartozékai. Budapest Pallas Részvénytársaság nyomdája, 1906.
- [15] *Bányászati és Kohászati Lapok*, 1939. január 15. 28–34. o.

# PÉCH ANTAL SZAKIRODALMI MUNKÁSSÁGA

DÚL JENŐ – DALLOS FERENCNÉ – PODÁNYI TIBOR

Az OMBKE Péch Antal születésének 200 éves évfordulója alkalmából a 2022. évet Péch Antal-émlékévként nyilvánította. Az év első Hírlevelében életének rövid bemutatásában már utaltunk Péch Antal érdemeire a magyar bányászati szaknyelv kialakításában és fejlesztésében, melyben az 1868-ban általa alapított *Bányászati és Kohászati Lapok (BKL)* és a német–magyar, ill. a magyar–német szakszótárai kiemelkedő szerepet játszottak. Hangsúlyoztuk, hogy ezek mellett lenyűgöző mennyiségű szakcikket és könyvet is írt.

Az alábbiakban elsősorban *dr. Zsámboki Lászlónak* (1935–2012), a Miskolci Egyetem Központi Könyvtára egykori főigazgatójának, a Selmeci Műemlék-könyvtár kialakítójának és vezetőjének, oktatás- és szakmatörténetünk kiváló művelőjének összeállítására támaszkodva megkíséreljük Péch Antal szakirodalmi munkásságát bemutatni. A jobb áttekinthetőség érdekében önkényes csoportosítást, a csoportokon belül időbeli sorrendet alkalmaztunk.

Mivel a *BKL* első három évében, mikor Péch Antal volt a szerkesztője, a lap-számokban számos anyag jelent meg a szerző megnevezése nélkül, feltehetjük, hogy azoknak is ő volt a szerzője. Az összeállításunk azonban csak a jelzett cikkeket tartalmazza.

## Szakmai cikkei a *BKL*-ben

A szállító kosarakról. *BKL*, 1868. 97–98, 105–106, 111–114, 124–125. o. IX–XI. tábla  
A kőfűrőgépekről. *BKL*, 1868. 155–157, 164–167, 171–174, 179–182. o. XV–XVI.

tábla

Miért kellene az állam bányabirtokát eladni? *BKL*, 1869. 33–37. o.

A bányatérképek szerkesztéséről. Fölvastatott a Földtani Társulat gyűlésén 1877. márc. 21-én. *BKL*, 1878. 17–19, 25–26, 43–44, 59–60, 75–77. o. 4 tábla. (Ism. *Földtani Közöny* 1877. 322. o.)

A hodrusi Lipót-akna égése által történt szerencsétlenség. *BKL*, 1879. 17–21. o. 1 tábla

Andrástárna a nagy erdőben (im starken Wald). Mutatvány Péch Antal „A selmeczi bányavállalatok története 1650-ig” című monográfiájából. *BKL*, 1883. 13–16, 21–24, 31–32. o.

Magától záródó aknaajtó kasszállítás mellett. *BKL*, 1887. 60–61. o.

Egy magyar bányász véleménye 1664-ben a bányagázrobbanásokról. *BKL*, 1887. 61–63, 69–71. o.

- A selmeczi bányászat múltja, jelene és jövője. *BKL*, 1888. 1–3, 9–11, 17–19, 25–26, 33–34. o.
- Országgyűlési felszólalás. A bányászat ügye az országgyűlésen. *BKL*, 1889. 83–86, 90–93. o.
- Felszólalás az országgyűlésen. A bányászat ügye az országgyűlésen. *BKL*, 1890. 40–45, 53–57. o.
- Sótermelés China Se-Tchoan tartományában (*kivonat L. Coldre misszionárius leírásából. Forrás: Annalés les mines 1891*). *BKL*, 1892. 326–328 és 1893. 1–2, 13–15, 30–31. o.

### Szakmai cikkei más periodikákban

- Gegen Seilbruch gesicherte Förderschalen (*A szállítókasok kötélszakadás elleni biztosításáról*). *Österreichische Zeitschrift für Berg- und Hüttenwesen*, 1.3 g. 1853, 162–164. + ábra 164. o. után
- Javítsuk vasgyári üzletünket! 1–2. r. *Pesti Napló*, 1858. 211, 212. sz. okt. 7, 8.
- A zúzóérczek előkészítésénél eredő fogyatékokról. *Magyar Mérnök és Építész Egyesület Közlönye (MMÉEK)*, 1867. 36–46. o.
- Kivonat a nagyági bányagazgatóság jelentvényéből a két oldalon öntő zártcsövű köpükkel tett kísérletek eredményéről. *MMÉEK*, 1867. 138–140. o.
- Az úrvölgyi bányászathoz. *Földtani Közlöny (Föld. Közl.)*, 1877. 309–311. o.
- A bányatérképek szerkesztéséről. Fölvastatott a Földtani Társulat gyűlésén 1877. márc. 21-én. *Földt. Közl.*, 1877. 322. o. (*a BKL-ben is megjelent*)
- Az Úrvölgyön történt újabb feltárásokról. *Föld. Közl.*, 1879. 125–126. o., u.a. németül: 162–164. o.
- A földkéreg mozgásainak megfigyelésére bányászati célokból tett kísérletekről. *Föld. Közl.*, 1887. 24–28. o.
- A tudományok haladásának befolyása a selmeczvidéki bányamívelésre. Akadémiai székfoglaló. Közread. MTA Értekezések a természettudományok köréből, 11. köt. 1881. 22. sz. 33 o. Budapest, Atheneum ny.
- A bányagázrobbanásokról (Előad. 1887. márc. 26.). Selmeczi Gyógyászati és Természettudományi Egyesület Évkönyve (SGYTE) Évi Jel. 1887-ről. Selmecebánya, 1889. Joerges ny. 46–53. o.
- A selmeczi bányászat múltja, jelene és jövője. (Előad. 1887. dec. 10.). SGYTE Évi Jel. 1887-ről. Selmecebánya, 1889. Joerges ny. 57–74. o.

### Egyéb cikkek

- Szerkesztői üdvözet. *BKL*, 1868. 1–2. o. (*A BKL elindítása*)
- Bevezetés. *BKL*, 1870. 1–2. o. (*A BKL első két évéről*)
- Tisztelt Olvasóimnak s Munkatársaimnak! *BKL*, 1870. 191. o. (*A BKL szerkesztésének átadása*)
- Graenzenstein Gusztáv o. m. osztályfőnök, h. államtitkár folyó évi ápril. 28-án meghalt. *BKL*, 1870. 33. o.
- Az országos bányászati és kohászati egyesület alapszabályairól. *BKL*, 1885. 171–173. o.

A Bányászati és Kohászati Irodalompartoló Egyesület tagjaihoz. *BKL*, 1889. 17–18. o.

Bányászati és kohászati szótárunk érdekében. *BKL*, 1890. 107–108, 141. o.

Zsigmondy Vilmos l. t. (levelező tag) emlékezete. MTA Emlékbeszédek a Magyar Tudományos Akadémia tagjairól 6. köt., 1891. 465–492. o.

Az országos bányászati egyesület székhelye. *BKL*, 1892. 143–144. o.

### Könyvek, egyéb kiadványok

Az érczek előkészítésének elvei és gyakorlati szabályai. Pest, 1869. Khór-Wein. 87 o. 24 tábla



Péch Antal jelentése a selmeci és diósgyőri kerületben és Rézbánya vidékén létező állami bányák és kohók állapotáról. Bp. 1873. M. k. Államnyomda 77 o.

- A bányatérképek szerkesztésére szolgáló minták. Közread. Pénzügyminisztérium, Bp. 1877.
- Magyar és német bányászati szótár. Bergmännisches Wörterbuch in ungarischer und deutscher Sprache. 1. Magyar–német rész. Ungarisch–deutscher Teil. 2. Német–magyar rész. Deutsch–ungarischer Teil. Selmec, 1879. Joerges nyomda IV, 321, 352 o.
- A selmeci bányavállalatok története, 1. köt. 1560-ig. [Helyesen: 1650-ig!]. Selmecbánya, 1884. Joerges ny. XV tábla, 562 o. 3 térkép
- Alsó Magyarország bányamívelésének története, 1. köt. 1600-ig. 2. köt. 1600-tól 1650-ig. Közread. MTA, Bp. 1884, 1887. Hornyánszky V. ny. XII tábla, 502, XVI tábla, 846 o. 1 térkép
- A selmeczvidéki telérek. Selmecbánya vidéke földtani szerkezetének és a m. kir. felsőbíbirtárnai bányák művelési viszonyainak ismertetése. 1–3. r. Írták: Szabó József, Péch Antal stb. Selmecbánya, 1885. Joerges ny. 31. o.
- Magyar és német bányászati szótár. Bergmännisches Wörterbuch ungarischer und deutscher Sprache. Magyar–német rész. Ungarisch–deutscher Teil. Német–magyar rész. Deutsch–ungarischer Teil. 2. bőv. kiad. Selmec, 1891. Joerges ny. 365, 378 o.
- Bányászati szócikkek a Pallas nagy lexikonában 1–6. köt. Bp. 1893–1897. Pallas.
- A selmeci bányavállalatok története 2. köt. 1650–1750. Sajtó alá rend. Kosáry Domokos. Közread. OMBKE, Bp. 1967. MTESZ ny. 645 o.
- Alsó-Magyarország bányamívelésének története. 3. köt. 1650–750. Sajtó alá rend. Kosáry Domokos. Közread. OMBKE Bp. 1967. MTESZ ny. 1246 o.

## FORRÁSOK

- Podányi Tibor*: 200 éve született Péch Antal, „a legnagyobb magyar bányamérnök”, ombkenet.hu, 2022. 1. Hírlevél 2–4. o.
- Dr. Zsámboki László*: Péch Antal szakirodalmi munkássága in Zsámboki László szerk.: Péch Antal (1822–1895) kisebb munkái. In: A Bányászat, Kohászat és Földtan Klasszikusai 7. Miskolc – Rudabánya, 1993
- Dr. Izsó István*: A montanisztika magyarországi történetének forrásai és szakirodalma. In: A Magyar Bányászat Évezredes Története IV. kötet, MOIM–OMBKE, Budapest, 2010
- A *BKL* 1868–1892. évi lapszámai

# PÉCH ANTAL LEVELEZŐ TAG SZÉKFOGLALÓ BESZÉDE\* A MAGYAR TUDOMÁNYOS AKADÉMIÁN

„Huszonkilencedik akadémiai ülés.

1881. október 17.

Dr. S z t o c z e k J ó z s e f r. t. osztályelnök elnöklése alatt.

117, *Péch Antal* mint megválasztott l. t. szék foglal »A tudomány haladásának befolyása a selmeczvidéki bányamívelésre.« Ismerteti Szabó József.

Kivonata ez :

A bányamívelés folytonos harcz és küzdelem az elemekkel, melyek fölött *tudomány, kitartás és pénz* segélyével diadalmaskodni lehet ugyan, de melyek a legfényesebb győzelem után is azonnal felülkerekednek a győzőn, mihelyt ennek erejét gyengülni érezik.

A *tudomány* a bányásznak leghívebb szövetségese ; a tudomány színvonalán állva, képessé válik a pénz és kitartás hiányából eredő nehézségeket is sikeresen legyőzni, dacára annak, hogy terményeinek értéke folytonosan csökken.

A bányász munkájának első nehézségét a *kőzet keménysége* okozta ; a kemény kőzet megmivelésére nem volt régebben más módja, mint a morzsánkinti letördelés, mely rendkívül lassan haladó munka sokba került. Olyan helyeken, hol sok és olcsó fa volt, tüzzel égették az eleven kőzetet, mely megtüzesedvén, lepattogott, és így könnyebben volt megnyerhető : Selmezen csak kis mértékben alkalmaztatott az ugynevezett *sütés*, és a kemény pásztták legnagyobb része elhagyatott addig, míg a repesztő-por alkalmazásával ezeket is megmivelni lehetett.

A repesztő-porral Montecuccoli Jeromos gróf, a híres tábornoknak egyik közeli rokona tette Selmezen az első kísérletet, mely 1627. febr. 8-án kitünően sikerült, és ezóta mostanig hű szolgája a bányásznak a repesztő-por, csak kellő óvatossággal kell vele bánni, hogy romboló erejét kezelője ellen ne fordítsa.

Ujabb időben igen sok új robbantó anyag bocsátott az ipar rendelkezésére, melyek közül leginkább elterjedett a dynamit használata a bányákban is, mivel kevésbé veszélyes, mint a repesztő-por, hatása pedig sokkal nagyobb ; s bizonyos, hogy ha ára lejjebb száll, a bányászat ezen repesztő szerben hosszú időre biztos szövetségést talál.

---

\* A székfoglaló beszéd A *Magyar Tudományos Akadémia Értesítőjében* jelent meg a 15. évf. 1. szám. 1881. 162–167. oldalán. A betűhű szöveget az alábbiakban közöljük.

Legujabb időben azon igyekszenek a gépészek, hogy a bányász fáradságos és lassú előmenetelű kézimunkáját nélkülözhetővé tegyék, mert valószínűnek látszott, hogy, ha a fúrás munkája gép által végeztetik, az nemcsak gyorsabb, de olcsóbb is leend.

A sűrített levegővel hajtott fúrógépek legelőször a Mont-Cènis alagútnál alkalmaztattak, azóta pedig a bányászatnál is gyakran használtatnak, és hazánkban is a fúrógépek alkalmaztatásának köszönhetjük, hogy a selmeczi II. József-altárna, melynek helyreállítása kézi munkával még 15 évig tartott volna, 3 ½ év alatt bevezethetett. — Azonban a fúrógép, mostani szerkezete mellett még igen messzire van attól, hogy a bányából a kézzel fúrást úgy kiszorítsa végképen, a mint kiszorította a repesztő-por a véső munkát.

A bányászok munkájának egy második főakadályát képezi a víz, mely mindenütt bőven fakad épen ott, hol a bányász fáradságának jutalmát aratni remélheti.

A régi bányászok vedrekben vagy bőrtömlőkben húzták ki a vizet kézi erővel, a XV. század elején már lóerővel, s későbbben vízerővel hajtott illetén vízemelőket találunk.

Selmecz vidékén régebben, a tavak építése előtt, nagyon csekély vízerő állott rendelkezésre; itt tehát csak kézzel vagy lovakkal húzták a vizet, és Bélabányán már 1385-ben voltak elfúlt bányák.

A XV-ik század vége felé, Mátyás király idejében, bethlenfalvi Thurzó János vállalkozott a vizek emelésére, de ő is csak tömlőkkel emelte a vizet.

A körmöczi bányák több vízerővel rendelkeztek, mint a selmecziek, mindazonáltal Körmöcön is sokszor megakadt a bányamivelés vízhiány miatt, s azért a körmöcziek már a XVI-ik század elején megkezdették úgynevezett »Mélyaltárnájokat«, és midőn a körmöczi és urvölgyi bányák nagyrésze kincstári kezelés alá került, a felső-thuróczi hegyekből Körmöczig egy 10,285 öl hosszú vízvezeték, a prasivai havasokról pedig Úrvölgyig egy 17,435 öl hosszú vízvezeték építettek, melyek a műveket télen-nyáron elegendő vízerővel látták el, és mind a két nagyszerű mű mai napig tökéletesen teljesíti üdvös feladatát.

A vizet Selmeczen is kötéllel húzták, úgy mint a törecset ; a kézi szivattyúk használata már 1535-ben megemlíttetik, de csak 1619-ben épített először Knechtl András kuttenbergi gépész benn a bányában egy lóerejű járgányt, mely szivattyúkat hajtott ; 1626-ban pedig Legler Péter egy hat öl átmérőjű vízkereket állított fel, melynek ereje ezer ölnél hosszabb rudazat segélyével vitetett hegyen-völgyön keresztül az aknához, hogy ott szivattyúzásra használtassék.

De a vízemelés nehézségei folyvást nagyobbodtak ; főképen a kézi munkaerőnek meg nem szerezhethése okozta, hogy 1640-ben a bányatársulatok között legtehetősebb Brenner-társulat megbukott. Ettől kezdve 1648-ig a selmeczi bányamivelés majdnem végképen szünetelt.

1648-ban a kórház-teléren egy új és igen gazdag ércfészek fedezettett fel ; elhagyattak tehát egyelőre a régi vízveszélyes mély mívelések, és minden erő az új ércfészek lefejtésére fordítottat ; lassankint azonban mélyebbre haladva, ismét napirendre jött a vízzel való küzdelem.

1695-ben már 8 gép használtatott, mindegyik 12 pár lóval hajtva, melyek 8 óránként felváltattak, tehát 576 ló volt alkalmazva vízhúzásra, és ezeken kívül még 800 ember hajtotta a kézi szivattyúkat.



1707-ben már oly nagy volt a vízemelés költsége, hogy Bercsényi tábornok, ki akkor a bányavárosokat megszállva tartotta, elhatározta, hogy a bányamívelés föl hagyassék, és a bányászati épületek tűz által elpusztíttassanak.

A selmeczi bányászatnak ez vala egyik legválságosabb korszaka, és csak Hell Mátyás Cornél akkori gépésztiszt tapintatos föllépésének és Bercsényi tábornok hazafiasságának köszönhetjük, hogy a tönkretételt elkerülte.

1709-ben Hell kieszközölte I. József királytól a mívelés folytatására szükséges pénzt, melylyel 1711-ben egy vízemelő vízkereket állított fel Hell a Magdolna-aknáknál, mely oly jól működött, hogy rövid idő alatt még 7 ilyen vízkerék építtetett.

1722-ben egy angol mérnök Potter Izsák Ujbányán egy különös szerkezetű gépet épített, melyben tűz által elpárologtatta a vizet ; az így képzett vízgőzt pedig ismét vízzé sűrítette egy elzárt csőben, melyben így a külső légnyomása következtében egy tolonynak alá s fel járnia, és a hozzá akasztott szivattyúkat emelnie kellett.

Potter vállalata azonban megbukott, és ámbár báró Fischer József 1730-tól 1738-ig még 4 ilyen úgynevezett »tűzgépet« épített, és szerkezetét megjavította, még sem nyerhettek azok általánosabb alkalmazást, a rendkívül nagy tüzelékfogyasztás miatt, és mindinkább megerősítették gépészeinknek azon meggyőződését, hogy a bányavizek emelésére csak vizerőt lehet előnyösen és olcsón alkalmazni.

Ez okból Hell Károly József, ki atyjának a gépészeti hivatalban méltó utódja volt, nagyobbszerű vízgyűjtő tavak építtetését eszközölte ki, és szünetlenül arra törekedett, hogy a vízzel hajtott vízemelő gépeket tökéletesítse.

1738-ban épített Siglisbergen egy emeltyűs szekrénygépet, mely csak 4 évig járt.

1751-ben indította meg az általa feltalált első vízoszloggépet, melynek eredményével annyira meg voltak elégedve, hogy néhány év alatt még 8 vízoszloggép építtetett az aknában.

1753-ban Amalia aknában egy másnemű vízoszloggépet állított fel, az úgynevezett léggépet ; ezen gép is lebontatott néhány év múlva, és azután csak az úgynevezett vízoszloggépek alkalmaztattak vízemelésre, és ezáltal biztosítva lettek a bányák az elfúlás veszélye ellen ; annál inkább, mert időközben az altárnák helyreállítása sem szünetelt, és 1761-ben a Sz.-Háromság-altárna, 1765-ben pedig a Ferencz-altárna lyukasztott a szélaknai mívelésekkel, és ezután a vizet 100 öllel kisebb magasságra kellett emelni.

A bányamívelés ekképen biztosítottván a vízveszély ellen, a múlt század második felében rendkívül jó eredményekkel és nagy jövedelemmel üzetett, de századunk elején ismét eléretett amaz állapot, melyben a vízemelő gépek ereje már nem volt elégséges a teljesítendő munkára. 1828-ban elfúlt a felső-bibertárna mélysége.

Ez állapot bekövetkezését előre látták már a múlt században, és 1782-ben 80 öllel a Ferencz-altárna alatt egy új altárnát kezdetek a Garam völgyéből Selmecz felé II. József-altárna név alatt. Ez altárnának befejezhetése végett már fel kellett használni a tudomány mostani állásának minden eszközét, három vízemelő gőzgép működött az utolsó időszakban, mindegyik 100 lóerővel, és az alagút kivájása fúrógépekkel eszközöltetett, s így sikerült 1878-ban a bányavizek lefolyásának újabb utat nyitni, és a vízemelést egyelőre megszüntetni.

Nagy nehézséget okoz gyakran az élvezhető jó levegő forgalmának fentartása a bányamívelés nagyterjedelmű szűk üregeiben, melyek különféle szintekben fekszenek, különféle hősségi állapottal bírnak, és egymással sokszorosan közlekednek. — Selmecezen általában kevés gondot okoz a légvezetés, mert az aknák és tárnák torkolatai közt levő 400–500 méternyi magassági különbség mellett mindig élénk és erős a légáramlás.

Szembetűnő haladást tapasztalunk a termények kiszállítása körül is, ha az erre szolgáló régi eszközöket a mostaniakkal összehasonlítjuk.

Szintes szállításra nagyobb távolságokra már a XVI-ik században használták a magyar csilléket, melyek kisebb távolságokra és kisebb mennyiségek szállítására máig is alkalmaztatnak. Nagyobb mennyiségek szállítására már a XVI-ik században is nagyobb szekerek alkalmaztattak, melyek fapályákon futottak. E tekintetben csak századunkban történt jelentékeny haladás a vasutak alkalmazásával. Selmecezen 1828-ban készült el az első vasút a Sz.-Háromság altárnában, és most a selmeczi bányákban 40 kilométer hosszúságú vasút van lerakva.

Függélyes szállításra Körmöczön már a XV-ik században, Úrvölgyön a XVI-ik században alkalmazták a váltó vízkereket, Selmecezen csak 1743-ban építette Makovini Samu mérnök a szállításra szolgáló első váltó vízkereket, azelőtt általában csak lóerejű járgányokkal szállítottak.

1846-ban terveztetett az első vízoszlopos szállító gép, és 1861-ben épült az első gőzerejű szállító gép.

*Az érczek előkészítése* – különösen Selmecezen – nagy változásokon ment át az idők folytán.

Régibb időkben őrlték az érczet malmokban. Körmöczön már 1331-ben létezett több őrlő malom, 1591-ben már nem őrltek Körmöczön, hanem zúztak.

A zúzóérczek előkészítésére nézve korszakot alkotott az 1848-at megelőző 6 évi időszak, melyben Rittinger Péter volt Selmecezen a zúzóművek felügyelője ; ő megalapította és rendszerbe hozta a zúzóérczek előkészítésének elveit, és elérte törekvését, hogy az egész kezelést folytonossá tegye.

A kohók üzeme is egészen más volt régebben, mint most. Eleinte mindenki maga olvasztotta föl érczeit, és ha nem volt saját kohója, csekély bér mellett, de egészen saját költségén használta másnak a kohóját. Az olvasztás 25–30% fémvesztéssel járt. Az érczek mérték szerint vétettek át, és az ezüst-tartalom is csak nagyjából határozott meg.

1611-ben kezdetett a kincstári kohókban az idegen érczek beváltása, de csak 1633-ban rendeltetett el, hogy minden érc súly szerint vétessék át.

Századunkban oda irányult a törekvés, hogy a kohók üzeme a bányák közelében összepontosíttassék. Most Selmecezen 1 olvasztó kemence felolvasztja az egész termelést, és csak 1/7-részét fogyasztja azon tüzeléknek, melyet a régi olvasztók elégettek.

Arra irányul továbbá a törekvés, hogy az érczekben levő minden értékesíthető anyag megnyeressék.

A kezelő tisztek tudományos ismeretei a régibb időkben igen korlátoltak valának. 1548-ban Stenzel Hendschuli selmeci bányamester, a bányáknak technikai és jogügyi vezetője, nem tudott írni!

Körmöczőn 1545. óta, Úrvölgyön 1546. óta kincstári tisztek vezették a bányák üzemét ; Selmecezen 1587. óta voltak ugyan kincstári tisztek, de működésük csak az ellenőrzésre szorítkozott. 1640. után azonban a kincstár mint legtekintélyesebb bányabirtokos, saját tisztjei által túlnyomó befolyást gyakorolt a bányák üzemére.

A körmöczi bányák első térképe 1625-ben, a selmeczieké 1627-ben készült ; a térképek a legujabb időkig igen sok kívánni valót hagytak ; – 1877. óta a Péch-féle térképezési mód szerint készíttetnek térképeink, melyeken most mindent megtalálhat a bányatiszt, a mire szüksége van, hogy üzemét biztosan vezethesse.

A legnagyobb befolyással volt a bányamívelés célszerű kezelésére a selmeczi bányaiskolának felállítása 1763-ban és akadémiaiáá kibővítettése 1770-ben.

Áttekintve az előre bocsátottakat, látjuk, hogy a bányamívelés minden ágánál óriási különbség van a régi és mostani kezelési mód között ; e mellett azonban nem kell szem elől tévesztenünk, hogy a reál tudományok régi és mostani állása között hasonló óriási a különbség, és igen tévednénk, ha azt vélnők, hogy a bányák régi primitív állapota az akkor elérhetett tökéletességnek alacsony fokán állott, sőt inkább bizonyosságaink vannak arra, hogy régi bányászainkat a külföld is nagyrabecsülte. Átalában teljes megnyugvásunkra szolgálhat azon tapasztalás, hogy bányamívelőinknek még eddig mindig sikerült az eléjük torlódó nehézségeket a tudomány vezérlete alatt folytatott kitartó munkával legyőzni, és ezért remélhetjük, hogy ha nem pihenünk, hanem mindig ébren és a küzdelemre készen leszünk, és a tudománnyal lépést tartunk, ennek segítségével ezentúl is győztesek fogunk maradni, mihez adjon isten sok szerencsét !”

# PÉCH ANTAL, A *BÁNYÁSZATI ÉS KOHÁSZATI LAPOK* MEGALAPÍTÓJA

DALLOS FERENCNÉ

A magyar nemzeti gondolat első fáklyavivői Selmecbányán az 1832-ben bányatisztekéből, tanárokból, bányászhallgatókból alakult Selmeci Magyar Olvasó Társulat (röviden Olvasó Társulat) tagjai voltak. Hangsúlyozták a magyar nyelvű műszaki felsőoktatás fontosságát, amiért később mindent megtettek. Védnökük, Svájcer Gábor főkamagróf biztatására 1844-ben elkészítik az első magyar nyelvű bányász–kohász szótárt. A munkát tovább folytatja Péch Antal bányamérnök, aki Selmecbányán 1877-ben jelenteti meg magyar–német és német–magyar bányászati műszótárát.

Egy, a *Pesti Hírlap*ban megjelent cikk is a magyar bányászati szaknyelv használatára hívja fel a figyelmet: „Mí nekünk magyar bányászoknak ... kötelességünk a magyar sajtó útján terjeszteni bányászatunk ismertetését, már csak azért is, hogy azok, kik – a magyar irodalom pártolása tekintetében főképpen magyar lapokat tartanak –, hazafias törekvésük következtében ne legyenek kénytelenek tovább s oly sötétben maradni ezen nagy jelentőségű, de még sokkal nagyobb jövőjű hazai iparág körülményeire nézve, mint eddig, de kötelességünk a magyar sajtót használni még azért is, hogy lassankint meghonosítsuk bányászati műszavainkat, melyeknek nagy része még mindeddig a magyar bányászatok között is alig ismeretes.” [1]

A kiegyezés utáni szabadabb lehetőségeket kihasználva a magyar szaknyelv elterjesztése, széles körű szakmai információk biztosítása, valamint a magyar vezetés alá került és az addig eléggé elhanyagolt bányászati és kohászati fejlesztések előmozdítása volt Péch Antal elsődleges célja akkor is, amikor az általa írt fenti gondolatokat szem előtt tartva 1867-ben elindította a *Bányászati és Kohászati Lapok (BKL)* című folyóiratot. A tudományos folyóirat első száma 1868. január 15-én jelent meg saját szerkesztésében és kiadásában. Szerkesztői üdvözlétében ezt írja: „E lap célja tehát üdvös, létrejötté szükséges és hiányt pótol, s ezeknél fogva, hogy iránta teljes bizalommal viseltessünk, csak arrul kell meggyőződve lennünk, miszerint elég szellemi és anyagi erővel bírunk arra, hogy saját erőnkkel létesíthető.” [2]

Ezzel hosszú időre meghatározta a *BKL* programját. Az új magyar pénzügyminisztérium bányászati és kohászati szakosztályának osztálytanácsosaként saját erőből, minden anyagi támogatás nélkül, a hagyományos bányász–kohász összetartozás erejében bízva, pusztán a szaktársak támogatására számítva indította meg

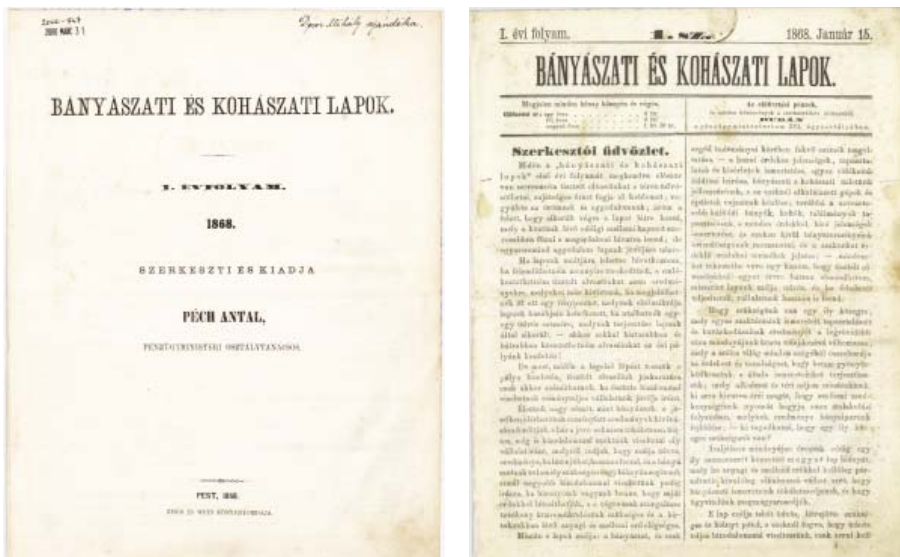

1. kép. A BKL első számának borítója és első oldala, 1868. I. 15. [2]

és szerkesztette három éven át a *Bányászati és Kohászati Lapokat*, megteremtve ezzel az első, rendszeresen megjelenő magyar bányászati–kohászati tudományos kiadványt (1. kép).

1871-ben a lapot Péch díjmentesen átadta a selmecbányai M. kir. Bányászati és Erdészeti Akadémiának. A lap szerkesztői 1871–81 között *Kerpely Antal* kohómérnök, 1882–92 között *Farbaky István* bányamérnök professzorok voltak [3].

1892. június 27-én a megalakult Országos Magyar Bányászati és Kohászati Egyesület vette át a lapot. Szerkesztője *Cséti Ottó* bányamérnök lett [4]. A *BKL* példányai 1874 és 1902 között a selmeci *Joerges Ágost* könyvkereskedő és nyomdász cégénél készültek.

A lap alapításának 60 éves jubileuma alkalmából rendezett 1927. évi, soproni egyesületi közgyűlésen hozott határozat alapján – Péch Antal emlékére – a lap mind a mai napig az alábbi felirattal jelenik meg:

„Az Országos Magyar Bányászati és Kohászati Egyesület lapja  
ALAPÍTOTTA PÉCH ANTAL 1868-BAN”

A II. világháború után a *BKL* 1946 novemberében indult újra *Jakóby László* fémkohómérnök szerkesztésében [5].

A *BKL*-en belül a szaktudományok és a szakterületek fejlődésének eredményeként, valamint a szakosztályok munkaterületéhez igazodva előbb rovatok létesültek, így 1949-ben önálló Alumínium című rovat indult. 1951-től 1953-ig bezárólag az *Alumínium* már önálló lapként jelent meg.

1951-ben – gazdasági megfontolások miatt – a lapok szétváltak, az *Alumínium* mellett önálló *Bányászati Lapok*, *Kohászati Lapok*, ill. *Öntöde* címmel jelentek meg, elhagyva a *Bányászati és Kohászati Lapok* „előnevet”.



2. kép. *Bányászati és Kohászati Lapok* 1950.

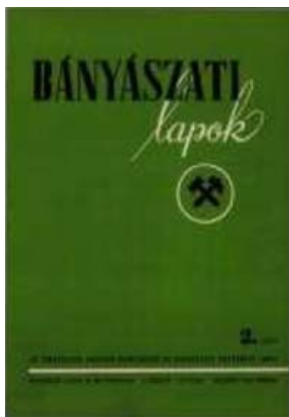

3. kép. *Bányászati lapok* 1955.

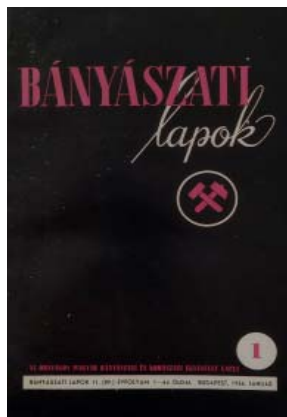

4. kép. *Bányászati lapok* 1956.

1968-ban, a BKL alapításának 100. évfordulóján az első lapszám a fenti lapok összevont számaként jelent meg, visszavéve a *Bányászati és Kohászati Lapok* előnevet is.

Ugyanebben az évben önálló lapként indult a BKL *Kőolaj és Földgáz*. A *Bányászati Lapokban* 1968 előtt már voltak „kőolajos” rovatok, *Olaj* (1950), *KŐ-OLAJ* (1956–1966), valamint *Kőolaj és Földgáz* (1966–67) címmel.

Az *Alumínium* 1967-től kezdve a *Kohászati Lapok* Fémkohászati rovatoként kerül az olvasókhoz.

Az *Öntöde* 1950 és 1991 között jelent meg önálló lapként, 1992-től a BKL Kohászat rovata lett (2–4. kép) [6].

2014-től évente egy-két alkalommal, az egyesületi tagságot közösen érintő témák, jubileumok kapcsán a három lap közös számként is megjelenik (5–7. kép).



5. kép. BKL *Kohászat* 1998. 7–8. sz. – 1848–49-es emlékszám



6. kép. BKL *Bányászat – Kőolaj és Földgáz* 2016. Első közös szám

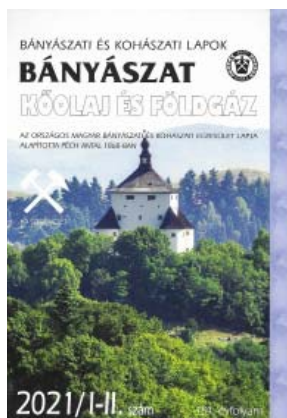

7. kép. BKL *Bányászat – Kőolaj és Földgáz* 2021/ I–II. sz.

2013-tól kezdődően mindhárom szakmai lapunk felkerült a Magyar Tudományos Akadémia lektorált szakmai lapjainak listájára, s az amerikai székhelyű (Birmingham, Alabama) EBSCO (Elton Bryson Stephens Company), a világ egyik legnagyobb adatbázis-szolgáltatója is indexeli.

A „Jó szerencsét!” köszöntés 120. évfordulója tiszteletére, a 2014. május 23-án, Miskolcon tartott, 104. (tisztújító) OMBKE Küldöttgyűlésen határozatba foglalták, hogy Péch Antal, a *Bányászati és Kohászati Lapok* megalapítója emlékére ezentúl az általa javasolt „Jó szerencsét!” köszöntés felirat szerepeljen a szaklapok első külső oldalán.

### FORRÁSOK

- [1] A Soproni Központi Bányászati Múzeum hivatalos blogja: *Kosáry Domokos: Péch Antal élete* (kézirat), 4. részlet (Idézetek a Bányászati levelekből, *Pesti Hírlap* 1857. augusztus 11/13/14.) „Veszedelmes s nem a magyar embernek való foglalatosság?”
- [2] *BKL* 1. évf. 1. sz. 1–2. o., 1868. január 15.
- [3] *Farbaky I.*: Búcsuszó. *BKL* 1892. 13. sz. 1. o.
- [4] *Cséti O.*: Beköszöntő. *BKL* 1892. 13. sz. 104. o.
- [5] *Jakóby L.*: Beköszöntő. *BKL* 1946. 1. sz. 1. o., 1946. november 15.
- [6] *Podányi Tibor*: 150-edik évfolyamába lépett a Bányászati Kohászati Lapok. *BKL Kohászat* 2017/3. sz. 12–15. o.

# PÉCH ANTAL SZEREPE AZ ORSZÁGOS MAGYAR BÁNYÁSZATI ÉS KOHÁSZATI EGYESÜLET MEGALAPÍTÁSÁBAN

DALLOS FERENCNÉ

Mielőtt az egyik legrégebbi magyar szakmai-társadalmi szervezet, az Országos Magyar Bányászati és Kohászati Egyesület megalakításának történetét, s abban Péch Antal szerepét ismertetnénk, célszerű néhány mondatban felidézni, hogy milyen szakmai, gazdasági, társadalmi események lehetnek az indokai, mozgató rugói az összefogás kezdeményezésének. Bármelyiket vizsgáljuk, több évtizedre, akár évszázadra kell visszatekintenünk.

Bár a XVII–XVIII. századra Magyarország középkorban kiemelkedő nemesfémbányászata hanyatlásnak indult, a feltörekvő szén- és ércbányászattal, valamint a hozzájuk kapcsolódó kohászattal együtt azért később is fontos szerepet töltek be az ország gazdaságában. Nem véletlen, hogy *III. Károly* magyar király uralkodói rendelettel, az 1735. június 22-én kiadott „Instructio”-val utasította a selmecebányai kamaragrófot olyan, az élenjáró elméleti és gyakorlati szakismertetek elsajátítását biztosító tanintézmény alapítására, amelynek „fő célja a bánya-, kohó- és pénzverő tisztek képzése a kincstári bányászat és pénzverés szolgálatára”. A létrejött középfokú bányászati-kohászati oktatási intézmény, a selmeci Bányatisztképző Iskola (Bergschule) alakult át 1770-re a felsőfokú képzést adó Bányászati-Kohászati Akadémiává (Academica Montanistica), ahol német nyelvű oktatás keretében olyan bányatiszteket képeztek, akik a mai fogalmak szerint a bánya-, ill. kohóüzemekben, s a hozzájuk tartozó erdőterületeken mérnöki feladatokat láttak el.

Az Akadémia 1867-ig az egész Habsburg Birodalom iskolája volt, a kiegyezéstől M. kir. Bányászati és Erdészeti Akadémia néven működött. Több költözés és átalakulás után egyik utódintézménye a mai Miskolci Egyetem lett, amely többek között a bányászati és kohászati üzemek számára képez szakembereket.

A selmeci akadémia oktatási nyelve a német volt, a bányászati és kohászati szakiknek legnagyobb része német nyelven jelent meg a selmecebányai, a leobeni és a přibrami bányászati akadémiaik, illetve intézetek által közösen kiadott évkönyvekben, szaklapokban. Az 1848–49-es forradalom és szabadságharc időszakában törekedtek a magyar nyelv használatára a felsőfokú műszaki oktatás területén is, de a politikai helyzet ezt nem tette lehetővé. A kiegyezés után azonban a végleg magyarrá lett selmeci M. kir. Bányászati és Erdészeti Akadémián az 1870/71-es



tanévtől kezdve fokozatosan áttértek a magyar oktatási nyelvre. Ebből adódóan a magyar szaknyelv kialakítása, fejlesztése és a magyar nyelvű publikálás lehetőségének megteremtése igen fontos lett a bányász és kohász szakemberek számára.

A szakmai összefogás, a közös gondolkodás nem volt idegen a bányásztársadalom tagjaitól. 1786-ban *Born Ignác* (1742–1791) udvari tanácsos két selmeci professzorral Szklenóbányán megalakította a világ első, egyben nemzetközi természettudományos egyesületét, a *Sozietät der Bergbaukunde-t*, amely lapot is kiadott. Az egyesület munkájában néhány éven keresztül összesen 155-en vettek részt. Born halálával sajnos megszűnt az egyesület, és a *Bergbaukunde* című lapot sem adták ki.

1848 májusában *Kossuth* pénzügyminiszterként hívott össze kincstári és magánbánya vezetőket egy egyeztető értekezletre, ahol felvetődött, hogy „alakuljon országos tudományos egyesülete a bányászoknak”.

Az 1832-ben bányatisztekből, akadémiai tanárokból és bányászhallgatókból alakult Selmeci Magyar Olvasó Társulat (máshol Társaság) munkáját vitte tovább az 1887 nyarán, Selmecbányán megalakított Bányászati és Kohászati Szakirodalmat Pártoló Egyesület, amely nem csak a magyar szakmai nyelv terjesztését pártolta, hanem egy országos szakmai egyesület megalakítását is.

Az irodalompártoló egyesület alapszabály-tervezetének kidolgozásában jelentős szerepe volt Péch Antalnak, az egyesület díszelnökének.

Az alakuló közgyűlésen, 1887. július 6-án *Farbaky István* akadémikus és bányatanácsos, a közgyűlés vezetője szerint: „Régóta táplált legforróbb kívánságaink közé tartozott egy országos bányászati és kohászati egyesületnek létrejövetele. 1884-ben történt ez ügyben az első lépés, de különféle, közbejött akadályok mindaddig lehetetlenné tették annak megtestesülését.”

Ezzel arra utalhatott, hogy a *Zsigmondy Vilmos* elnöklete alatt Budapesten lezajlott 1885. évi Országos Bányászati, Kohászati és Földtani Kiállítás és Kongresszus alkalmával az erre vonatkozóan felvetett javaslatot nem fogadták el, elsősorban az alapszabály hiánya miatt.

Az Országos Magyar Bányászati és Kohászati Egyesület létrehozásáig, átmeneti megoldásként, a Magyar Bányászati és Kohászati Irodalompártoló Egyesületet tekintették fő szakmai fórumnak.

1892. június 27-én, a selmecbányai M. kir. Bányászati és Erdészeti Akadémia *Wekerle Sándor* pénzügyminiszter által átadott új épületének avatása alkalmával tartott Bányászati és Kohászati Kongresszuson az Irodalompártoló Egyesület elnöke, *Sóltz Vilmos* feltette a kérdést: „Kívánjuk-e, hogy az egyesület az Országos Magyar Bányászati és Kohászati Egyesület neve alatt kezdjen azon nehéz munkába, melynek célja a magyar bányászat felvirágoztatása, a magyar szakirodalom fejlesztése, és e tényezők által a magyar állam konszolidációjának előmozdítása?” A jelenlévők közfelkiáltással nyilvánították ki jóváhagyásukat az Országos Magyar Bányászati és Kohászati Egyesület megalakulásához. Az alapító tagok száma 46, az egyesületi rendes tagok száma 527 fő volt. Az első elnök *gr. Teleki Géza*, az ügyvezető elnök *Sóltz Vilmos*, a titkár *Cséti Ottó* lett.

Az alakuló ülés elsőként *Farbaky Istvánt*, majd *Péch Antalt* az Egyesület első tiszteletbeli tagjainak választotta meg. Péch Antal 1890 és 1892 között a város országgyűlési képviselőjeként is támogatta és segítette az Egyesület megalakulását.

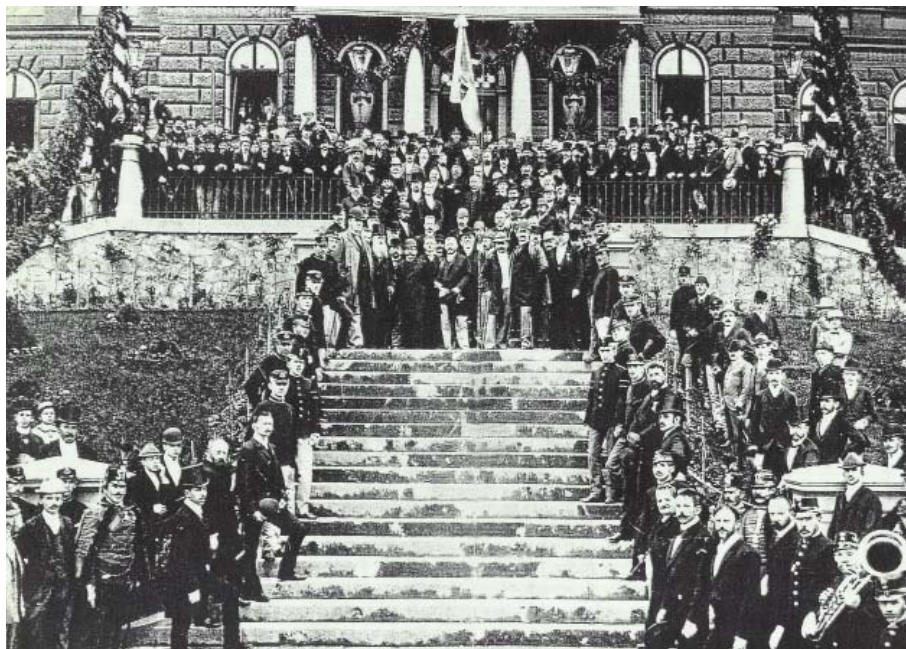

**1. kép.** Az újonnan épített Erdészeti palota avatása másnapján, az OMBKE alakuló közgyűlése napján, 1892. június 27-én készült fénykép. Bal oldalon, a lépcső tetején, a fehér szakállas úr mellett álló magas férfi *Wekerle Sándor* pénzügyminiszter

Selmechányán járva tagtársaink azóta is ezen a helyszínen készítenek emlékfotót (1–2. kép).



**2. kép.** Az OMBKE alapításának centenáriuma készült emlékfotó, 2005



3. kép. 110 éves az OMBKE  
– BKL közös lapszám,  
2002/11–12. sz.



4. kép. 250 éves az alma  
mater – BKL Kohászat,  
2012/6. sz.

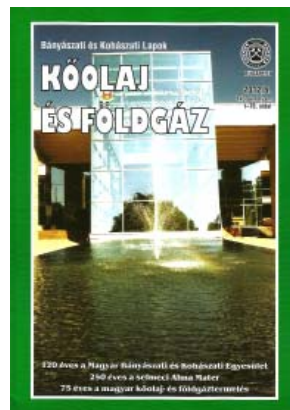

5. kép. 120 éves az  
OMBKE – BKL Kőolaj és  
Földgáz, 2012/6. sz.

A 2022-ben immár 130 éve működő szakmai-tudományos egyesületünk, alapításának jeles évfordulóin, rendre megemlékezik az alapítókról, valamint a *Mária Terézia* által Selmechányán létrehozott akadémiáról, a Miskolci Egyetem előd-intézményéről. Ünnepi lapszámokkal (3–5. kép), konferenciákkal tesszük emlékeztetessé ezeket az évfordulókat.



6. kép. Az OMBKE alapítási emléktáblája, 2002

Néhányszor Selmechányán is tartottunk ünnepi ülést, így pl. 2002 júniusában, amióta magyar és német nyelvű emléktáblánk hirdeti, hogy itt mondták ki az Országos Magyar Bányászati és Kohászati Egyesület alapítását (6–7. kép).



7. kép. Tisztelgés az Erdészeti palota épülete előtt, 2005

Szakosztályaink, helyi szervezeteink, szakmúzeumaink, a miskolci és dunaújvárosi felsőfokú intézmények oktatói, történész kutatói és a diákság jó kapcsolatot alakított ki a város vezetésével, a selmeci és a környékbeli szakmai körökkel, a helyi múzeummal és levéltárral.



8. kép. Az Egyesület Fialokat szervező munkabizottságának (FISZEMUBI) tagjai felújították a professzorsírokat, 1981

A város vezetésével, mindenek előtt a polgármesterekkel ápoltt jó viszonyoknak köszönhetően az 1970-es évek végétől évente rendbe tesszük az akadémia egykori professzorainak, egykori egyesületi vezetőinknek a sírját (8–9. kép).



9. kép. Selmeci professzoraink sírjánál emlékezünk, 2004

Felújítottuk az egykor a város közepén, ma az Óvár udvarán álló 1848-as Honvéd-szobrot, melyet 1898-ban avattak föl. A szobor *Tóth Árpád* költő édesapjának, *Tóth András* (1858– 1929) szobrászművésznek az alkotása (10. kép).



10. kép. A szalamander ünnepség kezdetén a felújított Honvéd-szobornál tisztelgünk, 2002



11. kép. A selmeciek kiállítása az Öntödei Múzeumban, 2000

Fogadtuk Sopronban és Budapesten a Szlovák Bányászati Múzeum bemutató kiállítását (11. kép), s öntöttvasművészeti emlékeit az Öntödei Múzeum is kiállításon mutatta be Selmecebányán.

Az OMBKE bányász-kohász szakemberei és a szintén selmeci gyökerű szakmák közösségei, az erdész, geológus, földtani hivatást gyakorló szakemberek máig ápolják, s a miskolci, dunaujvárosi, székesfehérvári, soproni felsőfokú intézményekben oktató fiatalabb nemzedéknek átörökítik a selmeci diákhagyományokat. Ezek 2014-ben az UNESCO szellemi kulturális örökség magyar listájára is felkerültek. A „selmeci szellem” egy életre szóló és meghatározó közösséghez tartozást jelent. Egyesületünk „Szakmaszeretet, barátság, hazaszeretet!” hármas jelszava is segít a későbbi szakmai élet nehézségein átlendülni.

Az OMBKE együttműködik a hazai és a világ számos országában is működő, hasonló indíttatású, nemzetközi konferenciákat szervező szakmai szövetségekkel, a határon túli magyar szakmai-tudományos egyesületekkel, a bányászati-kohászati ipartörténeti emlékeket őrző és ápoló, azokat turisztikai célként ajánló bányavárosokkal, az európai szakmai-kulturális utakat ajánló szövetségekkel, szakemberekkel. Szakosztályai, szakcsoportjai, helyi szervezetei a lakóközösségekkel összefogva rendeznek megemlékezéseket a hagyományos, szeptember első vasárnapján tartott bányásznap ünnepségeken. December 4-iki névnapján pedig Szent Borbálának, a veszélyes szakmák védőszentjének a kultuszát ápolják. Ilyenkor emlékeznek meg a munkahelyi balesetekben szerencsétlenül járt társaikról.

Régi hagyománya van Selmecebányán az ún. „Szalamander” felvonulásnak. Ezt a szlovákiai Bányász-napon, szeptember elején a helyiek szervezik, s az OMBKE rendszeresen részt vesz ezen az ünnepen. Ilyenkor megemlékezéseket, koszorúzásokat tartunk a Honvéd-szobornál, híres professzoraink és egyesületi vezetőink sírjánál, valamint az akadémiai emléktáblánál. Van lehetőség a kirakodóvásárt is végigbogarászni és a jó szlovák söröket megkóstolni (12. kép).



12. kép. Szalamanderi hangulat, ízlik a sör a kohászoknak is, 2003



13. kép. „Kart a karba bányászok, erdészek, kohászok!” – a magyar delegáció felvonulása a selmeci főutcán, 2002. szeptember

Az esti fáklyás menetben fegyelmezett, diáknótákat, szakmai himnuszokat éneklő, zászlós felvonulásunkat a megjelent több ezer látogató mindig nagy ovációval fogadja (13. kép).

A diákhagyomány szerint elhunyt társainkat gyászszakestélyen, méltóságteljes, fegyelmezett szertartás szerint búcsúztatjuk (14. kép).



14. kép. Bakó Károly alias Kukit búcsúztattuk 2016-ban az Öntödei Múzeumban



15. kép. OMBKE centenáriumi emlékkorsók, 1992



Egyesületünk 110  
éves, 2002

120 éves az OMBKE,  
2012

125 éves az  
OMBKE, 2017

16. kép. Jubileumi emlékkorsók

A jeles évfordulók emlékére rendezett szakestélyekre ünnepi korsókat készített az OMBKE (15–16. kép).

## FORRÁS

- A „Bányászati és Kohászati irodalom pártoló egyesület” alakuló közgyűlése 1887. július hó 6-án és tagjainak névsora. *BKL*, 1887. 14. sz. 109–115. o.
- Péché A.*: Az országos bányászati és kohászati egyesület alapszabályairól. *BKL*, 1885. 21. sz. 71–173. o.
- Péché A.*: A bányászati és kohászati irodalmat pártoló egyesület tagjaihoz. *BKL*, 1889. 3. sz. 17–18. o.
- Gyulay Z.*: Megemlékezés a selmeci Bányászati Akadémia alapításáról. *BKL Bányászati*, 1970. 10. sz. 693. o.
- Dúl J.*: Egyesületi fotógyűjtemény



# A JÓ SZERENCSET! KÖSZÖNTÉSÜNKRŐL

DALLOS FERENCNÉ

**M**agyarországon a 19. század vége óta ismeretes és használatos a „Jó szerencsét!” köszöntés a bányászok körében. Eredete az ókorban keresendő, ekkor a rómaiak „Fortuna Solutaris”-hoz fohászkodtak (*Fortuna*: szerencse, sors; *Solutaris*: hasznos, jó). Valószínűleg Erdélyből kerülhetett ez a köszöntési forma a népvándorlás korában a Rajna-vidékre, és itt alakult át „Glück auf!”-ra. A Felvidékre hívott német bányászok révén ez a köszöntés a Kárpát-medencében is elterjedt. Sokáig német formában használták, bár többször is próbálták magyarosítani (pl.: „Istenünk óvjon!”, vagy „Hasznos szerencse!”). Leggyakrabban használt alakja a „Szerencse fel!” volt.

Mai formája Péch Antalnak köszönhető, aki 1879-ben fordította le a „Jó szerencsét!” köszöntésre. Az általa kiadott magyar–német és német–magyar bányászati szakszótárban már így szerepel.

A Jó szerencsét! köszöntés csak az Országos Magyar Bányászati és Kohászati Egyesület Választmányának 1894. április 7-ei, felolvasással összekötött rendes közgyűlésén elfogadott javaslat után vált általánossá. Idézet a közgyűlés jegyzőkönyvéből: „Az ülésen Árkosi Béla körmöcbányai bányamérnök javasolta, hogy a német „Glück auf!”, s egyéb más használatban levő, nem magyar, ill. nem magyaros bányász-üdvözlés „Szerencse fel!”, „Áldás, szerencse!”, „Áldást, szerencsét!”, Sok szerencsét!” helyett egy nyelvtanilag is tökéletes, jó hangzású, magyar bányász-köszöntést alkossanak és vezessenek be.” A választmányi ülés a ránk maradt jegyzőkönyv tanúsága szerint – hosszas vita után – egyhangúlag elfogadta Péch Antalnak, a Bányászati és Kohászati Lapok és az OMBKE megalapítójának javaslatát, s így született meg szép bányász-köszöntésünk: „JÓ SZERENCSET!” [1]

A magyar bányászatban ez lett a „hivatalos” üdvözlés a bányászok egymás közötti kapcsolatában, és Utolsó Jó szerencsét!-tel búcsúznak elhunyt társaiktól. A hagyományos bányásztelepüléseken, valamint a bányász és kohász társadalom mindennapi életében ma is a Jó szerencsét! köszöntést használják [2, 3].

Magyarországon először 1994. április 7-én Várpalotán, a Jó Szerencsét Művelődési Központban rendeztek köszöntésünk emlékére centenáriumi ülést. A megnyitó beszédet *Schalkhammer Antal*, az akkori Bánya- és Energiaipari Dolgozók Szakszervezeti Szövetségének elnöke, országgyűlési képviselő tartotta. A ünnepségen *dr. Horn János* olajmérnök, a Bányász Kultúráért Alapítvány elnöke, a BDSZ elnöki főtanácsadója javaslatára határozták el, hogy a BDSZ és az OMBKE ezentúl minden évben ezen a napon emlékülést tart [4]. Az emlékülések résztvevői a köszöntésünk elfogadásáról szóló megemlékezések során a szakmai előadások után

megkoszorúzták a művelődési házban lévő emléktáblát. Az emlékülések helyszíne 2004 óta a várpalotai Jó Szerencsét Művelődési Központ, az ünnepségeket évről évre változatlan lelkesedéssel dr. Horn János szervezi.



Emléktábla Várpalotán



Jó Szerencsét Művelődési Központ



A Jó szerencsét! köszöntés 100 és 115 éves évfordulóinak emlékkorsói

Az emléktáblát – *Bóna Kovács Károly* szobrászművész alkotását –, a Várpalotai Jó Szerencsét Olvasókör avatta fel 1931-ben. Az Olvasókör megszűnése után, 1958-ban került jelenlegi helyére. Az 1958. szeptember 6-án átadott a művelődési

központot *Károlyi Antal* Ybl Miklós-díjas építész tervezte, aki építésvezetőként is részt vállalt a munkákban a hat évig tartó építkezés ideje alatt.

A 120 éves „Jó szerencsét!” köszöntés tiszteletére az OMBKE 104. (tisztújító) küldöttgyűlésén (Miskolc, 2014. május 23.) határozatba hozták, hogy Péch Antal, a *Bányászati és Kohászati Lapok (BLK)* megalapítója emlékére ezentúl az általa javasolt Jó szerencsét! köszöntés feliratként szerepeljen a *BKL* címlapján. Ez mindmáig így van.

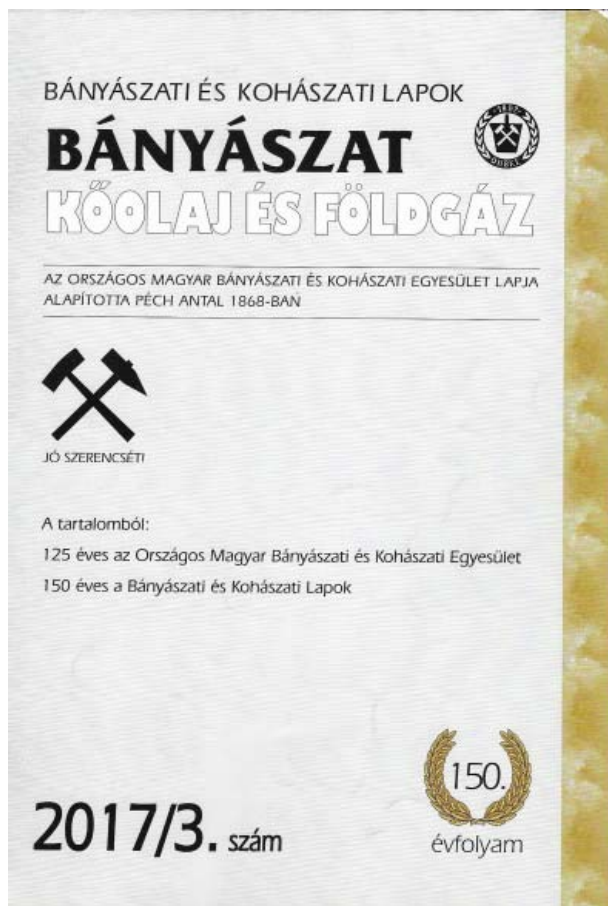

#### FORRÁS

- [1] *Bányászati és Kohászati Lapok*, az OMBKE és a M. Kir. Bányászati Akadémia közlönye XXVII. évfolyam 8. szám, 1894. április 15-én, 113–116. o.
- [2] *Faller J.*: Ötven éves a magyar bányásköszöntés. *BKL Bányászat*, 1944. 21. sz. 310–311. o.
- [3] *Faller J.*: Jó szerencsét! Események, képek a bányászat múltjából. Műszaki Könyvkiadó Budapest, 1975.
- [4] *Horn J.*: 110 éves a „Jó szerencsét!” köszöntés. *BKL Bányászat*, 2004. 4. sz. 45. o.

# PÉCH ANTAL SELMECBÁNYAI ORSZÁGGYŰLÉSI KÉPVISELŐSÉGE 1889 ÉS 1892 KÖZÖTT

FRICZ-MOLNÁR PÉTER

2022-ben – az OMBKE selmeci alapításának 130. évfordulójával együtt – ünnepe-  
ljük Péch Antal (1822–1895) születésének 200 éves jubileumát. Péch Antal az  
OMBKE alapítója és tiszteletbeli tagja volt. A mostani tanulmány mindezek okán  
– mellőzve a már számos helyen feldolgozott részletes életutát<sup>1</sup> – Péch selmeci  
országgyűlési képviselőségét ismerteti, mely eredményeként nem kételkedhetünk  
Péch selmeci sírfelirata igazában: „önzetlen nemes életed maradandóbb emlék,  
melyet magad állítottál magadnak a közélet terén”.<sup>2</sup>

## Selmeci képviselő-választások (1875, 1889)

Péch Antalnak „Selmecz- és Bélabánya” választóközönsége először 1875-ben adott  
országgyűlési képviselői megbízatást. Péch a képviselőház részére „a megbízó levél  
mellett egy nyilatkozatot is küldött be, hogy a képviselői választást nem fogadja  
el”, ezzel „Péch Antal Selmecz- és Bélabánya városok képviselője, beadván meg-  
bízó levelét, egyszersmind képviselői állásáról is lemondott.”<sup>3</sup> Ennek oka lehetett,  
hogy Péch a (párt)politikai tevékenységnél jobban ambicionálhatta a szakmai és  
szaktörténeti munkáját. Ezt igazolja, hogy szakmai és történeti tárgyú könyvei  
ekkoriban – vagyis az 1889-es kezdetű képviselősége előtt – jelentek meg. 1875-től  
1888-ig Péch korábbi selmeci akadémikustársa, a híres „fűrész”, Zsigmondy Vilmos  
volt a bányaváros országgyűlési képviselője. Selmecen a magyar időkben a Zsig-  
mondyról elnevezett utca ma „Antona Pécha”, még az egykori Péch Antal utca ma  
„Novozámocká” néven ismert (ez a főtér és a Leányvár közötti utca). Az 1900-as

<sup>1</sup> Kosáry Domokos: Egy magyar mérnök a 19. században. In: *História*, 11. (1989) 1–2. sz. 31–33.; Péch Antal veje Richter (Réz) Géza későbbi selmeci főiskolai rektor volt, így Péch unokája Kosáryné Réz Lola író volt, aki az *Excelsior* című 1937-ben megjelent regé-  
nyében – szépirodalmi formában – felidézte a nagyapja alakját, életútját is. Kosáryné Réz  
Lola fia volt Kosáry Domokos tudományos akadémiai elnök, lánya Prof. Dr. Kosáry Judit,  
akinek köszönöm ükapja, Péch Antal selmeci fényképeit.

<sup>2</sup> Péch Antal selmeci sírhelyét lásd: [https://www.virtualna-banska-stiavnica.sk/virtualna-stiavnica/cintorin-za-piargskou-branou-pansky/plan&hrob=94#info\\_virtualny\\_cintorin](https://www.virtualna-banska-stiavnica.sk/virtualna-stiavnica/cintorin-za-piargskou-branou-pansky/plan&hrob=94#info_virtualny_cintorin) (letöltés: 2022.03.20.); Péch Antal 1895. évi bányai igazgatósági gyászjelentését lásd: <https://dspace.oszk.hu/handle/20.500.12346/466654#> (letöltés: 2022.03.20.)

<sup>3</sup> Országgyűlési képviselőházának naplója 1. kötet (szerk. Nagy Iván). Budapest, 1876. 19., 25.

évek elején Zsigmondyról és Péchről is neveztek el közterületet, míg napjainkban csak ez utóbbi nevet viseli selmeci utca.



1. kép. Péch Antáról készült selmeci fénykép 1875/80 körül

1880. márciusban – amikor Péch nem volt képviselő – az egyik országgyűlési ülésen név szerint említették a neves bányászt, tőle is várva a veszteséges selmeci és körmöci bányászat rendezését. Gyurgyik Gyula képviselő szerint „az utolsó időkben (= 1880) azonban, úgy látszik, azon szegény vidéken egy csillag jelent meg és egy hazánkban bizonyára nagyon gyéren található bányász szakférfi, amilyen talán Európában is kevés van, jött Selmecebányára bányaigazgatónak, t. i. Péch Antal miniszteri tanácsos, aki a szokás ellenére hozzálátott a dologhoz”.<sup>4</sup>

Ennek is lehetett az a következménye, hogy Zsigmondy halálával megüresedett selmeci mandátumot 1889-ben – 50 évvel a helyi akadémiára történt beiratkozását követően<sup>5</sup> – Péch Antal vette át. Péch az 1889. január 28-ai (hétfői), 500 szavazópolgár részvételével a városi vigadó nagytermében tartott időközi választáson – egye-

<sup>4</sup> Országgyűlés képviselőházának naplója 11. kötet (szerk. P. Szathmáry Károly). Budapest, 1880. 223–224.

<sup>5</sup> Faller Gusztáv: Gedenkbuch zur hundertjährigen Gründung der Königl. Ungarischen Berg- und Forst-academie in Schemnitz 1770–1870. Selmecebánya, 1871. 179. Péch az 1839-ben beiratkozott akadémiai hallgatók névsorában Péchy Anton néven szerepelt.

düli jelöltként és egyhangúlag – nyerte el a parlamenti helyet. Megválasztása után Heincz Hugó (1901-től szintén selmeci képviselő, oldalági rokonom) „választási elnök szépen átgondolt beszéd kíséretében átadta a mandátumot a tántoríthatatlan magyar hazafinak, a jeles szakférfiúnak s az ős bányaváros jó barátjának” (1. kép). A vigadóbeli közfelkiáltásos választás után „megindult a menet és elkísérte a bányagrófi épületben levő lakására az új képviselőt”, majd szintén a „vigadó nagytermében 200 terítékű banketten megjelent a város intelligens közönsége és impozáns módon meg-megújuló (*tetszés*)nyilvánításával tiszteletének adott kifejezést.”<sup>6</sup> A képviselőválasztást követően, 1890-től a selmeci bányaigazgatói tisztségben Hüttl József miniszteri tanácsos követte Péch Antalt.<sup>7</sup>

### A fővárosi képviselőházban

Péch Antal idején az országgyűlési képviselőházi ülések – nem a ma is lenyűgöző, 1902-ben elkészült fővárosi Országgházban, hanem – a Magyar Nemzeti Múzeum melletti, mai Bródy Sándor utca 8. szám alatti Budapesti Olasz Kulturális Intézet (2. kép) nagytermében voltak.



2. kép. A képviselőház épülete a fővárosban Péch Antal mandátuma idején (FSZEK-bibFSZ01497785 és Fortepan/BFL.XV.19.d.1.08.010)

Péch Antal (és Zsigmondy Vilmos is) kormánypárti – pontosabban dualista rendszer- vagy kiegyezéspárti – országgyűlési képviselő volt. Péch mandátuma idején Magyarország miniszterelnöke Tisza Kálmán és gróf Szapáry Gyula volt,<sup>8</sup> ők mindketten a Szabadelvű Pártban politizáltak, ahogy Péch Antal (3. kép) is, aki 1889. február 8-a és 1892. január 4-e között – szűk 3 évig – volt selmeci „országos képviselő”.<sup>9</sup>

<sup>6</sup> *Felvidéki Híradó*, 8. (1889) 7. sz. 3. (febr. 3.); Országgyűlési képviselőházának irományai XVII. kötet. Budapest, 1889. 172.

<sup>7</sup> Magyarország tiszti cím- és névtára 1890. Budapest, 1890. 216.

<sup>8</sup> Magyar kormányprogramok 1867–2002 1. kötet. Budapest, 2004. 175., 183.

<sup>9</sup> Ballabás Dániel – Pap József – Pál Judit: Az országgyűlés tagjainak archontológiája. Eger, 2020. 203–204. [<https://uni-eszterhazy.hu/api/media/file/4a0f6437903649929bf56bfe0e4403cd7d2f56b2> (letöltés: 2022.03.27.)]



3. kép. Péch Antalról készült selmeci fénykép 1890 körül

Ez idő alatt Péch Antalnak három parlamenti felszólalása volt – tehát évenkénti átlagban egy –, de mindhárom beszéd a bányászat-kohászat, illetve Selmec vagy az ottani Bányászati és Erdészeti Akadémia érdekében történt. Emellett Péch a képviselőházi ülésteremben nem volt jelen minden szavazásnál, neve a távollevők között is feltűnik.<sup>10</sup> Ugyanakkor Hoitsy Pál képviselőtársa egy felszólalásában szak tekintélyként is hivatkozott rá: „T. ház! Péch Antal t. képviselőtársam már tegnap felhívta a ház figyelmét bányászatunk érdekeire. Nevezetesen azt az igazságot fejtegette előttünk, hogy még azon bányáink üzemét sem kell beszüntetni, melyek jelenleg nagy jövedelmet nem hoznak.”<sup>11</sup> Ezen túlmenően a római katolikus vallású Péch 1891 februárban a képviselőháznak bemutatta „a selmezbányai magyar királyi katolikus gymnasium tanári testületének ... kérvényeit, melyekben a tanári fizetés felemelése iránt esedeznek.”<sup>12</sup>

<sup>10</sup> Országgyűlés képviselőházának irományai IX. kötet. Budapest, 1893. 308–309.

<sup>11</sup> Országgyűlés képviselőházának naplója 11. kötet (szerk. P. Szathmáry Károly). Budapest, 1889. 377.

<sup>12</sup> Országgyűlés képviselőházának naplója 22. kötet (szerk. Szádeczky Lajos). Budapest, 1891. 224.

## Képviselőházi beszédek Selmec érdekében

Péché képviselői munkája kevésbé a szakmai törvényalkotásban, sokkal inkább az ország költségvetési javaslataihoz tett parlamenti felszólalásaiban érhető tetten. Ezekben a bányászati szakértelme és elkötelezettsége, továbbá a selmeci akadémia iránti szeretete, megbecsülése jól látszik.

Péché először 1889. május 14-én (kedden) az ország éves költségvetése tárgyalásakor szólalt fel. „Tapasztalásból tudom, hogy t. képviselőtársaim mily kevéssé vannak informálva a bányászat viszonyairól, szükségleteiről és kívánságairól és mily téves nézetből indulva szokták megítélni a bányászat eredményeit. ... Nem is lehet e tájékozatlanságon csodálkozni, mert a bányászat ... nem tartozott ama tárgyak közé, melyeknek ügyei az országgyűlésen intézettek ... az egészben a bécsi udvari kamarának volt fenntartva ... az igazgatás nyelve pedig a német volt. ... A magyar ember csak annyit tudott róluk, hogy ott a természet rengeteg kincsei rejlenek és hogy ott csinálják a körmöci aranyakat. ... Sokaktól hallottam már azt is, hogy legcélszerűbb lenne e nagyon költséges és bizonytalan jövedelmű vállalatokat egészen a magániparnak engedni át, hadd bajlódjanak ők vele, ameddig a fáradságra érdemesnek tartják s ha már nem tartják érdemesnek, hagyjanak fel vele. Eme – sajnos – nagyon is elterjedt nézetet t. ház, határozottan tévesnek és helytelennek kell neveznem. Nekünk a bányászatot nemcsak jövedelméért, de nemzetgazdasági szempontból is fenn kell tartanunk. (*Helyeslés.*) ... Elkerülhetetlenül szükséges részint művelődésünk fejlesztésére, részint pedig azért, hogy népünknek megélhetését, keresetét és iparát megkönnyítsük és biztosítsuk. Ez utóbbiak osztályába tartozik a bányászat is, mert rendszeren oly vidékek lakóinak nyújt keresetet, mely vidékeken különben a nép meg nem élhetne (*Igaz!*), mert továbbá a bányavidék legbiztosabb fogyasztó piaca a körülötte fekvő megyék földművelő iparának. ... Nincs a világon sehol tekintélyes iparral bíró állam tekintélyes bányászat nélkül és az ipar mindenütt a bányászat segítségével fejlődött és erősödött meg. ... Íme, t. ház, a bányászatban bírjuk a mi legősibb, legrégebb nagyiparunkat, mely századok óta, sőt mondhatom: azóta, mióta országunk fennáll, folytonosan ezer meg ezer munkásembernek nyújtott közvetlenül biztos keresetet, közvetve pedig százezreknek. Kérdem, vajon okosan cselekednénk-e, ha eme legrégebb és igazán magyar nagyiparunkat, melynek fenntartása – az igaz – gondot és némi áldozatot kivan, elbukni hagynók csak azért, mert nem jövedelmez annyi percentet, amennyit egy kereskedő várhat vállalatába fektetett pénze után. (*Igaz!*) A jövedelem nagysága és biztossága mértékadó lehet egy magánvállalkozó szemében, de nem lehet mértékadó az államgazdaság szempontjából tekintve, mert amint már megemlíteni bátorkodtam, az államnak nemcsak a bányászat közvetlen eredményeit kell tekintetbe venni, hanem a közvetve hatókat is, melyek az állam gazdaságában mindig nagyobb súllyal bírnak, mint a bányák közvetlen jövedelmei. Nem akarom ezzel, t. ház, azt mondani, hogy hát bármiféle bányát derűre-borúra – akár van jövedelme, akár nincs – műveltetni kell. Nagyon távol állok ettől; de azt igenis merem állítani, hogy egy bányát addig felhagynunk nem szabad, míg okszerűen remélhetjük, hogy a reá fordított költségeket, ha nem is rögtön, de idővel, megtérítheti. Bátorodom itt figyelmeztetni a t. házat, hogy régebben a bányák jövedelmi eredményei nem azért voltak kedvezőbbek, mint most (=1889), mintha a bányák gazdagabbak



lettek volna, hanem, mert a bérek, élelmiszerek és mindenféle anyagok olcsóbbak voltak és a pénznek értéke nagyobb volt, mint most, azaz többet lehetett vele vásárolni. ... Téves az az általános hiedelem is, hogy bányászatunk a középkorban több aranyat és ezüstöt termelt, mint most (*Halljuk! Halljuk!*), mert most is termelünk mi annyit, mint a 17-ik század végéig általánosan termeltek; csak a 18-ik században volt egy korszak, Lipót és Mária Terézia királyok idejében, midőn a termelés meghaladta a mostanit és a viszonyok olcsószerűségénél fogva jelentékeny jövedelmet adott.<sup>13</sup> Régibb időkben a bányaművelésnek igen egyszerű empirikus szabályai voltak, melyek mellett a művelés eredménye nagy függésben állott a véletlen szerencsétől és minduntalan zavarba jött, ha valami akadályok fordultak elő. A régi bányaművelés története egy folytonos láncolata a jövedelmező korszakoknak, felváltva s megszakítva a legkétségbeejtőbb állapotokkal. ... Mióta Mária Terézia királyunk a selmeci akadémiát felállította, folytonosan terjedelmesebb és tudományosabb alapot nyert a bányaművelés is, mely újabb időben felhasználva a földtan, vegytan, fizika, mérésstan és gépészet vívmányait, nagyszerűen kifejlődött és így lehetségessé vált, hogy dacára a bérek, élelmiszerek és anyagok áremelkedésének, dacára a mélyebbre haladott művelések fokozódott nehézségeinek és a pénz értéke csökkenésének, a művelés most mégis biztosabb és eredménye nincs oly rendkívüli változásoknak és hullámzásoknak kitéve, mint volt régen. (*Igaz!*) A modern bányász okszerű kezelésével nem arra törekszik, hogy a bányából – habár rövid ideig is – lehető legnagyobb jövedelmet nyerjen, hanem úgy vezeti művelését, az államgazdaság követelményeinek is eleget téve, hogy a viszonyoknak megfelelő nagyságú és állandóan egyenlő jövedelmet adjon. Sajnos, hogy elődeink a kezelés e szabályát nem követték, sőt még most is vannak sokan, kik abban találják örömeiket, hogy – tekintet nélkül a jövőre – a jelenben minél nagyobb jövedelmet szolgáltatassanak. ... A megtakarítás tisztességes címe alatt megszüntettek minden improduktív kiadást, ámbár jól tudták, hogy ez nem megtakarítás, hanem csak elhalasztás, mert megtakarítani csak azt lehet, ami fölösleges, a szükséges kiadásokat pedig előbb-utóbb meg kell tenni, ha a bányászat jövőjét biztosítani akarjuk. (*Igaz! Úgy van!*) A jövedelem emelése végett főképpen a termelés fokozására volt fordítva minden igyekezetük és valóságos rablógazdaságot folytattak, mely képes volt a legdúsabb bányát is tönkre tenni. ... A bányaművelés eredményének megítélésénél nem szabad tehát egyedül csak a jövedelmet tekinteni; mert lehetséges és sokszor megtörténik, hogy egy bányát akkor kezelnek legrosszabbul, mikor legtöbb jövedelmet ad vagy pedig akkor kezelik legjobban, midőn jövedelme lepadt. Ha tehát egy bányaművelés eredményét megbírálni akarjuk, mulhatatlanul szükséges, hogy azt a tudomány korszerű fokán álló szakértőkkel megvizsgáltsuk és így meggyőződést szerezzünk, vajon teljesítette-e a mű vezetője mindazt, amit okszerűen teljesítenie kellett; s csak akkor, ha meggyőződünk, hogy e tekintetben minden megtörtént és az óhajtott eredmény mégis elmaradt, akkor vonjuk le róla védő kezünket és fordítsuk erőnket más hasznosabb vállalatra. (*Helyeslés.*) Az említett rablógazdálkodás következményeiben szenved a selmeci, körmöci, szomolnoki kincstári bányászat is. (*Halljuk! Halljuk!*) Ama kiadásokat, melyeket

<sup>13</sup> Ennek a selmeci bányászat szempontjából kedvező, konjunkturális időszaknak haszonélvezői voltak a selmeci „urburarius” (bányapolgár) Fritz őseim.

évtizedek előtt kellett volna megtenni, akkor, mikor azokat a bányák fölöslegéből lehetett volna fedezni, e költségeket most vagyunk kénytelenek eszközölni és mert a bányák jövedelméből nem telik, az állam segítségéhez kell fedezet végett fordulnunk. Azonban, tisztelt képviselőház, e segítség nem ajándék, hanem csak előleg, mely biztosan meg fog térülni. ... Szerény nézetem szerint kötelességünk nemcsak az állami bányászatról gondoskodni, hanem a bányaipar emelésére még két irányban kellene működnünk; egyrészt föl kellene kutatnunk hazánk ismeretlen kincseit, új bányákat kellene nyitnunk (*Halljuk! Halljuk!*) és régi felhagyott bányákat meg kellene vizsgáltatnunk; másrészt pedig a magánbányászatnak segítséget kellene adni, ahol az elkerülhetetlenül szükséges. (*Helyeslés.*) ... Azt az egyet akarom még egyszer ismételni, hogy egy bánya jóságának az állam érdekében tekintve nem egyedüli, de nem is legfőbb kritériuma a jövedelem nagysága, hanem inkább annak folytonos állandósága és az a kezelés, mely azt elérni igyekszik, őszinte pártolásunkat teljesen megérdemli. (*Helyeslés.*)<sup>14</sup>



4. kép. Péch mellszobra 1914-ben a selmeci főiskola aulájában

Péch ezt követően kitért a selmeci akadémiára is, ahol, a bányászati főiskolai palota aulájában méltán kapott mellszobrot 1914. májusban az OMBKE részéről (4. kép).<sup>15</sup> „A magánbányászatnál minden esetben okszerű legyen, csak egy eszközünk van: a tanítás, a szakértelem fejlesztése, bányászati akadémiáknak mindig a tudomány kellő magaslatán tartása. (*Helyeslés.*) Dicső emlékezetű Mária Terézia királyunk alapította ez intézetet, melyet utódai is pártoltak oly kiváló mértékben, hogy a forradalomig ez volt a világon a legnevezetesebb bányászati tanintézet. (*Igaz!*) A forradalom (=1848) után azonban a kormány az örökös tartományokban is hasonló intézeteket állított fel és a magyart annyira elhanyagolta, hogy a magyar kormány azt valójában a legdezőláltabb (=elhanyagolt) állapotban vette át. De nem késett a mulasztások pótlásával és akadémiánk rövid idő alatt ismét olyan állapotban volt, mely bizvást kiállhatta az összehasonlítást a külföldi ilyen mű intézetekkel. Az akadémia dotációjának megítélésében, t. képviselőház, egészen ama

<sup>14</sup> Országgyűlés képviselőházának naplója 11. kötet (szerk. P. Szathmáry Károly). Budapest, 1889. 372–375.

<sup>15</sup> *Bányászati és Kohászati Lapok*, 47. (1914) 11. sz. 668–705., IV–V. tábla

szempontból kell indulnunk, melyből egyetemünk dotációját tekintjük, midőn szaktudományok tanításáról van szó. Nem lehet kérdés, hogy a tanítás mibe kerül, hanem elő kell állítani a tanítás minden eszközét a lehető legteljesebb mértékben, hogy bő alkalma legyen a fiatalságnak a képesség legnagyobb mértékének elsajátítására. *(Helyeslés.)* Véleményem szerint, t. képviselőház, arra kell törekednünk, hogy a bányászati akadémiát minél többen látogassák és abban minél nagyobb képességet sajátítsanak el a vezetésükre bízandó nemzeti vagyon okszerű kezelésére. *(Helyeslés.)* El kell tehát e végre látnunk az akadémiát a legtökéletesebb tan-szerekkel és kitűnő tanárokkal és a tanárok működését érdemük szerint kellően kell jutalmaznunk.”<sup>16</sup>

Péché következő – második – országgyűlési felszólalására pár nappal később, 1889. május 18-án (szombaton) került sor, melyben korábbi szakmai gondolatait kiegészítette. „Múlhatatlanul szükséges az is, hogy nekünk egy határozott, világos, félre nem érthető, a mi érdekeinket tekintetbe vevő szabályokat tartalmazó önálló magyar bányatörvényünk legyen *(Élénk helyeslés.)*, mert jó bányatörvény nélkül nem fejlődhetik a bányászat. ... A bányakapitányságok intézményét ... célszerű lenne oly módon kibővíteni és javítani, hogy a bányakapitányságok eddigi feladataik mellett hathatósan ellenőrizhessék a magánbányák művelését. A magánbányák mérnöki fölvételéről a melléjük rendelendő bányamérnökök segítségével gondoskodjanak; az üzemterveket megbírálják s megállapítsák és



5. kép. A képviselőházi terem, ahol Péché felszólalásai is elhangzottak  
(FSZEK Budapesti Gyűjtemény)

<sup>16</sup> Országgyűlési képviselőházának naplója 11. kötet (szerk. P. Szathmáry Károly). Budapest, 1889. 372–375.

arról kezeskedjenek, hogy a művelés okszerűen, a nemzetgazdászati érdekeknek megfelelően és kellő tekintettel a személyzet biztonságára vezettessék; tehát olyan hatáskörrel kellene ellátni a bányakapitányokat a magánbányákra nézve, mint amilyennel vannak az erdőfelügyelők a magán erdőbirtokokra nézve felruházva. (*Helyeslés.*) ... Természetes, hogy leghasznosabb lenne, ha a magyar állam földalatti vagyonát kizárólag magyarok kezelnék és a kezelésből származó jövedelmet is csak ők élveznék; de azt vélem, t. képviselőház, hogy nemzetgazdászati szempontból sokkal hasznosabb, ha a vállalatot valaki, legyen az bár külföldi, megindítja és komolyan folytatja, mintha azt senki sem teszi és az állam vagyona parlagon hever, a nép pedig elesik egyik legbiztosabb és bővebb keresetforrásától. (*Igaz! Úgy van!*) ... A magyar bányászat sorsának jobbrafordulására nézve nagyon fontos ... hogy nemcsak a kincstári bányák okszerű kezelése biztosíttassék, hanem a magánbányáké is és a szorgalmas bányász népnek lehetővé tétessék, hogy a nemzet földalatti vagyonát még sok századon át kiaknázhassa. (*Helyeslés.*)<sup>17</sup>

Pécs Antal harmadik, selmeci és körmöci bányászatot taglaló, Ámon Edével összehangolt országgyűlési felszólalására (5. kép) hónapokkal később, 1890. február 15-én (szombaton) került sor, melyre Wekerle Sándor (oldalági rokonom) pénzügyminiszter – később miniszterelnök és selmeci díszpolgár – némi maró gúnnyal válaszolt. Pécs Antal és Wekerle Sándor közötti vitát a selmeci kincstári bányászat számára előirányzott, a selmeci (és körmöci) bányák jövedelmezőségét célzó beruházási támogatás, a dotáció „leszállítása-megszorítása” okozta. 1883-ban Selmec még 200 ezer, 1890-ben már csak 40 ezer (mai értéken közel 177 millió)<sup>18</sup> forint beruházási dotációt kapott az állami költségvetésből. Pécs megállapította, hogy a Garamba a vízevezetést és az „érces rakodások felkeresését” már elvégezték, ugyanakkor a jövedelmezőséghez szükséges harmadik feltétel biztosítását, a „helyiségek, gépek és fölszerelések megoldását azonban még meg sem kezdtük” és a 40 ezer forint nem is erre irányult. Pécs szerint a költségcsökkentés (megszorítás) elfogadhatatlan. „A rossz eredménynek oka nem a bányák minősége, hanem a mi szűkkeblű kezelésünk lenne; mindenkinek, ki e (= *selmeci*) bányákat ismeri, el kell ismernie, hogy e bányák valójában értékesek és még századokon át nyújthatnának sok ezer embernek alkalmat a kenyérkeresetre, sőt valószínűleg az állampénztárnak is nagy segítségére lehetnének, ha megadjuk a bányáknak azt, amire szükségük van és nem tesszük lehetetlenné fejlődésüket. Ha azonban egy ilyen szerencsétlen elhatározás megtörténik és a bányák felhagyása kimondatik, akkor e bányák értéke teljesen megsemmisül, mert egy olyan bányát, melyet a kincstár elhagy, senkinek sem lesz bátorsága ismét művelésbe venni. Az e bányák növelésben tartására hozott nagy áldozatok, a rájuk fordított nagy összegek örökre elvesznek és nem szükséges bizonyítanom, hogy ezzel az állam vagyona nagy kárt szenved. Azt azonban szükségesnek tartom megemlíteni, hogy ha e bányákat felhagyjuk, ezzel legkevésbé sem takarítottuk meg a deficitet, melyet most okoznak. A deficit el fog ugyan tűnni az államköltségvetésből, de azért sokszorososan fogja terhelni az államot, mert 3-4

<sup>17</sup> Országgyűlés képviselőházának naplója 12. kötet (szerk. P. Szathmáry Károly). Budapest, 1889. 62–64.

<sup>18</sup> <https://artortenet.hu/magyar-penzertekindex-arak-es-devizak-alapjan-1754-tol/> (letöltés: 2022.04.12.)

ezer embert (6. kép) megfosztunk kerestetétől, hontalan proletárokat csinálunk belőlük, kik között a magyar államiság ellenségei nagyon termékeny talajt találhatnak izgatásukra. Egy egész vidéknek forgalmát és gazdasági viszonyait megzavarjuk. A bányavárosokat pedig, melyek a magyar ügynek hű bajnokai és a magyarosodásnak legbuzgóbb terjesztői, érzékenyen megkárosítjuk. Íme ide vezethet az az út, amelyen a tisztelt pénzügyminiszter úr megindult. Nem mondom, hogy ide fog vezetni, de ide vezethet. Ellenben akkor valójában megszüntetjük a deficiteket, ha a beruházásokat teljesen bevégezzük és a bányákat képesekké tesszük arra, hogy teljesen fedezhessék költségeiket. A deficit megszüntetésének más módja nem is képzelhető. Így állnak az ügyek Selmecezen.”<sup>19</sup>

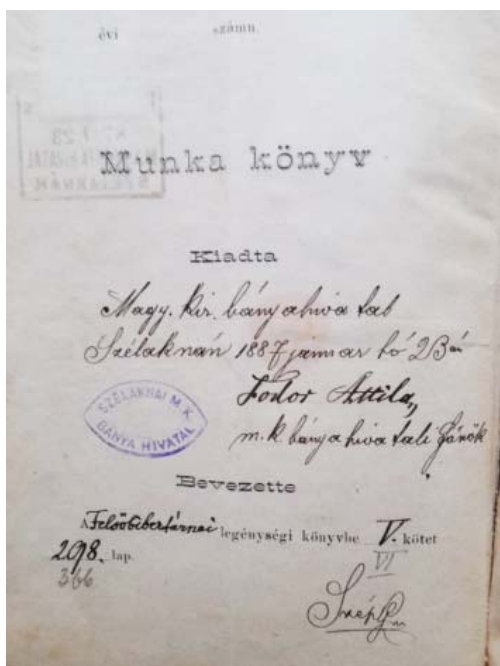

6. kép. A Péch által említett 3-4 ezer ember közül egynek, Révay Adolfnak az 1887-es selmeci-szelacknai bányahivatali munkakönyvből részlet

Erre Wekerle Sándor pénzügyminiszter a következő választ adta: „Mikor a bányászat érdekeit méltányoljuk, ne méltóztassék egyoldalúan a fémbányászat szempontjából ítélni, hanem megadni az őt megillető helyet a vasbányászatnak is (Helyeslés.) és akkor meg fognak győződni, hogy nem szűkebb marokkal, hanem bővebben állapítottuk meg e beruházások összegét. Első sorban ezeket kellett megállapítani, mert sokkal sürgősebbek, mint amazok, másodsor mert közvetlenül a beruházások után mindjárt rentábilisak (= jövedelmező), úgy, hogy ezek fogják azon alapot szolgáltatni, melyen a bányászat érdekében hozott áldozato-

<sup>19</sup> Országgyűlés képviselőházának naplója 16. kötet (szerk. P. Szathmáry Károly). Budapest, 1890. 324–326.

kat kisebbíthetjük. ... Sem én, sem más nem osztozik abban a nézetben, hogy a bányászati beruházásokat meg kell szüntetni. Mindnyájan tisztában vagyunk azzal, hogy ha bányászatunkat rentábilissá akarjuk tenni, ha a bányászatot felhagyni nem akarjuk, amint azzal igen széles körre terjedő néprétegek, sok munkás érdekében, az ország egyik részében meg épen politikai, nemzetgazdasági és nemzetiségi indokoknál fogva felhagyni nem is lehet: (*Élénk helyeslés.*) akkor a beruházásokra – mint azt tegnap is említettem – készeknek kell lennünk. (*Helyeslés.*) Egészen más azonban, t. ház, hogy ezek a beruházások mikor hozassanak javaslatba. Azoknak megvan a maguk előfeltétele. Nem a szakszerű bányászati előfeltételt értem, hanem azt, hogy a t. háznak és a törvényhozásnak azt a bizonyosságot nyújtsuk – amennyiben az adott körülmények közt bizonyosságot lehet nyújtani – hogy ezen beruházások csakugyan hasznalható beruházások lesznek és másodsor – ami eddig a szakközégek által még nem nyújtott – hogy mennyi lesz ezen beruházások végösszege, meddig terjed az a teher, amelyre az állam áldozatkészségét igénybe kell vennem. De van, t. ház, egy másik előfeltétel is ... és ez az, hogy az az optimisticus (= *optimista*, *bizakodó*) szellem, amely bányászati szakköreinkben tért foglal, realitásra szállíttassék le s hogy ne tekintsék az államnak e célra fordított kiadásait talán semmi körülmények közt el nem vonható összegeknek és segélyforrásnak, hanem hogy az egyéni felelősség, az egyéni szakértelem és szakképzettség folytonos fejlesztésére is súlyt fektessenek a bányászati szakközégek (*Helyeslés.*), hogy az a kellő szorgalom és munkásság, mely minden privát-vállalatnál megkívánatik, a kincstári bányászat körében is tért foglaljon. (*Élénk helyeslés.*) Ha ezeket a garanciákat látni fogom, ha látom, hogy a bányászati közegek körében ezen szellem nemcsak tért foglal, hanem ezen szellem uralja működésüket, nem fogok késni a szükséges beruházási összegeket javaslatba hozni.” Péch beszédében a „Quidquid agis, prudenter agas, et respice finem. (Bármit cselekszel, tedd okosan és nézd meg, mi lesz a vége.)” latin közmondást nem pontosan idézte, abból csak a „Bármit cselekszel, nézd meg, mi lesz a vége” részt emelte ki, a „tedd okosan” középső szakaszt elhagyta. Erre természetesen Wekerle pénzügyminiszter le is csapott: „azzal felelek Péch Antal képviselő úrnak példabeszédére, ... hogy egyet kifejejtett, azt tudniillik, hogy ezen példabeszéd közepén az áll: „prudenter agas”. (*Élénk derűtlenség.*) Ez köztünk a különbség, ezt igyekszem én megvalósítani. (*Élénk helyeslés.*)”<sup>20</sup>

Az Országgyűlés a szópárbaj végeztével az eredeti, csökkentett összegű támogatással fogadta el a költségvetési javaslatot. Ennek ellenére vitán felül áll, hogy 1890-ben a magyar országgyűlésben Selmec egykori két nagy barátja – Péch Antal és Wekerle Sándor – vitatkozott rendkívül magas szakmai színvonalon és kulturált, úriemberes stílusban. Egyebekben az említett latin közmondás a selmeci waldbürger ősapámnak – a Fritz-ház egykori lakójának és a Kálváriahegy eladományozójának –, az evangélikus Fritz Lipót Andrásnak (Besztercebánya, 1691 – Selmecbánya, 1768) is kedvelt közmondása lehetett, amiről 1741-es „Schemnicii” albumbejegyzése (7. kép) is tanúskodik.

<sup>20</sup> Országgyűlés képviselőházának naplója 16. kötet (szerk. P. Szathmáry Károly). Budapest, 1890. 328–329.

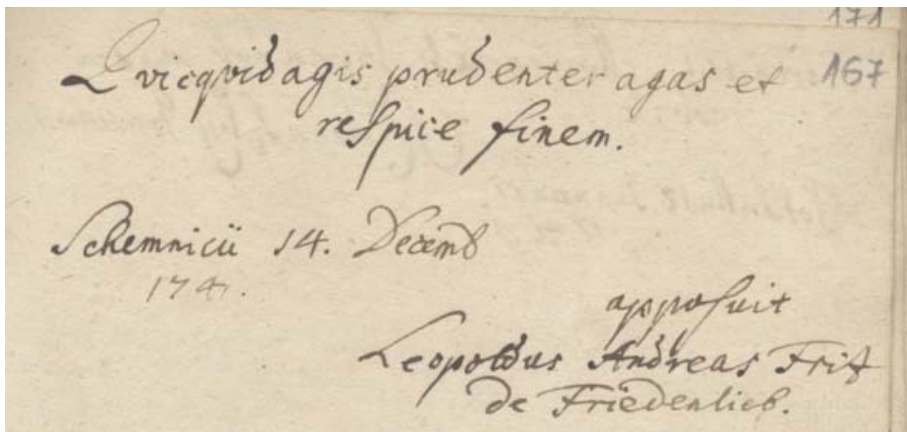

7. kép. Selmeci ősapám 1741-es albumbejegyzése a „Quidquid agis, prudenter agas, et respice finem.” közmondással, ami a Péch–Wekerle országgyűlési vitán is szóba került (Evangélikus Országos Levéltár 96/II/1., 167.)

### Képviselői beszámoló jelentés

Már említettem, hogy Péch a miniszterelnököt-kormányt adó Szabadelvű Pártban politizált, mely az 1867-es kiegyezés, az osztrák-magyar dualista államrend alapján állt. Akkoriban a magyarországi parlamenti ellenzék – Péchtől is idézve – „független 48-as, országos 48-as és nemzeti párt” néven létezett, ők lényegében a dualista államrend ellenzői, kritikusai voltak. Péch 1889 és 1892 közötti képviselői beszámolóját (8. kép) – melyben egyfelől a dualista államrendet fenntartó kormánypárt és Tisza Kálmán miniszterelnök magasztalása, másfelől az ellenzék kárhoztatása jelenik meg –, ebben a korabeli közéleti keretben kell értelmeznünk. Péch képviselői beszámolója lényegében a selmeci polgárok (és a csekély számú választók) felé egy politikai jelentés, mely Péch (párt)politikai nézeteit is tartalmazta.

A beszámoló – mely nem újraválasztási céllal készült – Péch szerint az „utólagos kérdőre vonást és megbírálat” is szolgálja, mely lehetővé teszi, hogy a választó közönség „helyes ítéletet formáljon magának a képviselő eljárásáról.” Péch külpolitikával kezdi a jelentését: „a háborút senki sem óhajtja, de azt sem tudja senki megmondani, meddig tart a béke? ... A béke fenntartására velünk szövetséget kötött nagy hatalmakkal együtt, fegyveres készültségünk nagy súlyával elnyomjuk a háborúskodás vágyát azokban, kik ennek táplálására netalán hajlandóak. ... Külügyi politikánk a lefolyt 3 év alatt feladatul tűzte ki magának, hogy a békét meg ne zavarja, és hogy az így nyert időt harcias képességünk fokozására és fejlesztésére fordítsa. E politikánk keresztül vitele bölcs mérsékletet és nagy pénzáldozatot követelt. ... A többséggel együtt szavaztam én is azon meggyőződésből, hogy bár nem népszerű, de hazafias kötelességet teljesítek. ... Kormányunknak ekként sikerült a szabadelvű párttól támogatva a béke fenntartásához hozzájárulni és az ország fegyveres erejét jelentékenyen emelni.” Péch a kül- és honvédelem-politika után számba veszi a hazai pénzügyeket (annak ellenére, hogy a dualizmusban az osztrákokkal közös volt a pénz-, a kül- és a hadügy). Az államháztartás terén

megdicséri a miniszterelnököt: Tisza Kálmán „vette kézbe a pénzügyek vezetését és kérlelhetetlen szigorral szorítva meg minden elhalasztható kiadást, rövid két év alatt kiemelte a pénzügyeket a deficit békóiból; utána pedig az ő segédje, a mostani (=1891) pénzügyminiszter Wekerle Sándor befejezte a szerencsésen keresztül vitt operációt. ... Az igaz, hogy e miatt 2 éven át sok áldozatot kellett hoznunk, sok tervről, sok kedvelt eszmének megvalósításáról le kellett mondanunk; érezte e korszak terhét teljes mértékben bányászatunk is, de mivel csak ily módon lehet rendezni zilált pénzviszonyokat ... az egész ország – belátván az intézkedések célszerűségét – türelmesen viselte a nélkülözéseket.”<sup>21</sup> A kormányfő dicséretének sajátos színt ad, hogy 1878-ban Selmeceen is képviselőnek választották Tisza Kálmánt, de ezt a mandátumot nem fogadta el, míg Wekerle Sándor miniszterelnököt 1893-ban Selmecebánya díszpolgárává választotta a helyi törvényhatósági bizottság (közgyűlés vagy városi tanács).<sup>22</sup>

Péché képviselői beszámolója természetesen tartalmaz bel- és pártpolitikai véleményeket is és e körben ugyancsak méltatja Tisza Kálmán miniszterelnököt. Át is adom Péché Antalnak a szót. „Az ellenzéknek a rossz pénzügyi helyzet csak ürügyül szolgált Tisza megtámadására és elesvén az ürügy, leplezetlenül a személyeskedés terére lépett az egymással szövetekezett két ellenzék, és az érdemekben

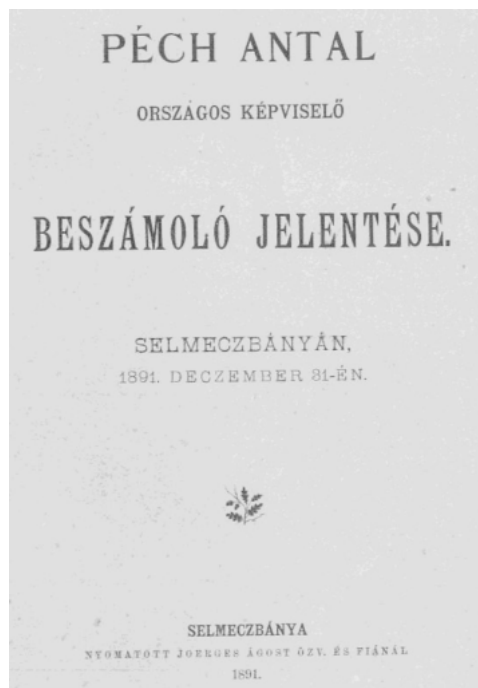

8. kép. A képviselői beszámoló borítója 1891-ből (magántulajdon)

<sup>21</sup> Péché Antal országos képviselő beszámoló jelentése Selmecebányán 1891. december 31-én. Selmecebánya, 1891. 3–5.

<sup>22</sup> *Vasárnapi Újság*, 25. (1878) 33. sz. 528. (aug. 18.); Fricz-Molnár Péter: *Selmeci írások*. Budapest, 2022. 269–271.



megöszült kormányelnököt, kinek hosszú kormányzása alatt hazánk minden tekintetben rendkívül emelkedett és haladt, a legkíméletlenebbül és parlamentáris tisztesség mellőzésével is minden alkalommal megtámadta és valójában üldözte. ... én reám nagyon leverő és elszomorító hatással voltak a képviselőház akkori ülései, melyekben egy tagadhatatlanul nagy tehetségű és sok érdemet szerzett öreg emberrel rosszabbul bántak, mintha a haza ellensége lett volna! A képviselőház többsége nem tudta megvédelmezni tisztelt vezérét a turbulens kisebbség pszichológusaitól. ... Én a legőszintébb tisztelettel viseltetem iránta. ... Az ő kormányzása magyar szellemű és szabadelvű volt, nemzetünk tekintélyét magasra emelte, az ország műveltségét és jóllétét hathatósan fokozta és saját példájával mutatta meg, hogy milyen üdvös hatása van egy hosszabb ideig tartó állandó erős kormányzásnak.”<sup>23</sup>

Péché a megyei közigazgatást rendezendő törvényjavaslat kapcsán – mely a vár-megyei tisztviselők időszakos helyi választása helyett az állami-központi kinevezést, az „állandósítást” célozta – markáns véleményt mondott, mely személyiségét is jól kirajzolja: „Én, ámbár nagy barátja vagyok a választásnak, teljes meggyőződéssel elfogadtam az államosítást, mert beláttam, hogy a mai viszonyok (= 1891) között az szükséges úgy a közigazgatás, mint a tisztviselők érdekében.”<sup>24</sup>

Ezt követően nehezményezi, hogy a „szélső ellenzék ... az agyonbeszélés (= *obstrukció*) taktikájához folyamodott”, amiben szerinte „nagyobb baj az, hogy jó hírünk csorbát szenvedett és bennünket azok közé a nemzetek közé soroznak már most, melyek politikailag éretlenek és komolyan tanácskozni nem tudnak. A politikai éretlenség következménye az ellenzék ama szokása is, hogy gyönyörűségét találja benne, ha kíméletlenül és durván sérteget olyan férfiakat is, kik nagy érdemeket szereztek maguknak”. Ezt követően Péché megállapítja, hogy „csak a szabadelvű párt kormánya válhat Magyarország javára. ... Csak ebben a pártban találjuk fel azt a józan higgadságot és kitartást, mely a törekvések sikerét biztosítja, csak ebben a pártban van az erő a képességgel egyesülve.”, mely már-már kampánybeszédszerűen hangzik. Péché szerint az ellenzéki oldalon, a 48-as nemzeti pártiak „már elfelejtették, hogy 48-ban az egész nemzet páratlan egyetértéssel és hősiességgel küzdött a szabadságért, és – legyőzetett! Ők nem látják, nem akarják látni a kiegyezés áldásait, mert gyűlölik a csendes szorgalmas munkálkodást, és a józan célok felé való haladást, nekik izgalom kell, ők betegek, ha nem lármázhatnak, nem veszekedhetnek! ... Ő előttük minden, ami van Magyarországon, az rossz! A nép nyomorult, erkölcstelen, megvesztegethető, szolgálalkú! A kormány pedig hazaáruló!” Péché nem kedvelte a „socialista izgatókat” sem, „kik rendszeresen avval kezdik aknamunkájukat, hogy békés, szorgalmas munkásoknak addig beszélnek a munkásélet nyomorúságairól, és addig mutogatják nekik egy fényesebb élet ködfátyolképeit, míg elégedetlenek nem lesznek sorsukkal, és végre sztrájkolnak, hogy akkor azután igazán nyomorúságba jussanak! ... Én csak azon csodálkozom, hogy ha nekik jobban tetszik az oláhországi vagy a szerb szabadság, hát miért nem mennek oda?”<sup>25</sup>

<sup>23</sup> Péché A.: i. m. 6–7.

<sup>24</sup> Péché A.: i. m. 7–8.

<sup>25</sup> Péché A.: i. m. 9–12.

Péché a beszámolójában összegzi politikai nézetét is: „Nem szükséges, hogy a magyar nemzet szabadságszeretetéét bizonyítsam, el van az ismerve az egész világon, és hogy 1867-ben az osztrák tartományokkal egyezsége léptünk, az nem szolgálkúsból, hanem a viszonyok józan megfontolásából és érdekünkben történt: hogy állami életünket biztosabban fenntarthassuk és esetleg sikeresebben megvédelmezhesük. *Ezt a megegyezést híven meg akarjuk tartani, és chauvinista velleitásokkal* (= sovinszta törekvésekkel) *nem hagyjuk magunkat elkábíttatni!*” Ezt követően Péché őszinte hálával megköszöni azt a megtiszteltetést, mellyel a selmeci polgártársai „érdemei felett kitüntették, midőn képviselőjüknek megválasztották” és arra kéri őket, hogy „méltóztassanak megengedni, hogy ez országgyűlés végeztével én is bevégezhessem politikai pályámat, és teljes nyugalomba vonulhassak vissza ... és viseltessenek irántam úgy, mint eddig, ezentúl is szíves jóindulattal!”<sup>26</sup>

Ezen utolsó sorokból is jól látható, hogy az idős Péché kevésbé érezhette jól magát a fővárosi országgyűlési képviselőségben, tőle kissé idegen volt a pártpolitizálás zajossága, ugyanakkor nagy szeretettel beszélt bányavárosa polgáraitól, feléjük a szerénység és a tisztelet hangja olvasható ki a képviselői beszámoló záró soraiból.

### Szubjektív selmeci adalékok

Az 1891-es képviselői beszámoló politikai indíttatású kiadvány és szubjektív jellegű, hasonlóan ahhoz az 1936 körüli családi fényképhez (*9. kép*), melyen Réz Gézáné Péché Eleonóra mögött édesapja, Péché Antal (és alatta férje Réz Géza volt főiskolai rektor) portréja is látható. Javaslatomra Péché Antal ükunokája, Prof. Dr. Kosáry Judit – az idei Péché-emlékév okán – az OMBKE részére adományozta a fényképen baloldalt látható, a selmeci gyökerű ifj. Szentistványi Gyula<sup>27</sup> festményét Péché Antalról. A festmény-adományozásért és a tanulmányban lévő családi fényképek rendelkezésre bocsátásáért köszönet illeti Kosáry Juditot.

További szubjektív kiegészítés, hogy Péché Antal a Coburg hercegi család egyik szentantali díszebédén, melyen Stefánia trónörökösne is jelen volt – a protokoll szerinti frakk helyett – magyar ruhában is részt vehetett. Ekkorra azonban a társasági életben is problémás halláskárosodásban szenvedett: „Fenség, én süket ember vagyok, velem nem lehet beszélni”, jelentette ki Stefániának.<sup>28</sup> Péché a süketiségét egyebekben nem hallgatta el a nyilvánosság előtt sem: „a képviselői teendőket egy olyan 70 éves öregember, mint én, aki emellett még süket is, nem végezheti úgy, mint kellene”, írta a megbízatása végeztével. Ezzel magyarázatot adott arra is, hogy miért nem újrázott az 1892. február 1-jei választáson, amikor Farbak István akadémiai igazgató lett Selmec- és Béalábánya következő országgyűlési képviselője.<sup>29</sup>

<sup>26</sup> Péché A.: i. m. 13.

<sup>27</sup> [https://www.kieselbach.hu/muvesz/szentistvany-gyula\\_-szent-istvany-gyula\\_\\_6301](https://www.kieselbach.hu/muvesz/szentistvany-gyula_-szent-istvany-gyula__6301) (letöltés: 2022.04.12.)

<sup>28</sup> Czobor László: Honti históriák. Ipolyság, 2019. 94.

<sup>29</sup> Péché A.: i. m. 13.; *Selmeczbányai Híradó*, 3. (1892) 6. sz. 1–2. (febr. 7.)

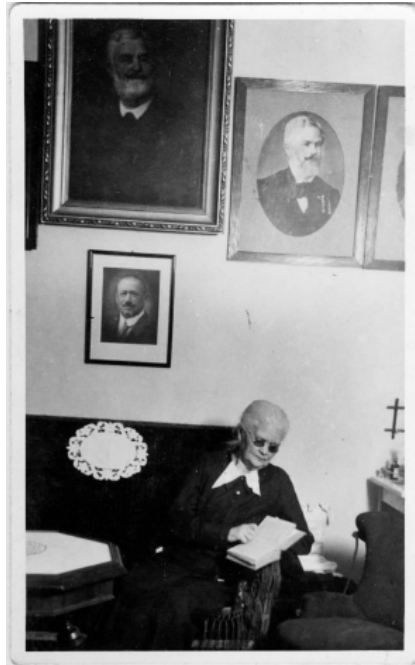

9. kép. Az 1936 körüli családi fényképen Péch-portrék is láthatóak

Emellett – tovább görgetve a szubjektív fonalat – Péch Antal egyik lányunokája, Péch Ida (1885–1975) friedenliebi Fritz leszármazott volt, így ő egyben oldalági rokonom is. Péch Ida anyai nagynyja, Fritz Ida (1836–1915) – Péch Dezsőné Massányi Mária anyja – és bányamérnök szépapám, Fritz Pál János (1842–1914)



10. kép. Péch Dezső erdőmérnök 1877-ben, felesége, a Fritz leszármazó Massányi Mária 1880 körül Selmeceen és gyermekük, Péch Ida 1904-ben

testvérek voltak. Péch Ida (később dr. Amman Arnoldné) Fritz Ida nagymamája után kaphatta a keresztnévét (10. kép).

Péch Antal 1895. évi gyászjelentésében a miniszteri tanácsos cím után – ugyanakkor a selmeci képviselőség előtt – a Vaskorona-rend és a Lipót-rend lovagja kitüntetés szerepel,<sup>30</sup> mely az 1887-ben Stollman Andor besztercebányai városi rajztanár<sup>31</sup> készítette festményen (11. kép) is jól látható (a piros színű a Lipót, a sárga



11. kép. Péch Antalról 1887-ben készült festmény napjainkban a selmeci bányászati múzeumban (Kammerhofban vagy Kamaraházban) tekinthető meg

pedig a Vaskorona kitüntetés). Ez a felsorolás talán egyfajta saját maga általi fontossági sorrendnek is tekinthető, vagyis első helyen a szakmai pályafutást elismerő bányaigazgatói állás, illetve miniszteri tanácsosi cím és uralkodói kitüntetések, majd az MTA levelező- és az OMBKE alapító-tiszteletbeli tagság után következett a selmeci országgyűlési és helyi képviselőség, amit a *Bányászati és Kohászati Lapok* megalapítója szöveg zár. Mi azonban nem tudunk fontossági sorrendet állítani, mert a kései utókor számára valamennyi felsorolt Péch-tevékenység egy-

<sup>30</sup> <https://dspace.oszk.hu/handle/20.500.12346/466654#> (letöltés: 2022.03.20.)

<sup>31</sup> A besztercebányai ág. h. ev. algymnázium és elemi iskola értesítője az 1887–88. tanévről. Besztercebánya, 1888. 13.

aránt maradandó értékű és páratlan jelentőségű, így Péch Antal egykori – és a szakmai emlékezetben a mai – nagysága ebben áll.

Zárásként álljon itt Péch Antal – 140 évvel ezelőtti – aláírása, kézírása is (12. kép)! Ez utóbbi számos hasznos és nélkülözhetetlen Péch szakkiadványt is eredményezett, így – többek között – az általa 1868-ban alapított, ma is létező *Bányászati és Kohászati Lapok*at vagy az 1884-ben kiadott, A selmeczi bányavállalatok története I. kötetet vagy az Alsó Magyarország bányamívelésének története I. és II. kötetét. Ezért aztán ma is igazak a selmeci hetilap szerkesztőjének Péch 1895-ös elhunytakor írt sorai: Péch Antal „nagy volt, jeles volt, lélekben és elméjében ... neki a méltóságot nem a cím adta meg, hanem a lelke nemessége ... lelkének, jellemének fénye túlvilágít az enyészeten, mely porhüveljét takarja.”<sup>32</sup>

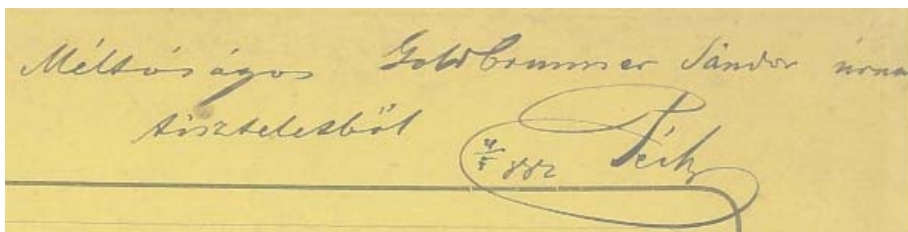

12. kép. Péch Antal aláírása 1882-ből (magántulajdon)

Péch Antal az általa alapított *Bányászati és Kohászati Lapok* 1889. február 1-jei számában és megválasztott selmeci országgyűlési képviselőként „A bányászati és kohászati irodalmat pártoló egyesület tagjaihoz” című írásában<sup>33</sup> a következő – számunkra, kései OMBKE tagokra is érvényes – intelemmel szóló tagtársaihoz: „*Nem számunkkal, hanem csak szellemi értékünk súlyával tölthetjük be a helyet, mely a haza szolgálatában nekünk jutott!*”

<sup>32</sup> *Selmeczbányai Híradó*, 6. (1895) 38. sz. 148. (szept. 22.)

<sup>33</sup> *Bányászati és Kohászati Lapok*, 22. (1889) 3. sz. 17–18. (febr. 1.)

# PÉCH ANTAL ÉS ZSIGMONDY VILMOS KAPCSOLATA, ÉLETÜK PÁRHUZAMOS VONÁSAI

CSATH BÉLA

**H**azánkban a XIX. század első felében a közélet minden ága gazdag volt jeles férfiakban. Közülük különösen kiemelkedtek azok, akik szellemi felkészültségükkel műszaki alkotásaikat, programjaikat összekapcsolták a társadalmi haladás ügyeivel. Ezek közé tartozott *Péch Antal* és *Zsigmondy Vilmos*, akik a fejlődést hozó idők aktív, termékeny részesei voltak.

Zsigmondy Vilmos 1821. május 21-én Pozsonyban (ma Bratislava, Szlovákia) született papi családból, míg Péch Antal 1892. június 14-én Nagyváradon (ma Oradea, Románia), közelebről az északi városrészben fekvő Váradolasziban látta meg a napvilágot egy ácsmester fiaként.

Zsigmondy Vilmos középfokú tanulmányait Szokolcán (ma Skalica, Szlovákia) kezdte el, majd Komáromban folytatta 1834-ig, hogy végül 1838 júliusában a pozsonyi evangélikus gimnáziumban fejezze be kitűnő eredménnyel. Péch Antal elemi iskolai tanulmányait a váradolaszi katolikus iskolában kezdte 1828-ban, majd a nagyváradai katolikus gimnáziumban latin nyelven tanult, ahol 1838 szeptemberében fejezte be bölcsészeti tanulmányait. Közben 1834-ben egy időre Temesvárra (ma Timișoara, Románia) küldték, hogy megtanuljon németül.

Zsigmondy Vilmosban *Kovács Martiny* Gáspár pozsonyi líceumi tanár ébresztette fel a természettudományok iránti hajlamot, aminek eredményeként 1838 októberétől Selmecebányán (ma Banská Štiavnica, Szlovákia), az akkori *Academica Montanistica-n*, vagy *k. k. Bergakademie-n* (Bányászati-Kohászati Akadémia) folytatta tanulmányait bányász szakon. Itt ismerkedett meg Péch Antallal, akivel egy életre szóló barátságot kötött. Tanulmányaik befejezésekor, 1842-ben, mindketten kitűnő minősítésű abszolutóriumot szereztek, ami annak bizonyossága, hogy az itt töltött éveket jól használták fel. A cs. kir. Bányászati Kamarának tett hivatali esküjük után mindketten a selmecebányai kincstári bányászathoz kerültek, Péch pedig *Paul Rittinger*, az ércelőkészítés ismert szaktekinvényének társként dolgozott a selmecebányai zúzóműnél.

Zsigmondyt 1844-ben Bécsbe rendelték a cs. kir. központi bányaigazgatósághoz – útjaik ekkor elváltak –, majd 1846-tól a resicai (ma Reșița, Románia) kőszénbánya gondnoka lett. Ebben az évben Péch, külön válva Rittingertől, a csehországi kincstári bányaüzemeknél elvállalta a zúzóművek létesítésével kapcsolatos feladatokat.

Zsigmondyt Resicán érte a szabadságharc, melynek ideje alatt ágyukat és löszert gyártott a honvédség részére. Az igazságos ügy szolgálatáért neki is el kellett szenvednie az olműtzi börtön megaláztatásait, ahová 1849. november 6-án be kellett vonulnia, hogy a temesvári bíróság ítélete alapján kiszabott hat évi, vasban letöltendő büntetését megkezdje. Szerencsére a büntetés idejét nem kellett kitöltenie, császári kegyelemben részesülve 1850. július 24-én szabadult. Először visszatért Resicára, s mivel már csak „szabadpályán” helyezkedhetett el, 1851. március 29-től *Sándor Móric* Sárisáp melletti, annavölgyi szénbányájának gondnoka lett. Itt ismerkedett meg a szénkutató fúrásokkal, és sajtótotta el földtani és őslénytani ismereteit. 1855-ben megnősült, *Herglotz Idát* vette feleségül.

Péché 1847-ben egy rövid körmöcbányai (ma Kremnica, Szlovákia) kincstári szolgálatot teljesített, majd 1848. július 5-étől *Kossuth* pénzügyminisztériumának bányászati osztályán fogalmazóként dolgozott, ahol a világosi fegyverletételig szolgált. 1849 elején megbízást kapott a körmöcbányai pénzverdei felszerelés és készlet Debrecenbe, majd Nagyváradra történő áttelepítésére, menekítésére, amit lovas szekerekkel, zord időjárási körülmények között, rövid idő alatt, kifogástalanul teljesített.

A forradalom és szabadságharc bukása után sok viszontagság közt Pestre utazott. Megpróbált munkát keresni, ami nem sikerült, s mivel az abszolutizmus alatti kormányzati munkában nem akart kincstári megbízást vállalni, elhatározta, hogy külföldre megy munkát keresni. Elutazása előtt megnősült, *Szajbély Emmát* vette feleségül. 1850 márciusától a morvaországi Klostergrab (ma Hroby), 1851 nyarától az észak-morvaországi Mährisch-Ostrau (Morava-Ostrava, ma Ostrava) mellett vállalt bányaigazgatói feladatokat a *Klein* fivérek tulajdonában levő szénbányáknál.



1. kép. Péché Antal Selmechányán az 1860-as években

1853-ban visszatért Magyarországra, s mivel szakmájának megfelelő alkalmazást továbbra sem talált, a Tisza szabályozásánál vállalt napidíjas munkát. 1855-ben ismét Csehországba megy, ahol a porosz határ melletti Schatzlar (ma Žacléř, Csehország) szénbányáinak igazgatói pályázatát nyerte el. 1858-ban a Ruhr-vídedéken vállal munkát Bochum szénbányáinak igazgatójaként. Péch az emigrációt mindig csak átmeneti állapotnak tekintette, ezért 1862-ben hazatért (1. kép).

Zsigmondy ekkor már két éve Pesten lakott, de ismét nem találkozhattak, mert Péch a Mátrai Bányaegylet igazgatója lett Recsken, majd 1865–67 között *gróf Károlyi György* Nemti melletti kőszénbányáját bérelte ki.



2. kép. Zsigmondy Vilmos Pesten az 1860-as években

Az 1860-ban Pesten letelepedett Zsigmondy (2. kép) bányamérnöki irodát nyitott. Ottani munkája mellett „Bányatan, kiváló tekintettel a kőszénbányászatra” címmel kiadja az első magyar nyelvű bányaműveléstan könyvet, amelyben már tárgyalja az artézi kutak fúrását is (3. kép).

E kötetével Zsigmondy a magyar műszaki nyelv használatának tudatos megalkapítója lett. Zsigmondy 44 éves korában céget alapított, fúróvállalkozó, akkori szóhasználattal „fúrász” lett.

Péch Antal élete a kiegyezéssel megváltozik, az új magyar pénzügyminisztérium bányászati osztályán titkári állást kap, 1868-ban osztálytanácsossá nevezik ki. Feltehető, hogy a két barát ekkor talált ismét egymásra.

Miközben Zsigmondy, könyvének is köszönhetően, a harkányi fúrással megkezdte a termálkutak fúrásának sorozatát, Péch a pénzügyminisztériumban az állami bányászat és kohászat újjászervezésén, hatékonyabbá tételén dolgozott, elsősorban a Zsil-völgyi és a borsodi szénbányászat fellendítése, és a diósgyőri vasgyár bővítése volt a kitűzött cél.

Péch 1868. január 1-jén sajátjaként megindítja az idén 154. évfolyamába lépett *Bányászati és Kohászati Lapok* című szakmai folyóiratot, amelynek egyik célja a



magyar bányászati és kohászati szaknyelv megteremtése volt. 1869-ben megírja „Az érczek előkészítésének elvei és gyakorlati szabályai” című könyvét, támogatva a magyar műszaki nyelv használatának terjedését. Munkássága elismeréseként 1870-ben megkapta a III. osztályú vaskoronarendet.



3. kép. A budapesti városligeti fűrész

Zsigmondy lemélyített harkányi fúrását követte az eredményes margitszigeti, majd a többi (alcsúti, lipiki, ránkherlányi, buziási) artézi kút fúrása. A legjelentősebb az 1868. november 15-én megkezdett városligeti fúrás (3. kép), amelynek munkálataiba 1872-ben az unokaöcs, *Zsigmondy Béla* is bekapcsolódott.

A tokodi Gusztáv-aknában 1871. április 1-jén bekövetkezett bányaszerencsétlenség kivizsgálására létrehozott bizottságban ott találjuk Zsigmondy Vilmost és Péch Antalt is.

Zsigmondy Vilmos 1871. április 17-én tartotta akadémiai székfoglalóját, amelynek címe „Tapasztalataim az artézi szökőkutak fúrása körül” volt. A tagságáról szóló oklevelet április 21-én kapta meg. Ő maga úgy fogta fel akadémiai taggá választását, hogy az akadémia meg akarta tisztelni az artézi kútfúrás tudományának meghonosításáért.

Az artézi víz öntözésre való felhasználásáról szóló tételeinek bizonyítását az „Emlékirat az Alföldön fúrandó artézi kutak tárgyában” című művében ismertette.

Itt kell megemlékezni arról, hogy Zsigmondy Bányatana (4. kép), és Péch érc-előkészítéséről (5. kép) szóló könyve mellett *Kerpely Antal* 1873–74-ben kiadott „A vaskohászat gyakorlati és elméleti kézikönyve I.–II.” voltak azok a művek a XIX. század harmadik negyedében, amelyek lerakták a magyar nyelvű bányászati és kohászati szakirodalom alapjait. Óriási vállalkozás és hazafias tett volt ez az addig alapvetően német nyelvet használó szakmai közegben.

Az 1860/70-es évek fordulóján Péch *Graenzenstein Gusztáv* miniszteri osztályfőnökkel együtt megbízást kapott a diósgyőri vaskohászat fejlesztésére, új, a rohamos léptekkel fejlődő vasút igényeit kiszolgáló vasmű tervezésére és építésére

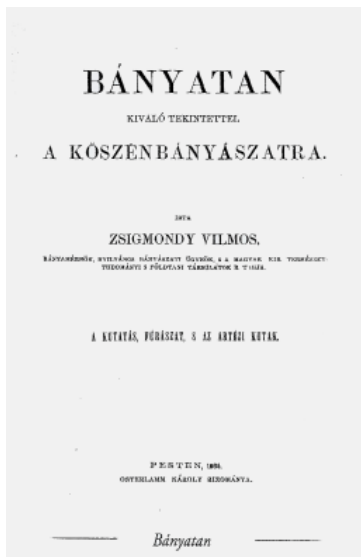

4. kép. Zsigmondy Vilmos Bányatan könyvének fedőlapja

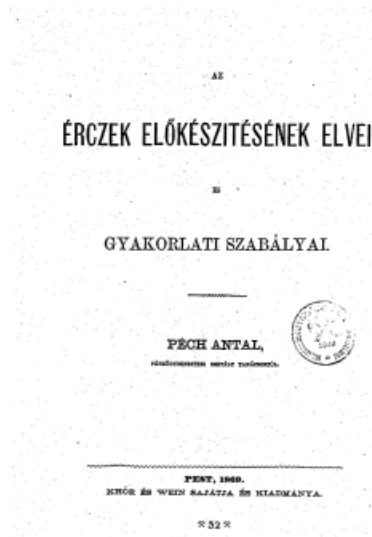

5. kép. Péch Antal Érczek előkészítésének elvei könyvének fedőlapja

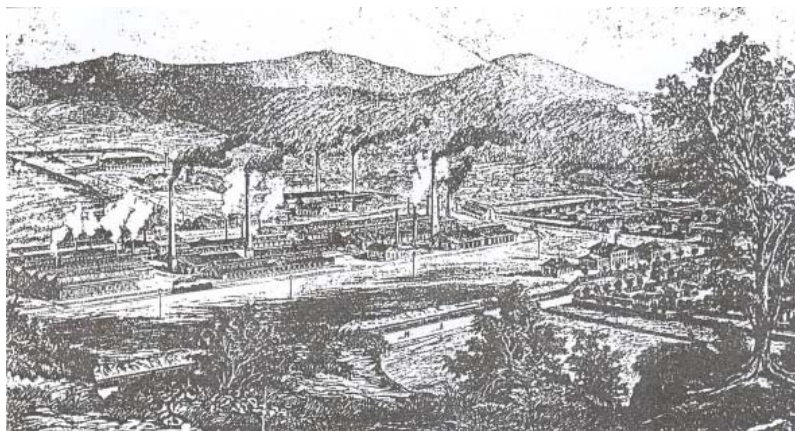

6. kép. A Diósgyőri Vasgyár látképe az 1870-es években

(6. kép). Küzdelmes évek után csak 1880 körül jutott olyan állapotba a gyár – nem egyszer Péch közreműködésével –, hogy nyereséggel működött.

Miközben Zsigmondy vezetésével folyt a városligeti fúrás, Péch Antal 1873-ban, mint miniszteri tanácsos, bányaigazgatói kinevezést nyert Selmezbányára. Működése során 1878-ban felújította a II. József altárót, ahol elsőnek alkalmaztak gépi fúrást. Eredményes munkájáért 1879-ben Selmezbánya díszpolgárának választották, és még az évben megkapta a „Lipót-rend lovagkereszt”-jét. Ezen időszakban jelentős újításokat vezetett be a bányatérképészet terén, amiről könyvet is ír „A bányatérképek szerkesztésének új módja” címmel.

1875-ben a Szabadelvű Párt Selmec- és Bélabánya képviselőjéül Zsigmondy Vilmost jelölte. Megválasztása azonban akadályba ütközött, mivel nem tudta felmutatni a választói jogosultságot igazoló dokumentumot. Olyan döntés született, hogy Zsigmondy helyett Péch Antalt jelöljék. Péch megnyerte ugyan a választást, de azonnal vissza is lépett. A megismételt választáson a várakozásoknak megfelelően Zsigmondy elnyerte a képviselőséget, és barátja helyett ő ült be a budapesti, akkor Sándor, ma Bródy Sándor utcában levő parlament padsoraiba, ahol 13 évig, élete végéig képviselte a bányavárosokat. Képviselőtársai tisztelték, teljes mértékben bírta a bizalmukat.

Zsigmondy 1878. január 22-én 970,48 méteres mélységben fejezte be a városligeti fúrást, a forrásfoglalás május 15-re készült el. A kút akkor Európa legmélyebb artézi kútja volt. Zsigmondy a fúrás során szerzett tapasztalatait „A városligeti artézi kút Budapesten” című művében még az évben részletesen ismertette. A fúrás területén ez volt az utolsó munkája, ezt a feladatot unokaöccsére, Zsigmondy Bélára ruházta át. Magának a bányászattal és az artézi kutakkal kapcsolatos földtani vizsgálatokat és a szakvéleményezést tartotta fenn. Felszabaduló idejében aktívabb részt vállalt a tudományos egyesületek munkájában, valamint a közéletben. Ezzel visszalépett arról az útról, ahol legnagyobb diadalait, legszebb babérjait aratta.

Péch Antal 1879-ben megjelenteti a magyar–német és német–magyar bányászati szótárát, még abban az évben a Magyar Tudományos Akadémia levelező tagjaként választja, kivívva ezzel a tudományos élet képviselőinek tiszteletét. Székfoglaló értekezésének címe „A tudományok haladásának befolyása a selmecvidéki bányamívelésre” volt. 1881-ben, hazai jövedelmének többszöröséért, ismételten meghívják a bochumi szénbányák vezetésére, de a felkérést nem fogadja el, figyelme a bányászattörténet kutatása felé fordul. 1884-ben jelenik meg két alapvető műve, „A selmeczi bánya-vállalatok története. I. kötet. 1650-ig.” és az „Alsó-Magyarország bányamívelésének története. I. kötet. 1600-ig.”

A köztisztelőben álló Zsigmondy a városligeti fúrás befejezése után sem vonta ki magát a mindennapi problémákkal való foglalkozás alól. Különösen a főváros vízügyi kérdéseit kísérte mindenkor éber figyelemmel. Mint országgyűlési képviselőben a képviselőház bányaugyekben szakavatott tagot, a geológia tudománya pártfogót nyert. Kiváló közgazdasági tudását villantotta meg a törvényhozási tevékenysége. Mint pénzügyi bizottsági tag sokat tett a magyar tudomány fejlesztése érdekében. Az 1869-ben alakult Magyar Királyi Földtani Intézet ügyeit haláláig istápolta. Szakmai és társadalmi egyesületek munkájában való közreműködését folytatta mind az 1848-ban alakult Magyarhoni Földtani Társulatban – melyhez ragaszkodása természetes volt, hiszen második szakmája a földtan volt –, mind az 1867-ben alakult Magyar Mérnök Egyesületben, amely 1872-ben felvette a Magyar Mérnök- és Építész-Egylet nevet, ahol a megalakult bányászati osztály első elnöke lett. A tagok között szerepelt Péch Antal is. Zsigmondy szerepet vállalt egy országos bányászati és kohászati egyesület létrehozásában is, amelynek alakuló ülését az 1885-ös budapesti Országos Általános Kiállítás alkalmával tervezték megtartani. Erre akkor nem került sor.

A túlfeszített munka megbosszulta magát, Zsigmondy betegeskedni kezdett. 1887 telén tüdőgyulladást kapott, melyből felépült ugyan, de korábbi egészsé-



7. kép. Zsigmond Vilmos sírja a Kerepesi úti temetőben

gét többé nem nyerte vissza. Az 1888. szeptemberében Bécsben tartott általános bányászgyűlésen meghűlve, súlyos betegségtől gyötörve vett részt. Hazatérve betegsége súlyosbodott, napjai nagy részét ágyban töltötte. 1888. december 21-én, 67 éves korában hunyt el. Elmondhatjuk róla, hogy a reformkorban született, nagyrészt az elnyomatás korában tevékenykedett és a dualizmus korában halt meg. Bányász pompával a Kerepesi úti sírkertben (7. kép) temették el. „Nem mondhatjuk, hogy élete rövid volt, de azért mégis korán itt hagyott bennünket” mondta Péch Antal a Magyar Tudományos Akadémián tartott megemlékezésében.

Ez idő alatt írta Péch Antal 1885-ben *dr. Szabó Józseffel* közösen „A selmecvidéki telérek” című monográfiáját. 1888-ban új nézőpontból világítja meg a selmeci bányászat múltját, jelenét és jövőjét. 1889-ben nyugállományba vonul, és megválasztják Selmec- és Bélabánya szabad királyi bányavárosok országgyűlési képviselőjének. Képviselőségéről 1891 végén romló egészségi állapotára hivatkozva lemondott. Ennek ellenére közreműködött az 1892. június 27-én alakult Országos Magyar Bányászati és Kohászati Egyesület létrehozásában, annak alapító és tiszteletbeli tagja lett. Az 1894. évi selmeci választmányi ülésen javaslata alapján született meg a „Jó szerencsét!” köszöntés a korábbi „Glück auf” helyett. Közben bányászattörténeti munkáin tovább dolgozott, de befejezni már nem tudta azokat. 1895. szeptember 18-án hunyt el Selmecbányán, sírja a selmeci evangélikus temetőben van (8. kép). Az Akadémián Kerpely Antal emlékezett meg róla, 1896. szeptemberében pedig az OMBKE választmánya megbízásából *Sóltz Vilmos* méltatta munkásságát „Emlékbeszéd Péch Antal felett” címmel.

Péch Antal a magyar műszaki tudomány kiemelkedő egyénisége volt, joggal érdemelte ki a „legnagyobb magyar bányász” elnevezést.



8. kép. Péch Antal sírja Selmecbányán

### Az utókor hálája

Mindkettőjükéről készült mellszobor 1913-ban, ezeket eredetileg Selmecbányán a főiskola aulájában helyezték el (9–10. kép). Innét Sopronba, majd Miskolcra, a



9. kép. Zsigmondy Vilmos Selmecre készült mellszobra



10. kép. Péch Antal Selmecre készült mellszobra

Nehézipari Műszaki Egyetem aulájába kerültek, végül az Egyetemi Könyvtárban kialakított Selmeci Műemlékkönyvtár bejárati ajtajának két oldalán találták meg végleges helyüket. A szobrokról több bronz- és gipszmásolat készült. Zsigmondynak ezen kívül négy eredeti és számos másolatban készült szobra is ismert. Több festmény és rézkarc is készült róluk. Mindkettőjük életét, munkásságát számos újságcikk, könyv és egyéb kiadvány örökítette meg, nem beszélve az elektronikus portálok ismertetőiről.

Emléktáblákon kívül Selmecebányán és Budapesten utcák őrzik a nevüket. Péch Antal emlékére 1938-ban *Róth Flóris*, akkori egyesületi elnök, emlékszerleget adományozott az OMBKE-nek. Az Egyesület 59. küldöttközgyűlése 1963-ban Péch Antal- (11. kép), választmánya 1967-ben Zsigmondy Vilmos-emlékérmét (12. kép) alapított a legkiválóbb egyesületi tagok munkájának elismerésére.



11. kép. Péch Antal-emlékérem



12. kép. Zsigmondy Vilmos-emlékérem



13. kép. Péch Antal-emlékplakett

Nagykanizsán, többszöri névváltoztatás után, a Nagykanizsai Szakképzési Centrum Zsigmondy Vilmos Technikum, Dorogon a Dorogi Zsigmondy Vilmos

Magyar–Angol Két Tanítási Nyelvű Gimnázium őrzi az Európa hírű „fúrász” nevet, míg Tatabányán, ugyancsak többszöri névváltoztatás után a Tatabányai Szakképzési Centrum Bánki Donát–Péché Antal Technikum emlékeztet nevében a legnagyobb magyar bányászra.

1995. december 1-jén Miskolcon, az egyetemen, nagyszabású tudományos ülés-szak keretében tartottak megemlékezést Péché Antal halálának 100 éves évfordulójáról. Az eseményre emlékezve az Egyesület Péché Antal-emlékplakettet (13. kép) készítettett, amelyet többek között *Kosáry Domokos* akadémikus mint Péché Antal leszármazottja is megkapott.

## Összegzés

Zsigmondy Vilmos kútúrásainak sikerét egy teljesen új technológia alkalmazása biztosította. Ez a maga idejében kiváló műszaki érzéssel megvalósított mérnöki vállalkozás volt. Bányatan című művével jelentősen hozzájárult a magyar bányászati műszaki nyelv megteremtéséhez Szakmai és tudományos munkálkodása mellett kiemelkedő volt társadalmi tevékenysége is. Részt vett sok fontos, előremutató, a társadalmi haladást szolgáló kezdeményezésben. Aktív része volt tudományterületének ápolásában, fejlesztésében.

Péché Antal élete végéig megmaradt egyetemes bányásznak, aki egy személyben volt bányász és kohász. Az ércbányászat érdekében harcolt az országgyűlésben, mint képviselő, a kormány megbízásából jelentős tevékenységet fejtett ki a vasgyártás fejlesztése érdekében.

Az általa alapított Bányászati és Kohászati Lapokban megjelent, bányászathoz tartozó művek leírásából is kiolvasható, hogy Péché a bányász kifejezést mindig tágabb értelemben használta, amikor bányászatot mondott, azon mindig kohászatot is értett. Ezeket mérlegelve, Péché Antalban a vaskohászat egyik eredményes művelőjét és támogatóját is tisztelhetjük.

Utolsó éveiben mindinkább a bányászat múltjának kutatásával foglalkozott. Nem kevesebbet tett, mint azt, hogy egy nyelvben teljesen, de érzéseiben és gondolkodásmódjában is jórészt német jellegű magyarországi bányászatot és kohászatot magyarrá formálta. Írásai világos fogalmazásúak és egyéni stílusúak voltak. Haláláig hűséges tagja maradt az Országos Magyar Bányászati és Kohászati Egyesületnek, mely megalakításában maga is oroszlánrészt vállalt.

## FORRÁS

*Böckh J.*: Zsigmondy Vilmos (1821–1888). *Földtani Közölny*, XX. kötet, 8–10. füzet, 1890. augusztus–október, 257–280. o.

*Csath B.*: Zsigmondy Vilmos életrajza. Gépelt kézirat képekkel, táblázatokkal. 321 o.

*Csath B.*: Emlékerméink. Péché Antal-emlékérem. *BKL Kőolaj és Földgáz*, 28. (128.) évf. 4. sz. 1995. április, 138–139. o.

*Csath B.*: Emlékerméink. Zsigmondy Vilmos-emlékérem. *BKL Kőolaj és Földgáz*, 28. (128.) évf. 6. sz. 1995. június, 206. o.

*Csath B.*: Szobrok Zsigmondy Vilmosról. *BKL Kőolaj és Földgáz*, 36. (136.) évf. 11–12. sz. 2003. november–december, p. 145–151.

Csath B. – Simon I.: A „fűrász” Zsigmondy Vilmos élete és műve. *Magyar Olaj és Gázipari Múzeum közleményei* 48., Zalaegerszeg-Rudabánya, 2013. 99 p.

Érsek E.: Péch Antal (Nagyváradolaszi 1822. június 14. – Selmechánya 1895. szeptember 28.). In: *Magyarok a természettudomány és technika történetében. Életrajzi lexikon A-tól Z-ig*, 399–400. o.

Kosáry D.: Egy magyar mérnök a 19. században. Péch Antal. *História*, 1988. 1–2. sz. 31–33. o.

Péch A.: Zsigmondy Vilmos l. t. emlékezete. In: *Emlékbeszéd a MTA tagjairól*. 6. kötet. Magyar Tudományos Akadémia, Budapest, 1891. 465–492. o.

Tardy P. (szerk.): *Emlékkönyv*. OMBKE, Miskolc, 1992.

Zsámboki L. (szerk.): Péch Antal (1822–1895) és kora. In: *Közlemények a magyarországi ásványi nyersanyagok történetéből*. IX. Miskolc–Rudabánya, 1997. 258 o.



# PÉCH ANTAL EMLÉKEZETE

DALLOS FERENCNÉ

Péché Antal emlékét máig őrzi az utókor. A bányász-kohász szakemberek közösségei a hozzá kapcsolódó emlékhelyeken ma már hagyománynak számító szokásokkal vagy éppen szakmai középiskolák névadójaként emlékeznek a montanisztika jeles szakemberére, egyben mint szakmai összetartozásunkat meghatározó személyiségre. Emellett több szobor, festmény és egyesületi érem idézi emlékét. A következőkben ezeket a részben tárgyiasult emlékeket igyekeztünk csokorba gyűjteni.

## Péché Antal-emlékbeszéd és -emlékserleg

Az Országos Magyar Bányászati és Kohászati Egyesület (OMBKE) a 46. közgyűlését 1938. december 18-án tartotta Budapesten. *Róth Flóris* bányáügyi főtanácsos, az Egyesület akkor újraválasztott elnöke a közgyűlést követő társas ebéden alkalomával – akkor még serleg nélkül – emlékbeszédet tartott, melyben méltatta Péché Antal munkásságát, az Egyesület létrehozásában betöltött szerepét.



1. kép. Péché Antal-emlékserleg adományozási okmánya Róth Flóris aláírásával

Az 1–2. képen látható ezüstserleget Róth Flóris 1939. január 15-én ajánlotta fel az Országos Magyar Bányászati és Kohászati Egyesületnek azzal, hogy „minden esztendőben ünnepi lakomát rendezve, egyesületünknek valamely illusztris tagja az egyesület érdekét előmozdító ünnepi beszéd kíséretében e serleggel a kezében emelje és ürítse ennek tartalmát a mi eszményképünk, a mi díszünk: Péch Antal emlékezetére.” [1]

A hagyomány azóta is él az OMBKE-ben, közgyűléseinken az elnök emlékezik a serlegbeszéddel Péch Antalra.



2. kép. Az OMBKE Péch Antal-emlékserlege

A Péch Antal-emlékserleg ezüsből készült, négy lábacsán álló, talpas kehely formájú, 38,5 cm magas, fedeles kupa. A gömbben végződő kúpos test hengeres résszel csatlakozik a talphoz, felületét négy – két bányász és két kohász – vonatkozású dombormű díszíti. A bányászjelenetek felett „SZERENCSE FEL”, a kohász jelenetek alatt „SZERENCSE LE” felirat olvasható. A kupa alakú testen középen az akkori egyesületi címerpajzs, benne bányász-kohász szerszámok és bányamécs látható. A fedél alatt körbefutó felirat:

**ADOMÁNYOZTA \* ÉS \* AVATTA \* RÓTH-FLÓRIS \* EGYESÜLETI \*  
ELNÖK \* ESZTERGOM \* 1938 \***

A szájrész körirata:

**ORSZ \* MAGY \* BÁNYÁSZATI \* ÉS \* KOHÁSZATI \* EGYESÜLET \*  
PÉCHANTAL \* EMLÉKSERLEGE \***

A háromszintes, csúcspdíszes fedél tetején lándzsához illesztett bányászjelvény (kalapács és ék) a fogó. A serleget *Hodina Adolf Mihály* éremművész tervezte és készítette. Érdekességként megemlíthető, hogy az említett 1938-as, a Széchenyi-emlékévben tartott OMBKE közgyűlésre Hodina A. M. kétoldalas vert bronz

emlékérmét is tervezett, melynek egyik oldalát a magyar korona és az egyesületi címer, a másikat Szent István és füstölgő gyárkémények ékesítik.

### Péché Antal lakóháza Selmecebányán

Szlovákiában, a mai Banská Štiavnícán, az egykori Selmecebányán, az akkori Újvár utca 147., ma Novozámocká 147. szám alatt még ma is áll Péché Antal egykori lakóháza. A házat felújították, jó állapotban van. Falán egy 2011-ben elhelyezett márványtábla emlékeztet híres lakójára.

### Péché Antal sírja Selmecebányán

A sír a selmecebányai Öregtemetőben (más néven Úri temetőben) a Szélaknai (más neveken Hegybányai vagy Piargi) kapu közelében, a 293. számú parcellában található (3. kép). A sírkő felirata:



3. kép. Péché Antal sírja

**PÉCH  
ANTAL**  
miniszteri tanácsos  
nyugalalmazott bányaigazgató stb  
Szül. 1822. jún. 14.  
Megh. 1895. szept. 18.  
-----  
Nemeslelkűséged, önzetlen  
hazafiságod, s becsületes  
munkásságod emléke  
élni fog örökké.

### Péché Antal nevét utcák őrzik

Selmecebányán a Radničné námestie, az egykori Szentháromság tér sarkáról a Zsembery-ház mellett megy fel a hegynek egy kanyargós utca, ami az Óvárhoz vezet, ez az Antona Pécha vagyis Péché Antal utca.

Budapesten a II. kerületben, a Labdarózsa és a Csatlós utca között található a Péch Antalról elnevezett utca, párhuzamos a Dombos és az Ördögárok utcákkal.

Miskolc-Perecesen a Barátság tér sarka (itt áll a Jézus Szíve templom) és a Finkey József utca között húzódó utca viseli Péch Antal nevét.

Sajószentpéteren a Bükkalja és a Tárna utca között húzódik a Péch Antal utca, Zircen a III. Béla és az Üdülő utcát köti össze Péch Antalról elnevezett utca.

### Péch Antal emléktáblája

Budapesten, az I. ker., Batthyány utca 29. sz. házon, Péch egykori lakóházának helyén épült ház falán található. A bronz emléktáblát az Országos Magyar Bányászati és Kohászati Egyesület 1972-ben helyezte el (4. kép).



4. kép. Péch Antal emléktáblája

**E HELYEN LAKOTT  
PÉCH ANTAL BÁNYAMÉRNÖK.**

**/1822 – 1895/**

**A MAGYAR TUDOMÁNYOS AKADÉMIA LEVELEZŐ  
TAGJA. NEVÉHEZ FÜZŐDIK A KORABELI BÁ-  
NYÁSZAT ÉS KOHÁSZAT FELVIRÁGOZTATÁSA,  
A MAGYAR BÁNYÁSZAT ÉS KOHÁSZAT SZAKMAI  
NYELVÉNEK MEGTEREMTÉSE.**

**✂ ORSZÁGOS MAGYAR BÁNYÁSZATI  
ÉS KOHÁSZATI EGYESÜLET 1972 ✂**

### Péch Antal nevét viselő középiskolák

#### *Pécsbányatelepi Bányaiskola*

Péch Antalnak jelentős érdemei vannak az alap- és középfokú bányászati szak-  
oktatás megalapozásában, az oktató tananyag és tanrend kidolgozásában.

1896-ban Pécsbányatelepen Pécsi Magyar Kir. Szénbányász Iskola megnevezéssel, alapfokú vājár- és aknász ismeretek oktatására megalakult Bányaiskola alapításának 100. évfordulójára emléktábla került a helyén álló óvoda falára az alábbi szöveggel:

**Ezen a helyen működött  
1896 és 1942 között az aknászképző  
BÁNYAISKOLA  
utolsó nevén  
M. KIR. PÉCH ANTAL  
BÁNYA-, KOHÓ ÉS MÉLYFÚRÓ IPARI KÖZÉPISKOLA  
Alapításának 100. évfordulójára elhelyezte  
a Mecseki Bányavagyon Hasznosító Rt.  
a Mecsek Uránérc Bányászati Kft.  
a Pécsi Erőmű Rt. és az  
Országos Magyar Bányászati és Kohászati Egyesület  
Mecseki Csoportja  
1996. december 4.**

*Tatabányai Szakképzési Centrum Bánki Donát–Péch Antal Technikum*

Az 1896-ban Bányaiskolaként létrejött, 1930-tól M. Kir. Bányászati és Mélyfúrás Szakiskola, 1939-től M. Kir. Péch Antal Bánya-, Kohó- és Mélyfúró Középiskola nevű intézmény a II. világháború során 1942-től Nagybányán, Sopronban, Diósgyőrött, Pécsen is működött, míg végül Tatabányára (Felsőgallára) költöztették. Ott Péch Antal Bányaiipari Aknászképző Technikum, majd Péch Antal Műszaki Szakközépiskola és Gimnázium nevet kapott, közben hozzá csatolták a középfokú geológusokat képző budapesti Szabó József Geológiai Technikumot is Tatabánya, Széchenyi u. 20. székhellyel (5–6. kép).



5. kép. A tatabányai, Péch Antal nevét viselő középiskola régi homlokzata



6. kép. A homlokzatot bányász jelvény díszíti

Annak ellenére, hogy falai között a bányászati irányultságú szakképzés az elmúlt években befejeződött, Tatabányai Szakképzési Centrum Bánki Donát – Péch Antal Technikumra változtatott jelenlegi nevében tovább őrzi a legnagyobb magyar bányász emlékét. Az iskola új székhelye: Tatabánya, Réti u. 1–5. (7. kép).



7. kép. A Tatabányai Szakképzési Centrum Bánki Donát–Péch Antal Technikum új épületének homlokzata

### Péch Antal-mellszobor és másolatai

A Miskolci Egyetemen az Egyetemi Könyvtár földszinti előcsarnokában, a Selmei Műemlékkönyvtár bejáratánál álló bronz mellszobrot eredetileg *Markup Béla* szobrász (1873–1945) 1913-ban készítette a Selmechányai Akadémia megrendelésére *Litschauer Lajos*, *Zsigmondy Vilmos* és *Kerpely Antal* mellszobrával együtt. 1914. május 17-én ünnepélyes keretek között avatták fel (8. kép).

A trianoni békeszerződés után létrejött Csehszlovákiához került Selmechányáról a szobrokat előbb Sopronba, majd 1949-ben Miskolcra szállították az akkor épülő egyetemre.

Péch Antal mellszobra 1968 óta állt a Miskolci Egyetem Selmei Műemlékkönyvtára bejáratának bal oldalán, a másik oldalon Zsigmondy Vilmos mellszobra

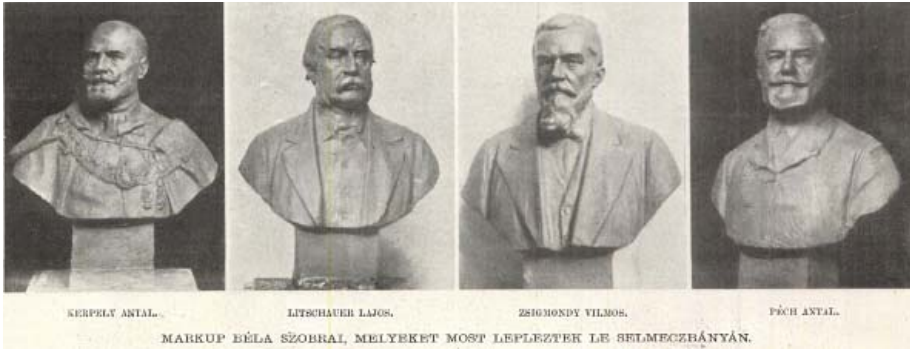

8. kép. A Selmeci Akadémia megrendelésére készült emlékszobrok, 1914 [2]

díszítette az előcsarnokot (9. kép). A könyvtár jelenlegi átépítése miatt mindkét szobrot biztonságosan becsomagolva, raktárban őrzik. (Szerk. megj.)



**PÉCH ANTAL**  
(1822–1885)  
**A Bányászati**  
**És Kohászati Lapok**  
**Alapítója**

9. kép. Péch Antal mellszobra a Miskolci Egyetemen

A mellszobor bronzból öntött másolatát 1997-ben az őszi Szalamander-ünnep során *dr. Fazekas János*, az OMBKE akkori elnöke *M. Lichnernek*, Selmecbánya polgármesterének ajándékozta [3]. Egy Péch-mellszobor az OMBKE új, nemrég birtokba vett székházában, a Selmeci-teremben is emlékeztet Egyesületünk alapítójára, jeles tudósunkra.



**10. kép.** A Péch Antal mellszobor festett gipsz másolata az OMBKE Selmeci-termében

A mellszobornak a Székesfehérvári Nehézfémöntödében készült bronz másolatát beton posztamensre helyezve a budapesti 45. Öntészeti Világkongresszus tiszteletére 1978-ban állították fel az Öntödei Múzeum (ma Magyar Műszaki és Közlekedési Múzeum Ganz Ábrahám Öntödei Gyűjtemény) 1027 Bp., II. ker., Bem József u. 20. sz. alatti szoborparkjában *Kerpely Antal* ugyancsak eredetileg Selmecre készült mellszobrának másolatával együtt. Azóta kilenc további kohász kiválóság mellszobrával bővült a panteon (11–13. kép).



**11. kép.** Az Öntödei Múzeum szoborparkja

**12. kép.** Péch Antal szobra

**13. kép.** A Péch-szobor fotója



## Festmények Péch Antáról

Amint arról kiadványunk előszavában már szó volt, Péch Antal Egyesületünk székházában levő szobrát 2022 márciusában, az OMBKE alapításának 130. évfordulója alkalmából ünnepélyes keretek között megkoszorúzta *dr. Kosáry Judit* professor emerita, Péch Antal ükunokája. Ekkor ajándékozta Egyesületünknek a korábban édesapja, *Kosáry Domokos* akadémikus, Péch anyai dédunokája dolgozószobájának falán függött festményt. A képet *Szentistványi Gyula* (1881–1930), a korszak neves művésze készítette, aki az Iparművészeti Iskola tanára volt. Sajnos, a készítés ideje nem ismert (14. kép).



14. kép. Péch Antal. *Szentistványi Gyula* műve



15. kép. *Stollmann Andor* Péch Antalt ábrázoló festménye

1887-ben *Stollmann Andor* (1852–1933) besztercebányai polgári iskolai rajztanár is készített egy olajfestményt Péch Antáról. Ez Selmecebányán, a Szlovák Bányászati Múzeum állandó kiállításában látható, a főkamaragrófi képgyűjteményben. Ezen Péch Antal ünnepi öltözékén mindkét királyi kitüntetését, az 1870-ben kapott III. oszt. vaskoronarendet, ill. az 1878-ban kapott Lipót-rend lovagkeresztjét is viseli (15. kép) [5].

## Péch Antal-emlékérem

Az OMBKE 1963. április 19–20-án, Budapesten tartott 59. küldöttközgyűlésén *dr. Lévárdi Ferenc* elnök javaslatára elfogadták, hogy az Egyesület emlékérem alapításával fejezze ki háláját a „legnagyobb magyar bányász”, az Egyesület és a *BKL* alapítója, Péch Antal iránt. A Péch Antal-emlékérmeket (16. kép) az Egyesület azon tagjainak adományozzák, akik kiemelkedő érdemeket szereztek a bányászat és kohászat területén elért tudományos eredményeikkel és azok alkalmazásával,

ezeknek a *Bányászati és Kohászati Lapok* hasábjain való közlésével; akik segítik a *BKL* célkitűzéseinek megvalósítását, kiemelkedő szerepet vállalnak a bányászati és kohászati szaknyelv ápolásában és fejlesztésében.



16. kép. Az OMKE Péch Antal-emlékérmé

Az érme előlapján a mezőben Péch Antal szembenéző arcképe, alatta 1963 felirat és *IVÁN* mesterjegy látható, a köriratban:

**PÉCH ANTAL • EMLÉKÉREM • ORSZÁGOS • MAGYAR •  
BÁNYÁSZATI • ÉS • KOHÁSZATI • EGYESÜLET •**

A hátlapon a mező közepén keresztbe fektetett kohász szerszámokon nyitott könyv, felette bányamécses, bányászkalapács és ék látható, a köriratban a felirat:

**A BÁNYÁSZAT • ÉS • KOHÁSZAT • FEJLESZTÉSÉÉRT ▲**

A vert érme mérete Ø55 mm, anyaga bronz, korlátozott számban készült ezüstözött és aranyozott változatban is. Alkotója *Iván István* éremművész.

### Péch Antal-emlékplakett

1995. december 1-jén Miskolcon nagyszabású ünnepség és tudományos ülés-szak keretében emlékeztek meg a 100 éve elhunyt Péch Antalról. Tiszteletére az OMBKE emlékplakettet készítették.



17. kép. Az 1995-ben készült Péch Antal-emlékplakett

A bronzból öntött plakett előlapján a mezőben Péch Antal szakállas, balra néző domborműves képe, a köriratban balra PÉCH ANTAL, jobbra 1822 ~ 1895 felirat és a PB mesterjegy látható, hátlapja sima, öntött, köszörült vagy polírozott felületű lehet. Mérete Ø100 mm, alkotója *Pataky Béla* szobrászművész (17. kép).

A Pataky Béla által készített plakett egy nagyobb méretű másolata a Kazincbarcikán felállított „Bányász” szobor talapzatának jobb oldalán is megtalálható. Az eredeti szobor (*Markup Béla* alkotása) az 1896-os millenniumi világkiállításon, az akadémiai pavilon bejáratánál állt társával, a „Kohász” szoborral együtt. A megmaradt fényképek alapján ismeretlen szobrászművész által készített másolata 1959-ben került a miskolci Nehézipari Műszaki Egyetemre. Ennek egy másolatát az egyetem Műszaki Földtudományi Kara, az egykori bányamérnöki kar tanácsa, a Nyugat-magyarországi Egyetemnek ajándékozta, és az 2006 óta Sopronban, az egyetem botanikus kertjében is látható.



18. kép. A kazincbarcikai Bányász-émlék-mű, 2005



19. kép. Péch Antal-plakett a talapzaton

A Kazincbarcika környéki bányavidék balesetben elhunyt szénbányászainak és bányaiipari dolgozóinak tiszteletére 2005-ben a helyi Önkormányzat és az OMBKE Borsodi Szervezete a város főterén emlékszobrot avatott, amelyet *Borsodi Ferenc* csokvaományi öntőmester készített el. A talapzaton levő kazettában bányász kitüntetések, plakettek nagyított másolata látható, közöttük a szobor jobb oldalán az említett Péch Antal-émlékplakett (18–19. kép). Tereprendezési munkák miatt a szobrot azóta áttelepítették a Jó szerencsét útra [5].

## Az OMBKE Péch Antal-emlékéremmel kitüntetett tagjai 2022. május 22-ig

### Bányászati Szakosztály

Dr. Barátosi Kálmán bm, fm.m. 2006  
 Bariczáné Szabó Szilvia geol. 2013  
 Bencsik János orszgy. kép. 2017  
 Benke István bm. 1997  
 Bubics György bm. 1984  
 Dr. Csiszár István szakközg. 2010  
 Dr. Gál István bm. 2014  
 Dr. Havelda Tamás bm. 2018  
 Heinrich József bm. 1974  
 Dr. Horn János om, eurom, szakközg. 2002  
 Horváthy Lóránt bm. 1972  
 Dr. Lévárdy Ferenc bm. 1966  
 Mátrai Árpád bm. 1967  
 Mizsák Sándor sz.üm, mérn.inf.  
 Dr. Izsó István bm, jogász 2020 (arany)  
 Jármay Ervin bm. 1982  
 Dr. Kopolyi László bm, közg. 1979  
 Kerekes Jenő bm. 1985  
 Kovács János bm. 1981.  
 Kreffly Gábor bm. 1982.  
 Dr. Lévárdy Ferenc bm. 1966  
 Mátrai Árpád bm. 1967.  
 Mizsák Sándor sz.üm, mérn.inf. 2022  
 Dr. Moharos Jenő bm. 1976  
 Molnár László bm, bgm. 1999  
 Móser Károly bm. 1994  
 Pantó Dénes bm. 1988  
 Id. Podányi Tibor bm. 1967  
 Podányi Tibor bm. 2007, 2022  
 Dr. Szabó Imre bm. 1984  
 Szabó László bm. 2009  
 Szirtes Béla bm. 2003  
 Szűcs Imre bm. 1983  
 Dr. Tamásy István bm. 1967  
 Dr. Tóth Miklós bm. 1967

### Egyetemi Osztály

Dr. Bohus Géza bm. 1996  
 Dr. Kovács Ferenc bm. 1992  
 Dr. Nándori Gyula km. 1988  
 Tóth Lajos Attila km. 2002

### Fémkohászati Szakosztály

Balázs Tamás km. 2022  
 Dr. Domony András vm. 1967  
 Hajnal János km. 2004  
 Harrach Walter vm. 1983  
 Molnár István km. 1998  
 Schudich Anna km. 2015  
 Dr. Schippert László km. 1979

### Kőolaj-, Földgáz- és Vízbányászati Szakosztály

Bélteky Lajos gm. 1980  
 Binder Béla bm. 1972  
 Buda Ernő bm. 1981  
 Dallos Ferencné gm, körny.véd. szm. 2022  
 Dr. Csáki Dénes om. 1985  
 Dr. Dobos Irma eu.geol. 2016  
 id. Ósz Árpád bm. 1982  
 Szegesi Károly geol. techn. 1986

### Öntészeti Szakosztály

Hollósi Béla km. 1980.  
 Kiszely Gyula techn.t. 1984  
 Kálmán Lajos km. 1967  
 Kiszely Gyula tech. 1984  
 Kovács László km. 1978  
 Lantos István km. 1989  
 Dr. Pilissy Lajos km. 1997  
 Dr. Szombatfalvy Anna km, közg. 2019  
 Szy Géza km. 1979  
 Dr. Vörös Árpád km, gazd.m. 1972  
 Dr. Vörös Árpádné dr. Faragó Elza km.  
 1985

### Vaskohászati Szakosztály

Claus Alajos km. 1967  
 Dr. Mezei József km. 1998  
 Óvári Antal km. 1983  
 Szeless László km. 1967  
 Dr. Takács István km. 2001  
 Dr. Verő Balázs km. 2007

## „Péché Antal” Miniatürkönyv Gyűjtők Klubja, Miskolc

A Miskolci „Péché Antal” Miniatürkönyv Gyűjtők Klubja *Tóth Pál* okleveles bányamérnök kezdeményezésére alakult meg 1977. február 3-án. A kezdeti cél a bányászattörténeti tevékenység szélesebb körben való megismertetése volt. Az évek során ezt kiterjesztették a kohászat és az erdészet szakterületeire is.

A klub fennállásáig – 1996 áprilisáig – megjelentetett könyvek írásában, szerkesztésében és kiadásában kiemelkedő szerepet játszó *Tóth Pál* gazdag miniatürkönyv-gyűjteményét a Magyar Olaj- és Gázipari Múzeum (MOGIM) vásárolta meg. Ma a múzeum gyűjteményében közel 2000 darab 1902–2000 közötti kiadású minikönyv található.

A MOGIM miniatürkönyv-gyűjteményében fellelhető bányászati–kohászati vonatkozású példányok:

*Tóth Pál*: Péché Antal élete és munkássága. 1977. (38 × 48 mm)

*Tóth Pál*: Bányász-kohász dalok. 1980. (37 × 48 mm)

*Csath Béla*: Zsigmondy Vilmos. 1981. és 1988. (39 × 49 mm)

*Soltész István*: 90 éves az OMBKE. 1982. (40 × 50 mm)

*Dr. Patvaros József*: Faller Gusztáv és Faller Károly. 1982. (40 × 50 mm)

*Georgius Agricola*: A bányászatról és kohászatról. 1983. (40 × 50 mm és 24 × 27 mm)

*Kiszely Gyula*: A bányászat és kohászat ipari műemlékei. 1983. (40 × 47 mm)

*Jármai Ervin*: Bányászat a herendi porcelánművészetben. 1985. (39 × 49 mm)

*Jármai Ervin*: R. Kiss Lenke szobrászművész bányászati érmei. 1984. (39 × 49 mm)

*Szilás A. Pál*: A NME diákhagyományai 1735–1985. 1985. (37 × 48 mm)

*Sík Lajos*: Selmec-soproni diákélet. 1985. (37 × 48 mm)

*Zsámboki László*: Az NME története (1735–1985). 1985. (37 × 48 mm)

*Szabó Zoltán*: Loránd Eötvös Pioneer in Applied Geophysics. 1985. (36 × 47 mm)

*Horváth Zsolt*: Nehézipari Műszaki Egyetem emlékérméi. 1985. (37 × 48 mm)

*Dr. Zsámboki László*: A magyar bányajog fejlődése (896–1918). 1986. (39 × 48 mm)

*Kriston Béla*: A legnagyobb magyar bányász, Péché Antal (1822–1895). 1987. (40 × 52 mm)

*Batta István*: Középkori bányászatunk és kohászatunk a Metercián. 1987. (37 × 47 mm)

*Dr. Károly Gy. – dr. Verő J. – dr. Zsámboki L.*: Kerpely Antal (1837–1907). 1987. (36 × 48 mm)

*Dr. Dank Viktor*: Kertai György olajgeológus, akadémikus. 1987. (36 × 48 mm)

*Tóth Ferenc*: A Magyar Olajipari Múzeum. 1987. (36 × 46 mm)

*Dr. Hatala Pál – Molnár István*: VIVÁT KUPA! A selmeci diákhagyományok továbbélése az egyetemi söröskupák készítésében 1967–1987. 1988. (55 × 75 mm)

*Dr. Végh Sándorné*: Vitális Sándor geológus (1900–1976). 1988. (40 × 50 mm)

*Benke István*: Aranygombos Telkibánya. 1989. (38 × 49 mm)

*Johann Cristian Lehmann*: A bányafúróról. 1989. (39 × 49 mm)

*Mating Béla*: A magyar szénhidrogénipar nagyjai. Dr. Gyulay Zoltán bányamérnök, a föld- és ásványtudomány kandidátusa (1900–1977). 1989. (40 × 50 mm)

*Tóth Pál*: A mi nótáink. 1980. (37 × 48 mm), 1990. (47 × 69 mm)

25 éves az algyői kőolaj- és földgáztermelés (Algyő 1965–1990). 1990.

*Benke István*: Szent Borbála tiszteletének hagyománya a bányászatban. 1991. (50 × 70 mm)

*Gergely Ernő*: Bányász hagyományok és ünnepek. 1992. (54 × 72 mm)

*Gergely Ernő*: Bányászat az irodalomban. 1992. (55 × 70 mm)

*Benke István: A magyar bányászviselet fejlődése. 1992. (50 × 70 mm)*

*Benke István: Bányaváros címerek. 1992. (50 × 70 mm)*

*Dr. Hatala Pál – Molnár István: Az OMBKE története 1892–1992. 1992. (50 × 70 mm)*

*Dr. Hatala Pál – Molnár István: 100 éves az OMBKE. Közgyűléseink 1892–1992. 1992. (50 × 70 mm)*

*Dr. Mating Béla: Dr. h.c. Szilas A. Pál (1921–1991) emlékére. 1993. (55 × 70 mm)*

*Benke István: Aranygombos Telkibánya. 1996. (38 × 49 mm)*

Amint a felsorolásból is kitűnik, a miniatűrkönyveket kiadó miskolci klub két minikönyvet jelentetett meg Péch Antalról.

### **1. Tóth Pál: Péch Antal élete és munkássága (20–21. kép)**

Két változatban adták ki 1977-ben, méretük: 38 × 48 mm.

Az egyik borítón téglalap alakú ásvány (jáspis) csiszolat van, rajta vörösréz plakett bányász jelképekkel (kalapács, ék és mécses).

A másik változat papírborítóval jelent meg, címlapján „A bányászat története I. Pécs Antal élete és munkássága” felirattal.



**20. kép.**

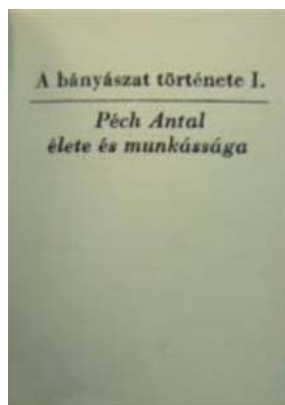

**21. kép.**

Az 1977-es Péch Antal-minikönyvek borítói

### **2. Kriston Béla: A legnagyobb magyar bányász, Péch Antal (1822–1895) (22–24. kép)**

Három változatban készült, 1987-ben, mindhárom mérete: 40 × 52 mm.

1. A műbőr borítón arany felirat: LEGNAGYOBB / MAGYAR BÁNYÁSZ
2. A műbőr borítón téglalap alakú vörösréz fémdombor, rajta Péch Antal balra néző képe, balra fenn 1822, jobbra lent 1895, alul PÉCH ANTAL felirat
3. A papírborító felirata: A LEGNAGYOBB / MAGYAR BÁNYÁSZ / PÉCH ANTAL / 1822–1895 / MISKOLC / 1987



22. kép.



23. kép.

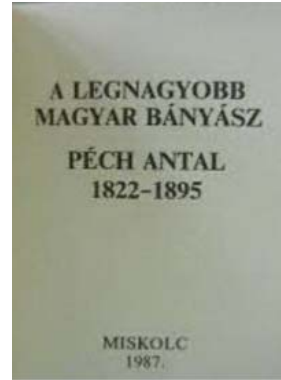

24. kép.

Az 1987-es Péch Antal-minikönyvek borítói

### Péch Antal-képeslap alkalmi bélyegzéssel

A 150 éve született Péch Antal emléke előtt 1972. június 14-én ünnepi ülésel és kiállítással tisztelgett az OMBKE az Öntödei Múzeumban. A Magyar Posta az ő fotójával díszített képeslapot alkalmi körbélyegzővel látta el (25. kép) [6].



25. kép. A Magyar Posta által kiadott képeslap Péch Antal tiszteletére

### FORRÁS

- [1] *BKL*, 1939. január 15. 28–34. o.
- [2] *BKL*, 1914. évi 11. sz.
- [3] *Zsámboki L. (szerk.): Péch Antal 1822–1895 és kora*, ME–Rudabánya, 1997. 6. o.
- [4] *BKL Bányászat*, 2005. 6. sz. 37–38. o.
- [5] *Čelko, M. – Graus, I.: Portréty komorských grófov a osobností baníctva a hutníctva na území Slovenska v 17.–19. storočí*. Banská agentúra, Košice, 2007, ISBN 978-80-968621-8-4
- [6] *BKL Kőolaj és Földgáz*, 1972. 7. sz. 203–205. o.

# SZERKESZTŐI UTÓSZÓ

*Tisztelt Olvasó!*

Szerkesztőként öröm és felelősség volt *Péch Antal* a ma emberének is példát mutató, önzetlen és gazdag életének fontosabb történéseit, eredményeit születésének bicentenáriumára újra összegyűjteni, s a már jól ismert, több helyen publikált adatokat talán új információkkal kiegészíteni.

*Zsámboki László* jeles történész kutatónk minősítése szerint *Péch Antal* igazi farbőrös és tudós bányász, elveihez ragaszkodó, nemes hazafi volt. Elévülhetetlen érdemei vannak a magyar bányászati-kohászati szakoktatás, szaknyelv, szakirodalom, szakfolyóirat, szakegyesület létrehozásában, neki köszönhetjük máig fennmaradt *Jó szerencsét!* köszöntésünket és a példát, hogy az élete során bekövetkező nehézségek ellenére, munkálkodása, tetteje nem csökkent, amíg csak bírta fizikai erővel, a bányászat és a kohászat megmaradásáért, fejlődéséért mindent megtett. Segített és gondoskodott bányász társairól függetlenül attól, hogy munkás, altiszt vagy mérnök szorult-e rá.

Példát mutatott arra is, hogy érdemes a szakmáink történetét kutatni, a mai és a jövő nemzedékének ezekről hírt adni, mert leghitelesebben az adott szakmát művelők tudják a múlt eseményeit úgy bemutatni, hogy az átélt nehézségekből a mai szakmai társadalom is okulhasson. Nézzék el, hogy emlékkönyvünkben több szövegrész és kép ismétlés, úgy gondoltuk, ha ezeket kivesszük az egyes anyagokból, akkor azok egységét csonkítjuk.

Köszönöm a szerzők lelkiismeretes és gyors munkáját, *dr. Bőhm József, Csányi Judit, Hadobás Sándor, Liptay Péter, dr. Lossné Ács Mária, dr. Tardy Pál* és *Zelei Gábor* adatgyűjtésben nyújtott fontos segítségét, *dr. Lengyel Károly* lektori munkáját, végül *Hock Gábor* (EP Systema Bt. üv.) irántunk tanúsított türelmét és pazar megoldásait.

A szerzők megérdemlik, hogy az alábbi néhány mondatos bemutatással közelebb hozzam őket az olvasóhoz:

*Csath Béla* rubinokleveles bányamérnök, 1950-től tagja egyesületünknek, tiszteleti tag. Szinte egész életét a fúrással, vízkutatással kapcsolatos gyakorlati és oktatási tevékenység töltötte ki itthon és külföldön. Érdeklődését számos szakma- és ipartörténeti publikáció jelzi.

*Dallos Ferencné* aranyokleveles gépészmérnök, környezetvédelmi szakmérnök. Aktív éveit a szénhidrogén-bányászatban töltötte. Több mint ötven éve egyesületi tag, 1999–2022 között a *BKL Kőolaj és Földgáz* szakmai lapnak volt a felelős szerkesztője.



*Dánfy László Andor* okl. vegyészmérnök, 1975 óta tagja az OMBKE-nek, a kecskeméti helyi szervezet megalapítója. 22 évig dolgozott az alumíniumiparban az alumíniumpigment-gyártás területén. Szívügye a határon túli magyar szakemberekkel való kapcsolattartás.

*Dr. Dúl Jenő* okl. kohómérnök, a műszaki tudomány kandidátusa, címzetes egyetemi tanár. 2006–2009 között a Miskolci Egyetem Metallurgiai és Öntészeti Tanszékének vezetője. Az OMBKE-nek 1969-től, a *BKL Kohászat* szerkesztőségének 2019–21 között volt tagja.

*Dr. Fricz-Molnár Péter* jogász és bölcsész, hobbitörténész lelkesedéssel kutatja selmeci bányapolgár felmenőit, valamint az ősi bányaváros, a selmeci akadémia és a diákélet történetét. 2019 óta az OMBKE tagja, 2010-től minisztériumi jogi osztályvezető.

*Dr. Harcsik Béla* 2000-ben kohómérnöki, 2012-ben PhD-oklevelet szerzett a Miskolci Egyetemen. Acélöntődékben, az acélgyártásban és feldolgozásban dolgozott 2007-ig, majd a Miskolci Egyetemen adjunktus 2017-ig, ezt követően a Magyar Műszaki és Közlekedési Múzeum Kohászati Gyűjteményében muzeológus és intézményvezető. A *BKL Kohászat* rovatvezetője.

*Dr. Hatala Pál* okl. kohómérnök, húsz évet dolgozott az alumíniumiparban különböző ipari termelővállalatoknál, meghatározóan vezető beosztásokban. Tizenkilenc évig volt a Magyar Öntészeti Szövetség ügyvezetője. Az Országos Magyar Bányászati és Kohászati Egyesületnek 52 éve tagja, az Egyesület elnöke.

*Kosáry Domokos<sup>†</sup>* selmezbányai születésű, Széchenyi-nagydíjas történész, egyetemi tanár, a Magyar Tudományos Akadémia elnöke. Szakterülete az újabb kori magyar és európai történelem. Péch Antal anyai ági dédunokája.

*Dr. Nyitray Dániel* 1967-ben szerzett kohómérnöki oklevelet vas- és fémkohász szakon, ahol később megvédte doktori értekezését is. A számos átalakuláson átesett, mára bezárt diósgyőri kohászat nyugalmazott igazgatója. Az OMBKE tiszteleti tagja.

*Podányi Tibor* okl. bányamérnök, az OMBKE tiszteleti tagja, a Magyar Mérnöki Kamara tagja. Dolgozott a recski rézércbányászatban és a dunántúli bauxitbányászatban. Az OMBKE-nek 1966-tól tagja, 1999–2020 között a *BKL Bányászat* felelős szerkesztője.

Budapest, 2022. május 26.

Jó szerencsét!

*Lengyelne Kiss Katalin*  
okl. kohómérnök,  
az OMBKE Szakmatörténeti Bizottságának vezetője,  
szerkesztő

# TARTALOM

<i>Hatala Pál: Péch Antal – Tisztelet és hála! – Előszó</i> .....	1
<i>Kosáry Domokos<sup>†</sup>: Péch Antal élete és munkássága</i> .....	3
<i>Dánfy László Andor: Péch Antal az 1848–49-es forradalom és szabadságharcban</i> .....	11
<i>Nyitray Dániel – Harcsik Béla: Péch Antal, a hazai vaskohászat kiemelkedő alakja</i> .....	15
<i>Dúl Jenő – Dallos Ferencné – Podányi Tibor: Péch Antal szakirodalmi munkássága</i> .....	29
<i>Péch Antal levelező tag székfoglaló beszéde a Magyar Tudományos Akadémián</i> .....	33
<i>Dallos Ferencné: Péch Antal, a Bányászati és Kohászati Lapok megalapítója</i> ..	38
<i>Dallos Ferencné: Péch Antal szerepe az Országos Magyar Bányászati és Kohászati Egyesület megalapításában</i> .....	42
<i>Dallos Ferencné: A Jó Szerencsét! köszöntésünkről</i> .....	51
<i>Fricz-Molnár Péter: Péch Antal selmecbányai országgyűlési képviselősége 1889 és 1892 között</i> .....	54
<i>Csath Béla: Péch Antal és Zsigmondy Vilmos kapcsolata, életük párhuzamos vonásai</i> .....	72
<i>Dallos Ferencné: Péch Antal emlékezete</i> .....	83
<i>Lengyelne Kiss Katalin: Szerkesztői utószó</i> .....	98



Péché Antal a 19. század, ma úgy mondanánk, műszaki értelmiségének egyik legkiválóbb személyisége volt. Élete sok szempontból példa lehet a ma emberének.

Szakmájának kiválósága, szótárszerkesztő, tudományos könyvek szerzője, neves szakmatörténeti kutató, az egyik legrégebbi hazai tudományos szakmai lap és szakmai tudományos egyesület megalapítója, a bányász-kohász társadalom ma is használt köszöntésének ajánlója.

Az 1848–49-es forradalom és szabadságharc tevékeny közreműködője, menedzser és közhivatalnok, akadémiai levelező tag, élete végén, kellő tapasztalatok birtokában, országgyűlési képviselő.

Születésének bicentenáriumaára megjelent kiadványunk gazdag életének fontosabb eseményeit, állomásait villantja fel, és igyekszik számba venni mindazt, ami emléke megörökítését szolgálja.

Nem véletlen, hogy a „legnagyobb magyar bányász”-nak tartjuk.

